

Yashil IQTISODIYOT va TARAQQIYOT

Ijtimoiy, iqtisodiy, siyosiy, ilmiy, ommabop jurnal



74-91 xalqaro daraja

ISSN: 2992-8982

Bosh muharrir:

Sharipov Kongiratbay Avezimbetovich

Bosh muharrir o'rinbosari:

Karimov Norboy G'aniyevich

Muharrir:

Qurbonov Sherzod Ismatillayevich

Elektron nashr. 430 sahifa.

E'lon qilishga 2024-yil

16-17-oktabrda ruxsat etildi.

Tahrir hay'ati:

Salimov Oqil Umrzoqovich, O'zbekiston Fanlar akademiyasi akademigi

Abduraxmanov Kalandar Xodjayeich, O'zbekiston Fanlar akademiyasi akademigi

Rae Kvon Chung, Janubiy Koreya, TDIU faxriy professori, "Nobel" mukofoti laureati

Osman Mesten, Turkiya parlamenti a'zosi, Turkiya – O'zbekiston do'stlik jamiyati rahbari

Sharipov Kongiratbay Avezimbetovich, t.f.d., prof., O'zR Oliy ta'lim, fan va innovatsiyalar vaziri

Teshaboyev To'liqin Zakirovich, iqtisod fanlar doktori, professor, Toshkent davlat iqtisodiyot universiteti rektori

Buzrukxonov Sarvarxon Munavvarxonovich, i.f.d., O'zR Oliy ta'lim, fan va innovatsiyalar vaziri o'rinbosari

Axmedov Durbek Kudratillayevich, i.f.d., prof., O'zR Oliy Majlisi qonunchilik palatasi deputati

Axmedov Sayfullo Normatovich, i.f.n., professor, MIM akademiyasi rektori

Abduraxmanova Gulnora Kalandarovna, i.f.d., prof., TDIU Ilmiy ishlar va innovatsiyalar bo'yicha prorektori

Sindarov Sherzod Egamberdiyevich, i.f.d., prof., TDIU Infratuzilmani rivojlantirish va iqtisod ishlari bo'yicha prorektori

Kalonov Muxiddin Baxritdinovich, i.f.d., prof., Navoiy davlat pedagogika instituti rektori

Siddiqova Sadoqat G'afforovna, p.f.f.d., (PhD), Buxoro muhandislik-texnologiya instituti rektori

Xudoyqulov Sadirdin Karimovich, i.f.d., prof., TDIU Hududiy ta'lim muassasalari va markazlar bo'yicha prorektor v.b.

Yuldashev Mutallib Ibragimovich, i.f.d., TDIU professori

Samadov Asqarjon Nishonovich, i.f.n., TDIU professori

Slizovskiy Dimitriy Yegorovich, t.f.d., Rossiya xalqlar do'stligi universiteti professori

Mustafakulov Sherzod Igamberdiyevich, i.f.d., prof., Xalqaro "Nordik" universiteti rektori

Axmedov Ikrom Akramovich, i.f.d., TSUE professori

Utayev Uktam Choriyevich, O'zR Bosh prokuraturasi boshqarma boshlig'i o'rinbosari

Ochilov Farxod, O'zR Bosh prokuraturasi IJQKD boshlig'i

Eshtayev Alisher Abdug'aniyevich, i.f.d., TDIU professori

Musayeva Shoirazimovna, SamDu IS instituti professori

Cham Tat Huei, (PhD) USCI universiteti professori, Malayziya

Axmedov Javohir Jamolovich, i.f.f.d.,(PhD) "El-yurt umidi" jamg'armasi ijrochi direktori o'rinbosari

Toxirov Jaloliddin Ochil o'g'li, t.f.f.d.,(PhD) TAQU katta o'qituvchisi

Djudi Smetana, p.f.n., Pittsburg davlat universiteti dosenti, Pittsburgh, Kansas, AQSH

Krissi Luis, p.f.n., Pittsburg davlat universiteti dosenti, Pittsburgh, Kansas, AQSH

Ali Konak (Али Кўнак), i.f.d., prof., Karabuk universiteti dosenti, Turkiya

Glazova Marina Viktorovna, i.f.n., "LUKOIL-Energoservis" kompaniyasi iqtisodchisi, Moskva.

Nosirova Nargiza Jamoliddin qizi, i.f.f.d., (PhD) TDIU dotsenti

Sevil Piriyeva Karaman, PhD, Turkiya Anqara universiteti doktoranti

Mirzaliyev Sanjar Maxamatjon o'g'li, TDIU mustaqil tadqiqotchisi

ISSN 2992-8982



9 772992 898002

Yashil IQTISODIYOT va TARAQQIYOT

Ijtimoiy, iqtisodiy, siyosiy, ilmiy, ommabop jurnal

Editorial board:

Salimov Oqil Umrzokovich, Academician of the Academy of Sciences of Uzbekistan

Abdurakhmanov Kalandar Khodjaevich, Academician of the Academy of Sciences of Uzbekistan

Rae Kwon Chung, honorary professor of TSUE, Nobel laureate, South Korea,

Osman Mesten, member of the Turkish Parliament, head of the Turkey-Uzbekistan Friendship Society

Sharipov Kongratbay Avezimbetovich, DSc, Prof., Minister of Higher Education, Science and Innovation of the Republic of Uzbekistan

Teshaboyev Tolkin Zakirovich, doctor of economics, professor, rector of Tashkent State University of Economics

Buzrukhanov Sarvarkhan Munavvarkhanovich, DSc, Deputy Minister of Higher Education, Science and Innovation of the Republic of Uzbekistan

Akhmedov Durbek Kudratillayevich, DSc, Prof., Deputy of the Legislative Chamber of the Oliy Majlis of the Republic of Uzbekistan

Akhmedov Sayfullo Normatovich CSc, Prof., Rector of Academy of Labor and Social Relations

Abdurakhmanova Gulnora Kalandarovna, DSc, Prof., TSUE Vice-Rector for Scientific Affairs and Innovation

Sindarov Sherzod Egamberdiyevich, DSc, Prof., TDIU Vice-Rector for Infrastructure Development and Economic Affairs

Kalonov Mukhiddin Bakhritdinovich, DSc, Prof., Rector of the Navoi State Pedagogical Institute

Siddikova Sadokat Ghaforovna, PhD, Rector of the Bukhara Institute of Engineering and Technology

Khudoykulov Sadirdin Karimovich, DSc, Prof., acting Vice-rector for regional educational institutions and centers of TSUE

Yuldashev Mutallib Ibragimovich, DSc, Prof., of TSUE

Samadov Askarjon Nishonovich, CSc, Prof., of TSUE

Slizovsky Dimitriy Yegorovich, DSc, Prof., of the People's Friendship University of Russia

Mustafakulov Sherzod Igamberdiyevich, DSc, Prof., Rector of International "Nordic" University

Akhmedov Ikrom Akramovich, DSc, Prof., of TSUE

Utayev Uktam Choriyevich, Deputy Head of the DGPO of the Republic of Uzbekistan

Ochilov Farkhod, Head of the DCECGPO of the Republic of Uzbekistan

Eshtayev Alisher Abduganievich, DSc, Prof., of TSUE

Shoira Azimovna Musaeva, professor of SamDu IS Institute

Cham Tat Huei, PhD, professor at USCI University, Malaysia

Akhmedov Javokhir Jamolovich, PhD, deputy of executive director of the "El-yurt umidi" fund

Tokhirov Jaloliddin Ochil ugli, PhD, Senior Lecturer at Tashkent University of Architecture and Construction

Judy Smetana CSc, Associate Professor, Pittsburg State University, Pittsburg, Kansas, USA

Chrissy Lewis CSc, Associate Professor, Pittsburg State University, Pittsburg, Kansas, USA

Ali Konak DSc, Prof., Associate Professor of Karabuk University, Turkey

Glazova Marina Viktorovna, CSc, economist at LUKOIL-Energoservis Company, Moscow.

Nosirova Nargiza Jamoliddin kizi, associate professor of TSUE

Sevil Piriyeva Karaman, PhD, doctoral student at Ankara University, Turkey

Mirzaliyev Sanjar Makhmatjon ugli, independent researcher of TSUE

2024

<https://yashil-iqtisodiyot-taraqqiyot.uz>

elektron jurnal // maxsus son

Ekspertlar kengashi:

Berkinov Bazarbay, iqtisodiyot fanlari doktori, professor
Po'latov Baxtiyor Alimovich, t.f.d., profesor
Aliyev Bekdavlat Aliyevich, f.f.d., TDIU professori
Isakov Janabay Yakubbayevich, i.f.d., TDIU professori
Xalikov Suyun Ravshanovich, i. f. n., TDAU dotsenti
Rustamov Ilhomiddin, f.f.n., Farg'ona davlat universiteti dotsenti
Hakimov Ziyodulla Ahmadovich, i.f.d, TDIU dotsenti
Kamilova Iroda Xusniddinovna, i.f.f.d., TDIU dotsenti
Foziljonov Ibrohimjon Sotvoldixo'ja o'g'li, i.f.f.d., TDIU dotsenti
G'afurov Doniyor Orifovich, p.f.f.d., (PhD)
Fayziyev Oybek Raximovich, i.f.f.d. (PhD), Alfraganus universiteti dotsenti
Tuxtabayev Jamshid Sharafetdinovich, i.f.f.d, TDIU dotsenti
Xamidova Faridaxon Abdulkarim qizi, i.f.d., TMI dotsenti
Yaxshiboyeva Laylo Abdisattorovna, TDIU katta o'qituvchisi
Babayeva Zuhra Yuldashvna, TDIU mustaqil tadqiqotchisi

KBK: 65.011(50')ya43 G 55

UO'K: 330.34:005.44(575.1)(08)

ISBN: 978-9910-8817-6-3

Muassis: "Ma'rifat-print-media" MChJ

Hamkorlarimiz: Toshkent davlat iqtisodiyot universiteti,
O'zR Tabiat resurslari vazirligi, O'zR Bosh prokuraturasi
huzuridagi IJQK departamenti.

Jurnalning ilmiyligi:

“Yashil” iqtisodiyot va taraqqiyot” jurnali
O‘zbekiston Respublikasi
Oliy ta’lim, fan va innovatsiyalar vazirligi
huzuridagi Oliy attestatsiya komissiyasi
rayosatining 2023-yil 1-apreldagi
336/3-son qarori bilan ro‘yxatdan
o‘tkazilgan.



MUNDARIJA

“Yashil” iqtisodiyotga jadal o‘tish va barqaror texnologik o‘zgarishlar provard maqsadlarimiz	12
Abduraxmonova Gulnora Kalandarovna	
Noqonuniy sigaretalar hajmini Empty pack survey hamda Gap analysis usullari yordamida aniqlash (O‘zbekiston Respublikasi misolida)	17
Sanjar Mirzaliev, Bobur Qoraboev, Surmaniso Mirzalieva	
Raqamli transformatsiya sharoitida bank xizmat turlarini rivojlantirish istiqbollari.....	22
A. R. Norov, N. N. Norova	
Raqamli iqtisodiyot rivojida tijorat banklari kapitalini takomillashtirish istiqbollari	28
Norov Akmal Ruzimamatovich	
Ishsizlik darajasini kamaytirish yo‘lidagi strategik yondashuv: tadbirkorlikka o‘rgatish va kasbiy tayyorlash.....	33
Bakiyeva Iroda Akbarovna, Qurbonov Samandar Pulatovich	
Meva-sabzavot mahsulotlarini eksportga yo‘naltirishda standart talablariga uyg‘unlashtirishni baholash va uni amalga oshirish yo‘llari	42
Xojiyev Elshod Yoqub o‘g‘li	
Investitsiyalarni jalb qilishda foyda solig‘idan foydalanish.....	50
Zarif Oripovich Axrorov	
Mamlakat iqtisodiy o‘shish va rivojlanishida xorijiy investitsiyalarning roli	55
Akishova Shaxnoza Davlet qizi	
O‘zbekiston sharoitida “yashil” iqtisodiyotni joriy etish istiqbollari: nazariya va amaliyot.....	60
Ochilov Bobur Baxtiyor o‘g‘li	
Aksiyadorlik jamiyatlari faoliyatini takomillashtirish yo‘nalishlari.....	65
Sadikova Muslima Alisher qizi	
Mehnat bozorida aholi bandligini oshirishning zamonaviy usullari.....	70
Xuvaydullaeva Iroda Xusniddin qizi	
Ichki turizmni rivojlantirishning tashkiliy mexanizmining asosiy prinsiplari	76
Isomiddinov Inomjon Qurbonali o‘g‘li	
Yengil sanoat korxonalarida ichki audit jarayonlari va uning samaradorligini oshirish istiqbollari.....	79
Maxmudov A.N.	
Ishlab chiqarish resurslaridan foydalangan holda korporativ boshqaruv tizimini takomillashtirish	86
Karimov Akramjon Ikromjon o‘g‘li	
Kredit foiz stavkalari va unga ta‘sir etuvchi omillar tahlili.....	92
Orifova Dilnoza Obid qizi	
O‘zbekistonda hayot sug‘urtasini rivojlantirish yo‘llari	97
Jamolova Xonzoda O‘rolboy qizi	
Soliqqa Tortishning Mohiyati va Uni Iqtisodiyotdagi Ahamiyati.....	102
Ruziyev Shaxzod Behzod o‘g‘li, Togayev Salim Sobirovich	
Raqamli texnologiyalarning oziq-ovqat sanoatini rivojlantirishdagi ta‘siri	110
Abduraxmanova Zuxra Toxir qizi	
O‘zbekistonda sog‘lomlashtirish turizmini rivojlantirishda inson resurslarining o‘rni.....	115
Shaymanova Nigora Yusupovna	
Biznes jarayonlarining samaradorligini baholash ko‘rsatkichlarini muvofiqlashtirish usullari.....	121
Abdusalomova Nodira Baxodirovna	



Turizmda inson resurslarini rivojlantirishning nazariy asoslari.....	126
J. Mansurov	
Hududiy turizm rivojlanishining iqtisodiy samaradorligini oshirishda zamonaviy axborot texnologiyalarini qo'llanilishi.....	131
Dustmurodov Orifjon Ismatilloevich	
Aholi ixtiyoridagi resurslarni jalb kilish orqali aholi turmush darajasini oshirish.....	138
Jo'raeva Shahlo Uchqun qizi	
Turistik xizmatlarning samaradorligini oshirishda raqamli texnologiyalardan foydalanish.....	141
Abduvohidov Abdumalik Mahkamovich	
Xo'jalik subyektlarining moliyaviy salohiyatini mustahkamlash va moliyaviy barqarorligini ta'minlashni uslubiy jihatlari.....	146
Xasanov Baxodir Akramovich, Akramov G'olibjon Bahodir o'g'li	
Mahsulot raqobatbardoshligini baholash usullari va ulardan foydalanish muammolari.....	153
Onorboev Sh.M.	
Loyihalarni Islom modeli asosida moliyalashtirishning o'ziga xos xususiyatlari.....	159
Aminova Nilufar Umarboy qizi	
O'zbekiston tijorat banklarida foiz riskini boshqarish tizimini takomillashtirish.....	167
Isakov Janabay Yakipbaevich	
Ayollar inson kapitalini rivojlantirishning ijtimoiy-iqtisodiy ahamiyati.....	174
S.A.Bozorova, M.M.Xolmatov	
Qayta tiklanuvchi energiya manbalarini yaratish bilan bog'liq loyihalarni moliyalashtirish.....	179
Shaislamova Nargiza Kabilovna	
Effectiveness of using blockchain technologies in cash flow audit in enterprises of the republic of Uzbekistan.....	188
Atamurodov Saidmurad Yakhyoyevich	
Loan portfolio of banks in Uzbekistan and ways to improve the efficiency of loan portfolio management.....	196
Avazkhon Agzamov, Dilrabo Malikova	
Digitization of the economy and its role in enhancing bank stability and reducing poverty.....	201
Kholiyorov Murod Kahramon ugli, Kholiyorova Shokhista Kahramon kizi	
Directions for sustainable development of tourism in the namangan region of Uzbekistan.....	204
Khusniddin Egamnazarov	
Improving comprehensive monitoring of cash flows in the treasury through intelligent information fusion systems applications.....	208
Shodmonkulova Shahlo	
Importance of staff service quality at uzbek halal restaurants in Uzbekistan.....	214
Shodiyona Sanginova	
Raqamli iqtisodiyot sharoitida barqaror turizmni iqtisodiy rivojlantirishda hunarmandchilikning o'rni.....	220
Xushnazarova Maxzuna Gulamdjanovna	
Mamlakat turizmini barqaror rivojlanishida mice turizmining ahamiyati.....	226
Xalimova Fayyoza Nafasovna	
Ways to expand the position of the light industrial enterprise in the yarn and knitwear market.....	231
Musayeva Shoira Azimovna, Agzamov Avazkhon Talgatovich	
Improvement of methodology of accounting and analysis of included financial statements and investments in subsidiary societies.....	238
Nasirkhodjaeva Dilafruz Sabitkhanovna	



Raqamli iqtisodiyot sharoitida investitsiyalar: barqaror iqtisodiy o'sishning muhim omili.....	254
Amonova Nazokat Utkurovna	
O'zbekiston respublikasi korxonalarida pul oqimlari auditida blokchain texnologiyalaridan foydalanish samaradorligi.....	259
Atamurodov Saidmurod Yaxyoyevich	
Iqtisodiyotni raqamlashtirish sharoitida o'zbekistonda turizm xizmatlar iste'molini oshirishning ekonometrik tahlili	267
Dehqonov Burxon Rustamovich	
Agrar soha korxonalarining moliyaviy barqarorligini ta'minlash masalalari.....	278
Erkinxojiyev I.	
Yengil sanoat korxonalarida marketing jarayonlarini tashkil etishning xorij tajribasi	283
Bazarova Fayoza Tuxtamurodovna	
Fiskal siyosatni rivojlantirishda "yashil" budjet daromadlarini o'rganish.....	287
Meyliyev O.R., Gofurova K.	
Raqamli iqtisodiyot: raqamli transformatsiyaning yashil shaharlarning iqtisodiy o'sishiga ta'siri.....	293
Xotamov Ibodulla, Najmiddinov Yahyo	
Buxoro viloyatining kichik va o'rta biznesdagi o'rni, viloyatdagi tumanlar faoliyatidan kelib chiqib hududlarni toifalarga ajratish.....	301
Bozorov Ilyos Isomiddinovich	
Xo'jalik yurituvchi subyektlarda ishlab chiqarishning optimal hajmi tahlili	306
Qlichev Baxtiyor Pardaevich, Xoldorov Sardor Umarovich	
Toshkent viloyati fermer xo'jaliklari faoliyatining samaradorligini tanlanma kuzatuvlar asosida statistik tadqiq etish	313
Murodov Jahongir Choriyevich	
O'zbekiston Respublikasida sanoat tarmog'i faoliyati samaradorligini statistik baholashning ustuvor yo'nalishlari.....	316
To'raeva Zilola Turg'unovna	
"Yashil" sanoat siyosati – ekologik xavfsizlikni ta'minlashning ustuvor vositasi	320
Muqimov Sherali Axmadali o'g'li	
Raqamli biznes marketingida yashil buxgalteriya hisobining roli: barqaror rivojlanish nuqtai nazaridan qarash.....	327
Allayarov Shamsiddin Amanullayevich, Iskandarov Xurshid Iskandarovich, Yoqubov Madaminbek Abdurahim o'g'li	
Fiskal barqarorlikni ta'minlashda "natijaga yo'naltirilgan budjetlashtirish" uslubidan foydalanish imkoniyatlari.....	333
Kasimova Gulyar Axmatovna, Agzamov Avazxon Talgatovich	
Регулирование занятости и управление трудовыми ресурсами в сфере туризма.....	339
Адылова Зулфия Джавдатовна, Тухтаева Хуршида Фарходовна	
Семь IPO и SPO в экономической истории узбекистана: достижения, проблемы и выводы	346
Чинкулов Кахрамон Равшанович	
Совершенствование учета затрат на производство и калькуляция себестоимости продукции	355
Омонов Шердор Ойбек угли	
Areas of effective use of marketing in the development of foreign economic relations	360
Akhmedov Ikram Akramovich	
Sanoatda oziq-ovqat xavfsizligini ta'minlashning iqtisodiy masalalari	367
Ismoilova Gulchiroy Tolliboy qizi	



Hududlarni iqtisodiy rivojlanishida investitsiyalar ko'rsatkichi tahlili (Sirdaryo viloyati misolida)	373
Karimqulov Jasur Imomboyevich, Alimova Dilafro'z Tohir qizi	
Raqamli transformatsiya davridagi iqtisodiy o'sishga to'rtinchi sanoat inqilobining ta'siri.....	381
Mirxamidova Zahinabonu Mirxamid qizi	
Investitsion muhit va uning hududlarni iqtisodiyot va ijtimoiy rivojlanishdagi ahamiyati.....	388
Muxamadjanov Shaxriyor Solidjon o'g'li	
Portfel investisiya loyihalarini kreditlashni takomillashtirish.....	395
Ibragimov Gafurjan Axmetovich	
O'zbekistonda kapital bozorini rivojlantirish masalalari	401
Turdieva Uzayda Omirbaevna	
Korxonalarining tashqi savdo faoliyatini rivojlantirishda tijorat banklari faolligini oshirish yo'llari.....	408
Ibragimov Mansur Axmetovich	
Methodological foundations of the quality management system in construction industry enterprises.....	414
Usmanov Ilkhom Achilovich, Buriyev Xakim Toshimovich	
Qishloq xo'jaligini rivojlantirish jarayonini ekonometrik modellashtirishda xorijiy davlatlar tajribasining ahamiyati.....	419
Butanova Dilnoza Rustamovna	
O'zbekistonda qishloq turizmini rivojlantirishda Janubiy Koreya tajribasini o'rganish.....	423
Agzamova Nargiza Gapurovna	
Kimyo sanoatiga innovatsiyalarni joriy etish bo'yicha rivojlangan davlatlar tajribasi.....	427
Bobobekov Ergash Abdumalikovich	



“YASHIL” IQTISODIYOTGA JADAL O‘TISH VA BARQAROR TEXNOLOGIK O‘ZGARISHLAR PROVARD MAQSADLARIMIZ

Abduraxmonova Gulnora Kalandarovna

i.f.d., prof., TDIU Ilmiy ishlar va innovatsiyalar bo'yicha prorektori

Annotatsiya: Ushbu maqolada "yashil" iqtisodiyotga o'tish va barqaror texnologik o'zgarishlar tahlili markaziy o'rin egallaydi. Global ekologik muammolar – iqlim o'zgarishi, biologik xilma-xillikning kamayishi va suv tanqisligi kabi masalalar, barqarorlikni ta'minlash uchun "yashil" iqtisodiyotga o'tish zarurligini ko'rsatadi. Maqolada mavjud tizimlarni modernizatsiya qilish, iqtisodiy va ekologik normativlarni kuchaytirish, shu bilan birga, ijtimoiy muammolarga samarali yechim topish kabi muhim yo'nalishlar yoritiladi. O'zbekiston sharoitidagi alohida strategiya va yondashuvlar bo'yicha amaliy takliflar kiritilib, barqaror rivojlanishga erishishning istiqbolli usullari aniqlanadi.

Kalit so'zlar: "yashil" iqtisodiyot, barqaror texnologik o'zgarishlar, iqlim o'zgarishi, ekologik barqarorlik, "yashil" texnologiyalar, iqtisodiy rivojlanish, ijtimoiy muammolar, ekologik normativlar, O'zbekiston, innovatsiyalar.

Abstract: This article focuses on the transition to a "green" economy and sustainable technological transformations. It addresses global environmental challenges such as climate change, biodiversity loss, and water scarcity, emphasizing the necessity of shifting to a green economy for ensuring sustainability. The article highlights the importance of modernizing existing systems, strengthening economic and environmental regulations, and finding effective solutions to social issues. Practical recommendations are provided for developing specific strategies and approaches tailored to Uzbekistan's context, outlining effective methods for achieving sustainable development.

Key words: economy, sustainable technological changes, climate change, environmental sustainability, "green" technologies, economic development, social issues, environmental regulations, Uzbekistan, innovations.

Аннотация: В данной статье рассматривается переход к "зеленой" экономике и устойчивым технологическим изменениям. Освещаются глобальные экологические проблемы, такие как изменение климата, сокращение биологического разнообразия и нехватка воды, подчёркивая необходимость перехода к зеленой экономике для обеспечения устойчивости. В статье подчеркивается важность модернизации существующих систем, усиления экономических и экологических нормативов, а также поиска эффективных решений социальных проблем. Предлагаются практические рекомендации по разработке конкретных стратегий и подходов, адаптированных к условиям Узбекистана, с изложением эффективных способов достижения устойчивого развития.

Ключевые слова: экономика, устойчивые технологические изменения, изменение климата, экологическая устойчивость, "зелёные" технологии, экономическое развитие, социальные проблемы, экологические нормы, Узбекистан, инновации.

KIRISH

So'nggi o'n yillikda iqlim o'zgarishi, biologik xilma-xillikning yo'qolishi, suv tanqisligi kabi global muammolar nafaqat ekologik, balki ijtimoiy va iqtisodiy masalalar bilan chambarchas bog'liq ekanligi olimlar tomonidan keng tadqiq etila boshlandi. Zamonaviy iqtisodiy modellarning ushbu muammolarga javob berishda yetarli samara bermayotganligi yaqqol namoyon bo'ldi. Xususan, 2008–2009-yillardagi global moliyaviy inqiroz bu muhokamalarni kuchaytirib, "yashil" iqtisodiyot konsepsiyasining dolzarbligini oshirdi. "Yashil" iqtisodiyot modeli xalqaro standartlar nuqtai nazaridan resurslardan samarali foydalanish, atrof-muhitni muhofaza qilish, shuningdek, iqtisodiy o'sishni ta'minlash bo'yicha eng maqbul yondashuv sifatida ilgari surildi.

Bundan tashqari, 2015-yilda BMT tomonidan qabul qilingan Barqaror rivojlanish maqsadlari (BRM) global miqyosdagi istiqbolli reja sifatida dunyo mamlakatlarini barqaror iqtisodiy o'sishga olib chiqishda hal qiluvchi ahamiyat kasb etmoqda.



Mazkur maqsadlar ijtimoiy va iqtisodiy taraqqiyotni uyg'unlashtirish, shu bilan birga, ekologik barqarorlikni ta'minlashni o'z oldiga maqsad qilib qo'yadi. BRM iqtisodiyot va ekologiya o'rtasidagi mustahkam bog'liqlikni ta'minlab, mamlakatlarni resurslarni tejash, qayta tiklanuvchi energiya manbalaridan samarali foydalanish va iqlim o'zgarishiga qarshi kurashish bo'yicha jiddiy qadamlar tashlashga undamoqda.

Yangi O'zbekiston uchun ham mazkur yo'nalish juda dolzarb hisoblanadi. "Yashil" iqtisodiyotga o'tish Yangi O'zbekistonda strategik vazifa sifatida belgilangan bo'lib, xalqaro tajriba va standartlarga mos ravishda amalga oshirilmoqda. Davlat siyosatining ushbu strategik ahamiyati mamlakatning iqtisodiy o'sishi va ekologik barqarorlikni uyg'unlashtirishda hal qiluvchi o'rin tutadi. Biroq, iqtisodiyotning energiya samaradorligining past darajasi, tabiiy resurslardan nooqilona foydalanish, texnologiyalar yangilanishining sustligi, shuningdek, "yashil iqtisodiyot"ni rivojlantirishda innovatsion yechimlarni joriy etishda kichik biznes ishtirokining yetarli emasligi mamlakatni barqaror rivojlantirish sohasidagi ustuvor milliy maqsadlar va vazifalarga erishishga to'sqinlik qilmoqda.

Jahondagi ilg'or amaliyotlar va xalqaro standartlarga muvofiq, O'zbekistonda resurslardan samarali foydalanish, energiya tejavchi texnologiyalarni joriy etish va qishloq xo'jaligi tizimlarini modernizatsiya qilish orqali iqtisodiy va ekologik ustuvorlikka erishish ko'zda tutilgan. Buning natijasida mamlakatimizning xalqaro iqtisodiy integratsiya jarayonlaridagi ishtiroki mustahkamlanib, mamlakat iqtisodiy o'sish va barqaror rivojlanish yo'lida ishonchli qadamlar tashlamoqda.

MAVZUGA OID ADABIYOTLAR SHARHI

Mahalliy olimlarimiz T.K.Iminov, A.V.Vahobov, T.Z.Teshaboev, M.T.Bo'taboev asarlarida sanoatni ekologik jihatdan samarali rivojlantirish, iqlim o'zgarishi va tabiiy resurslarning tejankorligi kabi masalalar markaziy o'rinda turadi. Xususan, T.K.Iminovning tadqiqotlarida Yevropa Ittifoqi davlatlaridagi "yashil" iqtisodiyotga o'tish jarayonida qabul qilingan iqtisodiy siyosatlar va ularning O'zbekistondagi tatbiqi yuzasidan fikr yuritilgan. A.V.Vahobov va T.Z.Teshaboevlar esa sanoat sohasida ekologik standartlar va tozalash texnologiyalarining ahamiyatini o'rganib chiqishgan. M.T.Bo'taboevlarning ishlari esa iqtisodiy-ekologik muammolarni kamaytirish maqsadida energetika samaradorligini oshirish va sanoat chiqindilarini qayta ishlash kabi chora-tadbirlarni qo'llash bo'yicha amaliy takliflarni qamrab olgan. Bu tadqiqotlar sanoat va tabiat o'rtasidagi muvozanatni saqlash, shuningdek, iqtisodiy o'sish bilan ekologik barqarorlikni uyg'unlashtirishda muhim hissa qo'shadi[1].

Taniqli olim Nosir Mahmudov esa, "O'zbekiston Respublikasi Prezidentining "2022–2026-yillarga mo'ljalangan yangi O'zbekistonning taraqqiyot strategiyasi to'g'risida"gi Farmoni bilan "Yashil iqtisodiyot" texnologiyalarini barcha sohalarga faol joriy etish orqali 2026-yilga qadar iqtisodiyotning energiya samaradorligini 20 foizga oshirish va havoga chiqariladigan zararli gazlar hajmini 20 foizga qisqartirish belgilab berilgan [2]. Shuningdek, O'zbekiston Respublikasi Prezidentining 2023-yil 11-sentyabrdagi PF-158- son Farmoni bilan tasdiqlangan "O'zbekiston – 2030" Strategiyasi qabul qilingan bo'lib, mazkur strategiyaning 51-maqsadi "Yashil" iqtisodiyotga o'tish, uning asosi bo'lgan qayta tiklanuvchi energiyadan foydalanish ko'rsatkichlarini keskin oshirish", deb belgilangan. Jumladan, qayta tiklanuvchi energiya manbalarini 25 ming MVt hamda jami iste'moldagi ulushini 40 foizga yetkazish hamda sanoatda "yashil sertifikat"lar bozorini rivojlantirish va "ekologik markirovkalash" amaliyotini joriy qilish alohida belgilab berilganini ta'kidlaydi".

"Yashil" iqtisodiyotga o'tish va barqaror texnologik o'zgarishlar mavzusidagi ilmiy adabiyotlar keng qamrovli bo'lib, turli nazariyalar asosida shakllangan. Ushbu tadqiqotlar "yashil" iqtisodiyotning iqtisodiy, ijtimoiy va ekologik jihatlarini o'rganishda muhim ahamiyatga ega bo'lib, ularning samarali amalga oshirilishi uchun tizimli yondashuv va amaliy strategiyalarni talab qiladi. Yangi O'zbekiston kontekstidagi tadqiqotlar bu jarayonning mintaqaviy xususiyatlari va amaliyotini chuqurroq tushunishga yordam beradi.

TADQIQOT METODOLOGIYASI

Ushbu tadqiqot ishlarini amalga oshirishda ilmiy tadqiqot metodologiyasida keng qo'llaniladigan usullardan foydalanildi. "Yashil" iqtisodiyotga o'tish va barqaror texnologik o'zgarishlar tendensiyalarini o'rganishda umumiylikdan individuallikka va aksincha tartibda deduksion yoki induksion usullardan foydalanish samarali bo'ldi. Abstrakt-mantiqiy fikrlash usuli jarayonni tizimli tahlil qilishda ahamiyatlidir. Ilmiy tahlil jarayonida ana shu ilmiy tadqiqot usullari, xususan, kuzatish, umumlashtirish, guruhlash, taqqoslash, tahlil qilishda sintetik va analitik usullardan keng foydalanildi.

TAHLIL VA NATIJALAR

O'zbekistonda xam dunyo mamlakatlari qatorida energiya resurslariga bo'lgan talab sanoatning rivojlanishi, aholining o'sishi va iqtisodiyotning jadal taraqqiy etishi tufayli ortib bormoqda. Bu, o'z navbatida, energiya

1 cyberleninka.ru/article/n/zbekistonda-yashil-i-...



manbalariga bo'lgan talabni jadal oshirib, qayta tiklanuvchi, ekologik toza energiya manbalariga bo'lgan e'tiborni kuchaytirimoqda. Xususan, elektr energiyasini ishlab chiqarishda issiqlik va gidroelektrostansiyalar hamon salmoqli o'rin egallaydi.

Global miqyosda 2022-yilda elektr energiyasi ishlab chiqarishdagi asosiy manbalardan biri bo'lgan ko'mir energiya manbai sifatida salmoqli o'rin tutadi, ya'ni jahon bo'yicha ishlab chiqarilgan energiyaning 35,4 foizi ko'mir yoqish orqali olingan^[2]. Tabiiy gaz orqali ishlab chiqarilgan elektr energiyasi ulushi 22,7 foizni tashkil etgan bo'lsa, gidroelektrostansiyalar jami energiya ishlab chiqarishda 14,9 foiz ulushga ega bo'ldi. Shuningdek, atom elektr stansiyalari orqali ishlab chiqarilgan energiya 9,2 foizni, shamol elektr stansiyalari 7,2 foizni, quyosh elektr stansiyalari esa 4,5 foizni tashkil etgan. Suyuq yoqilg'i orqali ishlab chiqarilgan energiyaning ulushi esa 2,5 foizga teng bo'lgan bo'lsa, boshqa energiya ishlab chiqarish usullari 2,7 foizni tashkil qilgan².

Qayta tiklanuvchi energiya manbalari, jumladan shamol, quyosh va geotermal energiyalar 2022-yilda umumiy energiya ishlab chiqarishning 14,4 foizini tashkil etgan. Bu ko'rsatkichlar energiya manbalarini diversifikatsiya qilish va ekologik barqarorlikni ta'minlashda muhim ahamiyatga ega ekanligini ko'rsatadi. Shu bilan birga, ushbu ko'rsatkichlardan kelib chiqib, qayta tiklanuvchi energiya manbalarini rivojlantirish global energiya inqirozining oldini olishda asosiy yo'nalish sifatida tan olingan^[3].

Iqtisodiy rivojlanishning uzluksizligi va aholi farovonligi elektr energetikasi barqarorligiga, shuningdek, qayta tiklanuvchi energiya manbalaridan samarali foydalanishga bog'liqdir^[4]. Ayniqsa, rivojlangan mamlakatlarda qayta tiklanuvchi energiya manbalarini keng qo'llash tajribasi ularning yuqori samaradorligini tasdiqlaydi. Masalan, quyosh radiatsiyasi orqali sayyoramizga tushadigan energiyaning o'rtacha quvvati 1,3-1,4 kVt/m² ni tashkil etadi. Atmosferadan qayta kosmosga chiqib ketadigan radiatsiyani hisobga olmasak, Yer yuzasiga tushadigan energiya 1 kVt/m² bo'lib, bu miqdor insoniyatning umumiy energiya ehtiyojidan 9000 marta ko'pdir. Bu, o'z navbatida, quyosh energiyasining istiqbolli manba ekanligini ko'rsatadi^[5].

Dunyodagi rivojlangan davlatlar tajribasi shuni ko'rsatmoqdaki, Xitoy, Germaniya, Yaponiya, Ispaniya, Italiya kabi mamlakatlarda qayta tiklanuvchi energiya manbalarini rivojlantirishga katta sarmoyalar ajratilmoqda. Jumladan, Xitoy hozirgi kunda 340 Gvt quyosh energiyasini ishlab chiqarish quvvati bilan yetakchi hisoblanadi. AQSh (102,9 Gvt), Yaponiya (78,5 Gvt), Germaniya (62 Gvt) va Hindiston (57 Gvt) kabi mamlakatlar ham bu sohada peshqadamlar qatoridan joy olgan. Ayniqsa, Yaponiya dunyodagi fotogalvanik elementlarning 45 foizini ishlab chiqarib, ushbu bozorda yetakchilik qilmoqda. Shu bilan birga, AQShda 2022-yilda elektr energiyasining 3 foizi quyosh energiyasi orqali ishlab chiqarilgan bo'lsa, Yaponiyada bu ko'rsatkich 10 foizni tashkil etgan³.

O'zbekistonda quyoshli kunlar soni yiliga 300 kundan ortiq bo'lgani uchun quyosh energiyasidan elektr energiyasini ishlab chiqarish uchun quyosh fotoelektr stansiyalarini joriy qilish va rivojlantirish imkoniyatlari yuqori baholanmoqda.

O'zbekiston Respublikasi Prezidentining 22.08.2019-yildagi "Iqtisodiyot tarmoqlari va ijtimoiy sohaning energiya samaradorligini oshirish, energiya tejavchi texnologiyalarni joriy etish va qayta tiklanuvchi energiya manbalarini rivojlantirishning tezkor chora-tadbirlari to'g'risida"gi PQ-4422-son⁴ qarorining qabul qilindi. Ushbu qaror O'zbekistonning qayta tiklanuvchi energiyaga o'tishdagi dastlabki qadamlaridan biri hisoblanadi. Qaror asosida qayta tiklanuvchi energiya qurilmalarini o'rnatgan subyektlarga soliq imtiyozlari va moliyaviy yordamlar ko'rsatilishi nazarda tutilgan.

Ushbu chora-tadbirlar natijasida 2021-yilda Navoiy viloyatining Karmana va Samarqand viloyatining Nurobod tumanlarida quvvati 100 Mvt bo'lgan yirik quyosh fotoelektr stansiyalari ishga tushirildi. Bu quyosh fotoelektr stansiyalari yiliga 252 million kilovatt-soat elektr energiyasini ishlab chiqarishga qodir bo'lib, 80 million kub metr tabiiy gaz tejalihi va atmosferaga 160 ming tonna uglerod gazlarining chiqishi oldini olindi.

Yangi O'zbekistonning 2022–2026-yillarga mo'ljallangan taraqqiyot strategiyasi⁵ning 24-maqsvadi iqtisodiyotni elektr energiyasi bilan uzluksiz ta'minlash va "yashil iqtisodiyot" texnologiyalarini barcha sohalarga faol joriy etishga qaratilgan. Bu maqsad doirasida bir qator strategik vazifalar belgilangan bo'lib, ularning asosiy yo'nalishi mamlakatning energiya samaradorligini 20 foizga oshirishdan iborat.

2026-yilga kelib elektr energiyasi ishlab chiqarish quvvatini 30 milliard kVt.soatga oshirish rejalashtirilgan bo'lib, jami 100 milliard kVt.soat elektr energiyasi ishlab chiqarish mo'ljali qilingan. Shuningdek, qayta tiklanuvchi energiya manbalari ulushini 25 foizga yetkazish orqali har yili 3 milliard kub metr tabiiy gazni tejash imkoniyati yaratiladi.

Bundan tashqari, O'zbekiston energetika tizimining qo'shni davlatlar energetika tizimlari bilan barqaror ishlashini ta'minlash muhim vazifa qilib belgilangan. Sanoat tarmoqlarida energiya yo'qotishlarini kamaytirish va resurslardan foydalanish samaradorligini oshirish ham bu maqsadning muhim yo'nalishlaridan biridir.

2 forbes.com/sites/rpapier/2023/08/06/global-energy...

3 dzen.ru>a/ZcuEYSfcYBZnsJmB

4 https://lex.uz/docs/4486125

5 president.uz>uz/pages/view/strategy...



Shuningdek, uy-joy kommunal xo'jaligi va ijtimoiy soha obyektlarida qayta tiklanuvchi energiya manbalarini keng joriy qilish va energiya samaradorligini oshirish rejalashtirilgan. Elektromobillar ishlab chiqarish va ulardan keng foydalanish bo'yicha choralar ko'rish, shu bilan birga, iqtisodiyotning turli sohalarida atmosferaga chiqariladigan zararli gazlar miqdorini YaIM hisobida 10 foizga qisqartirish belgilangan.

Bu maqsadlar Yangi O'zbekistonning ekologik barqaror va samarali iqtisodiyotni shakllantirish yo'lidagi muhim strategik qadamlari sifatida e'tirof etilmoqda.

Birgina o'tgan yilni oladigan bo'lsak, O'zbekiston Respublikasi Prezidentining 2023-yil 16-fevraldagi "2023-yilda qayta tiklanuvchi energiya manbalarini va energiya tejavchi texnologiyalarni joriy etishni jadallashtirish chora-tadbirlari to'g'risida"gi 57-son⁶ qarori bilan davlat idoralari, tadbirkorlik subyektlari va aholi xonadonlariga qayta tiklanuvchi energiya manbalarini joriy qilish bo'yicha qo'shimcha chora-tadbirlar belgilandi. Ushbu qaror doirasida "Yashil energiya" respublikaning barcha hududlarida qayta tiklanuvchi energiya qurilmalarini joriy qilish jarayonlari jadal amalga oshirildi.

Xususan, 2023-yilning o'tgan davrida quyosh fotoelektr stansiyalari orqali 3 million kilovatt-soat elektr energiyasi ishlab chiqarilib, 613 ming kub metr tabiiy gaz tejaldi. Ushbu choralar, elektr energiyasi tanqisligini kamaytirish bilan birga, iqlim o'zgarishlari va ekologiyaga salbiy ta'sir ko'rsatuvchi gazlar tarqalishini kamaytirishga xizmat qilmoqda.

Mutaxassislarning fikricha, quyosh energiyasi mamakatimizda 600 milliard kilovatt-soat elektr energiyasi ishlab chiqarish imkoniyatini beradi. Bu miqdor mamlakatning bugungi energiya ehtiyojidan sakkiz marta ko'pdir. Ushbu ulkan imkoniyatlar va qayta tiklanuvchi energiya manbalarini keng joriy qilish, Yangi O'zbekistonning barqaror va ekologik toza iqtisodiyotini shakllantirishda asosiy rol o'ynaydi.

XULOSA VA TAKLIFLAR

Yangi O'zbekistonning 2030-yilgacha qayta tiklanuvchi energiya manbalaridan keng foydalanish va resurslardan samarali foydalanish yo'nalishlari mamlakat iqtisodiy samaradorligi va ekologik barqarorligiga xizmat qiladi. Bu islohotlar nafaqat atrof-muhitni muhofaza qilishga, balki iqtisodiyotga ham katta foyda keltiradi. Qayta tiklanuvchi energiya manbalari, ayniqsa, quyosh va shamol energiyasini rivojlantirish, mamlakatning kelajakdagi energiya manbalarini diversifikatsiya qilishda muhim ahamiyat kasb etadi. Bu yo'nalishda xalqaro tashkilotlar bilan hamkorlikda yirik loyihalar amalga oshirilmoqda. Masalan, Navoiy viloyatidagi quyosh elektr stansiyasi qayta tiklanuvchi energiya sohasidagi ilk muvaffaqiyatli loyihalardan biri bo'ldi, bu esa energiya qaramligini kamaytirish va yangi ish o'rinlarini yaratishga zamin yaratadi.

O'zbekistonning yashil iqtisodiyotga o'tish jarayonida suv resurslarini samarali boshqarish va suv tejaydigan texnologiyalarni joriy qilish muhim vazifalardan biri hisoblanadi. Qishloq xo'jaligida suv tejaydigan texnologiyalarni joriy qilish va ayni vaqtda ishlab chiqarish hajmini oshirish bu sohadagi rivojlanishning muhim qismi hisoblanadi. Shuningdek, sanoat korxonalari va davlat muassasalarida energiya tejavchi texnologiyalarni joriy qilish orqali energiya tejash yo'nalishlarini kengaytirish, samarali energetika boshqaruviga yo'naltirilgan loyihalarni amalga oshirish uchun xalqaro moliyaviy tashkilotlar yordamida turli tashabbuslar joriy qilinmoqda. Bu tashabbuslar kelajakda energiya tejashga yo'naltirilgan harakatlarni rivojlantirishga imkon beradi.

Yashil iqtisodiyotga o'tish jarayonida chiqindilarni boshqarish va qayta ishlash yo'nalishida ham katta ahamiyat qaratilmoqda. Aylanma iqtisodiyot konsepsiyasini rivojlantirish chiqindilarni qayta ishlashni kengaytirish, resurslarni tejash va atrof-muhitga bo'lgan salbiy ta'sirni kamaytirishga imkon beradi. Nanotexnologiyalar orqali chiqindilarni qayta ishlash va yangi materiallarga aylantirish jarayonini optimallashtirish, ekologik samaradorlikni oshirishga xizmat qiladi. Bu texnologiyalarning ahamiyati shundaki, chiqindilarning ximiyaviy tarkibini o'zgartirish va ulardan yangi turdagi mahsulotlar yaratish imkoniyati tug'iladi.

Yashil iqtisodiyotning yana bir muhim yo'nalishi agro-ekologik tizimlarni raqamlashtirishdir. Suv resurslarini samarali boshqarish, maydonlarni kuzatish va sun'iy intellekt yordamida optimal qarorlar qabul qilish qishloq xo'jaligida innovatsion yechimlarni rivojlantirishga imkon beradi. Masalan, dron texnologiyalari va sun'iy intellekt algoritmlaridan foydalanib yerlardan samarali foydalanish, suvni tejash va qishloq xo'jaligida ishlab chiqarish hajmini oshirish mumkin. Bu raqamli innovatsiyalarning joriy qilinishi resurslarni tejash va samarali boshqarish imkoniyatini yaratadi.

O'zbekistonda qayta ishlanadigan materiallar, xususan, bioplastik va biomateriallar ishlab chiqarishda biotexnologik tadqiqotlarni amalga oshirish zarur. Bu chiqindilarni kamaytirishga va atrof-muhitga salbiy ta'sirni kamaytirishga yordam beradi. Biotexnologiyalar yordamida hasharotlar va mikroorganizmlar orqali chiqindilarni qayta ishlash va yangi turdagi ekologik toza materiallar yaratish mumkin. Bu sohadagi ilmiy tadqiqotlar qayta ishlanadigan materiallarni ishlab chiqishni tezlashtiradi va atrof-muhit muhofazasiga katta hissa qo'shadi.

6 <https://lex.uz/docs/6385716>



Bundan tashqari, qayta tiklanuvchi energiya manbalarini samarali boshqarish va atrof-muhit holatini kuza-tishda Internet tarmog'iga ulangan qurilmalar IT va sun'iy intellektdan foydalanish mumkin. Bu texnologiyalar yordamida ekologik ma'lumotlarni real vaqtda yig'ish va tahlil qilish, resurslarni optimal taqsimlash va iste'molni samarali boshqarish imkoniyati yaratiladi. Texnik platforma yordamida yig'ilgan ma'lumotlar real vaqtda tahlil qilinib, qaror qabul qilish jarayonida avtomatlashtirilgan yechimlar taklif etilishi mumkin.

Ushbu innovatsion g'oyalar mamlakatning "yashil" iqtisodiyotga o'tishini tezlashtirish va iqtisodiy barqarorlikka erishishda katta imkoniyatlar yaratishga xizmat qiladi.

Foydalanilgan adabiyotlar ro'yxati

1. Иминов Т.К., Ваҳобов А.В., Тешабоев Т.З., Бўтабоев М.Т. (2019). "Зелёная экономика" как основа устойчивого развития. Монография. Тошкент: "Алоқачи", С. 480.
2. Вацалова Т. В. (2020). Экологические основы природопользования. Устойчивое развитие: учебное пособие. Москва: Юрайт, С. 56.
3. Иванова Н. И., Левченко Л. В. (2017). "Зеленая" экономика: сущность, принципы и перспективы. //Вестник Омского университета. Серия "Экономика", № 2 (58), С. 20–21.
4. United Nations DESA. (2011). World Economic and Social Survey 2011: The Great Green Technological Transformation. New York: United Nations. E/2011/50/Rev. 1 ST/ESA/333.
5. Порфирьев Б.П. (2013). Зеленая экономика: реалии, перспективы и переделы роста. Москва: Карнеги.

Internet manbalari

1. cyberleninka.ru>article/n/zbekistonda-yashil-i-...
2. Ўзбекистон Республикаси Президентининг 22.08.2019 йилдаги "Иқтисодиёт тармоқлари ва ижтимоий соҳанинг энергия самардорлигини ошириш, энергия тежовчи технологияларни жорий этиш ва қайта тикланувчи энергия манбаларини ривожлантиришнинг тезкор чора-тадбирлари тўғрисида"ги ПҚ-4422-сон⁷ қарори. <https://lex.uz/docs/4486125>
3. Янги Ўзбекистоннинг 2022–2026 йилларга мўлжалланган тараққиёт стратегияси. [president.uz>uz/pages/view/strategy...](https://president.uz/uz/pages/view/strategy...)
4. Ўзбекистон Республикаси Президентининг 2023 йил 16 февралдаги "2023 йилда қайта тикланувчи энергия манбаларини ва энергия тежовчи технологияларни жорий этишни жадаллаштириш чора-тадбирлари тўғрисида"ги 57-сон қарори. <https://lex.uz/docs/6385716>
5. Жаҳон банки ва Осиё тараққиёт банкининг Ўзбекистондаги қайта тикланувчи энергия лойиҳалари бўйича ҳисobotлари. [iesf.uz>uz/page/17](https://iesf.uz/uz/page/17)
6. БМТ Тараққиёт дастури (UNDP) доирасида амалга оширилган энергия тежамкорлик ва чиқиндиларни бошқариш лойиҳалари. uz.m.wikipedia.org. Birlashgan Millatlar Tashkilotining Atrof-muhit dasturi
7. Ўзбекистон Республикасининг "Экология ва атроф-муҳитни муҳофаза қилиш тўғрисидаги Қонуни. <https://lex.uz/docs/3190804>.
8. [forbes.com>sites/rpapier/2023/08/06/global-energy](https://forbes.com/sites/rpapier/2023/08/06/global-energy).
9. [dzen.ru>a/ZcuEYSfcYBZnsJmB](https://dzen.ru/a/ZcuEYSfcYBZnsJmB).

7 <https://lex.uz/docs/4486125>



NOQONUNIY SIGARETALAR HAJMINI EMPTY PACK SURVEY HAMDA GAP ANALYSIS USULLARI YORDAMIDA ANIQLASH (O'ZBEKISTON RESPUBLIKASI MISOLIDA)



Sanjar Mirzaliev

Ilmiy tadqiqotlar va innovatsiyalar departamenti rahbari

Bobur Qoraboev

Iqtisodiy tadqiqotlar va islohotlar markazi
bosh mutaxassisi

Surmaniso Mirzalieva

Toshkent davlat iqtisodiyot universiteti
izlanuvchisi

Annotatsiya: Empty pack survey (EPS) usuli - bu sigaretani iste'mol qilish va bozor dinamikasini kuzatish va tahlil qilish uchun qo'llaniladigan tadqiqot usuli bo'lib, ushbu usul turli joylarda tashlab ketilgan sigaret qutilarini muntazam yig'ish va tekshirishni o'z ichiga oladi. Ushbu usul yordamida bo'sh paketlardagi brendlar, qadoqlash va soliq markalarini kataloglash orqali chekish xulq-atvori, brend imtiyozlari va noqonuniy savdoning tarqalishi haqida ma'lumotlar aniqlanishi mumkin. Bundan tashqari, noqonuniy sigaretlar aylanmasini aniqlash uchun talab va taklifga asoslangan Gap analysis usuli ham mavjud bo'lib, bu maqolada ushbu ikki usul O'zbekiston Respublikasi misolida solishtirilgan va farqlari sharhlangan.

Kalit so'zlar: tamaki sanoati, noqonuniy savdo, EPS.

Abstract: The Empty Pack Survey (EPS) method is a research method used to monitor and analyze cigarette consumption and market dynamics, which involves the regular collection and inspection of discarded cigarette packs in various locations. By cataloging the brands, packaging and tax stamps on empty packets, this method can reveal information on smoking behaviour, brand preferences and the prevalence of illicit trade. In addition, there is also a gap analysis method based on supply and demand to determine the circulation of illegal cigarettes, and this article compares these two methods on the example of the Republic of Uzbekistan and explains their differences.

Key words: tobacco industry, illegal trade, EPS.

Аннотация: Метод исследования пустых пачек (EPS) — это метод исследования, используемый для мониторинга и анализа потребления сигарет и динамики рынка, который включает регулярный сбор и проверку выброшенных пачек сигарет в различных местах. Путем каталогизации брендов, упаковок и акцизных марок на пустых упаковках этот метод может выявить информацию о курении, предпочтениях брендов и распространенности незаконной торговли. Кроме того, для определения оборота нелегальных сигарет существует также метод анализа пробелов, основанный на спросе и предложении, и в данной статье эти два метода сравниваются на примере Республики Узбекистан и объясняются их различия.

Ключевые слова: табачная промышленность, нелегальная торговля, ЭПС.

KIRISH

Mamlakatimizga kontrabanda yo'llar orqali import qilishda aksiz solig'iga tortiladigan muhim tovarlar, kon-
trafakt mahsulotlari kirib kelishi holatlari haqida tez-tez eshitib turamiz. Rasmiy ma'lumotlarga ko'ra, O'zbeki-
stonga kontrabandali sigaretlarni olib kirish hajmi 2019- 2022 yillar mobaynida 4 %dan 15,3 %gacha o'sgan.
Bu esa xavfning qanchalik katta ekanligini anglatadi. Boz ustiga, bojxonada rasmiylashtirilmagan va sifati kafo-
latlanmagan qator mahsulotlar va sigaretlarning nafaqat iqtisodiyotga zarari, balki inson sog'ligi uchun xavfi
anchagina yuqori.



Tamaki mahsulotlarini sotish bo'yicha savdo qoidalari alohida belgilangan. Undan tashqari ularni mamlakatga olib kirish masalalari, huquqiy masalalari aynan bojxona kodeksi bilan tartibga solinadi. Bu degani, ular albatta bojxona organlari tomonidan rasmiylashtirilib, kerakli bo'lgan aksiz markalari bilan belgilanadi.

Noqonuniy tamaki mahsulotlari hajmini aniqlashda foydalanilgan EPS metodologiyasi haqida.

EPS (empty pack survey) usuli iste'mol qilingan sigaret qutilarini yig'iladi va ularda aksiz markalari mavjud yoki mavjud emasligiga qarab, mos ravishda ularning qonuniy yoki noqonuniy ekanligi aniqlanadi.

EPS metodologiyasi noqonuniy sigaret mahsulotlari savdo hajmini aniqlash maqsadida ishlatiladigan va dunyoda keng tarqalgan usullardan biri bo'lib hisoblanadi.

Ma'lumot uchun, 2008-yilda AQShning Nyu-York shtatida sigaret mahsulotlari uchun soliq stavkalari o'rtacha 83%ga oshirilgan. Sigaret bozori EPS metodologiyasi asosida tahlil qilinganida soliq stavkalarining keskin o'sishidan keyin aksiz markasiga ega sigaret qutilarining soni 55% dan 49% gacha kamayganini aniqlagan ¹.

EPS metodologiyasiga asosan barcha qutilar xolislik bilan yig'ib olinishi kerak, ularni aynan bir joydan (barcha chiqindilar to'planadigan joylar, noqonuniy sigaret mahsulotlar sotiladigan bozorlar atrofidan yoki boshqa shunga o'xshagan joylardan) terib olish ta'qiqlangan.

Tadqiqotga jalb etilgan shaxslarni muayyan olingan hududning aynan qaysi joylarida faoliyat olib borishlari to'g'risida oldindan ko'rsatmalar beriladi va ularning faoliyati onlayn rejimda nazorat qilib boriladi.

Etarli miqdorda olingan natijalar esa aynan o'sha hududda noqonuniy ravishda sotilayotgan sigaret mahsulotlari hajmini hamda markasini aniqlab beradi.

Sigaret mahsulotlari noqonuniy savdosini EPS metodologiyasi asosida TDIU xodimlari tomonidan aniqlash, 2023 yildan boshlab har oyda O'zbekistonning turli hududlarida 10 ming dona atrofida sigareta qutilarini yig'ib olish orqali amalga oshirilib kelinmoqda.

Sigaret mahsulotlari noqonuniy savdosini aniqlashda EPS butun dunyo miqyosida qo'llanilib kelinayotgan metodologiyalardan biri bo'linganligi sababli, O'zbekiston sharoitida olingan natijalarni asosli deb hisoblash mumkin.

Mazkur tadqiqot natijalarida manfaatlar to'qnashuvi ehtimoli mavjud bo'lishini inobatga olgan holda, O'zbekistondagi noqonuniy sigaret savdosi hajmi boshqa metodologiya yordamida aniqlash ham mumkin.

MAVZUGA OID ADABIYOTLAR SHARHI

M. O. Kurolov² o'z tadqiqotlarida elektron sigaretalar va tamaki mahsulotlari bilan bog'liq muammolarni o'rgangan. Uning ishi, asosan, O'zbekistondagi sigaret iste'moliga oid tadqiqotlar va ularning salbiy ta'sirlariga qaratilgan. Xususan, Kurolov noqonuniy sigaretalarning aholi salomatligiga va iqtisodiy oqibatlariga ta'siri haqida fikr bildirgan va elektron sigaretalarning yoshlar orasidagi iste'molini tahlil qilgan.

Bu tadqiqotlar mamlakatda tamaki iste'molini cheklash bo'yicha qonunlarni kuchaytirish zarurligini ko'rsatadi, chunki yoshlar orasida elektron sigaretalarga bo'lgan qiziqish ortib borayotgani aniqlangan. Kurolovning ilmiy ishlari va natijalarini ko'rib chiqish uchun quyidagi manbalarga murojaat qilishingiz mumkin.

Xorijiy olimlardan Judi Smetana va Krisi Lyuis³ kabi olimlar noqonuniy sigaretalarning jamiyatga etkazadigan zarari haqida qator ilmiy tadqiqotlar o'tkazganlar. Ular ta'kidlashicha, noqonuniy sigaretalar nafaqat soliq tushumlariga salbiy ta'sir qiladi, balki jamoat salomatligiga ham jiddiy zarar etkazadi. Chunki bu mahsulotlar ishlab chiqarish jarayonida qonunchilikka rioya qilinmaganligi sababli zararli moddalar tarkibida bo'lishi mumkin. Olib borilgan tadqiqotlarda ma'lum bo'lishicha, yuqori soliq stavkalari iste'molchilarni arzonroq, lekin zararli bo'lgan noqonuniy mahsulotlar sotib olishga majbur qiladi.

Bu muammoni hal etish uchun, olimlar va ekspertlar huquq-tartibot organlari va tamaki sanoati o'rtasida ma'lumot almashishni kuchaytirish va noqonuniy mahsulotlarning savdosini nazorat qilishda qat'iy qonunlar qabul qilishni taklif qilishgan. Shuningdek, noqonuniy mahsulotlar bo'yicha huquq-tartibot organlarining malakasini oshirish va internet orqali tarqatilayotgan mahsulotlarni aniqlash mexanizmlarini kuchaytirish zarur.

Tadqiqotlar shuni ko'rsatadiki, noqonuniy savdoga qarshi kurashda jamiyatga zarar etkazmaslik uchun tamaki mahsulotlariga soliqlar muvozanatli va oldindan belgilangan bo'lishi kerak. Shunday qilib, hukumatlar jinoiy guruhlarining qonuniy tijoratni chetlab o'tishini kamaytirishi mumkin. Ilmiy ma'lumotlarga ko'ra, jinoiy daromadlarni topishni cheklash va ularni qonuniy manbalardan mos ravishda qonuniylashtirish masalalari ham muhokama qilingan.

1 Guindon GE, Driezen P, Chaloupka FJ, & Fong GT. Cigarette Tax Avoidance and Evasion: Findings from the International Tobacco Control Policy Evaluation Project. *Tobacco Control*. 2014; 23:i13–i22. Интернет ресурс: https://tobaccocontrol.bmj.com/content/23/suppl_1/i13

2 YASHIL IQTISODIYOT VA TARAQQIYOT, 1(5). Retrieved from <https://yashil-iqtisodiyot-taraqqiyot.uz/journal/index.php/GED/article/view/1979>

3 [ps://aacrjournals.org/cebpc/article/16/6/1070/260310/The-Cigarette-Controversy](https://aacrjournals.org/cebpc/article/16/6/1070/260310/The-Cigarette-Controversy)



TADQIQOT METODOLOGIYASI

Sigaretalar noqonuniy savdosini EPS metodologiyasi asosida aniqlangan hajmi

“Nielsen” va “Kantar” xalqaro konsalting kompaniyalari, shuningdek Toshkent davlat iqtisodiyot universiteti (TDIU) EPS metodologiyasi asosida o‘tkazgan tadqiqotlarining natijasiga ko‘ra, O‘zbekiston bozorida sigaretalar noqonuniy savdosining hajmi keskin o‘shib bormoqda.

Jumladan, noqonuniy ravishda olib kiritilgan sigaretalarning ulushi 2015-2018 yillardagi 2%ni, 2022 yilga kelib 14-16%ni va 2023 yilda (yanvar-oktyabr) 22,79%ni tashkil etgan. Ushbu tovarlar noqonuniy savdosi eng keng tarqalgan hudud Farg‘ona vodiysida 41,92%ga teng. Mamlakatning boshqa hududlari (Toshkent shahri va Toshkent viloyati – 17,24%, Samarqand, Jizzax va Sirdaryo viloyatlari – 15,23%, Buxoro, Navoiy va Xorazm viloyatlari – 13,96%, Qoraqalpog‘iston Respublikasi – 11,00%) Farg‘ona vodiysidan qancha uzoqda joylashgan bo‘lsa, sigaretalar noqonuniy savdosining hajmi ham kamayib borishi kuzatilgan(1-rasm).

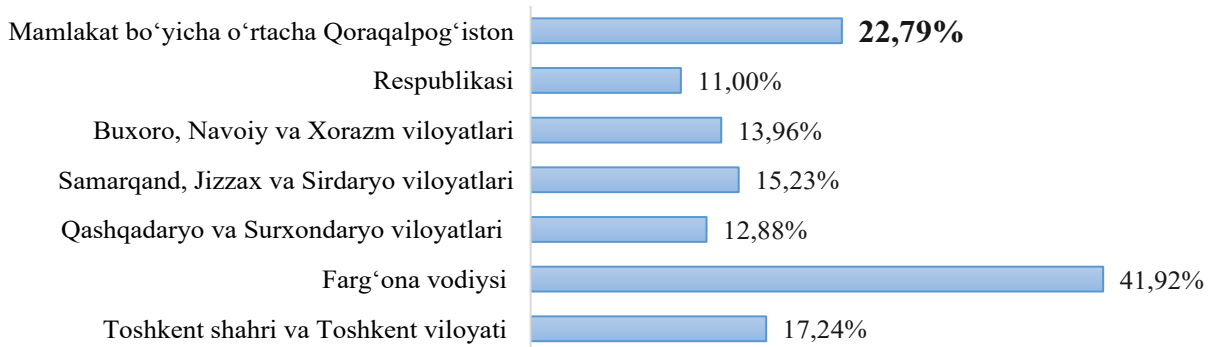

1-rasm. “EPS” metodologiyasi asosida baholangan O‘zbekistondagi sigaret mahsulotlarining noqonuniy savdo hajmi (2023 yil 9 oylik ko‘rsatkichlar).

O‘zbekistondagi noqonuniy sigaret savdosi hajmini “Gap analysis” metodologiyasi yordamida aniqlash EPS metodologiyasi asosida olingan natijalarni tekshirish maqsadida O‘zbekistondagi noqonuniy sigaret savdosi hajmi “Gap analysis” metodologiyasi yordamida baholab ko‘rildi va mazkur metodologiya ham sigaret mahsulotlarining noqonuniy savdo hajmi o‘sganini ko‘rsatmoqda (1-rasm).

Ma‘lumot uchun: “Gap analysis” metodologiyasi sigaret mahsulotlarining qonuniy savdo hajmini jami iste‘mol hajmi bilan taqqoslash yordamida aniqlanadi. Chekuvchilar sonini chekish intensivligiga ko‘paytirgan holda jami iste‘mol hajmi aniqlansa, sigaret mahsulotlarining ishlab chiqarish hajmidan eksport qismi olib tashlanib import qilingan sigaretlar sonini qo‘shish orqali jami taklif aniqlanadi.

Mazkur usul Buyuk Britaniyada keng qo‘llaniladi, unga ko‘ra, 2012-2013 yillarda sigaret mahsulotlarining 9% soliqqa tortilmaganligi aniqlangan. Bu esa 1,1 mlrd. funt sterling soliq tushumining yo‘qolishiga olib kelgan⁴.

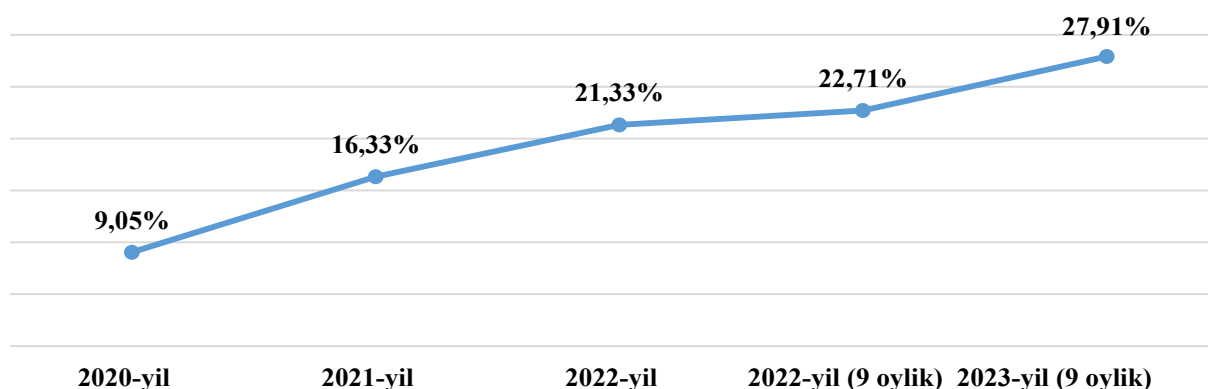

2-rasm. “Gap analysis” metodologiyasi asosida baholangan O‘zbekistondagi sigaret mahsulotlarining noqonuniy savdo hajmi o‘shishi.

⁴ House of Commons. Tobacco smuggling. First Report of Session 2014– 15. Home Affairs Committee, House of Commons, HC 200, UK, 2014 June 14.



TAHLIL VA NATIJALAR

EPS metodologiyasi noqonuniy savdo hajmini 22,79% atrofida baholayotgan bo'lsa, "Gap analysis" metodologiyasi noqonuniy savdo hajmini 27,91% miqdorida baholamoqda. Baholash jarayonida Statistika qo'mitasi, Bojxona qo'mitasi va Jahon sog'liqni saqlash tashkilotining statistik ma'lumotlaridan foydalanildi [3].

1-jadval. "Gap analysis" metodologiyasi asosida O'zbekistondagi sigaret mahsulotlarining noqonuniy savdo hajmini aniqlash.

		2020-yil	2021-yil	2022-yil	2022-yil (9 oylik)	2023-yil (9 oylik)
Sigaret mahsulotlarining jami taklifini (rasmiy) aniqlash uchun zaruriy ko'rsatkichlar (mln dona)						
1	O'zbekiston hududida jami ishlab chiqarilgan sigaret mahsulotlari hajmi	11 368,0	10 297,0	11 269,5	8 310,2	8 960,4
2	O'zbekiston hududida ishlab chiqarilgan sigaret mahsulotlarining jami eksport hajmi	785,50	760,20	2 238,0	1 660,97	2 782,5
3	O'zbekiston hududiga rasman import qilingan sigaret mahsulotlari hajmi	59,9	91,1	20,3	20,3	43,4
4	O'zbekiston hududida jami realizasiya qilingan sigaret mahsulotlari hajmi*	-	-	-	-	-
5	Joriy yilda ichki bozorga qonuniy yo'l bilan taklif etilgan sigaret mahsulotlari hajmi	10 642,4	9 627,9	9 051,8	6 669,6	6 221,3
Sigaret mahsulotlarining jami iste'mol hajmini aniqlash uchun zaruriy ko'rsatkichlar						
6	O'zbekistondagi jami chekuvchilar soni (mln kishi)**	2,80	2,84	2,84	2,84	2,84
7	O'zbekistondagi chekish intensivligi ko'rsatkichi (bir kunda bir chekuvchi tomonidan iste'mol qilinadigan o'rtacha sigaretlar soni)**	11,45	11,1	11,1	11,1	11,1
8	O'zbekistonda bir yil davomida iste'mol qilingan sigaret mahsulotlari hajmi	11 701,9	11 506,3	11 506,3	8 629,7	8 629,7
9	(6*7*365 kun)	1 059,5	1 878,4	2 454,4	1 960,1	2 408,4
10	Sigaret mahsulotlarining noqonuniy savdosi hajmi (mln dona)	9,05%	16,33%	21,33%	22,71%	27,91%

*O'zbekiston hududida jami realizasiya qilingan sigaret mahsulotlari hajmi o'tgan davrlarda ishlab chiqarilgan qoldiq mahsulotlar savdosini ham o'z ichiga oladi. Mazkur ko'rsatkichsiz hisoblangan natijalar 5-7%lik qo'shimcha xatolikka ega bo'lishi mumkin.

** Chekuvchilar soni va chekish intensivligi to'g'risidagi ma'lumotlar Jahon sog'liqni saqlash tashkiloti ma'lumotlari va O'zbekiston Respublikasi Prezidenti huzuridagi Statistika agentligining Kadrlar malakasini oshirish va statistik tadqiqotlar institutining "ИНФОРМАЦИОННО-АНАЛИТИЧЕСКИЙ ОБЗОР РЫНКА СИГАРЕТНОЙ ПРОДУКЦИИ И ТАБАЧНОГО СЫРЬЯ РЕСПУБЛИКИ УЗБЕКИСТАН 2022" nomli hisobotidan olingan.

XULOSA VA TAKLIFLAR

Sigareta mahsulotlarining noqonuniy savdosini oldini olish bo'yicha takliflar

Yuqorida ta'kidlanganidek, O'zbekiston Respublikasi hududiga noqonuniy ravishda olib kirib sotilayotgan sigaretlarning asosiy ulushi Farg'ona vodiysi viloyatlariga to'g'ri kelmoqda. Farg'ona vodiysi viloyatlari asosan Qirg'iziston Respublikasi bilan chegaradosh ekanligi inobatga olinsa, noqonuniy ravishda O'zbekiston Respublikasi hududiga olib kirilayotgan sigaretalar aynan Qirg'iziston Respublikasi hududiga tegishli ekanligini ko'rish mumkin.



Toshkent viloyati Namangan viloyati bilan hamda Qozog'iston Respublikasi bilan chegaradosh ekanligi inobatga olinsa, Toshkent shahri va Toshkent

- Respublikasi Bosh prokuraturasining, Vazirlar Mahkamasi huzuridagi Soliq qo'mitasining, Iqtisodiyot va moliya vazirligi huzuridagi Bojxona qo'mitasining sigareta mahsulotlari noqonuniy aylanmasining oldini olish va unga chek qo'yishdagi o'zaro hamkorliklari, davlat chegarasida chegara nazoratini kuchaytirish, mansabdor shaxslarning shaxsiy javobgarligini oshirish bo'yicha qo'shma Ko'rsatmasini tayyorlash;

- mazkur Ko'rsatmaga asosan doimiy faoliyat ko'rsatuvchi idoralararo Ishchi guruhi tuzish;

- Ishchi guruhi tomonidan chegara nazorati sust bo'lgan hududlarda xizmat olib borayotgan chegara qo'shinlarining ta'minlanganligini, ularning faoliyatini o'rganish va uni takomillashtirish bo'yicha tegishli takliflar tayyorlash;

- Ishchi guruh zimmasiga amalga oshirilayotgan choralar va ularning natijalari to'g'risida O'zbekiston Respublikasi Prezidenti Administratsiyaga xar chorakda tahliliy ma'lumotnoma taqdim etish vazifasini yuklash [4-6].

Foydalanilgan adabiyotlar ro'yxati

1. Guindon GE, Driezen P, Chaloupka FJ, & Fong GT. Cigarette Tax Avoidance and Evasion: Findings from the International Tobacco Control Policy Evaluation Project. *Tobacco Control*. 2014; 23:i13-i22
2. House of Commons. Tobacco smuggling. First Report of Session 2014– 15. Home Affairs Committee, House of Commons, HC 200, UK, 2014 June 14.
3. Andreas, P., 2013. Smuggler nation: how illicit trade made America. Oxford University Press, USA.
4. Molina-Borja, F.A., Maribel-Molina, W., Ayala, W.L.T., Guamangate-Chiguano, F.X. and Mirzaliyev, S., 2025. Application of Multi-Criteria Methods and Neutrosophic Logic for the Analysis of Productive Factors. *International Journal of Neutrosophic Science*, (1), pp.453-53.
5. Andino, E.F.C., Palma, G.B.A. and Mirzaliyev, S., 2025. A New Deneutrosophication Method Proposal for Use in Delphi Methods: Application in Ancestral Knowledge Analysis. *International Journal of Neutrosophic Science*, (1), pp.329-29.
6. Zaripov, B., Khujamatov, H., Akhmedov, N. and Mirzaliyev, S., 2023, December. Cross-Platform Real-Time Environment Monitoring System Based on Personal Area Networks (PAN). In *Proceedings of the 7th International Conference on Future Networks and Distributed Systems* (pp. 268-273).



RAQAMLI TRANSFORMATSIYA SHAROITIDA BANK XIZMAT TURLARINI RIVOJLANTIRISH ISTIQBOLLARI

A. R. Norov

TDIU "Bank ishi" kafedrası professori, DSc., professor

N. N. Norova

TIFT universiteti "Iqtisodiyot va boshqaruv" kafedrası katta o'qituvchisi

Annotatsiya: Maqolada bank tomonidan ko'rsatiladigan chakana bank xizmatlarining hozirgi holati ko'rib chiqilib, mavjud nazariy asoslari muhokama qilingan. Maqolada tahlillarga asoslangan ilmiy va amaliy tavsiyalar ishlab chiqilgan.

Kalit so'zlar: Tijorat banklari, chakana bank xizmatlari, operatsiyalar, to'lovlar, kredit, depozit.

Abstract: The article discusses the current state of banking retail services and the theoretical foundations. The article developed scientific and practical recommendations based on the analysis.

Key words: commercial banks, banking services, operations, payments, credit, deposit.

Аннотация: В статье рассматривается текущее состояние банковских розничных услуг, обсуждаются теоретические основы. В статье разработаны научно-практические рекомендации на основе анализа.

Ключевые слова: коммерческие банки, банковские розничные услуги, операции, платежи, кредит, депозит.

KIRISH

Bugungi kunda masofaviy xizmatlar borgan sari ommalashib bormoqda. Endilikda mablag'larni boshqarish 24/7 rejimida smartfon yoki planshet yordamida amalga oshirilishi mumkin. Bu esa mijozlarga o'zlari uchun qulay vaqt va joyda turib, xizmat uchun to'lov o'tkazish imkonini bermoqda. Shuningdek, banklar mijozlariga qulaylik yaratish, bank xizmatlarini avtomatlashtirish hamda masofaviy bank xizmatlari qamrovini kengaytirish maqsadida amalga oshirgan ishlari natijasida "Internet-banking", "SMS-banking" hamda "Mobil-banking" tizimlari foydalanuvchilari soni bir necha barobarga oshib bormoqda.

Unda iste'molchiga axborot berishning minimal talablari, bankning rasmiy veb-saytida axborot berish xususiyatlari, bank faoliyatiga oid reklama tusidagi axborotlarni berish, iste'molchiga beriladigan axborotning minimal hajmi, iste'molchi bilan munosabatlarni amalga oshirishning asosiy qoidalari, iste'molchiga xizmat ko'rsatish bo'yicha minimal talablar, qarzdorlik yuzaga kelganda banklarning iste'molchilar bilan o'zaro munosabatlarni amalga oshirish tartibi kabi talablar bayon qilingan.

Shu maqsaddan kelib chiqib, joriy yilda bank tizimi faoliyatini keng transformatsiyalash, shuningdek, bank biznesini yuritishning zamonaviy modellarini joriy qilish borasidagi belgilangan vazifalar ijrosi Markaziy bank va tijorat banklari o'zaro hamkorligining amaliy va samarali shakllarini qo'llashni taqozo etmoqda. Bank xizmatlarining spektri har yili kengayib bormoqda, bozorda doimiy ravishda mahsulot va xizmatlarning yangi turlari paydo bo'lmoqda. Ushbu omil kredit tashkilotlari o'rtasidagi har bir mijoz uchun raqobatni kuchaytirishga xizmat qiladi. Shuning uchun har bir bank mijoz bilan bo'lgan munosabatlarini sheriklik tamoyillariga asoslangan holda shakllantirmoqda.

MAVZUGA OID ADABIYOTLAR TAHLILI

Bank chakana xizmatlari bozorida mijozlarning ehtiyojlarini qondirish va bank xizmatlari kabi masalalarni tadqiq qilish, rossiyalik olimlar S.V. Sploshnov, N.L. Davidova, A.N. Bulatov, O.I. Lavrushin, Ye.F. Jukovlarning izlanishlarida o'z aksini topgan. A.N. Bulatov [3] samarali bank to'rtta asosga ega bo'ladi, ya'ni: "Samarali bank to'rtta an'anaviy bo'limdan tashkil topadi, ular mijozlar, moliya, jarayonlar va xodimlardir," deb aytgan. Bank sohasida izlanish olib borgan olim O.N. Shestak [4] o'zining izlanishlarida bank muassasasini to'liq o'rganib, undagi operatsiyalarga quyidagicha ta'rif bergan: "Bankka mablag'larni yig'uvchi va ularni qaytarishlik asosida joylashtiruvchi muassasa sifatida qaralganda, uning bu faoliyatida aktiv va passiv operatsiyalarni ajratish mumkin bo'ladi." Olimning izlanishida chakana bank xizmatlari umumiy ko'rib chiqilgan. Respublikamizda faoliyat yuritgan olimlarning izlanishlarida ham shunday holat takrorlangan. Ular bank xizmatlarini umumiy tartibda o'rganishgan.



TADQIQOT METODOLOGIYASI

Mavzu bo'yicha ilmiy tadqiqot olib borishda analitik taqqoslash, tadqiqotning mantiqiy va taqqoslama tahlili, ma'lumotlarni guruhlash va ularni bir-biri bilan solishtirish yo'li bilan statistik qayta ishlash usuli, shuningdek, miqdor va sifat ko'rsatkichlarini hisoblash kabi usulblardan foydalanildi.

TAHLIL VA NATIJALAR

Bugungi kunda banklardan mijozlarining talablariga binoan o'z faoliyatini transformatsiya qilish, ya'ni chakana bank mahsulotlari va xizmatlarini zamonaviy axborot-kommunikatsiya texnologiyalaridan foydalangan holda yangi bank xizmatlarini yaratish talab qilinmoqda. Mavjud savdo kanallarini hisobga olgan holda, rivojlangan filial tarmog'iga ega bo'lgan tijorat banklarida chakana bank mahsulotlarini sotishni tashkil etish jarayoni quyidagicha amalga oshiriladi:

- to'g'ridan-to'g'ri sotish;
- kross savdo;
- sheriklar bilan sotish;
- agentlar orqali sotish;
- elektron kanallar orqali sotish.

Endi bu savdo kanallarining har birini ko'rib chiqamiz.

To'g'ridan-to'g'ri sotish. Bank chakana mahsulotlarini bu tartibda sotish an'anaviy ravishda barcha tijorat banklari tomonidan qo'llaniladi. Banklarning savdo siyosatida katta farqlar mavjud bo'lib, bu farqlar turli xil kadrlar tarkibi, funksional xodimlar va savdo nuqtalaridagi xodimlarni boshqarish, bank xizmatlari ofisini boshqarish va rag'batlantirish usullarida ifodalanadi.



1-rasm. To'g'ridan-to'g'ri sotish dasturi¹.

Bank xodimlari tomonidan mijozlarni jalb qilishning asosiy shakllari quyidagicha ifodalanadi: tashqi reklama, ommaviy axborot vositalari va internetdagi reklama, shu jumladan ijtimoiy tarmoqlar, aksiyalar, reklama maqolalari va boshqa marketing vositalari orqali mijozlarni jalb qilish. Ushbu chora-tadbirlar natijasida mijozlar bankka mustaqil ravishda murojaat qilishadi. Mijozlarni jalb qilishning bu usulining asosiy kamchiligi reklama vositalarini joylashtirishning yuqori narxi va sarflangan mablag'larga nisbatan moliyaviy daromadni aniqlashdagi qiyinchilikdir.

Faol sotish – bank mahsulotlarini sotish bo'limi xodimlari tomonidan amalga oshiriladi. Bu jarayonda ma'lumotlar bazalari, potentsial mijozlar bilan uchrashuvlar, tijorat takliflarini yuborish va qo'ng'iroqlar orqali mijozlarni jalb qilish kabi an'anaviy usullardan foydalaniladi.

Yirik korxonalar hududlarida sotish – bu sotish va yangi mijozlarni jalb qilishning kam qo'llaniladigan usuli bo'lsa-da, samarali natijalarni berishi mumkin. Bunday hollarda, korxonalar rahbariyati bilan kelishilgan holda, cheklangan vaqt davomida (masalan, haftaning bir kunida bir necha soat) ishlaydigan bank xizmatlari ofisi ochiladi. Ushbu ofis mijozlarga maslahat berish va hujjatlarni qabul qilish vazifalarini bajaradi.

Bank mahsulotlarini sotishda asosiy harakatlantiruvchi kuchlar – bu xodimlar va texnologiyalardir. Mahsulotning raqobatbardoshligi har doim ham muvaffaqiyatli sotishning hal qiluvchi omili bo'lib hisoblanmaydi.

Xodimlar bilan bog'liq ikkita asosiy muammo mavjud: xodimlarning malakasizligi va motivatsiyaning yetishmasligi. Banklar ushbu muammolarni hal qilish uchun ko'proq e'tibor qaratishi va amaliy tavsiyalar ishlab chiqishi kerak. An'anaviy tarzda, xodimlar o'z ishi va tegishli vakolatlariga qarab to'rt toifaga bo'linadi:

- ular ishlashni xohlamaydilar va qanday ishlashni bilishmaydi;
- ular ishlashni xohlashadi, lekin qanday ishlashni bilishmaydi;
- ular qanday ishlashni bilishadi, lekin ishlashni xohlamaydilar (motivatsiya yetishmaydi);
- ular ishlashni xohlashadi va qanday ishlashni bilishadi (motivatsiyaga ega).

1 Muallif tomonidan shakllantirildi.



Agar bank katta filial tarmog'iga ega bo'lsa, ushbu to'rt toifadagi xodimlar bir xil lavozimlarda turli nisbatlarda mavjud bo'lishi mumkin. Xodimlarning malakasizligi muammosi ularni maxsus tayyorlash va o'qitish orqali hal qilinishi lozim. O'quv jarayonining asosiy maqsadi – ishlashni xohlab, lekin qanday ishlashni bilmaydigan xodimlarga zarur bilim va ko'nikmalarni berishdir. Bu maqsadda bankda xodimlarni tayyorlashga ixtisoslashgan o'quv markazini tashkil etish tavsiya etiladi.

Bank o'z xodimlarini o'qitish va sertifikatlash jarayoni ko'p xarajat talab qiladi, chunki bu jarayon nafaqat moliyaviy resurslarni (o'qituvchilar va xodimlarning safarlari uchun xarajatlar), balki xodimlarni joriy vazifalaridan vaqtincha chalg'itishni ham talab qiladi. Shu sababli, xodimlarni masofadan o'qitish va sertifikatlashni yo'lga qo'yish samaraliroq yo'l hisoblanadi. Ba'zi o'quv kurslari, ayniqsa, sotish texnologiyalari va undiruv ishlarining amaliy ko'nikmalariga doir kurslar, bevosita biznes-trenerlar ishtirokida o'tkazilishi zarur. Biroq, asosiy o'quv mashg'ulotlarining masofaviy tashkil etilishi yanada qulaydir.

Xodimlarni sotuv jarayonlariga ko'niktirish, motivatsiyani oshirish va savdo nuqtalari xodimlari tomonidan sotish ko'rsatkichlarini oshirish maqsadida barcha xodimlar (shu jumladan savdo nuqtalari menejerlari) uchun umumiy reyting tizimini joriy etish majburiy talabdir. Motivatsion sxemalar shaffof, ommaviy va oson o'lchadigan bo'lishi lozim. Bu shartlar bajarilishi natijasida xodimlar o'z faoliyat natijalariga asoslanib, moliyaviy bonuslar yoki boshqa imtiyozlar olish imkoniyatiga ega bo'ladi. Motivatsion sxemalarni ishlab chiqishda xodimning moliyaviy natijasi (bonuslar) faqat bo'linma yoki bankning umumiy moliyaviy natijalariga bog'liq bo'lmasligi kerak, chunki bu holat xodimlarning demotivatsiyasiga olib kelishi mumkin.

Moliyaviy bo'lmagan motivatsion sxemalar ham ko'rib chiqilishi mumkin. Masalan, bank xodimlariga o'quv kurslariga qatnashish, chet tillarini o'rganish, sport mashg'ulotlari uchun to'lov, bank bayramlarida ishtirok etish kabi imkoniyatlar taqdim etilishi mumkin. Oddiy xodimlarni rag'batlantirishda pul mukofotlarining miqdorini to'g'ri belgilash uchun chakana mahsulotlar, savdo nuqtalari va individual xodimlarning samaradorligi to'g'risida aniq ma'lumotlarga ega bo'lish lozim. Ushbu ma'lumotlarni tahlil qilish uchun bankda avtomatlashtirilgan hisobot tizimini joriy etish zarur. Hisobotda sotish soni, bitta operatsiyaning rentabelligi, umumiy operatsiyalar soni, operatsiyaga ketadigan vaqt va boshqa xarajatlar inobatga olinadi.

Bank mahsuloti, xodim yoki bank xizmatlari ofisining samaradorligini hisoblashda faqat mahsulot shartlariga tayanish, ofisning joylashgan mintaqasi yoki geografik holatiga bog'lanmaslik muhimdir. Ushbu hisobot har bir mahsulotning rentabelligini aniq baholashga imkon beradi. Amaliyot shuni ko'rsatadiki, eng oddiy motivatsion sxemalarni joriy etishning o'zida dastlabki 3-4 oy ichida bank mahsulotlarini sotish hajmini sezilarli darajada oshirish imkonini beradi, bu ko'rsatkich ham mutlaq ma'noda, ham har bir xodimga nisbatan o'rtacha hisobda ko'tariladi.

Bank xizmatlari ofisi menejerlarining motivatsiyasi kamida ikkita asosiy omilga bog'liq bo'lishi lozim: bank xizmatlari ofisining moliyaviy natijalari (savdo rejasidan oshib ketgan ko'rsatkichlar) va bank xizmatlari ofisini saqlash hamda ishlatish xarajatlari (xarajatlar qanchalik past bo'lsa, mukofot shunchalik yuqori bo'ladi). Menejerlarni rag'batlantirishda qo'shimcha omillar sifatida barcha xodimlar tomonidan belgilangan o'rtacha me'yorlarga rioya qilinishi, tekshiruvlar davomida qoidabuzarliklarning yo'qligi va kadrlar almashinuvining pastligi kabi ko'rsatkichlar ham inobatga olinishi mumkin.

Moliyaviy ko'rsatkichlar, birinchi navbatda, mahsulot menejerlari uchun belgilanishi tavsiya etiladi, chunki ularning vakolatlariga mahsulotni ta'minlash shartlari va motivatsion sxemalarni o'rnatish kiradi. Faqat ushbu xodimlar o'zlari nazorat qilayotgan mahsulotlar bo'yicha tahliliy ma'lumotlarning to'liq hajmiga ega bo'lishadi, bu esa samarali boshqaruv uchun zarurdir.

Bank xizmatlari ofisining zarur shtat tarkibini aniqlashda quyidagi qoidalarga rioya qilish tavsiya etiladi:

- Har bir lavozim uchun barcha savdo nuqtalarida bir xil standart ish tavsifi bo'lishi kerak.
- Savdo nuqtalari xodimlarining soni mijozlar soniga to'g'ridan-to'g'ri bog'liq bo'lishi zarur (ideal holda 100%, ammo bu bank ofisining odatiy formatini o'zgartirishni talab qiladi).
- Maksimal operatsiyalar soni bosh bankda markazlashtirilgan bo'lishi lozim (masalan, buxgalteriya hisobi, andarrayting, ish haqi to'g'risidagi hisobotlarni kreditlash va h.k.).
- Savdo nuqtalarining xodimlari moliyaviy hisobotlarni tayyorlashdan ozod qilinishi kerak.
- Savdo nuqtalari rahbarlari kassa intizomi, biznes masalalari, kadrlar ishlari, reklama, ma'muriy masalalar, davlat organlari bilan hamkorlik va VIP mijozlarga xizmat ko'rsatish kabi vazifalar bilan shug'ullanishi lozim.
- Yangi mijozlarni jalb qilish va sotuvlarni nazorat qilish masalalari bank xizmatlari ofisining o'rinbosari (yoki biznes hajmiga qarab chakana va korporativ biznes bo'yicha ikkita o'rinbosar) tomonidan amalga oshirilishi kerak.
- Mijozlar bilan o'zaro aloqada bo'lmagan xizmatlar (masalan, IT xizmatlari) imkon qadar outsourcing kompaniyalari orqali amalga oshirilishi lozim. Bu moliyaviy tahlilni soddalashtiradi va ish hajmi kam bo'lganda ortiqcha xodimlar va xarajatlarni kamaytirishga yordam beradi.
- Savdo va mijozlarga xizmat ko'rsatish bilan shug'ullanadigan xodimlar soni ish yukiga va bank xizmatlari ofisining ishlash rejimiga bog'liq bo'lishi lozim. Buning uchun operatsiyalar soni va bitta operatsiyani amalga

o'shish vaqtidan kelib chiqib, ish yukini aniqlashga imkon beradigan avtomatlashtirilgan hisobot tizimi joriy etilishi tavsiya etiladi.

Bank xizmatlari ofisi o'sish chegaralariga yetganda, o'sish to'g'risidagi qaror avtomatik ravishda qabul qilinishi kerak. Mahsulot sotish texnologiyalarining o'zgarishi bilan bir qatorda, bitta operatsiya uchun sarflandigan vaqtni zudlik bilan ko'rib chiqish va hisoblash algoritmini mos ravishda yangilash lozim. Savdo jarayonini tezkor tahlil qilish, mahsulot menejerlarining ish faoliyatini baholash, shuningdek, potentsial mijozlar bilan munosabatlarning hozirgi holatini nazorat qilish va boshqarish uchun maxsus dasturiy ta'minot bank boshqaruvi, mahsulot menejerlari va boshqa xodimlar uchun mavjud bo'lishi kerak.

Mavjud mijozlar bilan samarali ishlash uchun potentsial va joriy mijozlar ma'lumotlar bazalarini birlashtirish zarur. Shuningdek, mijozlarning faoliyatini to'xtatish sabablarini tahlil qilish va sodiqlik dasturini shakllantirish orqali mijozlarni saqlab qolish mumkin.

Kross savdo deganda, mahsulotni paketli tarzda sotish (mijoz depozit qo'yib, qo'shimcha debet karta yoki internet-banking xizmatini sotib olishi) emas, balki bank xodimlari tomonidan o'z vakolatlariga kirmaydigan mahsulotlarni ongli ravishda sotish tushuniladi. Har bir sotish uchun xodimlar pul mukofoti (bonus) bilan rag'batlantiriladi.

Kross savdo jarayonidagi asosiy muammolar quyidagilar:

- Bank rahbariyatining xodimlarga qo'shimcha bonuslar to'lash istagining yo'qligi;
- Noaniq motivatsiya tizimi;
- Sotishni amalga oshirgan xodim va mahsulot sotilishi o'rtasida aniq aloqaning yo'qligi;
- Kross savdoni muvaffaqiyatli tashkil etish uchun sotuvchi xodimlarni o'qitish zarurati.

Kross savdo jarayoniga kirishmoqchi bo'lgan xodimlar tegishli o'quv kursidan o'tib, sertifikat olishlari lozim. Ushbu kurs davomida ular mahsulotlarning asosiy parametrlari bilan tanishtiriladi. Sertifikat olmagan xodimlarga kross savdo huquqi berilmaydi. Sertifikatlashdan muvaffaqiyatli o'tgan xodim mahsulot sotishni hisobga olish tizimiga kirish huquqiga ega bo'ladi va sotishni oldindan qayd qilishi mumkin. Bankda kross savdoning joriy etilishi xodimlarning sodiqligini oshirishi bilan birga, ularning bank mahsulotlari bo'yicha bilimlarini ham kengaytiradi, bu esa motivatsiya natijasida savdo hajmining oshishiga olib keladi.

Agentlik savdosi – bu jarayonda agentlar bank uchun mijozlarni qidirib topadi va jalb qiladi. Ular ushbu xizmatlari uchun to'lov olishadi. Agentlik savdosi kross savdoga o'xshash bo'lsa-da, o'ziga xos xususiyatlarga ega.

Agentlik savdosi bilan bog'liq qo'shimcha muammolar quyidagilar:

- Agentlarni ro'yxatdan o'tkazish jarayoni;
- Agentlik shartnomasini chop etish, imzolash va bekor qilish uchun ko'p vaqt va mablag' sarflanishi;
- Yangi agentlarni qidirish;
- Qayta aloqalarni olish;
- Agentlarni tayyorlash va sertifikatlash jarayonlarini tashkil etish.

Ushbu muammolarni hal qilishning eng qulay mexanizmi, shubhasiz, internetdan foydalanishdir. Bank veb-sayti orqali agentlar agentlik shartnomasini qabul qilib, login va parol yordamida sotishni nazorat qilish dasturiga cheklangan kirish huquqiga ega bo'ladilar. Bu dastur agentlarga oldindan sotish, reytinglar va kerakli hujjatlarni to'ldirish, o'quv va sertifikatlash jarayonlaridan o'tish, shaxsiy rahbarlari bilan aloqalar o'rnatish hamda sotish tarixini ko'rish imkonini beradi.

Internetdan tashqari, yangi agentlarni qidirish jarayonini bank xizmatlari ofisi boshlig'ining o'rinbosariga yuklash samarali yondashuv bo'lishi mumkin. Magistrantlar yoki ish tajribasiga ega bo'lmagan yoshlarni jalb qilish istiqbolidir. Shuningdek, bank bilan ish haqi loyihalari bo'yicha hamkorlik qiluvchi tashkilotlarning kadrlar bo'limi xodimlarini agent sifatida jalb qilish ham qo'shimcha imkoniyat yaratadi. Agentlar uchun qo'shimcha motivatsiya sifatida qo'shimcha o'quv kurslariga kirish yoki bankda ish topish imkoniyatini taqdim etish mumkin.

Barcha agentlarni professional chakana bank mahsulotlarini sotuvchilarga aylantirish qimmat va samarasiz hisoblanadi. Shu sababli, agentlarning asosiy vazifasi potentsial mijozlarni xabardor qilishdir. Ya'ni, agent mijozni qiziqtirishi va mijoz to'g'risidagi ma'lumotlarni savdo bazasiga kiritishi kerak, savdo nuqtalarining doimiy xodimlari esa sotuvni ro'yxatdan o'tkazishi lozim.

Sheriklar bilan sotish odatda kreditlar va bank kartalariga taalluqli bo'lib, ko'pchilik banklar ko'chmas mulk agentliklari va avtosalonlar bilan hamkorlik qiladi. Ipoteka va avtokreditlar doirasida ushbu hamkorlik keng tarqalgan. Shuningdek, ba'zi banklar yirik savdo do'konlarida iste'mol kreditlarini beruvchi savdo nuqtalarini tashkil etadi. Debet va kredit kartalarini savdo nuqtalarisiz sug'urta kompaniyalari va chakana savdo do'konlari orqali sotish ham mumkin. Ijtimoiy kartalar ham sheriklik savdo kanali orqali amalga oshirilishi mumkin bo'lgan sotuv turi hisoblanadi. Boshqaruv kompaniyalari va pensiya jamg'armalari ham sheriklik savdosining istiqbolli kanallari qatoriga kiradi.

So'nggi vaqtlarda elektron savdo kanallari orqali bank mahsulotlarini sotish (potentsial mijozlarni qidirish va jalb qilish) yuridik shaxslar tomonidan amalga oshirilmoqda. Moliya bozoridagi raqobatning kuchayishi va



mijozlarning mobil savdo kanallariga (internet, o'z-o'ziga xizmat ko'rsatish terminallari, uyali aloqa) bo'lgan qiziqishi bu yo'nalishni rivojlantirmoqda.

Elektron (masofaviy) savdo kanallari quyidagi komponentlarni o'z ichiga oladi:

- Bankning Call-markazi;
- Bankning korporativ veb-sayti;
- Bankning internetdagi reklama mavjudligi;
- Bankomatlar, axborot kiosklari va to'lov terminallari.

Call-markazni tashkil etishda asosiy vazifalar qatoriga mijozlarga maslahat berish (shu jumladan, bank veb-saytida onlayn maslahatlar), bank veb-saytidan kelib tushgan mijoz so'rovlarini ko'rib chiqish, da'volarni qabul qilish va qayta ishlash kiritilishi lozim. Shuningdek, ushbu bo'limga barcha bank mahsulotlarini sotish bo'yicha funktsional imkoniyatlar berilishi tavsiya etiladi. Sotish jarayoni potentsial mijozlar bazasiga chiquvchi qo'ng'iroqlar, tijorat takliflarini elektron pochta orqali yuborish, axborot xabarlarini tarqatish va axborot mavzularini qo'llab-quvvatlash orqali amalga oshiriladi. Ushbu savdo kanalining istiqbollari yuqori bo'lganligi sababli Call-markaz ikkilamchi kam maoshli kanal o'rniga professional va yaxshi motivatsiyaga ega bo'lgan bo'limga aylanishi lozim. Xodimlar nafaqat xushmuomalalik va stressga chidamlilik, balki bank mahsulotlari bo'yicha chuqur bilim ega bo'lishi kerak.

Call-markaz xodimlarining motivatsiyasi agentlar motivatsiyasi bilan o'xshash tarzda tuzilishi zarur. Telefon orqali sotuv va elektron pochta orqali tarqatiladigan xabarlarini tashkil qilishda asosiy muammo sifatli va keng qamrovli potentsial mijozlar bazasining mavjudligi hisoblanadi. Shuningdek, banklar o'z mahsulotlari o'rtasidagi o'zaro bog'liqlikni aniqlash uchun tahliliy ishlarni amalga oshirishi lozim (masalan, qimmatbaho tangalarni sotib olgan mijozlar iste'mol kreditlariga qiziqish bildirganlar).

Banklar uchun agentlar va sheriklar (masalan, uyali aloqa operatorlari, sug'urta kompaniyalari va chakana savdo tarmoqlari) orqali jismoniy shaxslarga qo'ng'iroqlar qilish va pochta xabarlarini yuborish uchun ma'lumotlar bazasini olish istiqbolli yo'nalish hisoblanadi. Bankning korporativ veb-sayti nafaqat mijozlarni bankning xizmatlari va mahsulotlari to'g'risida xabardor qilishi, balki sotish funktsiyalarini ham bajarishi kerak.

Internet-banking jismoniy shaxslar bilan bankning o'zaro munosabatlaridagi asosiy vosita bo'lib, ko'plab banklarda internet-bankingning funktsional imkoniyatlari kengdir.

Shuni alohida ta'kidlash lozimki, chakana biznes bilan shug'ullanuvchi ayrim banklarning veb-saytlarida hali ham bank mahsulotlarini (kreditlar, bank kartalari, tangalar) sotib olish uchun onlayn ariza shakllari mavjud emas. Mijozlarni bank veb-saytiga jalb qilishda internetdagi reklama va bank xodimlari (odatda Call-markaz xodimlari) tomonidan forumlar va ijtimoiy tarmoqlarda bank mahsulotlari haqida to'g'ri va aniq ma'lumotlar berish muhim omil hisoblanadi.

Bankomatlar, axborot kiosklari va to'lov terminallari haqida gap ketganda, bu vositalarda kommunal va boshqa to'lovlarni amalga oshirish imkoniyatlarini ishlab chiqish bilan birga, mijozlar bilan interaktiv muloqot usullarini joriy etishni ham hisobga olish lozim. Shuningdek, asosiy bank mahsulotlarini (kredit olish yoki to'lash, hisob ochish, mablag'larni o'tkazish) amalga oshirish imkoniyatlari ham bo'lishi kerak.

XULOSA VA TAKLIFLAR

Banklar uchun turli savdo kanallari orqali xizmat ko'rsatish mijozlar ehtiyojlarini qondirish va raqobatda ustunlikka erishishda muhim strategik ahamiyatga ega. Har bir savdo kanali o'ziga xos mijozlar segmentiga yo'naltirilgan bo'lib, ushbu kanallarni samarali sinxronlashtirish banklar uchun dolzarbdir. Yirik moliyaviy institutlar, uyali aloqa operatorlari, mikromoliya tashkilotlari va IT-gigantlar (Google, Apple, Facebook, Microsoft) o'rtasidagi raqobatning kuchayishi banklar oldiga texnologik innovatsiyalarni joriy qilish va zamonaviy xizmat turlarini kengaytirish talabini qo'yimoqda. Shu bilan birga, banklar o'z xodimlarini doimiy o'qitish va malakasini oshirish orqali mijozlarga yuqori darajadagi xizmat ko'rsatish imkoniyatlarini kengaytirishi kerak. Innovation yondashuv va texnologik yangiliklardan foydalanish banklar uchun moliya bozorida raqobatbardoshlikni oshirish va mijozlar talablarini maksimal darajada qondirish imkonini beradi. Savdo kanallarini diversifikatsiya qilish banklar uchun barcha mavjud savdo kanallaridan maksimal darajada foydalanishni talab qiladi. Bu mijozlar segmentining keng qamrovini ta'minlab, ularning ehtiyojlariga moslashgan xizmatlarni taklif etish imkonini beradi. Innovation texnologiyalar, xususan, sun'iy intellekt, raqamli platformalar, mobil ilovalar va internet-banking tizimlarini joriy qilish orqali banklar xizmatlarni samarali tashkil qilib, tezkor mijozlarga xizmat ko'rsatish imkoniyatlarini kengaytirishi mumkin. Bu raqobatbardoshlikni oshirishda muhim omil bo'lib xizmat qiladi. Bank xodimlarining malakasini doimiy oshirib borish maqsadida o'quv dasturlarini joriy etish zarur. Ushbu o'quv dasturlari sotish texnologiyalari, xizmat ko'rsatish samaradorligi hamda mijozlar ehtiyojlarini chuqur tushunishga qaratilgan bo'lishi lozim. Mijozlar ehtiyojlarini tahlil qilish va ularni segmentlarga ajratish orqali, har bir segment uchun moslashtirilgan xizmatlar va mahsulotlar taklif etilishi kerak. Bu mijoz sodiqligini oshirish va xizmat ko'rsatish sifatini yaxshilashga yordam beradi. Agentlar va sheriklar bilan hamkorlikni kuchaytirish orqali



banklar o'z mijozlar bazasini kengaytirishi va yangi mijozlarni jalb qilishi mumkin. Xususan, savdo tarmoqlari, sug'urta kompaniyalari va IT-gigantlar bilan hamkorlik, mijozlarni jalb qilishning samarali usuli hisoblanadi.

Foydalanilgan adabiyotlar ro'yxati

1. O'zbekiston Respublikasi Prezidentining 2018-yil 23-martdagi PQ-3620-sonli "Bank xizmatlari ommabopligini oshirish bo'yicha qo'shimcha chora-tadbirlar to'g'risida"gi qarori. lex.uz/docs/-3593541
2. Коробова Г.Г. (ред.). Банковское дело: учебник (2-е изд., перераб. и доп.). – Москва: Магистр: ИНФРА-М, 2019. – 592 с.
3. Булатов А.Н. Эффективный банк: разбита на четыре традиционных раздела – Клиенты, Финансы, Процессы и Персонал. – Ridero, 2019.
4. Сплошнов С.В., Давидова Н.Л. Банковский розничный бизнес. – Минск: Вышэйшая школа, 2012. – 189 с.
5. Saens, R., & Tigero, T. Mandatory dividend rules and the investment decision: The case of Chile. *The North American Journal of Economics and Finance*, Volume 56, April 2021, 101373.
6. Booth, J.R., Officer, D.T., & Henderson, G.V. Commercial bank stocks, interest rates, and systematic risk. *Journal of Economics and Business*, Volume 37, Issue 4, December 1985, pp. 303-310.
7. Arčabić, V. The relationship between the stock market and foreign direct investment in Croatia: Evidence from VAR and Co-integration analysis. *Financial Theory and Practice*, 37(1), 2013, pp. 109-126.
8. Галанова В.А., Басова А.И. Финансы и статистика. – Москва, 2006.
9. Shoxa'zamiy Sh.Sh. Финансовый рынок и сменные бумаги. Книга II. – Ташкент: Iqtisod moliya, 2005. – 847 с.



RAQAMLI IQTISODIYOT RIVOJIDA TIJORAT BANKLARI KAPITALINI TAKOMILLASHTIRISH ISTIQBOLLARI

Norov Akmal Ruzimamatovich

TDIU "Bank ishi" kafedrası professori., i.f.d., professor

Annotatsiya: Ushbu maqolada mamlakat makroiqtisodiy jarayonlarida zamonaviy kapital bozorining barcha ko'rinishlari, jumladan, tijorat banklari kapitallari va qimmatli qog'ozlar bozorining turli sohalardagi korporativ tuzilmalar faoliyati tahlil qilinadi. Shuningdek, moliya bozori elementlarini qo'llash, xo'jalik yurituvchi subyektlar faoliyatini moliyalashtirishdagi mavjud muammolar va ularni bartaraf etish bo'yicha muallif yondashuvlari va takliflari keltirilgan.

Kalit so'zlar: Raqamli iqtisodiyot, tijorat banki, kapital bozori, moliyalashtirish manbalari, moliyaviy resurslar, ekonometrik tahlil, modellash, prognozlash.

Abstract: This article analyzes all aspects of the modern capital market in the macroeconomic processes of the country, including the capital of commercial banks, analysis of the activities of corporate structures in various sectors of the stock market, as well as the application of financial market elements. Existing problems of financing the activities of business entities and the author's approaches and proposals for eliminating them are also presented.

Key words: Digital economy, commercial banking, capital market, sources of financing, financial resources, econometric analysis, modeling, forecasting.

Аннотация: В данной статье анализируются все аспекты современного рынка капитала в макроэкономических процессах страны, включая капитал коммерческих банков, анализ деятельности корпоративных структур в различных секторах фондового рынка, а также применение элементов финансового рынка. Существующие проблемы финансирования деятельности хозяйствующих субъектов и авторские подходы и предложения по их устранению также представлены.

Ключевые слова: Цифровая экономика, коммерческий банкинг, рынок капитала, источники финансирования, финансовые ресурсы, эконометрический анализ, моделирование, прогнозирование.

KIRISH

Bugungi kunda mamlakatimizda investitsiya muhitini tubdan takomillashtirish, davlat aksiyalar paketini sotish jarayonlarini yanada chuqurlashtirish, davlatning iqtisodiyotdagi ishtirokini kamaytirish, xususiy mulk daxlsizligi, uning roli va ahamiyatini oshirish, shu jumladan davlat aktivlarini boshqarishning zamonaviy yondashuvlariga o'tish, kapital bozorini iqtisodiyotni rivojlantirishning yetakchi omillaridan biriga aylantirish mamlakat iqtisodiyotini barqaror rivojlantirishning muhim omili hisoblanadi.

So'nggi yillarda qimmatli qog'ozlar bozorini isloh qilish, xususan, ushbu sohadagi qonunchilik tizimini takomillashtirish, investorlar huquqlarining himoyasini kuchaytirish, kapital bozorini samarali tartibga solish va xalqaro moliya institutlari bilan hamkorlik o'rnatish jadal sur'atlar bilan olib borilmoqda. Shu bilan birga, bugungi kunda kapital bozorini yanada rivojlantirish, raqobat muhitini shakllantirish va fond bozori likvidligini oshirishni rag'batlantirish bilan bog'liq o'z yechimini kutayotgan bir qator dolzarb muammolar va kamchiliklar mavjud.

Jumladan, kapital bozorini rivojlantirish sohasida davlatning strategik rejalashtirish tizimi mavjud emas; qimmatli qog'ozlar bozorining likvidligi past, davlat qimmatli qog'ozlari ikkilamchi bozorini rivojlantirish zaruriyati mavjud, amaliyotga joriy etilgan moliyaviy mahsulotlar turlari yetarli emas, davlat aksiyalar paketlari "bitta aksiya – bitta lot" tamoyili asosida sotilmaydi va xo'jalik yurituvchi subyektlarning qimmatli qog'ozlar bozorida mablag' jalb qilishga bo'lgan qiziqishi past; kapital bozoriga uzoq muddatli moliyaviy resurslarga ega yirik institutsional investorlarni jalb qilish bo'yicha ishlar sust olib borilmoqda. Ushbu kamchiliklar kapital bozorining ulkan salohiyatidan foydalanishga, uning kapitallashuvi va likvidligini lozim darajada ta'minlashga, investitsiyalarni samarali jalb etishga, iqtisodiyot hamda davlat va jamiyat hayotining boshqa sohalari rivojlanishiga sezilarli ta'sir ko'rsatmoqda. Bu boradagi muammolarni kamaytirish maqsadida jahon davlatlari tajribasidan kelib chiqqan holda O'zbekiston Respublikasi Prezidentining 2021-yil 13-apreldagi 6207-sonli Farmoni bilan kapital bozorining raqobatbardoshligini oshirish va uning kapitallashuvini 2024-yil yakuniga qadar 45 trln so'mga yetkazish, bank tomonidan kreditlashga muqobil bo'lgan samarali moliyalashtirish mexanizmini yaratish, kapital bozorini tartibga solishning yaxlitligini va tizimli tavakkalchiliklarning oldini olishni ta'minlovchi qonunchilik bazasini yaratish



hamda minoritar investorlar, kapital bozorining boshqa ishtirokchilari hamda aholi keng qatlamlarining bilimlari, ko'nikmalari va moliyaviy savodxonligini oshirishni qo'llab-quvvatlash dasturlari doirasida 2024-yil yakuniga qadar 40 ming nafar aholini qamrab olish kabi vazifalar qo'yilgan.

Xususan, bugungi kunda kapital bozoridagi talabni oshirish bo'yicha mavjud muammolarning kompleks yechimini ta'minlash hamda kapital bozoridagi talabni oshirishni rag'batlantirish maqsadida turli yo'nalishlar bo'yicha chora-tadbirlar rejasini ishlab chiqish alohida ahamiyat kasb etmoqda.

MAVZUGA DOIR ADABIYOTLAR TAHLILI

Iqtisodiy rivojlanish jarayonida kapital bozori faoliyatini takomillashtirish yuzasidan ko'plab ilmiy ishlar qilingan, kitoblar yozilgan va ta'riflar berilgan. Tadqiqotimiz davomida kapital bozori faoliyatini takomillashtirishga doir dunyo olimlarining ilmiy qarashlari va fikrlari mujassamlashtirilgan. Jumladan, Benjamin Avanzi AQSh xalqaro hisob-kitoblar banki tomonidan fond bozori bu – infratuzilmasi moliyaviy muassasalar va uning mijozlari o'rtasidagi munosabatlardir, deb ta'rif bergan. AQSh g'aznachilik departamenti vakillari fond bozori bu – hisob tizimi yoki kliringni yuritishdagi operatoridan tortib barcha xizmat ko'rsatuvchi moliyaviy muassasalarning ko'p qirrali tizimidir, deb ta'rif bergan [2]. Yevropalik iqtisodchi olimlar aksiyadorlik kompaniyalarining investitsion jozibadorligini ta'minlashdagi muhim omil kapital bozori bo'lib, aynan moliya bozorining optimallashtirilishi orqali minoritar aksiyadorlarning ham manfaatlarini himoya qilishga erishish mumkin, deb ta'kidlagan [3].

James R. Booth, Dennis T. Officer, Glenn V. Hendersonlar tijorat banklari aksiyalari, foiz stavkalari hamda tizimli riskning o'zaro bog'liqligini tadqiq qilib, asosiy e'tiborni aksiyalar va taklif etilayotgan foizlar bo'yicha daromadlilikning investitsion jozibadorlikka ta'siriga qaratadi. Shuningdek, kapital jalb qilish va uni joylashtirish jarayonida aksiyadorlar va omonatchilardan jalb qilingan mablag'larni boshqarish orqali tizimli risklarni oldini olish masalasiga ham jiddiy yondashadi [4]. Qimmatli qog'ozlar bozori hamda u bilan bog'liq savdo tizimlari va xorijiy investitsiyalar ishtirokidagi uzoq va qisqa muddatli munosabatlarning mavjudligi va xususiyatlarini Xorvatiya misolida Vladimir Arčabić tomonidan tadqiq qilingan. Tadqiqot ishida asosiy gipoteza shundaki, uzoq muddatli to'g'ridan-to'g'ri xorijiy investitsiyalar harakati fond bozorining iqtisodiy o'sish yo'nalishlari doirasida harakatlanishi belgilanishi kerak, deb ta'kidlangan [5].

Rossiyalik iqtisodchi olimlar V. Galanova va A. Basov fond bozoriga xizmat ko'rsatadigan va uning barcha qatnashchilariga xizmat ko'rsatishga ixtisoslashgan tashkilotlar jamlanmasidir, deb atagan [6].

Bu borada ilmiy tadqiqotlar olib borgan mamlakatimiz iqtisodchi olimlardan biri Sh. Shoxa'zamiy o'zining asarlarida qimmatli qog'ozlarning birjadan tashqari savdosi tashkilotchisi faoliyatiga birjadan tashqari elektron savdo tizimi sifatida qaraydi [7]. Nomi yuqorida zikr etilgan iqtisodchi olimlarning ilmiy ishlarida kapital bozorining mamlakat iqtisodiyotiga ta'siri va undagi muammolarni hal etish imkoniyatlari to'liq tadqiq qilinmagan.

TADQIQOT METADOLOGIYASI

Tadqiqotda ilmiy abstraktsiyalash, guruhlash, qiyoslash, retrospektiv va istiqbolli, empirik tahlil va boshqa usullardan foydalanildi. Maqolada kapital bozorida moliyalashtirishning xorijiy tajribasi mamlakatimiz iqtisodiyotini rivojlantirishdagi ahamiyati va zarurati asoslangan, ilmiy va amaliy ahamiyati keltirib o'tilgan. Shuningdek, qiyosiy taqqoslash usulida jahon amaliyotida va taraqqiy etgan mamlakatlarda kapital bozorini rivojlantirish usullarining tashkiliy-huquqiy asoslari mamlakatimizdagi mavjud asoslar bilan taqqoslab, tegishli xulosalar shakllantirildi.

TAHLIL VA NATIJALAR

Hozirgi kunda mamlakatimizda kapital bozoridagi taklifni oshirish va korporativ boshqaruvni rivojlantirishdagi mavjud muammolarni bartaraf etish maqsadida:

- davlat ishtirokidagi korxonalarining jozibadorligini oshirish, korxonalarni transformatsiya qilish, ularda korporativ boshqaruv va moliyaviy auditni joriy etish hamda operatsion samaradorligini oshirish;
- birjaviy investitsiya fondlari (Exchange Traded Funds) kabi moliyaviy vositalarni, shu jumladan oltinga bog'lash orqali (Gold ETF) joriy etish;
- mavjud obligatsiya turlarini ipoteka qimmatli qog'ozlari va "Sukuk" obligatsiyalari kabi yangi turlarini joriy etish orqali diversifikatsiya qilish;
- islom moliyalashtirish tamoyillari asosida qimmatli qog'ozlar va kapital bozoriga oid boshqa moliya xizmatlarini tatbiq etish;
- barcha aksiyadorlik jamiyatlarida Iqtisodiy hamkorlik va taraqqiyot tashkilotining (IHTT) korporativ boshqaruv tamoyillarini joriy etish va ushbu tamoyillarning mazmun-mohiyatini keng jamoatchilikka tushuntirish;
- kraudfanding vositalarini keng joriy etish orqali mahalliy kapital bozoriga investorlarni jalb qilish;



– davlat qimmatli qog'ozlarining ikkilamchi bozorini rivojlantirish hamda infratuzilmani rivojlantirishni maqsadli moliyalashtirish uchun davlat qimmatli qog'ozlarini chiqarish amaliyotini joriy etish;

– korporativ obligatsiyalar bozorini rivojlantirish;

– davlat ulushiga ega bo'lgan korxonalarni mahalliy fond birjasida ommaviy taklif orqali xususiyashtirishni rag'batlantirish kabi masalalarga alohida e'tibor qaratilmoqda.

Xususan, Yangi O'zbekistonning 2022–2026-yillarga mo'ljallangan taraqqiyot strategiyasi to'g'risidagi Prezident Farmoniga ko'ra, milliy iqtisodiyotda qimmatli qog'ozlar bozorini rivojlantirish bo'yicha bir qancha vazifalar qo'yildi. Jumladan, davlat qimmatli qog'ozlarini norezidentlar tomonidan xarid qilishga ruxsat berish, korporativ qimmatli qog'ozlar bozorida likvidlikni oshirish va davlat ulushi mavjud korxonalarda xususiyashtirish jarayonlariga xorijiy investorlar hamda xalqaro moliya institutlarini jalb qilish ko'zda tutilgan. Shuningdek, 2021-yilda iqtisodiyotning 10 ta sohasi bo'yicha aksiyadorlik jamiyatlarining qimmatli qog'ozlari bilan birja savdolari bo'lib o'tdi.

Eng ko'p bitimlar bank va qurilish sohasi emitentlarining qimmatli qog'ozlari bilan amalga oshirildi. Bank sektori emitentlarining qimmatli qog'ozlari bilan 23 421 ta bitim tuzildi, bu birja bitimlari umumiy sonining 32,76 foizini tashkil etdi (1 – jadval).

1-jadval. Mamlakatimiz iqtisodiyotining 10 ta sohasi bo'yicha aksiyadorlik jamiyatlarining qimmatli qog'ozlari bilan birja savdolari¹.

Tarmoqlar	Bitimlar, dona	Qimmatli qog'ozlar miqdori	Bitimlar hajmi, so'm
Qurilish	20 660	4 054 539 275	641 170 891 150,65
Banklar	23 421	8 370 925	312 611 098 962,43
Energetika	4 570	4 596 653	98 917 457 161,50
Sanoat	11 022	5 749 827	95 137 094 697,81
Agrosanoat	1 135	9 955 900 879	40 184 058 400,29
Sug'urta	1 452	137 547 924	36 415 641 310,74
Boshqalar	8 834	250 896	35 309 011 727,89
Lizing	34	123 873	411 838 695,73
Aloqa	280	224 748	324 605 075,44
Transport	81	4 054 539 275	28 057 931,30
Jami	71 489	14 181 594 286	1 260 509 755 113,78

Yuqoridagi jadval ma'lumotlaridan ko'rinadiki, mamlakatimizda qurilish sohasidagi emitentlarning qimmatli qog'ozlari bilan 20 660 ta bitim tuzildi (birja bitimlari umumiy sonining 28,9 foizi). Qimmatli qog'ozlar bilan birja bitimlari umumiy hajmining 50,86 foizi qurilish sohasi hissasiga to'g'ri keldi. Mazkur tarmoq emitentlari bilan tuzilgan bitimlarning umumiy summasi 641,2 mlrd. so'mni tashkil etdi. Bank sektori emitentlarining qimmatli qog'ozlari bilan tuzilgan bitimlar hajmi 312,6 mlrd. so'mga yetib, bu umumiy birja hajmining 24,8 foizini tashkil etdi. Energetika va sanoat tarmoqlari aksiyadorlik jamiyatlarining qimmatli qog'ozlari bilan tuzilgan bitimlar mos ravishda 98,9 mlrd. so'm va 95,1 mlrd. so'mni tashkil etdi. Bitimlarning eng kam hajmi aloqa va transport sohasidagi qimmatli qog'ozlar bilan tuzilgan bo'lib, mos ravishda 324,6 mln. so'm va 28,06 mln. so'mni tashkil etganligini kuzatishimiz mumkin.

Shuningdek, iqtisodiyotda moliyaviy resurslarni ko'paytirish maqsadida, kelgusi besh yilda fond bozori hajmini 200 mln. dollardan yetti milliard dollarga yetkazish, yirik korxonalarni fond birjasi orqali xususiyashtirishda, korxonalar aksiyalarini mahalliy va xorijiy fond birjalarida ommaviy joylashtirishni nazarda tutish, 2023–2025-yillarda kapital bozori infratuzilmasini rivojlantirish, davlat qimmatli qog'ozlari bozorini rivojlantirish va moliyaviy savodxonlikni hamda kapital bozori ishtirokchilarining malakasini oshirish kabi ustuvor vazifalar yuklatilgan. Buning natijasi o'laroq, kelajakda kompaniyalar moliyaviy manbalarini shakllantirish orqali davlat budjeti daromadlarini oshirish prognoz qilingan.

¹ https://www.uzse.uz/system/analytics/pdfs/000/000/125/original/market_overview_2021_end_uzb.pdf?1656419688 sayti ma'lumotlari asosida tuzildi.

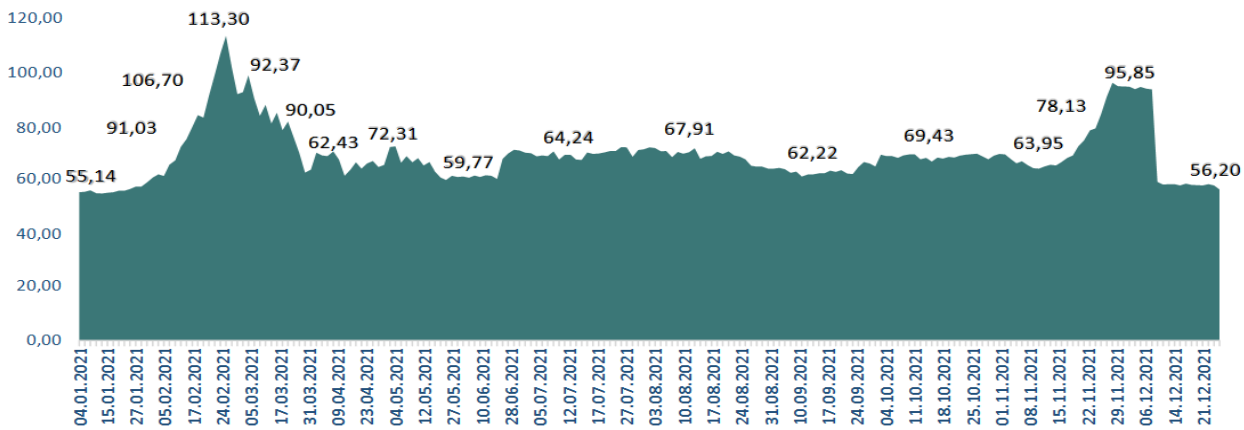

1-rasm. 2023-yildagi birja kotirovkalari varaqasiga kiritilgan emitentlarning kapitallashuvi (trln. so'm) bo'yicha jadvalni quyidagi formatda taqdim qilishingiz mumkin.

Keltirilgan rasm ma'lumotlarini tahlil etganda, 2023-yil boshida birja kotirovkalari varaqasiga kiritilgan emitentlarning umumiy bozor kapitallashuvi yil boshidan fevral oyi oxirigacha sezilarli darajada o'sib, 55,14 trln. so'mdan 113,30 trln. so'mga yetdi. Ushbu o'sishga "Universal Sug'urta" AJ /UNSU/ oddiy aksiyalari narxining g'ayritabiiy o'sishi sabab bo'lgan. "Universal Sug'urta" AJ oddiy aksiyalarining kotirovka narxi "Toshkent" RFBning "Main Board" savdo platformasida 1-fevral kuni 1,05 so'm darajasida bo'lgan, keyin jadal o'sish kuzatilgan. Nominal bahosi 0,01 so'm bo'lgan bir dona aksiya narxi 26-fevralda 21,55 so'mga yetgan. Mart oyi o'rtalarida kapitallashuv hajmi bosqichma-bosqich pasayishni boshlagan va 31-martda 62,43 trln. so'mga tushgan. 2022-yilning apreldan noyabr oyining o'rtalariga qadar emitentlarning bozor kapitallashuvida kichik tebranishlar kuzatilib, barqaror vaziyat yuzaga kelgan va kapitallashuv diapazoni 59,77 trln. so'mdan 72,22 trln. so'mgacha o'zgarib turgan. 25-noyabrdan 14-dekabrgacha umumiy kapitallashuvda yana o'sish kuzatilgan. Bu davrda narx diapazoni 78,13 trln.dan 95,85 trln. so'mni tashkil qilgan. "Universal Sug'urta" AJ aksiyalari narxining 2022-yil 22-noyabrda 3,98 so'mdan, 2022-yil 2-dekabrda 14,40 so'mgacha ko'tarilishi kapitallashuv o'sishida asosiy omil bo'lgan. 15-dekabr kuni "Universal Sug'urta" AJ aksiyadorlar umumiy yig'ilishining qarori bilan "Toshkent" RFB kotirovkalari ro'yxatidan ixtiyoriy ravishda chiqarilgan. Natijada kapitallashuv hajmi 58,96 trln. so'mgacha kamayishi kuzatilgan. 2022-yil yakuni bo'yicha birja kotirovkalari varaqasiga kiritilgan emitentlarning umumiy bozor kapitallashuvi 56,20 trln. so'mni tashkil etgan.

Bugungi kunda qo'shimcha qimmatli qog'ozlar emissiyasi hisobiga aksiyadorlik jamiyatlaridagi davlat ulushini xususiyashtirish va xorijiy investorlarni jalb qilishga alohida e'tibor qaratilmoqda. Aynan shu vaqtda korporativ qimmatli qog'ozlar emissiyasidan oldin potentsial investorlar bilan taqdimotlar tashkil etish qimmatli qog'ozlarning muvaffaqiyatli joylashtirilishiga xizmat qiladi. Shundan kelib chiqqan holda, aksiyadorlik jamiyatlarini faoliyatida mazkur jihatga ustuvor darajada e'tibor qaratish talab etiladi. So'nggi yillarda mamlakatimiz haqiqiy bozor iqtisodiyotiga o'tish borasida salmoqli yutuqlarga erishdi. Jumladan, iqtisodiyotning muhim va ajralmas bo'g'ini hisoblangan birja mexanizmi sifat jihatdan yanada takomillashtirilib, rivojlanishning yangi bosqichiga ko'tarildi.

Shuningdek, kapital bozorini huquqiy tartibga solish va nazorat qilish masalalarini takomillashtirish maqsadida rivojlangan xorijiy davlatlar tajribasini hisobga olgan holda samarali huquqiy bazani yaratish va to'g'ridan-to'g'ri amal qiluvchi qonunchilik hujjatlarini ishlab chiqish hamda Qimmatli qog'ozlar komissiyalari xalqaro tashkiloti (IOSCO) tamoyillari asosida sohaga oid to'g'ridan-to'g'ri amal qiluvchi, jumladan, "Kapital bozori to'g'risida"gi qonun loyihasi ishlab chiqish, kapital bozori regulyatoriga yuklatilgan vazifalarni samarali bajarish maqsadida uning chinakam mustaqilligini ta'minlash, iqtisodiyot tarmoqlarida integratsiyalashuv jarayonlarini rag'batlantirish va moliyalashtirishning yangi mexanizmlarini joriy etish maqsadida investitsiya jamg'armalari faoliyatini takomillashtirish bo'yicha takliflar ishlab chiqish va amaldagi qonunchilikka holding korxonalarini faoliyatini tartibga solish bo'yicha tegishli o'zgartirish va qo'shimchalar kiritish, ilg'or xalqaro tajribani hisobga olgan holda, kapital bozori ishtirokchilari faoliyatini tekshirish tashabbusi bilan chiqish va uni o'tkazish tartibini takomillashtirish kabi vazifalar amalga oshirilmoqda.

XULOSA VA TAKLIFLAR

Iqtisodiyotni transformatsiyalash jarayonida kapital bozorini rivojlantirishda qimmatli qog'ozlar bozorida investitsiya faoliyatini takomillashtirish tizimini yaratish dolzarb ahamiyat kasb etayotganini hisobga olgan holda, quyidagi taklif va tavsiyalar shakllantirildi:



1. Ilg'or xorijiy tajribani inobatga olgan holda, davlat qimmatli qog'ozlari bozorini, shu jumladan ularning ikkilamchi bozorini rivojlantirish, bu borada xalqaro standartlarni joriy etish hamda investorlar bazasini kengaytirish maqsadida O'zbekiston Respublikasi norezidentlari va rezidentlari tomonidan davlat qimmatli qog'ozlarini (Markaziy bank obligatsiyalari bundan mustasno) sotib olish imkoniyatini kengaytirish, shuningdek, market-meyker institutini joriy etish maqsadga muvofiq.

2. Sohaga axborot-kommunikatsiya texnologiyalarini keng joriy etish yo'li bilan kapital bozorini rivojlantirish maqsadida, investitsiya vositachilari bilan shartnoma tuzish paytida ularning shaxsiy ma'lumotlarini olish maqsadida "O'z mijozingni bil" (KYC) va "Daromadni legallashtirishga qarshi kurashish" (AML) tizimlariga muvofiq mijozlarni tekshirish usullarini joriy qilish lozim.

3. Kapital bozorining mavjud infratuzilmasini tubdan takomillashtirish bo'yicha Korporativ axborot yagona portali va "Toshkent" Respublika fond birjasi veb-saytining tegishli bo'limlari bazasida listing kompaniyalari va aksiyadorlari tomonidan axborotni oshkor qilish bo'yicha korporativ va bozor ma'lumotlarini oshkor qilishning yagona platformasini yaratish zarur.

4. Umumta'lim maktablari o'quvchilari hamda noiqtisodiy yo'nalishdagi oliy ta'lim tashkilotlari talabalari uchun "Moliyaviy savodxonlik" o'quv kursini fan sifatida joriy etish. Ushbu fan doirasida mablag'larni to'g'ri boshqarish, oqilona moliyaviy qarorlar qabul qilish, jumladan, moliyaviy instrumentlar bo'yicha o'qitish metodologiyasini ishlab chiqish hamda "Moliyaviy savodxonlik olimpiadalari"ni tashkil etish orqali o'quv kursining samaradorligini baholash tizimini yo'lga qo'yish maqsadga muvofiq.

5. Xalqaro moliya bozorlari bilan faol integratsiyalashuv, zamonaviy axborot-kommunikatsiya texnologiyalaridan keng foydalanish va xorijda muvaffaqiyatli sinovdan o'tgan ilg'or yondashuvlarni qo'llash orqali barcha toifadagi investorlar uchun kapital bozorining qulayligini oshirish lozim.

Foydalanilgan adabiyotlar ro'yxati

1. "Kapital bozorini yanada rivojlantirish chora-tadbirlari to'g'risida"gi Prezident Farmoni (PF-6207-son, 13.04.2021-yil).
2. Avanzi, B., Lau, H., & Wong, B. (2021). On the optimality of joint periodic and extraordinary dividend strategies. *European Journal of Operational Research*, Available online 24 April 2021.
3. Saens, R., & Tigero, T. (2021). Mandatory dividend rules and the investment decision: The case of Chile. *The North American Journal of Economics and Finance*, Volume 56, April 2021, 101373.
4. Booth, J. R., Officer, D. T., & Henderson, G. V. (1985). Commercial bank stocks, interest rates, and systematic risk. *Journal of Economics and Business*, Volume 37, Issue-4, December 1985, Pages 303-310.
5. Arčabić, V. (2013). The relationship between the stock market and foreign direct investment in Croatia: Evidence from VAR and Co-integration analysis. *Financial Theory and Practice*, 37(1), 109-126.
6. Galanova, V. A., & Basova, A. I. (2006). *Finansy i statistika*. Moskva: Finansy i statistika.
7. Shoxa'zamiy, Sh. Sh. (2005). *Finansovyy ryok i senyye bumagi*. Kitob II. Toshkent: Iqtisod moliya, 847 s.



ISHSIZLIK DARAJASINI KAMAYTIRISH YO'LIDAGI STRATEGIK YONDASHUV: TADBIRKORLIKKA O'RGATISH VA KASBIY TAYYORLASH

Bakiyeva Iroda Akbarovna

Toshkent davlat iqtisodiyot universiteti "Mehnat iqtisodiyoti" kafedrası dotsenti, i.f.n.

Qurbonov Samandar Pulatovich

Toshkent davlat iqtisodiyot universiteti "Mehnat iqtisodiyoti" kafedrası dotsenti, PhD.

Annotatsiya: Mazkur maqola O'zbekistonda ishsizlik darajasini pasaytirish bo'yicha strategik yondashuvlarni tadqiq qiladi, xususan, ishsizlarni tadbirkorlikka o'rgatish va kasbiy tayyorlashning ahamiyatiga e'tibor qaratadi. Mualliflar mamlakatdagi ishsizlik muammosi va uning ijtimoiy-iqtisodiy oqibatlarini chuqur tahlil qilib, tadbirkorlik faoliyatini rivojlantirish orqali ishsizlikni kamaytirishni tavsiya etadilar. Shuningdek, maqolada kasbiy tayyorlashning bu jarayondagi o'rni va ta'siri, shuningdek, ishsizlik darajasini kamaytirishda zamonaviy ta'lim xizmatlari bozorining rivojlanishi zarurligi ta'kidlanadi.

Kalit so'zlar: Ishsizlik, tadbirkorlik, kasbiy tayyorlash, O'zbekiston, mehnat bozori, ijtimoiy-iqtisodiy rivojlanish, ta'lim xizmatlari, innovatsion yondashuvlar.

Abstract: This article explores strategic approaches to reducing the unemployment rate in Uzbekistan, with a particular focus on the importance of training in entrepreneurship and vocational education for the unemployed. The authors conduct an in-depth analysis of the unemployment issue in the country and its socio-economic consequences, recommending the promotion of entrepreneurial activities as a way to decrease unemployment. The article also emphasizes the role and impact of vocational training in this process, as well as the need for the development of the modern education services market to reduce unemployment.

Key words: Unemployment, entrepreneurship, vocational training, Uzbekistan, labor market, socio-economic development, educational services, innovative approaches.

Аннотация: Настоящая статья исследует стратегические подходы к снижению уровня безработицы в Узбекистане, в частности, обращает внимание на значимость обучения предпринимательству и профессиональной подготовки безработных. Авторы проводят глубокий анализ проблемы безработицы в стране и её социально-экономических последствий, предлагая уменьшить безработицу через развитие предпринимательской деятельности. Также в статье подчёркивается роль и влияние профессиональной подготовки в этом процессе, а также необходимость развития современного рынка образовательных услуг для снижения уровня безработицы.

Ключевые слова: безработица, предпринимательство, профессиональная подготовка, Узбекистан, рынок труда, социально-экономическое развитие, образовательные услуги, инновационные подходы.

KIRISH

Ishsizlik muammosi ushbu toifaga kirgan insonlarning turmush darajasini pasaytiruvchi va yashash sharoitlarini yomonlashtiruvchi salbiy hodisa bo'lib, uzoq muddatga cho'zilishi mumkin bo'lgan oqibatlarga olib keladi. Shuning uchun so'nggi yillarda ishsizlik muammosi nafaqat rivojlanayotgan, balki rivojlangan mamlakatlar uchun ham dolzarb muammoga aylanmoqda. Ishsizlik ommaviy qashshoqlikka, ish haqining pasayishiga olib keladi va ijtimoiy hamda siyosiy barqarorlikka tahdid soladi. Xalqaro Mehnat Tashkiloti (XMT) ma'lumotlariga ko'ra, 2020 yilda dunyoda 400 million ishsiz odam mavjud bo'lgan (sayyora aholisining 5,26%). Ayniqsa, COVID-19 pandemiyasining ta'siri tufayli ishsizlikning o'sishi avj olgan [1]. XMT bosh direktori Gay Rayder global ishsizlik darajasi kamida 2023-yil oxirigacha inqirozdan oldingi darajadan yuqori bo'lib qolishi kutilayotganini va ikki yil o'tganiga qaramay, iqtisodiy tiklanish zaif bo'lib qolayotganligini ta'kidlagan [2].

O'zbekiston Respublikasi iqtisodiyotida ham ishsizlik muammosi sezilarli darajada namoyon bo'lmoqda. Mehnat bozorida ish beruvchilarning yollanma xodimlarga bo'lgan talabi ortib, bu talablar xodimlarning ta'limi, kasb va malaka darajalari, amaliy tajribalari hamda shaxsiy xislatlarida aks etmoqda. Shu bilan birga, mehnat bozorida transformatsiyalar bo'sh ish o'rinlarida yangi sharoitlar yaratib, yollanma xodimlarning zamonaviy



kasblarni egallashi va ularning malaka darajalariga qo'yiladigan talablarni oshirgan. Olib borilgan tadqiqotlar shuni ko'rsatadiki, hozirgi davrda mehnat bozoridagi muammolar yetarli darajada hal qilinmagan, va bugungi kun voqealari fonida bir qator salbiy tendensiyalar, jumladan, mamlakatdagi ishsizlik darajasining yuqoriligi (2023-yil boshiga 8,9%), malakali kadrlarning emigratsiyasi (8790 nafar) [13,14], norasmiy ish bilan bandlikning yuqori darajasi (63%) va ayrim iqtisodiyot sohaslarida ish haqlarining pastligi qayd etilgan [3].

Zamonaviy mehnat bozorida ishsizlarning bandligini ta'minlash va ularni tadbirkorlik faoliyatiga jalb etish uchun qator sharoitlarning mavjud bo'lishi talab qilinadi. Ushbu sharoitlar jumlasiga tadbirkorning xatti-harakati va qaroriga bog'liq bo'lgan, ya'ni uning vakolatlari doirasiga kiruvchi omillarni kiritish mumkin. Ishsiz shaxsning samarali tadbirkorlik faoliyatini olib borishi uchun yetarli bilim, tajriba va to'g'ri qaror qabul qilish ko'nikmalari zarur. Shu sababli, ishsizlarni tadbirkorlikka o'rgatishda ta'lim xizmatlari bozorini iqtisodiy transformatsiyalardan kelib chiqib, doimiy rivojlantirish lozim.

MAVZUGA OID DABIYOTLAR SHARHI

Tadbirkorlik faoliyatining mamlakat iqtisodiy va ijtimoiy rivojlanishiga ijobiy ta'siri ko'plab xorijiy va vatanimiz olimlari tomonidan keng o'rganilib, yetarlicha asoslab berilgan. Jumladan, Indoneziyalik olimlarning ta'kidlashicha, tadbirkorlik mamlakatning iqtisodiy o'sishini rag'batlantiradi, ya'ni mamlakatda tadbirkorlar sonining ortishi jamiyat farovonligining oshishi va kambag'allikning qisqarishiga olib keladi [4]. Ushbu fikrlarning tasdig'i AQShning Sarakuza universiteti Menejment maktabi olimlarining ilmiy maqolalarida ham aks etgan [5]. Shu bilan birga, ishsizlik muammosini kamaytirishda tadbirkorlik bilimlarini rivojlantirish zarurati ham bir qancha olimlar tomonidan o'rganilgan.

Zamonaviy iqtisodiy rivojlanishda axborot va bilimlarning o'rni o'zgarishi industriyalashgan jamiyatning iqtisodiyoti uchun muhim bo'lib, bu D. Bell tomonidan rivojlantirilgan axborot nazariyasida o'z aksini topgan. U shuni qayd etadiki, iqtisodchilar odatda yer, mehnat va sarmoyani asosiy parametrlar sifatida ko'rib kelishmoqda, va faqat ularning ayrimlari, masalan, I. Shumpeter, ushbu uchlikni ishbilarmonlik tashabbusi va tadbirkorlik kabi o'zgaruvchan parametrlar bilan to'ldirgan. Shuningdek, Bellning fikricha, "axborot va nazariy bilim industriyalashgan jamiyatdan keyingi davrning strategik resursiga aylanmoqda, fan esa zamonaviy jamiyatning asosiy ishlab chiqaruvchi kuchiga aylangan umumiy bilim sifatida namoyon bo'lmoqda" [6].

Xorijiy olimlar bilan bir qatorda, O'zbekistonda "Mehnat iqtisodiyoti. Inson kapitali" ilmiy maktab asoschisi akademik Q. X. Abdurahmonovning fikricha, tadbirkorlik qobiliyati "ne'matlar va xizmatlar yaratish maqsadida ishlab chiqarishning barcha boshqa omillarini muvofiqlashtirish va kombinatsiyalash faoliyati bilan namoyon etilgan inson faoliyatining alohida turidir. Ushbu turdagi inson resursining o'ziga xos xususiyati ishlab chiqarish jarayonida tijorat asosida ma'lum darajadagi xatar va zarar ko'rish ehtimoli bilan yangi mahsulot, texnologiyalar va biznes shakllarini joriy etishni bilish va bunga intilishdir. Tadbirkorlik faoliyati o'z ko'lamini va natijalariga ko'ra yuqori malakali mehnat xarajatlariga tenglashtiriladi" [7].

Mamlakatimizning boshqa olimlari ham ushbu nuqtai nazarni qo'llab-quvvatlaydilar. Ularning fikricha, tadbirkorlik faoliyati bozor iqtisodiyotida inson kapitalining namoyon bo'lishining organik qismi va shakli hisoblanadi [8].

TADDIQOT METODOLOGIYASI

Ilmiy tadqiqotda iqtisodiy voqelik va jarayonlarni o'rganishning turli ilmiy usullari: ilmiy manbalarni o'rganish asosida empirik tahlillar, qiyosiy va tizimli tahlil, bazaviy hisob-kitoblar va statistik guruhlash usullari qo'llandi. Tadqiqot ishining axborot bazasi sifatida O'zbekiston Respublikasi Prezidenti huzuridagi Davlat statistika agentligi, O'zbekiston Respublikasi Kambag'allikni qisqartirish va bandlik vazirligining ma'lumotlari hamda qator ommaviy axborot vositalarining internet saytlari materiallaridan foydalanildi.

TAHLIL NATIJALARI

O'zbekiston Respublikasi o'rtacha doimiy aholi soni 2023-yilda 36,4 mln kishini tashkil etgan bo'lsa, jami mehnat resurslari soni 19,7 mln kishini, iqtisodiy faol aholi soni 15,04 mln kishini, ish bilan band aholi soni 14,02 mln kishini, iqtisodiy nafaol aholi soni esa 4,66 mln kishini tashkil etdi.

Ma'lumki, 2023-yilda ishsizlik darajasi mamlakatda 6,8% ni yoki ishga joylashishga muhtoj shaxslar soni 1 024 069 kishini tashkil etdi. Ishsizlik darajasi Qoraqalpog'iston Respublikasi (7.1%), Andijon (7.0%), Jizzax (7.3%), Qashqadaryo (7.1%), Namangan (7.0%), Sirdaryo (7.4%), Surxondaryo (7.4%) va Farg'ona (7.1%) viloyatlarida respublika ko'rsatkichidan (6.8%) yuqori bo'lgan, Buxoro (6.5%), Navoiy (6.3%), Samarqand (6.6%), Xorazm (6.6%) viloyatlari va Toshkent shahri (5.4%) ko'rsatkichlari esa respublika ko'rsatkichidan past darajani qayd etgan.



Ishsizlik darajasini kamaytirish yo'lidagi strategik yondashuvlarga mamlakatda iqtisodiy o'sishni rag'batlantirish, mehnat bozorini modernizatsiya qilish, ijtimoiy himoya va ta'lim tizimini takomillashtirish, turli subsidiyalar, grantlar va kreditlar berish, amaldagi qonunchilik va huquqiy tizimni yanada takomillashtirish hamda kichik biznes va tadbirkorlikni qo'llab-quvvatlash kabilarni kiritish mumkin.

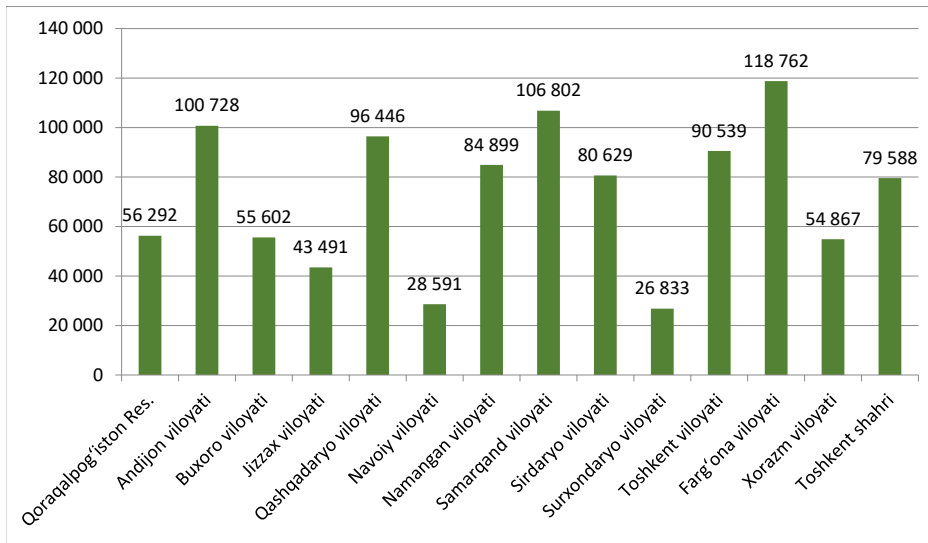

1-rasm. O'zbekiston Respublikasida 2023-yilda ishga joylashishga muhtoj shaxslar soni, kishi [13,14].

Ushbu yondashuvlar mamlakatda ishga joylashishga muhtoj, ishlash istagidagi shaxslar soni, tarkibi va ishlash ehtiyojidan hamda mavjud bo'sh ish o'rinlaridan kelib chiqib, tegishli chora-tadbirlar amalga oshirilishini nazarda tutadi.

2023-yilda O'zbekiston Respublikasida ishga joylashishga muhtoj shaxslar soni Farg'ona (118 762 kishi), Samarqand (106 802 kishi) va Andijon (100 728 kishi) viloyatlarida yuqori, Surxondaryo (26 833 kishi), Navoiy (28 591 kishi) viloyatlarida esa past ko'rsatkichlarni qayd etgan (1-rasm).

Umuman olganda, respublikada ishga joylashishga muhtoj shaxslarni amaldagi qonunchilik talablari asosida ishga joylashtirishga yordam berish orqali ish bilan bandligi ta'minlanadi. Bunda O'zbekiston Respublikasi tuman (shahar) kambag'allikni qisqartirish va bandlik organlari, Tashqi mehnat migratsiyasi agentligi va boshqa davlat hamda nodavlat institutlari faolligiga tayaniladi.

Tuman (shahar) kambag'allikni qisqartirish va bandlik organlari tomonidan ishsiz shaxslarni ishga joylashtirishda asosan zaxiradagi ish o'rinlari, yangi tashkil etilgan ish o'rinlari va mavjud bo'sh (vakant) ish o'rinlariga e'tibor qaratiladi.

2023-yilda tuman (shahar)lar kambag'allikni qisqartirish va bandlik organlari tomonidan 365 123 nafar ishsiz shaxsning ishga joylashishiga yordam berilgan. Ularni ish bilan ta'minlash asosan yangi tashkil etilgan ish o'rinlari (646 ta), zaxiralangan ish o'rinlari (27 252 ta) va mavjud bo'sh (vakant) ish o'rinlari (337 225 ta) hisobidan amalga oshirilgan.

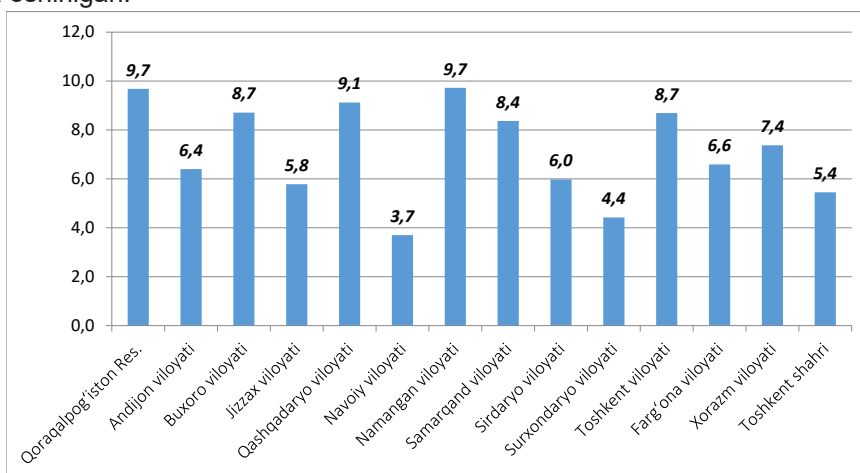

2-rasm. O'zbekiston Respublikasi tuman (shahar) kambag'allikni qisqartirish va bandlik organlari tomonidan 2023-yilda ishsiz shaxslarni ishga joylashtirish ko'rsatkichlari bo'yicha viloyatlar ulushi, %da [13,14].



Qoraqalpog'iston Respublikasida 2023-yilda jami 35 356 nafar (9,7%) ishga joylashishga muhtoj shaxslar yangi tashkil etilgan ish o'rinlari (203 ta), zaxiralangan ish o'rinlari (1 356 ta) va mavjud bo'sh (vakant) ish o'rinlari (33 797 ta) hisobidan ish bilan ta'minlangan bo'lsa, Namangan viloyatida 35 508 nafar (9,7%) ishga joylashishga muhtoj shaxslarning bandligi asosan mavjud bo'sh ish o'rinlari (34 446 ta) va zaxiralangan ish o'rinlari (1 061 ta) hisobiga ta'minlangan.

Qashqadaryo viloyatida 33 314 nafar (9,1%) ishga joylashishga muhtoj shaxslarning bandligi ham asosan mavjud bo'sh ish o'rinlari (31 047 ta) va zaxiralangan ish o'rinlari (2 262 ta) hisobiga ta'minlangan, qolgan 5 ta ish o'rni esa yangi tashkil etilgan ish o'rinlari hisobiga to'g'ri kelgan (2-rasm).

2023-yilda mamlakatda ishga joylashishga muhtoj shaxslarning bandligini yangi tashkil etilgan ish o'rinlari hisobiga ta'minlash asosan Toshkent viloyati (40,2%), Qoraqalpog'iston Respublikasi (31,4%) va Farg'ona viloyati (17,6%) ulushiga to'g'ri kelgan. Lekin Buxoro viloyati (0.0%), Namangan viloyati (0.2%) va Surxondaryo viloyati (0.2%)larda yangi ish o'rinlari hisobiga ishga joylashish holati zaifligicha qolgan (3-rasm).

Kichik tadbirkorlikda band bo'lganlar sonining 2014-yildan 2023-yilgacha bo'lgan davrdagi o'zgarishiga nazar tashlasak, O'zbekistonda 2014-yildan 2017-yilgacha kichik tadbirkorlikda band bo'lganlar soni yildan-yilga oshgan. 2017-yilda eng yuqori ko'rsatkich – 10 541,5 ming kishi qayd etilgan. 2018 va 2019-yillarda kichik pasayishlarga qaramasdan, bandlik yuqori darajada saqlangan (4-rasm).

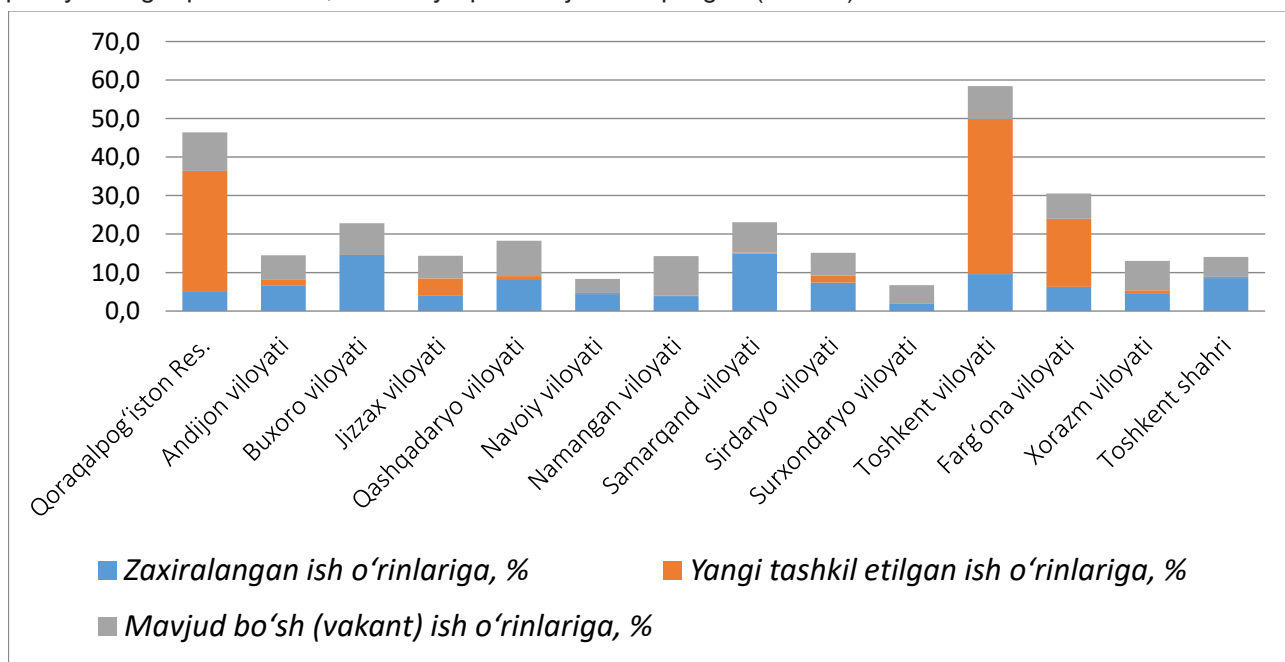

3-rasm. O'zbekiston Respublikasi tuman (shahar) kambag'allikni qisqartirish va bandlik organlari tomonidan 2023-yilda ishsiz shaxslarni ishga joylashtirish ko'rsatkichlari, %da [13,14].

2020-yilda keskin pasayish kuzatilgan, bu, ehtimol, COVID-19 pandemiyasi bilan bog'liq bo'lishi mumkin. 2020-yilda kichik tadbirkorlikda band bo'lganlar soni 9 865,7 ming kishiga tushgan. 2021-yildan boshlab bandlik qayta tiklana boshlagan va 2023-yilga kelib 10 278,9 ming kishini tashkil qilgan, ya'ni 2020-yildagi pasayishdan so'ng yana o'sish kuzatilgan.

2023-yilda kichik tadbirkorlikda band bo'lganlar soni 10 278,9 ming kishiga yetgan, bu 2022-yilga nisbatan biroz o'sishni anglatadi. Shu bilan birga, ushbu ko'rsatkich 2017 yildagi eng yuqori darajadan past bo'lib qolmoqda.

Ma'lumki, 2014-yildan 2023-yilgacha bo'lgan davrda kichik tadbirkorlikda band bo'lganlar sonining dinamikasi kuzatilgan. 4-rasmdan ko'rinib turibdiki, 2014-yildan 2017-yilgacha kichik tadbirkorlikda bandlik ko'rsatkichlari barqaror oshgan va 2017-yilda 10 541,5 ming kishiga yetib, eng yuqori nuqtaga chiqqan.

2018 va 2019-yillarda kichik tadbirkorlikda bandlik darajasining biroz pasayishi kuzatilgan, ammo 2020-yilda pandemiya ta'siri ostida bandlik keskin kamayib, 9 865,7 ming kishini tashkil etgan.

So'nggi yillarda kichik tadbirkorlikda ish bilan bandlik ulushi qayta tiklana boshlagan va 2023-yilga kelib bu ko'rsatkich 10 278,9 ming kishini tashkil etgan. Bu tiklanish tendensiyasi kichik tadbirkorlikning mamlakat iqtisodiyotidagi ahamiyatini ko'rsatsa-da, 2017-yildagi eng yuqori darajaga yetish uchun qo'shimcha chora-tadbirlar zarur deb hisoblaymiz.

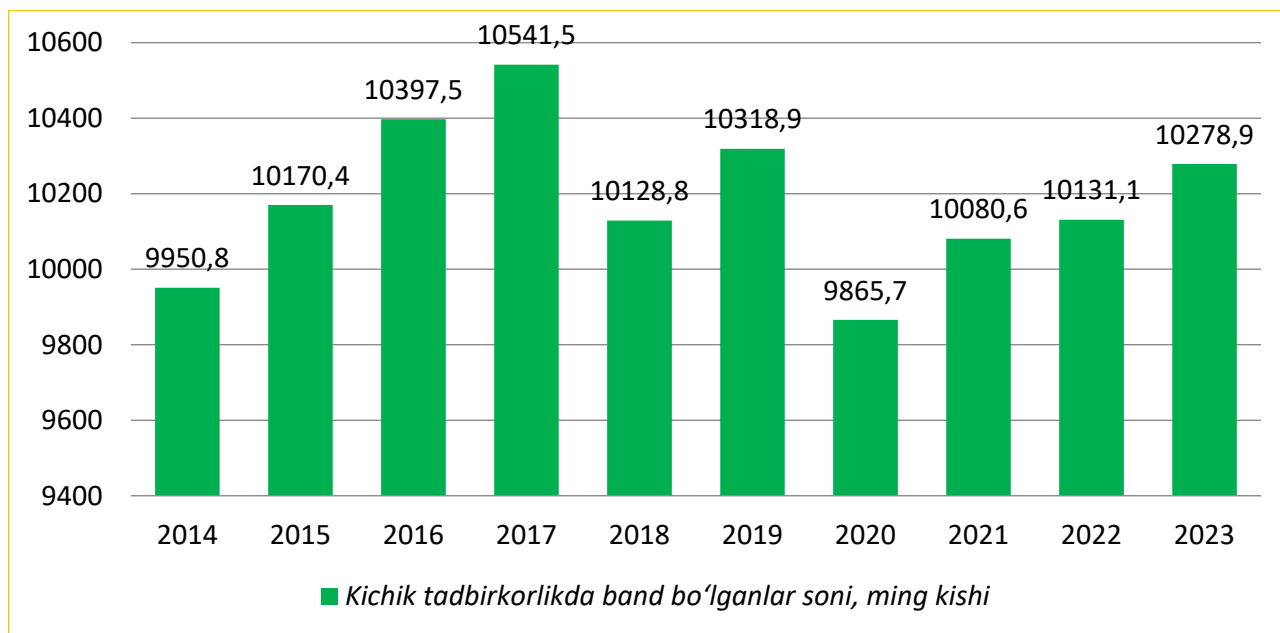

4-rasm. O'zbekiston Respublikasi 2014–2023-yillarda kichik tadbirkorlikda band bo'lganlar soni, kishi [13,14].

4-rasmda kichik tadbirkorlikda band bo'lganlar sonining yillar davomidagi o'zgarishi aks ettirilgan bo'lsa, 5-rasmda kichik tadbirkorlikning YaIMdagi ulushi ko'rsatilgan. Ushbu ikki ko'rsatkich o'rtasida to'g'ridan-to'g'ri bog'liqlik mavjud. Bandlik darajasining ortishi kichik tadbirkorlikning umumiy iqtisodiy o'sishga hissasini ko'rsatib, YaIMdagi ulushining oshishiga ham olib keladi.

Boshqacha aytganda, bandlikning oshishi kichik tadbirkorlikning iqtisodiyotdagi roli va ahamiyatini yanada mustahkamlaydi, va bu YaIMdagi ko'rsatkichlarda o'z aksini topadi.

Ushbu bog'liqlikni chuqur tahlil qilish kichik tadbirkorlik sohasini yanada rivojlantirish uchun muhim qadam bo'lib, u iqtisodiy o'sish va ish bilan bandlikka ta'sir qiladi.

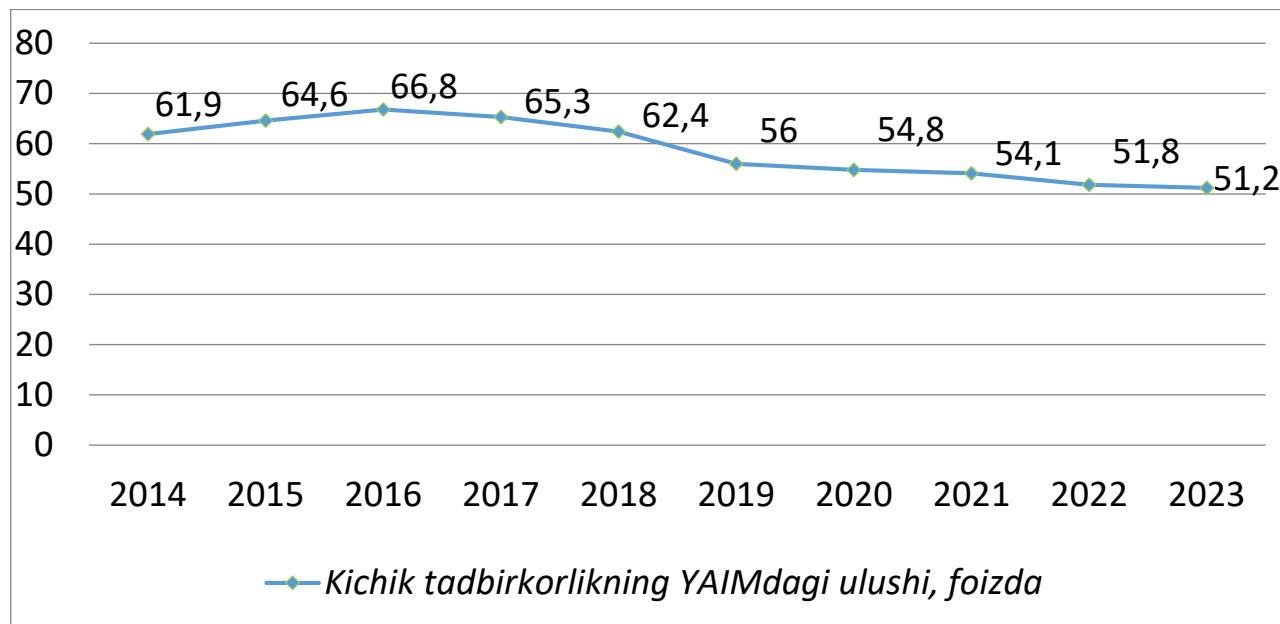

5-rasm. O'zbekiston Respublikasi 2014–2023-yillarda kichik tadbirkorlikda YaIM dagi ulushi, foizda¹.

2014–2017-yillarda kichik tadbirkorlikda band bo'lganlar soni barqaror ravishda oshgani kuzatilgan, bu davrda kichik tadbirkorlikning YaIMdagi ulushi ham maksimal darajaga – 66,8% (2016 yil) – ko'tarilgan. Ammo

¹ Ўзбекистон Республикаси Президенти ҳузуридаги Давлат статистика агентлиги, Ўзбекистон Республикаси Камбағалликни қисқартириш ва бандлик вазирлигининг маълумотлари асосида мултифлар ишланмасы.



2018-yildan boshlab, YalMdagi ulush pasaya boshlagan va 2023-yilga kelib 51,2% ga tushgan. Shu bilan birga, kichik tadbirkorlikda band bo'lganlar soni kamaygan (ayniqsa, 2020-yilda keskin pasayish), keyinchalik tiklanish kuzatilgan bo'lsa-da, YalMdagi ulush past darajada qolmoqda.

Bu holat kichik tadbirkorlikdagi bandlik soni tiklanganiga qaramay, uning iqtisodiyotdagi ulushi pasayganini ko'rsatadi. Bu esa kichik biznesning samaradorligini oshirish yoki uning iqtisodiyotdagi ulushini mustahkamlash uchun qo'shimcha chora-tadbirlar ko'rish zarurligini anglatadi. Shuningdek, bu ko'rsatkichlar kichik tadbirkorlikning umumiy iqtisodiy ta'siri kamayganini yoki yirik tadbirkorlik va sanoatning roli oshib borayotganini anglatishi mumkin.

Deyarli barcha hududlarda kredit ajratish boshqa ikki kategoriyaga nisbatan ancha yuqori. Andijon viloyati va Samarqand viloyati kabi hududlarda kredit ajratilgan shaxslar soni 20 000 ga yaqinlashgan. Bu hududlarda iqtisodiy faollikni va tadbirkorlikni rag'batlantirish maqsadida moliyaviy yordam berishga katta e'tibor qaratilganini ko'rsatadi.

Surxondaryo viloyati va Xorazm viloyati kabi hududlarda kasb-hunarga o'qitish darajasi yuqori, bu esa ishchi kuchini bandligini oshirish strategiyasining bir qismi bo'lishi mumkin.

Ayrim hududlarda, masalan, Navoiy viloyatida, subsidiya ajratish bo'yicha minimal darajalar kuzatilgan. Bu hududlarda subsidiyalar kam qo'llanilgan yoki boshqa ko'mak shakllari tanlangan bo'lishi mumkinligini ko'rsatadi.

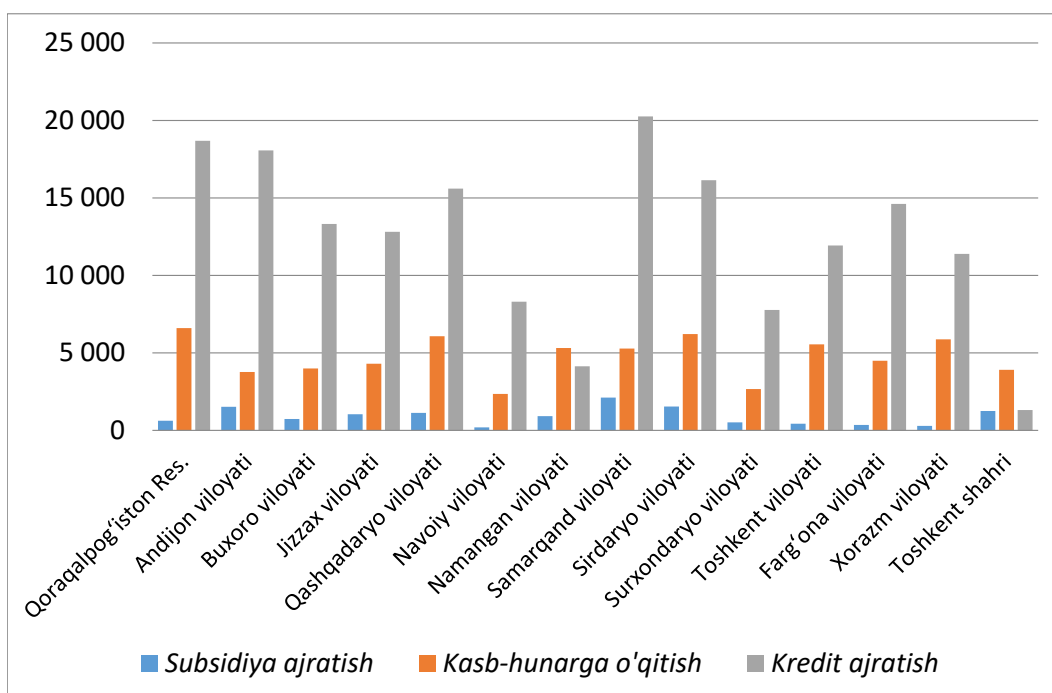

6-rasm. O'zbekiston Respublikasi 2023-yilda yoshlar bandligini ta'minlash bo'yicha subsidiya va kredit olganlar hamda kasb-hunarga o'qitilganlar soni, kishi [13,14].

Andijon viloyati va Samarqand viloyati ham kredit ajratish, ham kasb-hunarga o'qitish bo'yicha yetakchi ekanini ko'rsatilgan, bu esa iqtisodiy yordamning keng qamrovli yondashuvidan dalolat beradi. Qoraqalpog'iston Respublikasi va Navoiy viloyati kabi hududlarda barcha kategoriyalar bo'yicha ko'rsatkichlar pastroq, bu yoki kamroq yordam olinishini, yoki bu turdagi yordamga talab kamligini ko'rsatishi mumkin.

Umuman olganda, yoshlar bandligini ta'minlashda kredit ajratish O'zbekiston hududlari bo'yicha eng muhim yordam shakli ekanligini, kasb-hunarga o'qitish esa ikkinchi darajali urg'u berilganini ko'rsatmoqda. Subsidiyalar ajratish nisbatan kam afzal ko'rilgan yoki strategik maqsadlarda maxsus tarzda qaratilgan yordam shakli bo'lib qolmoqda.

Ma'lumki, O'zbekistonning turli hududlarida yoshlar bandligini ta'minlash maqsadida kasb-hunarga o'qitish darajalarida katta tafovutlar mavjud. Eng yuqori ko'rsatkichlar Qoraqalpog'iston Respublikasi (6 598 kishi) va Sirdaryo viloyati (6 215 kishi) kabi hududlarda qayd etilgan, bu esa ushbu hududlarda kasb-hunarga o'qitish faolligi yuqori ekanligidan dalolat beradi. Shu bilan birga, Toshkent viloyati (5 547 kishi), Xorazm viloyati (5 875 kishi), va Samarqand viloyati (5 276 kishi) kabi hududlar o'rtacha ko'rsatkichlarga ega bo'lib, ularning kasb-hunarga o'qitish darajasi nisbatan barqarorligini ko'rsatadi. Navoiy viloyati (2 353 kishi) va Surxondaryo viloyati (2 666 kishi) kasb-hunarga o'qitish bo'yicha eng past ko'rsatkichlarga ega (7-rasm).

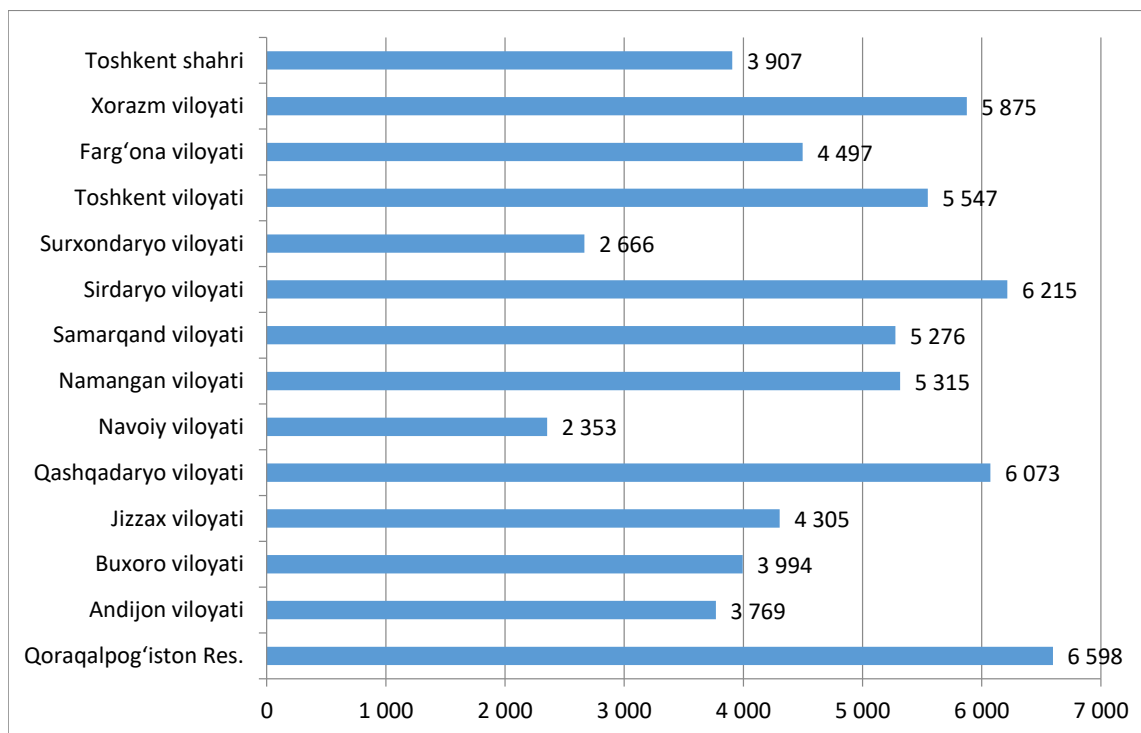

7-rasm. 2023-yilda yoshlar bandligini ta'minlash maqsadida kasb-hunarga o'qitilganlar, kishi [13,14].

Xalqaro tajribalarga ko'ra, ishsiz yoshlarni ishga joylashtirishda ularni o'qitish, qayta o'qitish va tadbirkorlikka jalb qilish eng keng tarqalgan strategik yondashuv hisoblanadi.

Tadqiqotlar shundan dalolat beradiki, keyingi yillarda ishsizlikni kamaytirish va aholi bandligini oshirish bir qancha omillar ta'sirida murakkablashib bormoqda, jumladan:

- Respublika aholisi sonining oshib borishi. "2024-yilning 1-aprel holatiga respublikaning doimiy aholisi soni 36 963 262 kishini tashkil etgan. 2024-yilning har bir kunida doimiy aholi soni o'rtacha 1,8 ming kishiga ko'paymoqda" [9].
- Mamlakat iqtisodiyotidagi tarkibiy o'zgarishlar natijasida faoliyati to'xtatilgan yoki faoliyat ko'rsatmayotgan korxonalar mavjudligi saqlanib qolmoqda. "2023-yilda respublika bo'yicha jami 35 104 ta korxonalar va tashkilotlar faoliyat ko'rsatmagan bo'lsa, shu bilan birga 31 295 korxonalar va tashkilot faoliyati tugatilgan" [10].
- Iqtisodiyotning ayrim sohalariidagi nisbatan past ish haqi miqdorlari, jumladan 2023-yilda iqtisodiyot sohalari bo'yicha eng kam o'rtacha ish haqi sog'liqni saqlash va ijtimoiy xizmatlar ko'rsatish sohasida 3 mln so'm miqdorida qayd etilgan. Shu bilan birga, tahlilchilarning ta'kidlashicha, ta'lim sohasi bo'yicha o'rtacha oylik ish haqining respublikadagi o'rtacha oylik ish haqiga nisbati 2020-yilda – 74,1 %ni, 2021-yilda – 71,8 %ni, 2022-yilda – 69,2 %ni, 2023-yilda – 68,6 %ni tashkil qilgan. Ya'ni ta'lim sohasida ish haqi miqdorining oshishi boshqa sohalarga nisbatan sekin kechmoqda, bu esa ushbu sohada mehnat qilayotganlarning yildan yilga boshqa soha vakillariga nisbatan kambag'allashib borishiga olib kelmoqda [11].
- Mehnat bozoridagi vaziyat ham beqarorlashmoqda, ayniqsa, ish o'rinlarining tanqisligi va hududiy notekisligi, kadrlar raqobatbardoshligining pastligi, malakali kadrlarning yetishmasligi, migratsion jarayonlar, xufyona iqtisodiyotning hosil sifatida norasmiy ish bilan bandlikning yuqori darajasi saqlanib qolmoqda [12].

Mehnat bozoridagi keskinlikni kamaytirish va mintaqalarda ijtimoiy-iqtisodiy barqarorlikni ta'minlash bo'yicha ishlarning eng samarali yo'nalishlaridan biri bu ishsiz aholini davlat ko'magi bilan tadbirkorlikka tayyorlash va qo'shimcha zamonaviy kasb-hunar ta'limini tashkil etish orqali raqobatbardoshligini oshirishdir.

Shuni inobatga olgan holda, aholini, ayniqsa, yoshlar va xotin-qizlarni tadbirkorlikka yo'naltirish, ularning bandligini ta'minlash va shu orqali ijtimoiy-iqtisodiy ahvolini yaxshilash, kasb-hunarga yo'naltirish samaradorligini oshirish hamda ularni davlat tomonidan yanada qo'llab-quvvatlash maqsadida O'zbekiston Respublikasi Prezidentining "Aholini tadbirkorlikka jalb qilish tizimini takomillashtirish va tadbirkorlikni rivojlantirishga doir qo'shimcha chora-tadbirlar to'g'risida" 2020-yil 13-oktyabrdagi PQ-4862-sonli, "Xotin-qizlarni kasb-hunar va tadbirkorlikka o'qitish tizimini takomillashtirishga doir qo'shimcha chora-tadbirlar to'g'risida" 2022-yil 22-iyuldagi PQ-329-sonli qarorlari, hamda Vazirlar Mahkamasining "Yoshlar va xotin-qizlarni kasb-hunar va tadbirkorlikka o'qitish dasturlarini samarali amalga oshirish va ularning tadbirkorlik faoliyati uchun mikrokreditlar ajratish chora-tadbirlari to'g'risida" 2021-yil 22-iyundagi 388-sonli va ushbu qarorga o'zgartirish va qo'shimchalar kiritish



to'g'risidagi 2023-yil 7-avgustdagi 340-sonli qarorlari qabul qilingan. Ushbu qaror va Farmonlarning qabul qilinishida aholida tadbirkorlik bilim va ko'nikmalarini shakllantirishni takomillashtirish vazifalari ko'zda tutilgan.

Umuman olganda, respublikada kichik biznes va xususiy tadbirkorlikni qo'llab-quvvatlash, tadbirkorlik faoliyati erkinligi kafolatlarini yaratish, ular huquqini himoya qilish borasida qonunchilikni mustahkamlash, bozor infratuzilmasini shakllantirishga qaratilgan qator ishlar amalga oshirildi.

Zamonaviy mehnat bozorida ishsizlarning bandligini ta'minlash va tadbirkorlik faoliyatini muvaffaqiyatli olib borish qator shart-sharoitlarning mavjud bo'lishini talab etadi. Ushbu sharoitlar jumlasiga tadbirkorning xatti-harakati va qarorlariga bog'liq bo'lgan, ya'ni uning vakolatlari doirasida yotuvchi shart-sharoitlarni kiritish mumkin. Obyektiv shart-sharoitlar tashqi muhit omillari yig'indisi bilan ifodalanib, ular jumlasiga nafaqat biznes va tadbirkorlikning shakllanishi, rivojlanishi va faoliyat ko'rsatishini rag'batlantiruvchi tegishli iqtisodiy muhit, balki ushbu turdagi iqtisodiy faoliyatga kasbiy tayyorgarlikdan o'tish imkoniyatini ta'minlovchi tizimning mavjudligi ham kiradi.

Shunday ekan, tadbirkorlikka o'qitishda ta'lim xizmatlari bozorini iqtisodiy transformatsiyalardan kelib chiqib, doimiy ravishda rivojlantirib borish talab etiladi.

XULOSA VA TAKLIFLAR

Mazkur tadqiqot O'zbekistonda ishsizlik muammosini kamaytirish va aholi bandligini oshirish bo'yicha tadbirkorlik va kasbiy tayyorgarlikning ahamiyatini har tomonlama tahlil qiladi. Mamlakatdagi iqtisodiy rivojlanishning hozirgi bosqichida ishsizlik muammosini hal qilish uchun innovatsion yondashuvlar, jumladan, yoshlar va ishsizlarni tadbirkorlikka jalb qilish, ularning kasbiy tayyorgarlik darajasini oshirish orqali mehnat bozorining talablariga javob beruvchi raqobatbardosh kadrlarni tayyorlashga alohida e'tibor qaratish lozim.

Zamonaviy iqtisodiyotda tadbirkorlikni rivojlantirishning muhimligi nafaqat iqtisodiy o'sish va ish o'rinlari yaratishga hissa qo'shish bilan chegaralanmaydi, balki jamiyatdagi ijtimoiy barqarorlikni ta'minlashda ham katta rol o'ynaydi. Bugungi kunda O'zbekistonda kichik biznes va xususiy tadbirkorlikni qo'llab-quvvatlashga qaratilgan qator islohotlar amalga oshirilmoqda. Shu jumladan, tadbirkorlikka o'qitish va kasb-hunarga yo'naltirish bo'yicha davlat dasturlari, subsidiyalar va mikro kreditlar berish orqali yoshlar va ayollarni tadbirkorlik faoliyatiga jalb qilish ishlari olib borilmoqda.

Tadqiqotda ko'rsatilganidek, O'zbekistondagi ayrim hududlarda ishsizlik darajasining yuqoriligi, malakali kadrlarning yetishmasligi, migratsiya jarayonlari va norasmiy ish bilan bandlik kabi muammolar mavjud. Bunday muammolarni samarali hal qilish uchun, kasbiy ta'lim va tadbirkorlikka o'qitish tizimini yanada takomillashtirish, innovatsion va zamonaviy ta'lim usullarini joriy etish zarur. Buning uchun davlat tomonidan ishlab chiqilgan qonun va qarorlarni yanada takomillashtirish, bozor infratuzilmasini rivojlantirish hamda axborot texnologiyalari yordamida tadbirkorlikka oid bilimlarni ommalashtirish talab etiladi.

Shuningdek, tadqiqotda aytib o'tilganidek, kichik tadbirkorlik sohasida ish bilan bandlikni tiklash va uning mamlakat iqtisodiyotidagi ulushini oshirish uchun qo'shimcha chora-tadbirlar zarur. Bu choralar qatoriga yangi ish o'rinlarini yaratish, investitsiyalar jalb qilish, davlat va xususiy sektor o'rtasidagi hamkorlikni kuchaytirish, kasbiy ta'lim va malakani oshirishga qaratilgan dasturlarni kengaytirish kirishi mumkin.

Shu boisdan, kelgusidagi strategik rejalarda, mamlakatdagi yoshlar va ayollarni tadbirkorlikka jalb qilish, ularni tadbirkorlikka tayyorlash, kasb-hunarga yo'naltirish, zamonaviy talablarga javob beradigan malakali kadrlarni tayyorlash va ularni mehnat bozoriga kirishini ta'minlash uchun barcha imkoniyatlar yaratilishi lozim. Bu yo'nalishdagi tadbirlar nafaqat iqtisodiy o'sishni, balki ijtimoiy barqarorlikni ham ta'minlaydi, shuningdek, ish o'rinlarining ko'payishi va aholi turmush darajasining yaxshilanishiga hissa qo'shadi.

Mamlakatning iqtisodiy barqarorligi va ijtimoiy farovonligini ta'minlashda tadbirkorlikka yo'naltirilgan siyosatlar, zamonaviy kasbiy tayyorgarlik va ishsizlikni kamaytirishga qaratilgan chora-tadbirlar markaziy o'rin tutadi. O'zbekistondagi mavjud sharoitlarda, davlat va xususiy sektor o'rtasidagi mustahkam hamkorlik, ta'lim tizimidagi islohotlar va bozor infratuzilmasining rivojlanishi orqali mamlakat iqtisodiy rivojlanishining yangi bosqichiga qadam qo'yishi mumkin.

Foydalanilgan adabiyotlar ro'yxati

1. В Европарламенте назвали страны ЕС с наиболее высоким уровнем безработицы среди молодёжи. russian.rt.com (20 мая 2018). <https://russian.rt.com/world/news/515044-evroparlament-bezrabotica-molodyozh>.
2. МОТ: в 2022 году число безработных в мире составит 207 млн. <https://news.un.org/ru/story/2022/01/1417012>.
3. Bakiyeva I. Vocational Training of the Unemployed as a Factor in Their Competitiveness International Journal of Multicultural and Multireligious Understanding. Manba: <https://bugun.uz/2023/04/08/norasmiy-sektorda-band-bolgan-aholi-hisobiga-2022-yilda-budjetga-deyarli-33-trln-som-mablag-tushmagan-mhti>.
4. Puji Handayati, Dwi Wulandari, Budi Eko Soetjipto, Agus Wibowo, Bagus Shandy Narmaditya, Does entrepreneurship education promote vocational students' entrepreneurial mindset?, Heliyon, Volume 6, Issue 11, 2020, e05426, ISSN 2405-8440, <https://doi.org/10.1016/j.heliyon.2020.e05426>.



5. Johan Wiklund, Boris Nikolaev, Nadav Shir, Maw-Der Foo, Steve Bradley, Entrepreneurship and well-being: Past, present, and future, Journal of Business Venturing, Volume 34, Issue 4, 2019, Pages 579-588, ISSN 0883-9026, (<https://www.sciencedirect.com/science/article/pii/S0883902618308942>).
6. Bell D. The Social Framework of Industrial Society // The Computer Age: Twenty Years View. London, 1981.- 168-b.
7. Экономическая теория // Учебник. Под н.р. акад.Абдурахманова К.Х. - Т.: Шарк. 1999. – 237-б.
8. Шарифуллина Т.А. Методологические основы развития кадрового потенциала системы предпринимательства в Республике Узбекистан. Автореф. дисс. докт. эконом. наук. -Т. 2006.
9. Ўзбекистоннинг доимий аҳолиси қарийб 37 миллионга етди // Манба: <https://kun.uz/kr/88867536>
10. Корхона ва ташкилотлар демографияси. Манба: <https://stat.uz/uz/rasmiy-statistika/usreo-2>.
11. O'zbekistondagi o'rtacha maoshlar ma'lum qilindi. Манба: <https://kun.uz/06571379>.
12. Безработица в Узбекистане: проблемы и перспективы. <https://aktualno.uz/ru/a/12742-bezrobotica-v-uzbekistane-problemy-i-perspektivy>.
13. www.stat.uz – Ўзбекистон Республикаси Президенти ҳузуридаги Статистика агентлиги маълумотлари.
14. www.mehnat.uz – Ўзбекистон Республикаси Камбағалликни қисқартириш ва бандлик вазирлиги маълумотлари.



MEVA-SABZAVOT MAHSULOTLARINI EKSPORTGA YO'NALTIRISHDA STANDART TALABLARIGA UYG'UNLASHTIRISHNI BAHOLASH VA UNI AMALGA OSHIRISH YO'LLARI

Xojiyev Elshod Yoqub o'g'li

Toshkent davlat iqtisodiyot universiteti
Marketing kafedrası doktoranti, PhD

Annotatsiya: Maqolada Yevropa Ittifoqi davlatlariga eksport qilinadigan meva-sabzavot mahsulotlarining sifat talablari bo'yicha Yevropa Ittifoqining standart va reglamentlariga muvofiq tashqi bozorlarga yetkazib berishni tashkil etish, eksport qilinayotgan meva-sabzavot mahsulotlarini standart talablariga mos ekanligini baholash va uni amalga oshirish yo'llari ko'rsatib berilgan. Muallif tomonidan eksport faoliyatida sotuv va eksportni oshirishda standartlarga rioya qilishning o'rni va ahamiyati yoritilgan.

Kalit so'zlar: meva-sabzavot mahsulotlari, eksport salohiyati, mahalliy mahsulotlar, eksport hajmi, xalqaro talablar, chegaradan qaytarib yuborish.

Abstract: The article describes the organization of delivering fruits and vegetables to external markets in accordance with the quality requirements of the European Union standards and regulations for fruits and vegetables exported to EU countries. It outlines the ways to assess the compliance of exported fruits and vegetables with standard requirements and methods for their implementation. The author highlights the role and importance of adhering to standards in export activities to increase sales and exports.

Key words: fruit and vegetable products, export potential, domestic products, export volume, international demands, repatriation from the border.

Аннотация: В статье описаны организация поставок на внешние рынки фруктов и овощей, экспортируемых в страны Европейского Союза, в соответствии со стандартами и регламентами Европейского Союза по качественным требованиям к фруктам и овощам. Приведены способы оценки соответствия экспортируемых фруктов и овощей стандартным требованиям и методы их реализации. Автором раскрыта роль и значение соблюдения стандартов в экспортной деятельности для увеличения продаж и экспорта.

Ключевые слова: плодоовощная продукция, экспортный потенциал, отечественная продукция, объем экспорта, международный спрос, репатриация с границы.

KIRISH

Jahonda kuzatilayotgan siyosiy, iqtisodiy va ijtimoiy nobarqaror vaziyatda eksport hajmini o'sish suratini saqlab qolish maqsadida birinchi navbatda, mahalliy mahsulotlarni xalqaro standart talablari asosida ishlab chiqarish, ularni raqobatbardoshligini ta'minlash, taniqlilik darajasini oshirish, ikkinchidan esa, eksportni har tomonlama qo'llab-quvvatlash va rag'batlantirish, uning hajmlari barqaror o'sishini ta'minlash muhimdir. Xorijiy bozorlardagi xilma-xil va o'ziga xos xususiyatli muhitlar sababli eksport bozorlarida muvaffaqiyatga erishish uchun yangi bozorlarga kirib borishda mahsulotlarga qo'yilgan talablar asosida yetkazib berish dolzarb vazifalardan sanaladi.



2024-yilning 18-yanvar kuni Prezident Shavkat Mirziyoyev raisligida o'tkazilgan videoselektor yig'ilishida, "2024-yilda investitsiya, eksport va xalqaro hamkorlik sohalarida amalga oshirilishi lozim bo'lgan ustuvor vazifalar" bo'yicha eksport hajmlari muhokama qilindi. Bugungi kunda O'zbekiston Respublikasidan eksport qilinayotgan mahsulotlarning 50 foizi to'rtta bozorga – Rossiya, Xitoy, Qozog'iston va Turkiyaga to'g'ri kelishi ta'kidlandi. Shuningdek, eksportning asosiy qismini tashkil qiladigan 20 turdagi mahsulot birgina bozorga bog'liq bo'lib qolganligi ko'rsatib o'tildi[1].

O'zbekiston Respublikasidan eksport qilinayotgan mahsulotlarning Rossiya Federatsiyasidagi ulushi 13 foizni tashkil etadi. Shuningdek, jami eksportning 12 foizini tashkil etadigan Qozog'iston va Qirg'izistonga yetkazib beriladigan mahsulotlarning 60 foizining yakuniy iste'molchisi Rossiya Federatsiyasi hisoblanadi. Bu holat, Respublikamiz eksportining deyarli 20 foizi Rossiya Federatsiyasiga bog'lanib qolganligini ko'rsatadi[2,3].

MAVZUGA OID ADABIYOTLAR TAHLILI

Meva-sabzavot mahsulotlarini eksportga yo'naltirish va standart talablari o'rtasidagi munosabatlarga oid tadqiqotlar Fulano, Ansah, Karemera, Sharma, Manzoor, Ikegaya kabi olimlar tomonidan o'rganilgan. Fulano tomonidan olib borilgan tadqiqotda meva va sabzavotlarni eksport qilish xalqaro bozorlarning sifat va fitosani-tariya talablariga javob beradigan qat'iy standartlarga rioya qilishni o'z ichiga oladi. U o'z tadqiqotida eksport-chilarning ushbu standartlarga muvofiqligini ta'minlashda duch keladigan qiyinchiliklarini ta'kidlab o'tgan. Uning tadqiqot natijalari kichik fermerlarning yangi sabzavot eksport bozorlariga kirishda standart va texnik jihatdan tartibga solishga doir muammolarga duch kelayotganini ko'rsatdi[3]. Francisca Ansah, Maria Luisa Amodio va Giancarlo Colelli tomonidan olib borilgan tadqiqotlarda mahsulotni terib olish jarayonida standart talablarining buzilishi quyidagicha izohlanadi: "Yangi uzilgan mahsulotlarning sifatiga meva va sabzavotlarni yig'ish, yetishtirish va qayta ishlash kabi omillar sezilarli ta'sir qiladi, bu esa xom ashyo sifatiga va yangi uzilgan oxirgi mahsulotlarga ham ta'sir o'tkazadi"[4]. Ikegaya A. o'z maqolasida qadoqlash, yorliqlash, mahsulot solingan idish va saqlash sharoitlari eksportdan oldingi va undan keyingi tashish paytida meva va sabzavotlar sifatini saqlashda muhim rol o'ynashini ta'kidlagan[5]. Shuningdek, ilmiy ishda meva-sabzavot mahsulotlarining 17 kun ichida bir mamlakatdan ikkinchi mamlakatga yetkazib berilishi davomida mahsulot hech qanday buzilishsiz, nazorat qilingan atmosfera sharoitidagi qadoqlangan idishlarda tashilgani tadqiq etilgan. Yuqorida keltirilgan tadqiqot va ilmiy ishlardan ko'rinib turibdiki, xalqaro standart talablariga muvofiq mahsulot ishlab chiqarish va yetishtirish, mahsulotning raqobatbardoshligini ta'minlash bilan birga, uni tashqi bozorlarda xaridorbop qilishga yordam beradi.

TADQIQOT METODIKASI

Mazkur ilmiy maqola to'g'ridan-to'g'ri o'z tadqiqot usullariga tayangan holda umumiy va maxsus tadqiqot usullari yordamida o'rganilgan. Ilmiy maqolani tayyorlash jarayonida analiz-sintez, induksiya va deduksiya, ilmiy taqqoslash, statistik tahlil hamda ekspert baholash usullaridan foydalanilgan.

TAHLIL VA NATIJALAR

Jahon tajribasi shuni ko'rsatadiki, har bir mamlakat o'z aholisini sifatsiz import mahsulotlardan himoya qilish va oziq-ovqat xavfsizligini ta'minlashni o'z oldiga asosiy vazifa qilib qo'yadi. Yevropa davlatlari bu borada 1979-yildan boshlab ichki bozorlarini sifatsiz va xavfli import mahsulotlardan himoya qilishni tizimli ravishda yo'lga qo'ygan. Xususan, 1979-yildan Yevropada Tezkor ogohlantirish tizimi (RASFF) va Tezkor ma'lumot almashish tizimi (RAPEX) tashkil etilgan bo'lib, bu tizimlar aholini xavfli oziq-ovqat va xalq iste'mol mahsulotlaridan himoya qilish maqsadida joriy etilgan.

Bizning tadqiqotimiz meva-sabzavot mahsulotlariga tegishli bo'lgani sababli Tezkor ogohlantirish tizimi (RASFF) haqida batafsil to'xtalib o'tish lozim. Ushbu tizim 2002-yil 28-yanvarda Yevropa Parlamenti va Kengashining 178/2002-reglamenti 50-moddasiga muvofiq tasdiqlangan bo'lib, u oziq-ovqat to'g'risidagi qonun va oziq-ovqat xavfsizligi tartib-qoidalarining umumiy prinsiplari va talablarini belgilaydi. RASFF tizimiga a'zo barcha davlatlarda aloqa punktlari tashkil etilgan va ular o'rtasida xavfli oziq-ovqat yoki ozuqa mahsulotlari to'g'risida ma'lumot almashiladi. Agar inson salomatligiga jiddiy xavf soluvchi oziq-ovqat yoki ozuqa mahsuloti aniqlansa, bu haqda RASFF tizimi orqali darhol Yevropa Komissiyasiga xabar beriladi. Komissiya kiruvchi xabarlarini baholab, tegishli choralar ko'rish uchun bildirishnomalarni RASFF tizimiga a'zo davlatlarga yuboradi.

Tahlillar natijasiga ko'ra, 2019–2024-yillarda RASFF tizimi orqali 18 627 ta holatda oziq-ovqat mahsulotlari bo'yicha nomuvofiqliklar aniqlangan, shundan 3093 tasi meva-sabzavot mahsulotlariga tegishli bo'lgan[6].



1-jadval. Yevropa Ittifoqining Tezkor ogohlantirish tizimi - RASSF portali orqali aniqlangan sifat talablariga javob bermaydigan meva-sabzavot mahsulotlari tahlili.

T/r	Sifatsiz mahsulot aniqlangan davlat nomi	Yetkazib beruvchi davlat nomi	Aniqlangan nomuvofiqlik nomi	Qabul qilingan qaror	Qabul qilingan qaror sanasi
1	Ispaniya	O'zbekiston	Mayiz tarkibida oxratoksin A moddasining miqdori yuqori	Chegaradan qaytarib yuborish	18.01.2024
2	Niderlandiya	O'zbekiston	Mayiz tarkibida xlorpirifos moddasining aniqlanishi	Chegaradan qaytarib yuborish	14.06.2024
3	Latviya	O'zbekiston	Mayiz tarkibida oxratoksin A moddasining miqdori yuqori	Chegaradan qaytarib yuborish	18.04.2024
4	Germaniya	O'zbekiston	Mayiz tarkibida oxratoksin A moddasining miqdori yuqori	Chegaradan qaytarib yuborish	28.03.2024
5	Ispaniya	O'zbekiston	Mayiz tarkibida oxratoksin A moddasining miqdori yuqori	Chegaradan qaytarib yuborish	18.01.2024
6	Ruminiya	O'zbekiston	Mayiz tarkibida oxratoksin A moddasining miqdori yuqori	Chegaradan qaytarib yuborish	2.07.2023
7	Vengriya	O'zbekiston	O'rik mahsulotidagi oltingugurt miqdori yuqori	Chegaradan qaytarib yuborish	10.07.2023
8	Polsha	O'zbekiston	Mayiz tarkibida oxratoksin A moddasining miqdori yuqori	Chegaradan qaytarib yuborish	19.06.2023
9	Finlandiya	O'zbekiston	Mayiz tarkibida oxratoksin A moddasining miqdori yuqori	Chegaradan qaytarib yuborish	16.06.2023
10	Malta	O'zbekiston	Mosh tarkibida pestitsidlar miqdori yuqori	Chegaradan qaytarib yuborish	08.06.2023
11	Germaniya	O'zbekiston	Mayiz tarkibida oxratoksin A moddasining miqdori yuqori	E'tiborga olish uchun ma'lumot	27.12.2022
12	Polsha	O'zbekiston	Mayiz tarkibida oxratoksin A moddasining miqdori yuqori	E'tiborga olish uchun ma'lumot	26.08.2022
13	Polsha	O'zbekiston	Yong'oq va quritilgan mevalardan hashorat aniqlangan	Chegaradan qaytarib yuborish	19.07.2022
14	Niderlandiya	O'zbekiston	Mosh tarkibida pestitsidlar miqdori yuqori	Chegaradan qaytarib yuborish	20.04.2022
15	Slovakiya	O'zbekiston	O'rik danagi tarkibidagi gidrosianik kislota miqdori yuqori	Chegaradan qaytarib yuborish	16.02.2022
16	Polsha	O'zbekiston	Mayiz tarkibida oxratoksin A moddasining miqdori yuqori	Kuzatish uchun ma'lumot	03.12.2021
17	Ispaniya	O'zbekiston	Mayiz tarkibida oxratoksin A moddasining miqdori yuqori	Chegaradan qaytarib yuborish	20.05.2021
18	Latviya	O'zbekiston	Mayiz tarkibida oxratoksin A moddasining miqdori yuqori	Chegaradan qaytarib yuborish	13.05.2021
19	Latviya	O'zbekiston	Mayiz tarkibida oxratoksin A moddasining miqdori yuqori	Kuzatish uchun ma'lumot	28.04.2021
20	Latviya	O'zbekiston	O'rik mahsulotidagi oltingugurt miqdori yuqori	Chegaradan qaytarib yuborish	01.02.2021
21	Latviya	O'zbekiston	O'rik mahsulotidagi oltingugurt miqdori yuqori	Chegaradan qaytarib yuborish	21.08.2021
22	Latviya	O'zbekiston	Ziravorlar tarkibida noma'lum ranglarning mavjudligi	E'tiborga olish uchun ma'lumot	14.08.2021
23	Latviya	O'zbekiston	Mayiz tarkibida oxratoksin A moddasining miqdori yuqori	Chegaradan qaytarib yuborish	20.03.2021
24	Latviya	O'zbekiston	O'rik mahsulotidagi oltingugurt miqdori yuqori	Chegaradan qaytarib yuborish	27.01.2021
25	Slovakiya	O'zbekiston	Mayiz tarkibida oxratoksin A moddasining miqdori yuqori	Chegaradan qaytarib yuborish	22.01.2021



Yuqoridagi jadval ma'lumotlaridan ko'rinib turibdiki, reglament talablariga javob bermaydigan mahsulotlar Yevropa Ittifoqi bozorlariga yetkazib berilishi va savdo rastalarida joylashtirilishi mumkin emas[7]. Shuningdek, aksariyat holatlarda O'zbekistondan Yevropa Ittifoqi bozorlariga yetkazib berilgan mayiz mahsulotidagi oxratoksin A, quritilgan o'rik mahsulotidagi oltingugurt va sulfit miqdori, o'rik danagi tarkibidagi gidrosianik kislota kabi oziq-ovqat mahsulotlarini ifloslantiruvchi moddalar va pestitsidlar meva-sabzavot mahsulotlaridagi maksimal belgilangan ko'rsatkich va me'yorlardan oshib ketganligi sababli mahsulot chegaradan qaytarilgan.

Shuni ta'kidlash joizki, O'zbekistondan yuborilgan mayiz va quritilgan o'rik mahsulotlari bir xil sababga ko'ra – oxratoksin A va sulfit (oltingugurt dioksidi) miqdorining yuqoriligi tufayli tashqi bozorlardagi yakuniy iste'molchigacha yetib bormagan. Quritilgan mevalar oltingugurt bilan ishlov berilishi sababli oltingugurt tarqatuvchisining asosiy manbalaridan biri hisoblanadi[8]. Meva-sabzavotlarni quritish paytida oltingugurt va sulfit birikmalaridan foydalanish quritish jarayonini osonlashtiradi va vaqtni qisqartiradi[9]. Bundan tashqari, oltingugurt dioksidi hasharotlarning mevalarga hujumini bartaraf etadi, quritilgan mahsulotning tabiiy rangini saqlab qoladi va ishlab chiqarish hamda saqlash jarayonida yuzaga keladigan rang o'zgarishlarini oldini oladi. Shu bilan birga, ushbu moddani me'yoridan ortiq qo'llash inson salomatligiga salbiy ta'sir qilishi aniqlangan, shuning uchun jahon oziq-ovqat xavfsizligiga mas'ul tashkilotlar tomonidan aniq me'yorlar belgilangan.

Eksport qiluvchi korxonalar tomonidan tashqi bozorlarga yetkazib berilayotgan mayiz va o'rik mahsulotlarining texnik to'siqlarsiz mahsulotni qabul qiluvchi davlatga yetib borishini ta'minlash maqsadida muallif tomonidan Yevropa Ittifoqining o'rik mahsulotlariga qo'yilgan standart talablari o'rganilgan[10].

2-jadval. Quritilgan yoki qayta ishlangan meva-sabzavotlar uchun Yevropa Ittifoqi reglamenti bo'yicha belgilangan oltingugurt me'yorlari tahlili.

№	Meva-sabzavot nomi	Oltingugurt dioksidining maksimal miqdori (mg/kg yoki ml/l)
1	O'rik	2000
2	Quritilgan oq sabzavotlar	400
3	Qayta ishlov berilgan yoki muzlatilgan sabzavotlar	50
4	Pomidor	200
5	Shaftoli	2000
6	Mayiz	2000
7	Olxo'ri	2000
8	Anjir	2000
9	Olma va nok	600
10	Boshqa turdagi mevalar va yong'oq	500

Yevropa Ittifoqida sulfit qoldig'i uchun ruxsat etilgan chegaralar turli mahsulotlarda farq qiladi. Masalan, quritilgan o'rik, shaftoli, uzum, olxo'ri va anjir mahsulotlarida sulfit qoldig'i 2000 mg/kg dan past bo'lishi kerak. Quritilgan olma va nokda bu miqdor maksimal 600 mg/kg etib belgilangan, boshqa turdagi quritilgan mevalar va yong'oqlar uchun esa 500 mg/kg ni tashkil etadi[12].

Birlashgan Millatlar Tashkiloti qoshidagi Oziq-ovqat va qishloq xo'jaligi tashkiloti (FAO) oziq-ovqat mahsulotlarining xavfsizligini va yuqori sifatda bo'lishini ta'minlash maqsadida xavfsizlik talablarini belgilaydigan standartlar ishlab chiqadi. FAO tomonidan meva-sabzavot mahsulotlari uchun xavfsizlik talablarini belgilovchi Codex Stan standartlari ishlab chiqilgan.



3-jadval. Oziq-ovqat va qishloq xo'jaligi tashkiloti (FAO) tomonidan ishlab chiqilgan Codex Stan standartlari tahlili [13].

T/r	Standart raqami	Standart nomi	Ishlab chiqqan qo'mita kodi	Standartga so'ngi o'zgartirish kiritilgan yil	Mavjud tillar soni
1	CXS1-1985	Qadoqlangan oziq-ovqat mahsulotlarini yoriqlashning umumiy standarti	CCFL	2018	6
2	CXS 67-1981	Mayiz uchun standart	CCPFV	2019	6
3	CXS 69-1981	Qulupnay uchun standart	CCPFV	2022	6
4	CXS 75-1981	Shaftoli	CCPFV	2022	3
5	CXS 130-1981	Quritilgan o'rik	CCPFV	2019	6
6	CXS 131-1981	Pista	CCPFV	2022	3
7	CXS 153-1985	Makkajo'xori	CCCPL	2019	6
8	CXS 200-1995	Yeryong'oq	CCCPL	2019	6
9	CXS 255-2007	Uzum	CCFFV	2011	6
10	CXS 293-2008	Pomidor	CCFFV	2008	6
11	CXS 299-2010	Olma	CCFFV	2008	6
12	CXS 310-2013	Anor	CCFFV	2013	6
13	CXS 320-2015	Tez muzlovchi sabzavotlar	CCPFV	2022	3
14	CXS 330-2018	Baqlajon	CCFFV	2018	6
15	CXS 337-2020	Sarimsoq	CCFFV	2020	6

Statistik tahliliy ma'lumotlardan kelib chiqqan holda, Yevropa Ittifoqi mamlakatlariga eng ko'p yetkazib berilgan mayiz, uzum va quritilgan o'rik mahsulotlari misolida CXS 67-1981, CXS 130-1981 va CXS 255-2007 standartlarida mazkur mahsulotlar uchun belgilangan talablarni ko'rib chiqish maqsadga muvofiqdir[14]. Ushbu standartlar tegishli ishlov berilgan yoki qayta ishlangan hamda to'g'ridan to'g'ri iste'mol uchun taklif qilinadigan mayiz, uzum va quritilgan o'rik mahsulotlarini qamrab oladi. Tahlil qilinayotgan mevalar uchun o'rnatilgan talablarni quyida keltirilgan jadvallar orqali ko'rib chiqamiz.

4-jadval. CXS 67-81 standartida belgilangan talablar tahlili.

T/r	Belgilangan talab nomi	Maksimal miqdori	
1	Namlik miqdori		
	Malaga muscatel navli mayiz	31 % dan ko'p bo'lmagan	
	Danagidan tozalangan mayiz	19 % dan ko'p bo'lmagan	
	Boshqa turdagi mayizlar	18 % dan ko'p bo'lmagan	
2	Oltingugurt dioksidi	1500 mg/kg	
3	Mineral moyi (oziq-ovqat mahsulotlarida qo'llaniladigan)	5 gr/kg	
4	Sorbit	5 gr/kg	
5	Meva poyalari	-	
6	Mineral aralashma	-	
	Ruxsat etiladigan kamchiliklar	Danaksiz	Danakli
7	Mayiz cho'pi (tozalangan mayzi turlari uchun)	2 dona/kg	2 dona/kg
8	Juda ingichka yoki rivojlanmay qolgan mevalar	Massaning 6 foizi	Massaning 4 foizi
9	Zararlangan mevalar	Massaning 5 foizi	Massaning 5 foizi
10	Shakarlangan meva danaklari (danakli turlar uchun)	Massaning 15 foizi	Massaning 15 foizi



CXS 67-81 standartida belgilangan talablar tahlili natijasida mayizdagi namlik miqdori uning navlariga qarab 18-31 % dan oshmasligi aniqlangan. Shuningdek, quritilgan uzumdagi oltingugurt dioksidining maksimal miqdori 1500 mg/kg etib belgilangan. Mineral moy (oziq-ovqat mahsulotlarida qo'llaniladigan) va sorbitning maksimal miqdori 5 gr/kg ni tashkil etishi kerak. Meva poyalari va mineral aralashmalar uchun belgilangan cheklovlar yo'q.

Ruxsat etiladigan kamchiliklar bo'yicha tozalangan mayiz turlarida quyidagi talablarga rioya qilinadi: mayiz cho'pi danaksiz va danakli turlari uchun 2 dona/kg gacha bo'lishi mumkin. Juda ingichka yoki rivojlanmay qolgan mevalarning miqdori danaksiz turlar uchun massaning 6 foizi, danakli turlar uchun esa massaning 4 foizidan oshmasligi kerak. Zararlangan mevalar har ikkala turda ham massaning 5 foizidan ko'p bo'lmasligi, shuningdek, shakarlangan meva danaklari (danakli turlar uchun) massaning 15 foizidan oshmasligi qat'iy belgilangan[15].

5-jadval. CXS 255-2007 standartida belgilangan talablar tahlili.

T/r	Belgilangan talab nomi	Maksimal miqdori
1	Mevaning yetilganlik (pishganlik) darajasi* (ushbu talabni qondirish uchun meva refraktometr yordamida o'lchanadi)	16°Brixdan kam bo'lmagan
2	Uzum (bog') ning minimal og'irligi	75 gr
3	Hasharotlar yoki hashoratlar tomonidan zarar yetkazilgan mevalar	Ruxsat etilmaydi
4	Maxsus sovutgichli ombordan olib chiqilishi natijasida yuzaga keladigan namlikdan tashqari bo'lgan namliklar	5-10 foiz (meva naviga qarab)
5	Mevaning kalibri va rangi	Oliy nav uchun bir xil bo'lishi zarur Birinchi nav uchun bir-biridan ma'lum darajada farq qilishi mumkin

* Ushbu talabga javob bermagan mevalardagi shakar-kislota nisbati quyidagilardan past bo'lmasa standart talabi bo'yicha maqbul hisoblanadi:

- 20:1, agar Brix qiymati 12,5 ° dan past bo'lmasa va 14 ° dan yuqori bo'lmasa,
- 18:1, agar Brix qiymati 14 ° dan past bo'lmasa va 16 ° dan yuqori bo'lmasa.

Yuqoridagi jadval ma'lumotlaridan shuni ko'rishimiz mumkinki, mevaning yetilganlik ya'ni pishganlik darajasi refraktometr yordamida o'lchanadi va bu qiymat 16° Brixdan kam bo'lmasligi kerak. Uzumning minimal og'irligi (bir bog' uchun) 75 grammdan kam bo'lmasligi zarur. Tashqi bozorlarga va iste'molchilarga yetkazib berilayotgan uzumlarda hasharotlar yoki hashoratlar tomonidan zarar yetkazilgan mevalarga ruxsat etilmaydi. Maxsus sovutgichli ombordan olib chiqilishi natijasida yuzaga keladigan namlikdan tashqari bo'lgan namliklar meva naviga qarab 5-10 foiz oralig'ida bo'lishi kerak. Mevaning kalibri va rangi oliy nav uchun bir xil bo'lishi, birinchi nav uchun esa ma'lum darajada farq qilishi mumkin.

Agar mevalar 5-jadvalda keltirilgan birinchi raqamli talablarga javob bermasa, ularning shakar-kislota nisbati quyidagicha bo'lishi kerak: 20:1 agar Brix qiymati 12° dan past va 14° dan yuqori bo'lmasa, yoki 18:1 agar Brix qiymati 14° dan past va 16° dan yuqori bo'lmasa. [16] Bu talablar mevalarning sifatini ta'minlash va iste'molchilarga xavfsiz mahsulot yetkazib berishga yordam beradi.

6-jadval. CXS 130-1981 standartida belgilangan talablar tahlili.

T/r	Xavfsizlik ko'rsatkich nomi	Maksimal miqdori
1	Oltingugurt yordamisiz va sorbin kislotasi bilan ishlov berilmagan quritilgan o'rikdagi namlik miqdori	20 % dan ko'p bo'lmagan
2	Oltingugurt yordamida quritilgan va sorbin kislotasi bilan ishlov berilgan quritilgan o'rikdagi namlik miqdori	25% dan ko'p bo'lmagan
3	Aksorbin kislotasi	500 mg/kg
4	Oltingugurt dioksidi	2000 mg/kg
5	Aflotoksinlar	4 ppb
6	Aerob bakteriyalar	10 ⁵ cfu/1g
7	Hamirturush	10 cfu/gr
8	Mog'or	10 cfu/gr



9	Umumiy koliformalar	10 cfu/gr
10	Ekoli	Ushbu moddalar mahsulot tarkibida bo'lishi kerak emas
11	Stafilokokk	
12	Salmonella	

Codex Stan 130-1981-sonli standartga ko'ra, oltingugurt bilan ishlov berilgan quritilgan o'rikda namlik miqdori 20% dan ko'p bo'lmasligi, oltingugurt bilan ishlov berilmagan quritilgan o'rikda esa 25% dan oshmasligi talab etiladi. Askorbin kislotasining maksimal miqdori 500 mg/kg gacha bo'lishi kerak, oltingugurt dioksidi esa 2000 mg/kg gacha ruxsat etiladi.

Aflatoksinlar miqdori 4 ppb (parts per billion) dan oshmasligi kerak. Aerob bakteriyalar miqdori 10^5 cfu/1g, hamirturush va mog'or miqdori esa 10 cfu/g dan oshmasligi lozim. Umumiy koliformalar miqdori 10 cfu/g dan oshmasligi talab etiladi. Ekoli, stafilokokk va salmonella mahsulot tarkibida umuman bo'lmasligi zarur[17].

Ushbu talablar oziq-ovqat mahsulotlari xavfsizligini ta'minlash va iste'molchilarga sog'lom mahsulot yetkazib berishga qaratilgan. Har bir ko'rsatkich mahsulotning turiga qarab aniq belgilangan va belgilangan chegaralardan oshmasligi kerak. Bu esa mahsulot sifatini ta'minlash hamda iste'molchilarga xavfsiz oziq-ovqat mahsulotlarini yetkazib berishga xizmat qiladi.

XULOSA VA TAKLIFLAR

Xulosa sifatida shuni ta'kidlash joizki, O'zbekistonda yetishtiriladigan meva-sabzavot mahsulotlarining tashqi bozorlarda muvofiqligi muammolari hali yetarlicha tadqiq etilmagan. Ushbu maqola, standart talablarga rioya qilgan holda yangi bozorlarga mahsulot yetkazib berish zarurligini ta'kidlaydi. Maqolada RASFF portali orqali olti yil davomida (2019-2024-yillar) meva-sabzavot mahsulotlariga nisbatan 3097 ta xabarnoma kelib tushgani tahlil qilindi. Xabarnomalarning umumiy sonidan 38 tasi (maqolada 25 ta holat keltirilgan) O'zbekistonda ishlab chiqarilgan meva-sabzavotlarga tegishli ekanligi aniqlandi.

Yevropa Ittifoqi bozorlarida sifat talablariga javob bermaydigan mahsulotlar tahlili meva-sabzavot mahsulotlari uchun xalqaro xavfsizlik va sifat standartlariga rioya qilish muhimligini ko'rsatdi. Shuningdek, maqolada Yevropa Ittifoqining oziq-ovqat mahsulotlaridagi ifloslantiruvchi moddalar uchun ruxsat etilgan chegaraviy miqdorlari tahlil etildi. Korxonalar Yevropa Ittifoqi mamlakatlariga meva-sabzavot mahsulotlarini eksport qilishda ushbu talablarni bajarish zarurligi ta'kidlandi.

Bundan tashqari, tashqi bozorlarga meva-sabzavot mahsulotlarini yetkazib berishda qadoqlash talablariga rioya qilish, mahsulotlarning maqsadli bozorlarda raqobatbardoshligini ta'minlash uchun takliflar kiritish maqsadga muvofiqdir. Tadqiqot natijalari eksport geografiyasi va miqdorini kengaytirish, birgina bozorga qaramlikni kamaytirish va mahsulotlarni Yevropa bozorlariga olib kirishda xalqaro standartlarni joriy etish zarurligini ko'rsatadi, deb hisoblaymiz.

Foydalanilgan adabiyotlar ro'yxati

- O'zbekiston Respublikasi Prezidenti Shavkat Mirziyoyev raisligida "2024-yilda investitsiya, eksport va xalqaro hamkorlik sohalarida amalga oshirilishi lozim bo'lgan ustuvor vazifalar" yuzasidan videoselektor yig'ilishi. 2024-yil 18-yanvar.
- E.Yo. Xojiyev. O'rik mahsulotlari eksportini oshirishda marketing tadqiqotlaridan foydalanishni takomillashtirish. PhD ilmiy darajasini olish uchun yozilgan dissertatsiya. TDIU. Toshkent, 2023-y.
- Khojiev Elshod. Issues For Apricot Products Export: In Case Uzbekistan. Asian Journal of Technology & Management Research (AJTMR) ISSN 2249 (0892).
- Alex M. Fulano, Geraldin M. W. Lengai, and James W. Muthomi. Phytosanitary and Technical Quality Challenges in Export Fresh Vegetables and Strategies to Compliance with Market Requirements: Case of Smallholder Snap Beans in Kenya. Sustainability, 2021, 13 (3), 1546. <https://doi.org/10.3390/su13031546>.
- Francisca Ansah, Maria Luisa Amodio, Giancarlo Colelli. Quality of Fresh-Cut Products as Affected by Harvest and Postharvest Operations. January 2018. DOI: 10.1002/jsfa.8885.
- Ikegaya, A., Yamazaki, S., Yamaga, I., Kosugi, T., Toyozumi, T., Nagafuji, A., Saika, T., & Arai, E. (2023). Controlled Atmosphere Maintains the Quality of Certain Fresh Produce in Mixed Cargo Shipments. Journal of Food Process Engineering, e14297. <https://doi.org/10.1111/jfpe.14297>.
- <https://webgate.ec.europa.eu/rasff-window/screen/search>.
- Regulation (EC) No 178/2002 of the European Parliament and of the Council of 28 January 2002 Laying Down the General Principles and Requirements of Food Law, Establishing the European Food Safety Authority and Laying Down Procedures in Matters of Food Safety.
- Shoaei F., Heshmati A., Khorshidi M. (2019). The Risk Assessment of Sulphite Intake Through Dried Fruit Consumption in Hamadan, Iran. Journal of Food Quality and Hazards Control, 6: 121-127.
- Stražanac D., Gross-Bošković A., Hengl B., Bašić S., Sokolić D. (2019). Use of Sulphur Dioxide and Sulphites (E 220-E 228) in Canning of Crab Meat. Meso: Prvi Hrvatski Časopis o Mesu, 21: 269-278. [DOI: 10.31727/m.21.3.5].



11. Yevropa Ittifoqi Parlamenti va Kengashining 2008-yil 16-dekabrdagi 1333/2008EU-sonli direktivasi.
12. Yevropa Ittifoqi Komissiyasining 2023-yil 25-apreldagi 2023/915-sonli reglamenti. (COMMISSION REGULATION (EU) 2023/915 of 25 April 2023 on Maximum Levels for Certain Contaminants in Food and Repealing Regulation (EC) No 1881/2006. Official Journal of the European Union, 5.5.2023).
13. The European Parliament and Council Directive No 95/2/EC on Food Additives Other Than Colours and Sweeteners. pp. 27-29. 1995. Rev. 2006.
14. <https://www.fao.org/fao-who-codexalimentarius/en/>.
15. O'zbekiston Respublikasi Prezidenti huzuridagi Statistika agentligining 2023-yil bo'yicha Tashqi Iqtisodiy Faoliyat Statistikasi.
16. Standard for Table Grapes CXS 67-1981 Adopted in 1981. Amended in 2011.
17. Standard for Table Grapes CXS 255-2007 Adopted in 2007. Amended in 2011.
18. Standard for Dried Apricots CXS 130-1981 Adopted in 1981. Amended in 2019.
19. https://scholar.google.com/citations?view_op=view_citation&hl=ru&user=0VaY42wAAAAJ&citation_for_view=0VaY42wAAAAJ:d1gkVwhDpl0C.



INVESTITSİYALARNI JALB QILISHDA FOYDA SOLIG'IDAN FOYDALANISH

Zarif Oripovich Axrorov

Toshkent davlat iqtisodiyot universiteti Samarqand filiali dotsenti

Annotatsiya: Iqtisodiyotda investitsiyalarni jalb qilish va uni soliqlar orqali tartibga solish muhim ahamiyatga ega. Investitsiyalar iqtisodiyotni rivojlantirish va aholi bandligini ta'minlashga xizmat qilishini inobatga olgan holda oqilona soliq siyosatini amalga oshirish zarur. Soliq siyosati tadbirkorlik faoliyatini muvofiqlashtirish va ishlab chiqarishni modernizatsiya qilishga xizmat qilishi kerak. Ushbu maqola soliqlar va investitsiyalar muvofiqligini ta'minlashga qaratilgan bo'lib, soliqlar esa iqtisodiyotni tartibga soluvchi sifatida oqilona soliq siyosatini olib borishga qaratilgan. Investitsion faollikni soliq imtiyozlari orqali rag'batlantirish, soliq va investitsiya siyosatining yuqori samaradorligini ta'minlash bo'yicha taklif va tavsiyalar ishlab chiqildi.

Kalit so'zlar: soliq, investitsiya, soliq siyosati, investitsiya faoliyati, soliqqa tortish, soliq imtiyozlari.

Abstract: It is important to attract investment into the economy and regulate it through taxes. It is necessary to pursue a reasonable tax policy, taking into account that investments serve to develop the economy and provide employment to the population. Tax policy should serve to coordinate business activities and modernize production. This article focuses on ensuring the compatibility of taxes and investments, and taxes as regulators of the economy are aimed at pursuing a rational tax policy. Proposals and recommendations have been developed to stimulate investment activity through tax incentives and ensure high efficiency of tax and investment policies.

Key words: tax, investment, tax policy, investment activity, taxation, tax incentive.

Аннотация: Важно привлекать инвестиции в экономику и регулировать ее посредством налогов. Необходимо проводить разумную налоговую политику, учитывая, что инвестиции служат развитию экономики и обеспечению занятости населения. Налоговая политика должна служить координации предпринимательской деятельности и модернизации производства. В данной статье основное внимание уделяется обеспечению совместимости налогов и инвестиций, а налоги как регуляторы экономики направлены на проведение рациональной налоговой политики. Разработаны предложения и рекомендации по стимулированию инвестиционной активности посредством налоговых льгот, обеспечению высокой эффективности налоговой и инвестиционной политики.

Ключевые слова: налог, инвестиции, налоговая политика, инвестиционная деятельность, налогообложение, налоговая льгота.

KIRISH

Moliyaviy munosabatlar tarkibida optimal soliqqa tortish tizimini yaratish mamlakatda ijtimoiy-iqtisodiy taraqqiyotni yaratish, iqtisodiy barqarorlik va aholi yashash farovonligining muhim omili hisoblanadi. Soliqqa tortishning qanchalik optimal ekanligi bozor islohotlarini olib borish va iqtisodiyotni rivojlanish barqarorligiga bog'liq. Mamlakatning ijtimoiy-iqtisodiy taraqqiyotini ta'minlash uchun mukammal soliq tizimining tashkil etilishi va boshqarilishi muhim ahamiyat kasb etadi. Bozor iqtisodiyoti sharoitida har bir davlat bozor munosabatlarning salbiy ta'sirlarini ma'lum regulyatorlar sifatida soliq siyosatidan keng foydalanadi. Soliqlar bozor munosabatlarni rivojlantirish sharoitida iqtisodiyotni boshqarishning kuchli vositasi sanaladi. Shu jumladan, mamlakat investitsiya salohiyatini va investitsiya iqlimini shakllantirish, investitsiyalarni tartibga solish, xorijiy investitsiyalarni jalb qilish aynan soliqlar orqali tartibga solinadi. Ta'kidlanganidek, soliq siyosatining maqsadi mamlakatning barcha darajalarida barqaror iqtisodiy o'sish va ijtimoiy rivojlanish sharoitlarini yaratish uchun chora-tadbirlarni shakllantirish hisoblanadi. Bunga erishishning vazifalaridan biri hududlarda investitsiyalarni jalb qilishni oshirish yo'li bilan investitsion jarayonlarni faollashtirishga mo'ljallangan istiqbolli usullarni joriy etishdan iborat.

ADABIYOTLAR TAHLILI

Aynan soliqlar orqali ham iqtisodiy o'sishga, ham pasayishga ta'sir etish mumkin. Bir qator olimlar investitsiyalarni jalb qilishga to'sqinlik qilmaydigan va iqtisodiy o'sishini ta'minlaydigan soliq tizimini ishlab chiqishni ta'kidlaydilar [2]. Agar soliq solinadigan obyektдан qilingan investitsiya to'liq qoplangan bo'lsa, bu soliq tizimi investitsiyalarni jalb qilishni buzmagani bo'ladi [3-4].

Investorlar maksimal foyda olish maqsadida soliq qonunchiligini chetlab o'tishga harakat qilishadi. De Vito firmalarning investitsion xarajatlarini chegirib tashlanishi natijasida kelib chiqadigan ta'sirlarni yumshatish bo'yicha soliqlarni to'lash holatlarini ko'rib chiqqan [5].



Hisob-kitoblarga ko'ra, haqiqatdan ham soliqlar to'g'ridan-to'g'ri xorijiy investitsiyalar harakatiga ta'sir ko'rsatadi. Soliq stavkasining 1 foizga o'sishi yoki pasayishi yillik foyda darajasining sezilarli o'zgarishi aniqlangan [6].

CH.M. Tiboning fikricha, soliq imtiyozlarini kiritish hisobiga soliq tushumlarini kamaytirish jamiyatga tovarlarni taqdim etishda xavf tug'dirishi mumkin [7]. Shu boisdan soliq siyosati jamiyat farovonligiga xizmat qilishi hamda budget tushumlarini kamaytirmasligiga xizmat qilishi lozim.

Investitsiyalar va soliqlarning uzviyligini o'rgangan N.A. Filippova korxonalar investitsion faoliyatini soliqlar orqali rag'batlantirishda maxsus soliq rejimlari, soliq stavkalarini optimallashtirish va soliq imtiyozlari tizimi usullari mavjudligini e'tirof etadi [8]. Aynan investitsiyalarni soliqlar orqali tartibga solish hozirgi kunda soliq stavkalari va imtiyozlar orqali amalga oshirilmoqda.

TADQIQOT METODOLOGIYASI

Tadqiqot jarayonida foyda solig'i orqali iqtisodiyotni tartibga solishga oid xalqaro hamda milliy tajribalar bo'yicha ilmiy tadqiqotlar o'rganildi. Maqola tuzish jarayonida kuzatish va tanlab olish, ilmiy-nazariy, empirik kuzatuv usullaridan foydalanildi. Tadqiqot natijalarining ishonchligi, xorijiy va milliy rasmiy manbalardan foydalanilganligi bilan izohlanadi.

TAHLIL VA NATIJALAR

Foyda solig'i mexanizmini tanlashda, eng avvalo, mamlakat iqtisodiyoti oldida turgan masalalarga va soliq siyosatini oqilona yuritish bilan hal qilinadigan asosiy vazifalarga tayanish lozim (1-rasm). Ushbu vazifalarni hal qilish iqtisodiyot rivojini ta'minlashga xizmat qiladi.

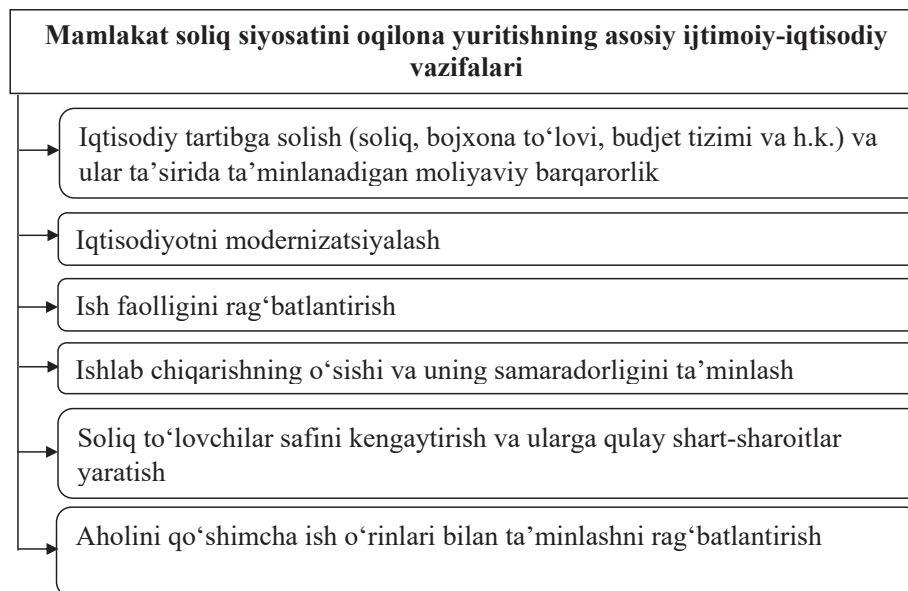

1-rasm. Mamlakat soliq siyosatini oqilona yuritishning asosiy vazifalari¹.

Tahlillar ko'rsatishicha, so'nggi yillarda soliq siyosatini oqilona yuritishga alohida e'tibor berilmoqda. Aynan shunday tizimni yuzaga keltirish maqsadi bu Soliq kodeksiga yangicha ishlov berdi, shuningdek, soliq siyosatini takomillashtirish konsepsiyasi qabul qilindi. Yangi O'zbekiston sharoitida erishilgan dastlabki kunlardan boshlab amalga oshirilgan oqilona soliq siyosati natijasida milliy iqtisodiyotga tub ijobiy o'zgarishlar kuzatilmogda va bu jarayon davom etmoqda.

Oqilona soliq siyosati va unga mos keluvchi soliq stavkasi milliy iqtisodiyotga investitsiya oqimini oshirishga ham xizmat qiladi. Endigi kelayotgan budget bosqichida turli mexanizmlarni qo'llash orqali soliq solish bazasini oshirish yoki pasaytirish, qolaversa, imtiyozlarni qo'llashdan ko'ra investitsiya hisobiga yangi korxonalar tashkil etish soliq munosabatlaridagi muammolarga mantiqiy yechim hisoblanadi.

Shu o'rinda aytish joizki, korxonalar investitsion faoliyatiga soliqlarning ta'siri yaqqol ko'rinadi. Hukumat yaratilgan investitsion muhiti, investorlar imkoniyatlar va investitsiya portfeli tarkibida qabul qilingan turli soliq tartiblari o'z ta'sirini ko'rsatadi. Soliq tizimida qonunchilikdagi nomukammallik korxonalar moliyaviy-iqtisodiy o'sish sur'atlarining pasayishiga olib kelishi mumkin, bu esa davlat budgetiga soliq tushumlarining kamayishiga olib keladi.

¹ Muallif tomonidan ishlab chiqilgan.



Bizningcha, innovatsion iqtisodiyotni rivojlantirish sharoitida hududlarda ishlab chiqarish quvvatlari va innovatsion-investitsion salohiyatga quyidagi omillar ta'sir ko'rsatadi:

- ilmiy-texnik taraqqiyot va mamlakat rivojlanishining ilmiy-texnik darajasini asoslovchi ko'rsatkichlar;
- boshqaruv qarorlarini ishlab chiqish va hayotga tadbiiq etishni ta'minlashda axborot-kommunikatsiya tizimini rivojlantirish;
- xorijiy va milliy investitsiya oqimlaridan foydalanish samaradorligini oshirish;
- korxonalarda investitsion jarayonlarni faollashtirish va ishlab chiqarish korxonalarini modernizatsiyalash orqali ularning texnik darajasini oshirish.

O'zbekiston Respublikasi hududlarining investitsion muhiti holatini belgilashda investorlar fikrini va uning istiqbolda investitsiya yo'naltirish yuzasidan faoliyatini belgilab berish muhimdir. Unga ko'ra, davrdagi investitsion muhitga nisbatan o'zgarish holatlari, investorlar o'rtasida mablag'ni joylashtirishni huquqiy asoslash raqobatni rag'batlantiradi, mahsulot (xizmat) sifatini oshirish va bozor narxini pasaytirishni bevosita rag'batlantiradi.

Korxonalarni qo'llab-quvvatlash bo'yicha xorijiy investitsiya loyihalarini moliyalashtirish masalalari iqtisodiyotni rivojlantirish sharoitida korxonalar faoliyatini samarali tashkil etish, raqobat muhitini shakllantirish, bozorni turli tovarlar va xizmatlar bilan to'ldirish, soliqqa tortish bazasini kengaytirishga qaratilgan. Ijtimoiy omili esa yangi ish o'rinlarini tashkil qilish orqali bandlikni ta'minlash, aholining daromadini oshirish yo'li bilan uning farovonligini oshirishni nazarda tutadi. T.Eycher soliqqlarning past stavkalarini joriy qilish to'g'ridan-to'g'ri xorijiy investitsiyalarni jalb qilish borasidagi davlat siyosatini kuchaytirganligini ta'kidlaydi [9].

Bozor iqtisodiy-moliyaviy munosabatlarini barqarorlashib borishi oqimlarini shakllantirishda bevosita ishtirok etuvchi moliyaviy manbalarini qidirib topishni taqozo etadi. Davlat tomonidan ishlab chiqilayotgan chora-tadbirlarda uni tashkil etishda ichki moliyaviy manbalarga diqqatni qaratishga alohida urg'u berib kelinmoqda. Ichki manbalarni tashkil etishda budjet va soliq siyosatining ta'siri benihoya kattadir. Uning yordamida davlat, aholi, korxonalar, bank va davlat budjeti mablag'larini shakllantirishda ma'lum proporsiyalarga amal qilishga e'tibor berilgan. Albatta, har bir xo'jalik subyekti barqarorlikni ta'minlashga harakat qiladi. Bu yerda gap mutlaq yangi modelni yuzaga keltirish haqida bormoqda.

U yoki bu investitsiya manbasini tashkil etish barcha o'zgarishlarni doimiy kuzatish natijalarini e'tiborga olishni nazarda tutadi. Ushbu mexanizm xo'jalik subyektlarining moliyaviy barqarorligini ta'minlash dasturini ishlab chiqishni o'z ichiga oladi va uning to'lov qobiliyatini oshirish orqali xorijiy investorlar yordamida samarali faoliyatni ta'minlash strategiyasini ishlab chiqish va bu orqali oqilona investitsiya muhitini yuzaga keltirish soliq stavkalarini pasaytirishi aholi va xo'jalik subyektlari daromadlarining oshishiga, investitsiyalar manbai bo'lgan aholi jamg'armalari va xo'jalik subyektlarining sof foydasi hajmining oshishiga imkoniyat yaratadi. Innovatsion iqtisodiyotni rivojlantirish sharoitida investitsiyalarning manbalariga ko'ra tuzilishida bu ikki manbaning nisbiy hissasi oshadi. Jami investitsiyalar hajmida bank kreditlari, xo'jalik subyektlari va aholi mablag'lari hissasining yuqori bo'lishi diqqatga molikdir.

Hozirda jadallashtirilgan amortizatsiya ajratmalari ham investitsiya mablag'larining tezroq jamlanishiga sabab bo'lmoqda. Chunki bu investitsiya jarayonlarining tezroq jamlanishiga xizmat qiladi va hududlarda qulay investitsiya muhitini yaratishga zamin yaratadi. Ta'kidlash joizki, investitsiya muhitini belgilovchi omillardan biri investorlarni turli manbalardan jalb etilishida qo'llanilayotgan imtiyozlar va kafolatlar ham o'z ifodasini topmoqda. Bunday moliyaviy mexanizmlar xo'jalik subyektlarini moliyaviy sog'lomlashtirishda puxta o'ylangan tadbirlarini ishlab chiqishni talab etadi.

Investorlar uchun soliq imtiyozlarini taqdim etish hozirda keng qo'llanilib kelinayotgan tadbirlar asosini tashkil etmoqda. Masalan, xo'jalik subyektlari foydasi hisobidan modernizatsiya qilish, ishlab chiqarishni kengaytirish, rekonstruksiya qilishga sarflangan qismi soliqqa tortilmaydi.

Soliqlar orqali tartibga solish usullaridan biri soliq imtiyozlarini taqdim etishdir. Masalan, taniqli iqtisodchi olim I.V. Gorskiy xo'jalik subyektlari uchun iqtisodiyotni soliqqlar orqali tartibga solish faqatgina soliq imtiyozlarini taqdim etish orqali o'tkazilmog'i lozim, deb fikr bildiradi [10]. Bular soliqlardan to'liq ozod etish, soliq stavkalarini pasaytirish, soliqqa tortish sharoitlarini yumshatish ko'rinishida bo'ladi.

Investitsiya jalb qilingan korxonalar bo'yicha taqdim etilgan soliq imtiyozlaridan oqilona foydalanmaslik bo'shayotgan mablag'lardan to'g'ri foydalanishni bilmaslik va korxonalar tomonidan olinayotgan soliq imtiyozlari salbiy oqibatlariga olib kelishi mumkin. Unga ko'ra salbiy oqibatlarni N.R. Quziyeva quyidagi nuqtai-nazarni izohlaydi:

- soliq imtiyozlari natijasida amalda hech qachon ular berilayotgan chog'ida ko'zda tutilgan maqsadlarga to'liq erishmasligi;
- soliq imtiyozlariga ega bo'lgan korxonalar rivojlanishga bo'lgan intilishini yo'qotadilar va o'zlarining imtiyozli mavqei saqlab qolishga harakat qiladilar, imtiyozlar bekor qilinganda esa ular faoliyat yuritishdan to'xtaydilar;
- soliq imtiyozlari texnik taraqqiyot jarayonini sekinlashtirishga olib kelishi mumkin;



- bir vaqtlar berilgan soliq imtiyozlarini amalda bekor qilish juda ko'p qiyinchiliklarni keltirib chiqarishi kabi ko'rinishlarda namoyon bo'lishi mumkin [11].

Soliq stavkalarining o'sishi faqat ma'lum bir chegaraga yetgunga qadar davlat budjeti daromadlarning oshishiga olib kelishi mumkin. Bu chegara mahalliy ishlab chiqarishning soliqqa tortiladigan qismini qisqarishi bilan boshlanadi. Agar ana shu chegaradan o'tilsa, soliq stavkasining o'sishi budjet daromadlarining o'sishiga emas, balki qisqarishiga olib keladi. Soliq yuki ko'tarilgani sari xo'jalik subyektlari o'z daromadlarini himoya qilish yo'lga o'tishga harakat qilishadi va natijada yashirin iqtisodiyotning rivojlanishiga, soliq qonunchiligining buzilishiga moyillik ko'payadi. Shunga ko'ra aytish joizki, xo'jalik subyektlari tomonidan erishilgan imtiyozlar, shubhasizki, budjet daromadlari uchun to'g'ridan-to'g'ri yo'qotishdir.

Soliq munosabatlarini tadqiq qilgan taniqli olimlardan K. Xaus va M. Shapiro ma'lum bir davrga taqdim etilgan imtiyozlar tugagandan keyin ba'zi kompaniyalar investitsiyalashni davom ettirishlarini ta'kidlashadi [12]. Mazkur mualliflarning fikrida, ular berilgan soliq imtiyozlari orqali faoliyatlarini muntazam yo'lga qo'yganligini va buning oqibatida foydaga erishayotganliklari sababli bu faoliyatlarini davom ettiradilar. Ba'zi iqtisodiy holatdan nobarqaror bo'lgan mamlakatlarda soliq imtiyozlari davri tugagandan keyin investitsiyalarni qaytarish olish holatlari kuzatiladi degan qarashlarni ham uchratish mumkin [12].

Shak-shubhasiz, raqobat kuchayishi sharoitida soliqqa tortish tadbirkorlik subyektlarining investitsiyaviy faoliyati samaradorligiga ta'sir ko'rsatadi. Shuning uchun investitsiyalar o'sishiga ta'sir ko'rsatish uchun daromadlardan jami innovatsion asbob-uskunalar qiymatidan chegirib tashlash, qoldiq qiymatidan tezlashtirilgan amortizatsiya normalari ko'rinishida maxsus rag'batlantirishlarni qo'llash taklif qilinadi. Bunda innovatsion asbob-uskunalar joriy etishdan zararlarni qoplash imkoniyati haqida unutmazlik lozim. Lekin hamma innovatsion asbob-uskunalar ham darrov foyda olishga ixtisoslashmagan. Buning uchun innovatsion asbob-uskunalar va texnikalar bilan ishlay oladigan malakali tayyorlangan mutaxassislarni jalb etish va vaqt omili talab etiladi. Aniqrog'i, zararlarni o'tkazish muddatlarini ko'paytirishga qiziqmaslik taqozo etiladi.

Soliq siyosati investitsion faoliyatni rag'batlantirish sharoitlari va imkoniyatlarini yaratish bilan birga, soliq to'lovchilarni iqtisodiyotni modernizatsiyalash va ishlab chiqarishni yangilashga majbur qilishi lozim [13].

Barcha vaziyatlarda soliq stavkasi taxminan boshqa mamlakatlar mos soliqlar stavkasi bilan bir xil bo'lishi lozim. Milliy iqtisodiyotga nisbatan yuqori soliq stavkalarini o'rnatish investitsiyalarni jalb qilishga xalaqit berishi mumkin va teskarisiga, past soliq stavkalarining o'rnatilishi mamlakat budjetiga salbiy ta'siri va kapital eksportini amalga oshirayotgan mamlakat budjetiga ham o'z ta'sirini ko'rsatmay qolmaydi.

Tadbirkorlik subyektlari faoliyatida soliq yuki tadbirkorlik faoliyatini olib borish qiziqishlarini so'ndirmasligi lozim.

Soliq stavkasi nafaqat korxonalarini foyda olish orqali ularni rag'batlantirishning zaruriy darajasini ta'minlashi, shu bilan birga mamlakat budjeti daromadlari va investitsiyalar oqimi o'sishini ham ta'minlashi lozim. Shuning uchun bunda tadbirkorlik faoliyatini tashkil etishga soliq to'lovchilar qiziqishlarini yo'qotilishiga olib kelishi mumkin bo'lgan tadbirkorlik subyektlari daromadlarini ma'lum chegarasini buzmaslik talab etiladi. Shuningdek, Laffer egri chizig'ida (2-rasm) ko'ringanidek, bu daraja o'rtacha 35-36% gacha oshmasligi lozim, uning oshishi ishlab chiqarishning turg'unlashuviga olib keladi, undan keyin uning tushishi kengaytirilgan takror ishlab chiqarish siklining buzilishiga, xo'jalik subyektlarining mavjud kapital xarajatlarini amalga oshirish talab qiladigan innovatsion faoliyatini yuritish imkonsizligiga olib keladi.

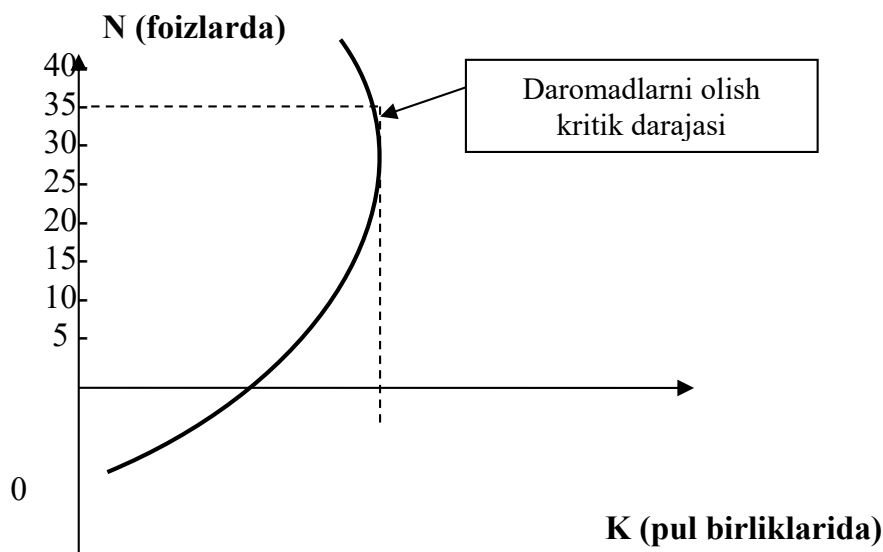

2-rasm. Soliq stavkalari (N) va ishlab chiqarish o'sishi bog'liqligi Laffer egri chizig'i.



Laffer nazariyasiga bog'liq ravishda S. Kotlyarova O'zbekiston uchun soliqqa tortishning optimal stavkasini aniqlamagan holda, budget daromadlari uchun daromadlarni legallashtirish hisobidan soliqqa tortiladigan bazani kengaytirishni qayd etib o'tadi [14]. Shu boisdan soliq bazasini kengaytirish, bizning fikrimizcha, asosan xizmat ko'rsatish subyektlarida, budget faoliyati uchun legallashtirishga olib kelmaydi. Shu munosabat bilan O'zbekiston Respublikasini rivojlantirish sharoitlaridan kelib chiqqan holda ilmiy asoslangan soliq stavkalari iqtisodiy chegaralarini o'rnatish hamda soliqlarni to'lamaslik doirasida, soliq bazasini sun'iy kamaytirish orqali soliq to'lovlarini kamaytirish doirasida va h.k.da qonunchilikni buzilishining oldini olish uchun moddiy javobgarlik bo'yicha choralarni qat'iy lashtirish zarur.

Bunday vaziyatda soliq to'lovlarining o'sishi soliq bazasini kamaytirish yo'li bilan emas, balki soliq yuki yetarli darajada bozordagi harakatini tartibga solish asosida o'rnatiladigan optimal soliq munosabatlari joriy etish yo'li bilan erishiladi. Har bir vazifaning qo'yilishi soliq stavkalarini o'rnatilishida va soliq bazasini aniqlashda kuchli chegaralanishini o'tkazib yubormaslikni talab etadi.

XULOSA VA TAKLIFLAR

Foyda solig'i va investitsiya faoliyatini to'g'ri olib borish davlat soliq va investitsiya siyosatini yuqori samaradorligini ta'minlashga xizmat qiladi. Ko'pgina rivojlanayotgan mamlakatlar, shu jumladan O'zbekiston amaliyotida ham investitsiyalarni kiritishda soliq qonunchiligida keltirilgan imtiyozlar va preferensiyalardan to'g'ri va samarali foydalana olmayaptilar. Ular soliq imtiyozlaridan faqatgina o'z manfaatlari yo'lida foydalanib, mamlakat iqtisodiyoti uchun kuchli rivojlanish yo'llarini ta'minlashga harakat qilmayaptilar. Investitsion faoliyatni soliqlar orqali rag'batlantirishda ularga monitoring, tahlil qilish va baholashni amalga oshirib, samarasiz, foyda keltirmaydigan, eskirgan imtiyozlarni ko'rib chiqish, investitsion faoliyat bo'yicha aniq soliq imtiyozlarini berib, ularning sonini oshirishga harakat qilmaslik, asosiy kapitalga investitsiyalarni oshirishga xizmat qiladigan soliq imtiyozlarini joriy etish maqsadga muvofiq.

Korxonalarining iqtisodiy talablaridan kelib chiqib, ularning investitsion faoliyatiga mos keluvchi soliq tizimini, shu jumladan soliq imtiyozlar tizimini monitoring qilish lozim. Unga ko'ra joriy etilgan imtiyoz qanday foyda keltirganligini ham asoslash muhim bo'lib hisoblanadi.

Milliy iqtisodiyotni modernizatsiyalash uchun amortizatsiya ajratmalaridan tashqari, investitsion soliq krediti soliq mexanizmidan faolroq foydalanish zarur. Amaliy jihatdan mazkur mexanizmni qo'llash iqtisodiyotga ishlab chiqarishni modernizatsiyalash maqsadida qo'shimcha moliyaviy resurslarni jalb etish, shu bilan birga soliq tushumlarini ko'paytirishga xizmat qiladi.

Foydalanilgan adabiyotlar ro'yxati

1. Журавлева И.А. Налог на добавленную стоимость: актуальные изменения в практическом применении. // Аудиторские ведомости. 2015. №3. – с. 52.
2. Diamond P.A., Mirrlees J.A. Optimal taxation and public production I: Production efficiency. // The American Economic Review. 1971. T.61. №1. – pp. 8-27.
3. Sandmo A. Investment incentives and corporate income tax. // Journal of Political Economy. 1974. T.82. №2, Part 1. – pp. 287-302.
4. Broadway R., Bruce N. A general proposition on the design of a neutral business tax. // Journal of Public Economics. 1984. T.24. №2. – pp. 231-239.
5. De Vito A., Jacob M., Muller M. Avoiding taxes to fix the tax code. Available at SSRN 3364387. – 2019.
6. Mooij R.A., Ederveen S. Corporate tax elasticities: a reader's guide to empirical findings. // Oxford Review of Economic Policy. 2008. T.24. №4. – pp. 680-697.
7. Tiebout C.M. A pure theory of local expenditures. // Journal of Political Economy. 1956. T.64. №5. – pp. 416-424.
8. Филиппова Н.А., Ахметов Ш.К. Инвестиционная деятельность как объект налогового регулирования. // Системное управление. – 2010. – №1. – С. 1-15.
9. Eicher T.S., Helfman L., Lenkoski A. Robust FDI determinants: Bayesian model averaging in the presence of selection bias. // Journal of Macroeconomics. – 2012. – T.34. – №3. – pp. 637-651.
10. Горский И.В. Налоги в рыночной экономике. – М.: Анкил, 1992. – С. 28.
11. Кузиева Н.А., Хакимов У., Сахатов Ф. Ўзбекистон иқтисодиётини тартибга солишда солиқ имтиёзлари таъсирининг таҳлили. // "Халқаро молия ва ҳисоб" илмий электрон журнали. №3, июнь, 2018 йил. – Б. 1-9.
12. House C.L., Shapiro M.D. Temporary investment tax incentives: Theory with evidence from bonus depreciation. // American Economic Review. 2008. T.98. №3. – pp. 737-768.
13. Пансков В.Г. Стимулирование модернизации российской экономики посредством налоговых механизмов. // Экономика. Налоги. Право. 2013. №1. – С. 67.
14. Котлярова С. Эффект теории Лаффера в условиях Узбекистана. // Молия. 2010. №1. – С. 41.



MAMLAKAT IQTISODIY O'SISH VA RIVOJLANISHIDA XORIJIY INVESTITSIYALARNING ROLI

Akishova Shaxnoza Davlet qizi

Toshkent davlat iqtisodiyot universiteti
mustaqil izlanuvchisi

Annotatsiya: Har qanday mamlakat iqtisodiyotiga investitsiyalarni jalb qilish murakkab jarayon hisoblanadi. Investitsion jozibadorlikni oshirish turli mintaqalarda iqtisodiy o'sish va raqobatbardoshlikni oshirish uchun muhim ahamiyatga ega. Ushbu maqolada so'nggi yillarda mamlakatda amalga oshirilgan investitsiyaviy natijalar tahlil qilingan.

Kalit so'zlar: xorijiy investitsiyalar, iqtisodiy o'sish, aholi jon boshiga investitsiyalar, investitsiyaviy jozibadorlik, makroiqtisodiyot.

Abstract: Attracting investments to the economy of any country is a complex process. Increasing investment attractiveness is important for economic growth and competitiveness in various regions. This article analyzes the results of investments made in the country in recent years.

Key words: foreign investments, economic growth, investment per capita, investment attractiveness, macroeconomics.

Аннотация: Привлечение инвестиций в экономику любой страны — сложный процесс. Повышение инвестиционной привлекательности важно для экономического роста и конкурентоспособности в различных регионах. В данной статье анализируются результаты инвестиций, осуществлённых в стране за последние годы.

Ключевые слова: иностранные инвестиции, экономический рост, инвестиции на душу населения, инвестиционная привлекательность, макроэкономика.

KIRISH

Uzoq muddatli barqaror iqtisodiy o'sishning muhim omillaridan biri investitsiyalarni jalb qilishdir. Ma'lumki, ishlab chiqarishning asosiy omillaridan biri bo'lgan kapital aynan investitsiyalar orqali shakllantiriladi. Iqtisodiy o'sishni ifodalovchi asosiy makroiqtisodiy ko'rsatkich — yalpi ichki mahsulot (YalM)ning shakllanishida kapital zarur.

Mamlakatimizda investitsiyaviy jozibadorlikni oshirishda quyidagi ustuvor yo'nalishlar muhim hisoblanadi: 250 milliard dollarlik investitsiyalarni o'zlashtirish, jumladan, 110 milliard dollar xorijiy investitsiyalar va 30 milliard dollar davlat-xususiy sheriklik doirasidagi investitsiyalarni jalb qilish. Yalpi ichki mahsulot hajmini 160 milliard dollarga va aholi jon boshiga daromadlarni 4 ming dollarga yetkazish, makroiqtisodiy barqarorlikni saqlash hamda iqtisodiy rivojlanishni zarur energetika, suv va infratuzilma resurslari bilan ta'minlash ham dolzarb vazifalardan hisoblanadi.

Shuningdek, iqtisodiy transformatsiya va institutsional islohotlarni izchil davom ettirish, qulay investitsion va ishbilarmonlik muhitini ta'minlash hamda muvozanatli pul-kredit siyosatini amalga oshirish kerak. Asosiy kapitalga kiritiladigan investitsiyalar hajmining yillik o'rtacha 7 foiz atrofida o'sishini ta'minlash ham muhim maqsadlardandir.

Raqamli texnologiyalarning keskin o'sishi va rivojlanishi sharoitida iqtisodiyotning raqobatbardoshligini saqlab qolish turli innovatsiyalarni moliyalashtirish va amalga oshirish uchun doimiy ravishda kapital kiritishni talab qiladi. Shu munosabat bilan, ushbu maqolada so'nggi yillarda mamlakatimizda amalga oshirilayotgan investitsion siyosatning makroiqtisodiy ahamiyati, tarmoqlarga kiritilgan investitsiyalar hajmi va xorijiy, ayniqsa, to'g'ridan-to'g'ri xorijiy investitsiyalarni jalb qilish va ularning samaradorligi tahlil qilinadi.



MAVZUGA OID ADABIYOTLAR SHARHI

Prof. D. G'ozibekovning xorijiy investitsiyalar to'g'risidagi nazariy qarashlarida quyidagi fikrlar bayon etilgan: "Chet el investitsiyalari bir iqtisodiyot subyekti kapitalini o'zga iqtisodiyotga muayyan muddatga bog'lash bo'lib, ichki investitsiyalardan risklar kengligi bilan farqlangan holda, huquqiy sharoitlarning, investitsiya muhitining o'zgarishi bilan tavsiflanadi va natijada mamlakatlar va mintaqalar bo'ylab kapital ko'chishi yuz beradi[3]. Bizga ma'lumki, amaliyotda xorijiy investitsiyalar iqtisodiy o'sishdagi ahamiyati va ijobiy ta'sir ko'rsatishi bilan yaxshi tan olingan. Mintaqaviy to'g'ridan-to'g'ri investitsiyalarni taqsimlashning jiddiy oqibatlariga qaramasdan, to'g'ridan-to'g'ri investitsiyalarni jalb qilish va ushlab turish mamlakat ichidagi turli mintaqalar qanday umumiy raqobatbardosh xususiyatlarga ega ekanligini chuqurroq tushunishni talab qiladi[4]. Aniqlanishicha, Markaziy Osiyo davlatlari orasida yalpi ichki mahsulotning sezilarli o'sishi va kapital oqimining ijobiy dinamikasini faqat Qozog'iston va O'zbekiston Respublikasi ta'minlagan. Qozog'istonning natijalari institutsional islohotlarni yanada muvaffaqiyatli amalga oshirish, ko'p vektorli yondashuv va integratsiya jarayonlariga ochiqlik bilan ta'minlanadi[5]. Birlashgan Millatlar Tashkilotining Savdo va taraqqiyot bo'yicha konferensiyasi (YUNCTAD) hisobotiga ko'ra, jahon to'g'ridan-to'g'ri xorijiy investitsiyalar hajmi ketma-ket uchinchi yil qisqarib, global moliyaviy inqirozdan so'ng darhol kuzatilgan eng past darajaga yetdi[6]. To'g'ridan-to'g'ri xorijiy investitsiyalar bilan bog'liq texnologiya va bilim transferlari asosan ishlab chiqarish sanoatida amalga oshiriladi. Sanoat sektorida bog'lanishni talab qiladigan keng ko'lamlil operatsiyalar mavjud. Aksincha, birlamchi sektorning aloqa imkoniyatlari ko'pincha cheklangan deb hisoblanadi[7]. Iqtisodchilar to'g'ridan-to'g'ri investitsiyalarni aniqlashga harakat qilmoqdalar. O'zbekiston kabi rivojlanayotgan davlat to'g'ridan-to'g'ri investitsiyalarni chiziqli regressiya bilan o'rganuvchi ko'proq xorijiy investitsiyalarni jalb qilishni maqsad qilgan[8]. Nazariy jihatdan, to'g'ridan-to'g'ri investitsiyalar o'sishning foydali dvigateli ekanligiga ishonch hosil qilingan bo'lsa-da, empirik tarzda amalga oshirilmaligi ehtimoli mavjud. Bundan tashqari, avvalgi tadqiqot natijalari to'g'ridan-to'g'ri investitsiyalarning iqtisodiy o'sishga ijobiy hissa qo'shishini ko'rsatish uchun hali ham noaniq bo'lib, oldingi tadqiqotlar turli natijalar bergan. Ushbu turtki doimiy ravishda olimlarni to'g'ridan-to'g'ri xorijiy investitsiyalar o'sishi bilan bog'liqligini hozirgi kungacha o'rganishga undadi[9]. Globallashuv va iqtisodiyotlar o'rtasidagi aloqalarning mustahkamlanishi 20-asr oxirida jadallik kasb etdi va o'sha paytdan boshlab muhim hodisa bo'ldi. Globallashuvning dolzarb jihati kapitalning chegaralar osha harakatlanishidir. To'g'ridan-to'g'ri xorijiy investitsiyalar (TDI) 1990-yillarda sezilarli darajada o'sishni boshladi va uning qiymatidagi aniq tebranishlarga qaramay, o'sha paytdan beri dolzarb masala bo'lib qolmoqda[10].

TADQIQOT METODOLOGIYASI

Ushbu tadqiqotda foydalanilgan asosiy metodologik yondashuvlar: mantiqiy-strukturaviy tahlil, tahlil va sintez, statistik ma'lumotlarni qiyosiy tahlil qilish. Ushbu metodologik usullar tadqiqot jarayonida muhim o'rin tutadi, chunki ular ma'lumotlarning to'g'ri tushunilishi va tadqiq qilinayotgan muammo bo'yicha ishonchli xulosalar chiqarishni ta'minlaydi. Ayniqsa, statistik ma'lumotlarni qiyosiy tahlil qilish orqali turli davrlar va hududlardagi iqtisodiy ko'rsatkichlarni solishtirish, iqtisodiy jarayonlar o'rtasidagi o'zaro bog'liqliklarni aniqlash mumkin. Shu bilan birga, tahlil va sintez usullari yordamida turli faktlar va nazariyalarni birlashtirish, ularni bir tizimga solish orqali ilmiy xulosalarga erishiladi.

TAHLIL VA NATIJALAR

Asosiy kapitalga kiritilayotgan investitsiyalar hajmi yillar davomida izchil ravishda o'sib borayotganligini kuzatamiz. Mamlakatimizda investitsion jozibadorlikni oshirishga qaratilgan ustuvor yo'nalishlar va iqtisodiy islohotlar tufayli investitsiyalar hajmi sezilarli darajada oshmoqda. Jumladan, 2023-yilda asosiy kapitalga kiritilgan investitsiyalar hajmi 356071,4 milliard so'mni tashkil etib, yillik o'sish sur'ati 23,4 foizgacha yetgan. Ushbu ko'rsatkich mamlakat iqtisodiyotining dinamik rivojlanishidan, qulay investitsion muhit yaratilishidan va xorijiy investorlarni jalb qilishdan dalolat beradi.

Tahlil natijalari asosida investitsiyalar hajmining keskin oshganini kuzatish mumkin (1-rasm). Bunday yuk-salishning omillari sifatida mamlakatda qulay biznes muhiti yaratish, islohotlar orqali investitsiyalarni himoya qilish va davlat tomonidan ko'rsatilayotgan qo'llab-quvvatlash choralari alohida ta'kidlash joiz. Ushbu jarayon mamlakatimizning raqobatbardoshligini oshirish va iqtisodiy o'sishga bo'lgan yondashuvning muvaffaqiyatli amalga oshirilayotganligidan dalolat beradi.

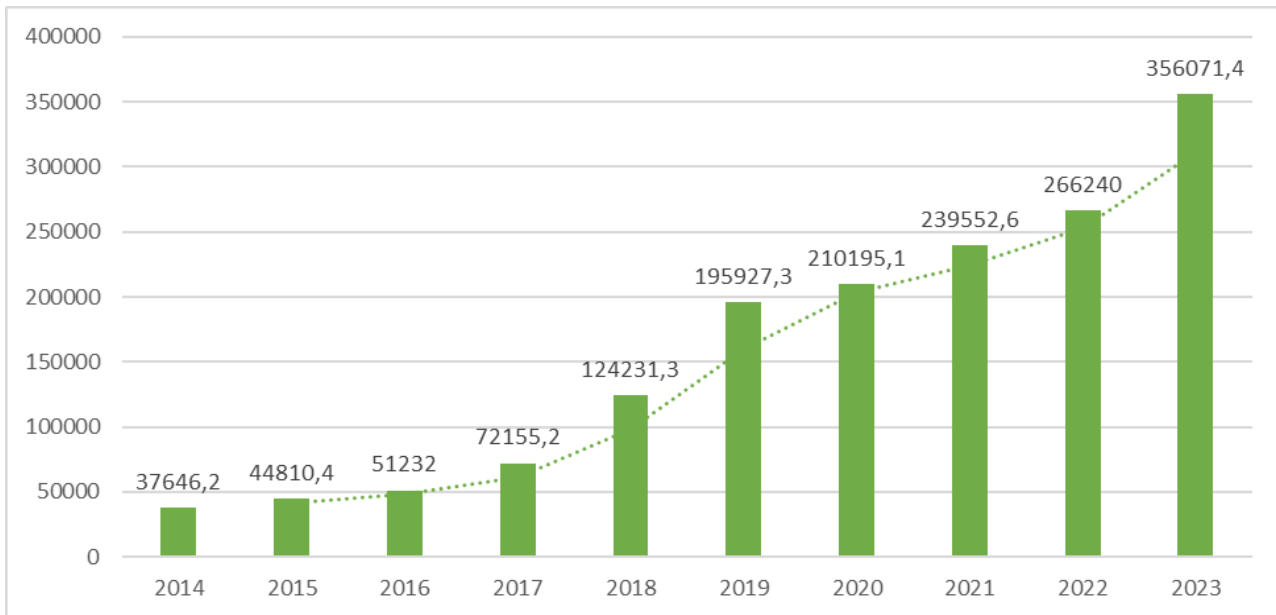

1-rasm. Asosiy kapitalga investitsiyalar hajmi (mlrd. so'm)¹.

Investitsiyalarning mamlakat YaIM ga nisbatan 2014-yilda 20,2 foizni tashkil etgan bo'lsa, 2019-yilda eng yuqori darajada – 36,8 foizgacha yetgan. 2022-yilda ushbu tendensiya 29,7 foizni tashkil etib, biroz pasayganiga qaramay, 2023-yilda yana 33,4 foiz bilan barqaror o'sish kuzatilgan.

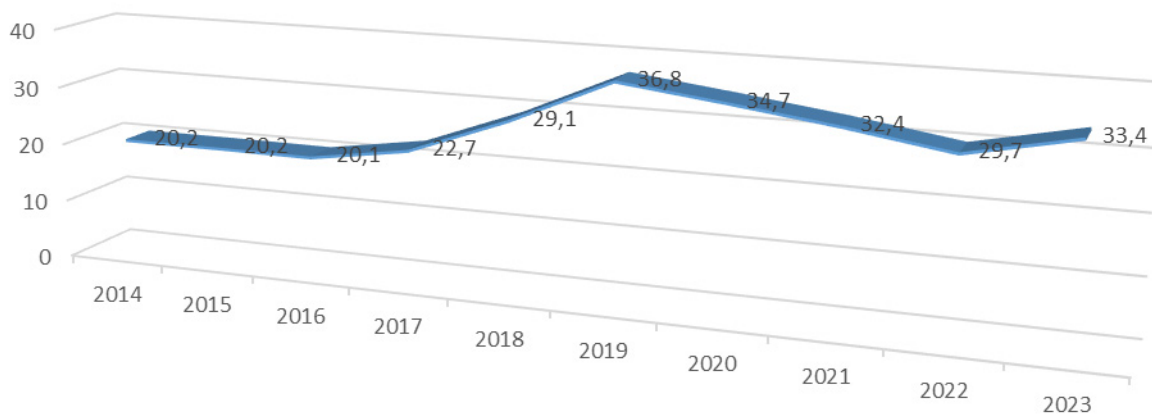

2-rasm. Asosiy kapitalga o'zlashtirilgan investitsiyalarning YaIMdagi ulushi (foizda)².

Butunjahon savdo va rivojlanish tashkiloti ma'lumotlariga ko'ra (UNCTAD), Markaziy Osiyo davlatlarining xorijiy investitsiyalarni jalb qilish dinamikasida Qozog'iston Respublikasi yuqori ko'rsatkichdalgini ko'rishimiz mumkin. Albatta, mamlakatimizdagi olib borilayotgan kuchli investitsion siyosat natijasida ushbu dinamikada O'zbekiston Respublikasi ham yuqori ko'rsatkichlarni qayd etyapti. Tanlangan yillar dinamikasi shuni ko'rsatayotgiki, O'zbekiston Respublikasiga 2022-yilda 2531 mln dollar to'g'ridan-to'g'ri xorijiy investitsiyalar kiritilgan. 2021-yilda bu qiymat 2276 mln dollarni tashkil etgan. Yillar kesimida tahlil qilinsa, mamlakatimizga kiritilayotgan investitsiyalar hajmi yildan-yilga o'sib bormoqda. Qo'shni davlatlardan eng past ko'rsatkichni Tojikiston Respublikasi (2022-yilda 174 mln dollar) qayd etgan. Shuningdek, 2022-yilda Qirg'iziston Respublikasiga kiritilgan to'g'ridan-to'g'ri investitsiyalar 291 mln dollarni, Turkmaniston Respublikasiga kiritilgan investitsiyalar esa 936 mln dollarni tashkil etgan. Eng yuqori ko'rsatkich esa Qozog'iston Respublikasiga tegishli bo'lib, 2022-yilda 6108 mln dollar xorijiy investitsiya kiritilgan (3-rasm).

1 O'zbekiston Respublikasi Prezidenti huzuridagi Statistika agentligi ma'lumotlari.

2 O'zbekiston Respublikasi Prezidenti huzuridagi Statistika agentligi ma'lumotlari.

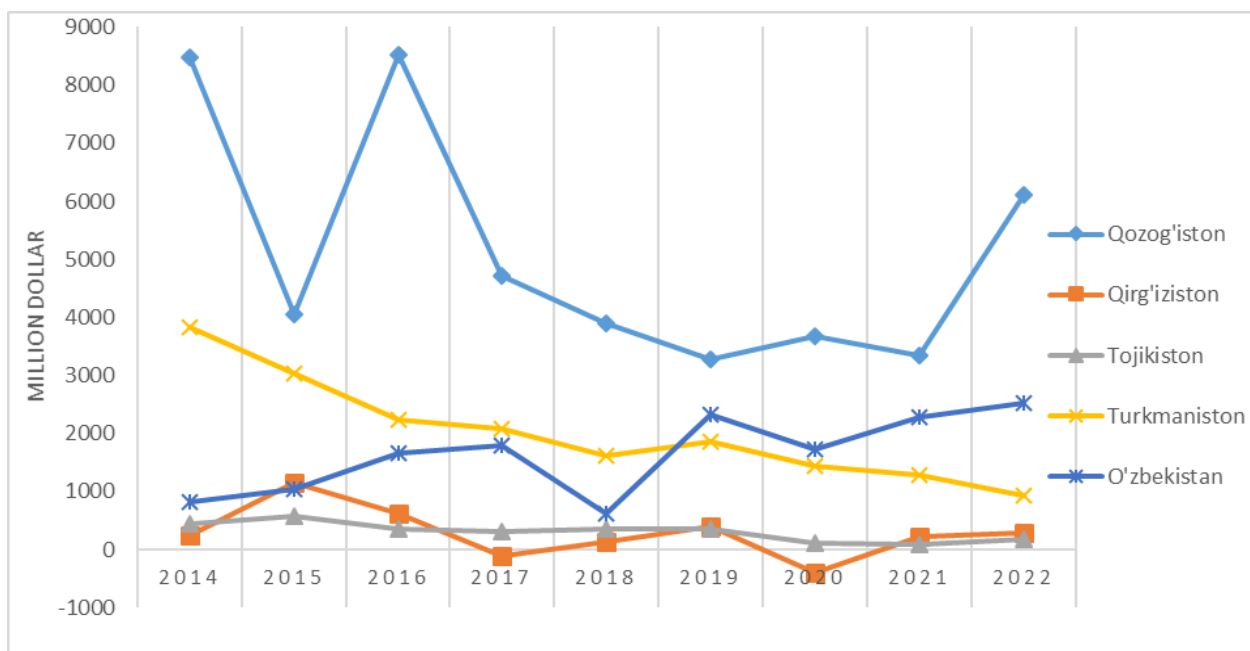

3-rasm. 2014-2022-yillarda Markaziy Osiyo davlatlariga kiritilgan to'g'ridan-to'g'ri investitsiyalar dinamikasi, dollar³.

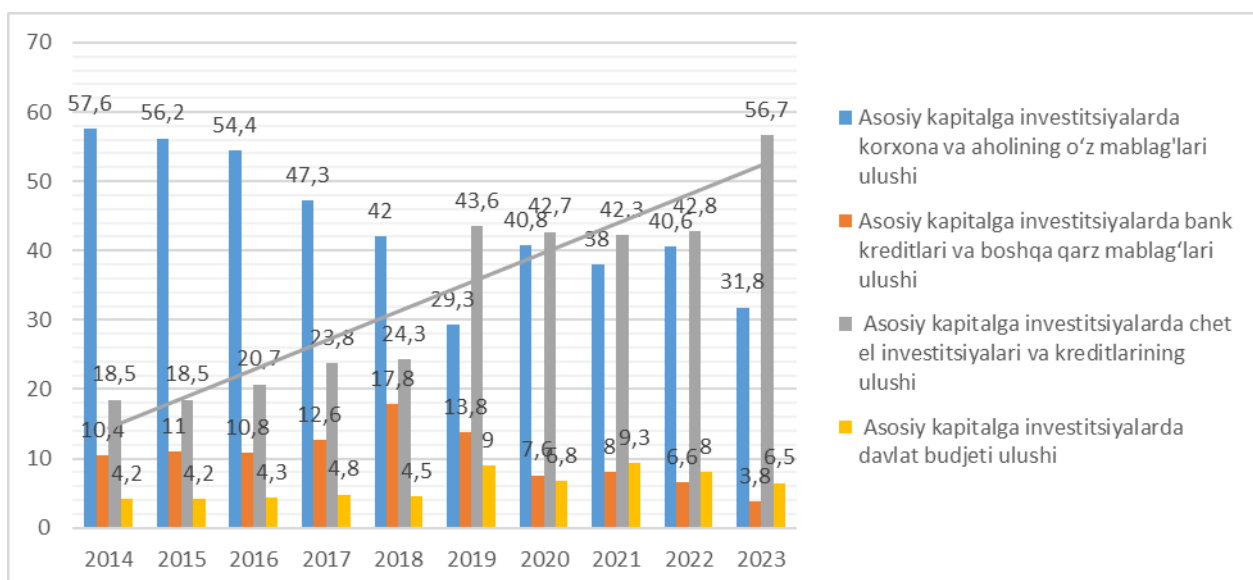

4-rasm. Asosiy kapitalga investitsiyalarda manbalar ulushi (foizda, %)⁴.

Mamlakatimizdagi investitsiyalarning moliyalashtirish manbalari tarkibining dinamikasi shuni ko'rsatayotgani, so'nggi yillarda asosiy kapitalga kiritilayotgan investitsiyalar tarkibida chet el investitsiyalari va kreditlari ulushi sezilarli darajada oshmoqda. 2014-yilda asosiy kapitalga kiritilgan investitsiyalar hajmi jami investitsiyalarning 18,5 foiz qismini tashkil etgan bo'lsa, ushbu ko'rsatkich 2023-yilda 56,7 foizni tashkil qilgan. Bu esa, o'z navbatida, xorijiy investorlarni jalb qilishda mamlakatimizda qulay investitsiyaviy muhit yaratilayotganini bildiradi (2-rasm).

XULOSA VA TAKLIFLAR

Keyingi yillarda mamlakatda investitsiyalar, shu jumladan xorijiy investitsiyalarni jalb qilishni kuchaytirish maqsadida qator islohotlar amalga oshirilmoqda:

³ YUNCTAD ma'lumotlari asosida muallif tomonidan tayyorlandi.

⁴ O'zbekiston Respublikasi Prezidenti huzuridagi Statistika agentligi ma'lumotlari.



- har yili Toshkent shahrida “Toshkent xalqaro investitsiya forumi”ni o‘tkazishni tashkil etish;
- xorijiy davlat fuqarolariga vizasiz kirish (90 ta davlat) hamda viza olish bo‘yicha yengillashtirilgan tartib o‘rnatildi;
- hududlarda erkin iqtisodiy zonalar tashkil etilmoqda;
- “yagona darcha” tizimi orqali xorijiy investorlarga investitsiya loyihalarini ishga tushirishgacha bo‘lgan jarayonlarda ko‘maklashish yo‘lga qo‘yilgan;
- Tashqi savdo siyosatini erkinlashtirish maqsadida ayrim xomashyo va tovarlarga o‘rnatilgan bojxona bojlari nolga tushirildi va kamaytirildi [11].

Har qanday mamlakat investitsiyaviy jozibadorlikni oshirishda amalga oshirishi kerak bo‘lgan kalit strategiyalar sifatida raqamli transformatsiyani ko‘rsatishimiz mumkin. Raqamli texnologiyalarni ishlab chiqarish va boshqaruv jarayonlariga joriy etish samaradorlikni sezilarli darajada oshirishi mumkin. Bu ishlab chiqarilayotgan mahsulotlar sifatini oshirish bilan birga, ularning xalqaro bozorlarda raqobatbardoshligini oshiradi, bu esa daromadlarning oshishiga va soliq solinadigan bazaning kengayishiga olib keladi.

Navbatdagi strategiya resurslarni optimallashtirishdir: mavjud resurslardan, jumladan, yer, mehnat va kapital aktivlardan foydalanishni aniqlash va optimallashtirish muhim ahamiyatga ega. Bu investitsiya loyihalarini samarali amalga oshirish, sarmoyadan maksimal foyda olish imkonini beradi. Siyosiy barqarorlik va kafolatlar strategiyasi ham muhim ahamiyatga ega: siyosiy barqaror muhitni yaratish va moliyaviy manfaatlar kafolatlarini ta‘minlash investorlar uchun xavflarni kamaytirishi mumkin. Bu qishloq xo‘jaligi kabi ba‘zi tarmoqlarga investitsiyalarini qo‘llab-quvvatlovchi aniq iqtisodiy siyosatni o‘z ichiga oladi.

Aksiyadorlik jamiyatlarini rivojlantirish: aksiyadorlik jamiyatlarining investitsion jozibadorligini oshirish ularning moliyaviy barqarorligini ta‘minlaydi, bu esa investorlarni jalb etishda hayotiy ahamiyatga ega. Bu ushbu kompaniyalarda boshqaruv va shaffoflikni yaxshilashni nazarda tutadi.

Foydalanilgan adabiyotlar ro‘yhati

1. O‘zbekiston Respublikasi Prezidentining Farmoni, 11.09.2023 yildagi PF-158-son. <https://lex.uz/uz/docs/-6600413>
2. A. G. Avetisyan, “Country attractiveness: Analysis of the main factors,” *Financ. Theory Pract.*, vol. 24, no. 4, pp. 58–74, 2020, doi: 10.26794/2587-5671-2020-24-4-58-74.
3. J. X. Razzoqov, “Karimov N.G‘, Xojimatov R.X., Razzoqov J.X. Investitsiya. O‘quv qo‘llanma. – T.: TDIU, 2019. – 343 b.”
4. S. L. Kok, “Foreign Direct Investment in Malaysia,” *Southeast Asian Aff.* 1991, no. March, pp. 180–196, 2018, doi: 1355/9789812306814-013.
5. K. K. Nurasheva, I. I. Shalabayev, G. I. Abdikerimova, D. A. Kulanova, and A. T. Mergenbayeva, “Capital inflow and investment attractiveness of Central Asian countries (on the example of Kazakhstan),” *Reg. Sci. Policy Pract.*, 2024, doi: 1016/j.rsp.2024.100039.
6. I. Investitsiya, “Иқтисодиёти ўсишига таъсири” Имомқулов Тўлқин Бурхонович, Тошкент давлат иқтисодиёт университети PhD доцент, Влияние прямых иностранных инвестиций на экономический рост в Узбекистане, 2021, pp. 28–33.
7. E. Emako, S. Nuru, and M. Menza, “The effect of foreign direct investment on economic growth in developing countries,” *Transnatl. Corp. Rev.*, vol. 14, no. 4, pp. 382–401, 2022, doi: 10.1080/19186444.2022.2146967.
8. Д. А. Обиджанов, Б. Ж. Култураев, and А. Д. Яхшибеков, “Eurasian Journal of Academic Research,” *Eurasian J. Acad. Res.*, vol. 03, no. 02, pp. 183–187, 2023, doi: 10.37547/ejar-v03-i02-p2-77.
9. A. M. Fazaaloh, “FDI and economic growth in Indonesia: a provincial and sectoral analysis,” *J. Econ. Struct.*, vol. 13, no. 1, 2024, doi: 10.1186/s40008-023-00323-w.
10. L. Tóké, “Foreign direct investment inflows and business cycles,” *Transnatl. Corp. Rev.*, vol. 16, no. 2, 2024, doi: 1016/j.tncr.2024.200061.
11. Iqtisodiy sharx № 9 (21) 2023.
12. www.lex.uz
13. www.stat.uz



O'ZBEKISTON SHAROITIDA "YASHIL" IQTISODIYOTNI JORIY ETISH ISTIQBOLLARI: NAZARIYA VA AMALIYOT

Ochilov Bobur Baxtiyor o'g'li

TDIU, katta o'qituvchi

Annotatsiya: Bugungi kunda jahonda kechayotgan globallashtirish va texnologik qurollanish bosqichida har bir sohada yangilanishlar yuz bermoqda. Maqolada bugungi kundagi dolzarb masalaga aylangan "yashil" iqtisodiyotni joriy etish, uni tadbir etishdagi turli mexanizmlar va rivojlangan mamlakatlar tajribasi asosida O'zbekiston moliya tizimida qo'llash bo'yicha chora-tadbirlar tahlil qilingan; mavzu yuzasidan xorijiy va mahalliy iqtisodchi olimlarning fikr-mulohazalari o'rganilgan. Maqolada "Yashil iqtisodiyot" tahlili, uni joriy etishdagi samarali natijalar va tabiatga do'stona munosabatda bo'lish maqsadida davlat tomonidan ajratilayotgan mablag'larning ijobiy indikatorlari borasidagi fikr va mulohazalar keltirib o'tilgan.

Kalit so'zlar: "yashil" iqtisodiyot, "yashil" budjet, "yashil" kreditlar, investitsiya, barqarorlik, YaIM, Green Economy Financing Facility, kapital, energiya, ekologiya.

Abstract: In today's world, amidst globalization and technological advancements, innovations are occurring in every field. This article analyzes the implementation of the "green" economy, which has become an urgent issue today, various mechanisms for its implementation, and measures to be applied in the financial system of Uzbekistan based on the experience of developed countries; it also explores the opinions of foreign and local economists on the subject. The article presents an analysis of the "green economy," the effective results of its implementation, and the positive indicators of the funds allocated by the state to promote environmentally friendly practices.

Key words: "green" economy, "green" budget, "green" loans, investment, sustainability, GDP, Green Economy Financing Facility, capital, energy, ecology.

Аннотация: В современном мире, в условиях глобализации и технологического развития, наблюдаются обновления во всех сферах. В статье анализируется внедрение "зеленой" экономики, которая стала актуальной темой, различные механизмы ее реализации, а также меры по применению в финансовой системе Узбекистана на основе опыта развитых стран; исследуются мнения зарубежных и местных экономистов по данной теме. В статье представлены анализ "зеленой экономики", эффективные результаты ее внедрения и положительные индикаторы выделяемых государством средств, направленных на сохранение природы.

Ключевые слова: "зеленая" экономика, "зеленый" бюджет, "зеленые" кредиты, инвестиции, устойчивость, ВВП, Green Economy Financing Facility, капитал, энергия, экология.

KIRISH

Hozirgi rivojlanayotgan davlatlar iqtisodiyot arsenalida barqaror rivojlanish maqsadlarining bir nechta yo'nalishlari, ya'ni shaharlar va aholi yashash punktlarining ochiqdigi, xavfsizligi va ekologik barqarorligini ta'minlash, shuningdek, iqlim o'zgarishi va uning oqibatlariga qarshi kurashish bo'yicha tezkor choralarni qabul qilish yuzasidan keng ko'lamli islohotlar amalga oshirilmoqda.

"Yashil" iqtisodiyotning ijtimoiy va ekologik zarurati sifatida aytish mumkinki, insoniyat oxirgi o'n yillikda tabiiy resurslarning kamayishi, tabiiy ofatlar, turli ijtimoiy-siyosiy o'yinlar, fuqarolarning tabiatga bo'lgan e'tiborining pasayishi, daraxtlar va o'rmonlarning qisqarishi, shuningdek, ekologik muhitning ifloslanishi kabi turli muammolar qarshisida turibdi. So'ngi yillarda iqlimni moliyalashtirish, ya'ni "yashil" iqtisodiyot siyosatining ko'rsatkichi bosqichma-bosqich o'sib bermoqda, va xalqaro miqyosda yashil iqtisodiyotni moliyalashtirish mexanizmi "Green Economy Financing Facility" tomonidan ko'plab loyihalar va tashabbuslar qo'llab-quvvatlanmoqda. Bu borada, O'zbekiston Respublikasi Prezidentining 2022-yil 2-dekabrda "2030-yilgacha O'zbekiston Respublikasining 'yashil' iqtisodiyotga o'tishiga qaratilgan islohotlar samaradorligini oshirish bo'yicha chora-tadbirlar to'g'risida" PQ-436-son qarori [1] qabul qilingan bo'lib, mazkur Qaror ijrosida keltirilgan maqsad va vazifalar kelgusida mamlakat iqtisodiyotini yaxshilashga hamda "yashil" moliya, "yashil" budjet loyihalarini amaliyotga samarali tadbir etish, shuningdek, istibolli o'sish tendensiyalariga zamin yaratadi.



MAVZU YUZASIDAN ADABIYOTLAR SHARHI

Mazkur tadqiqot ishida bir qator taniqli xorijiy va mahalliy olimlar tomonidan fikr-mulohazalar berilgan. Xorij olimi S. Bederning talqiniga ko'ra, "yashil iqtisodiyot" o'z shakllanish tarixi va rivojlanish bosqichlariga ega ekanligi, tabiiy resurslarning cheklanganligi, takror ishlab chiqarilmasligi bilan bog'liq muammolar insoniyatning barcha faoliyat yo'nalishlari, jumladan, iqtisodiy faoliyatiga jiddiy ta'sir ko'rsatayotgani borasida o'z qarashlarini berib o'tgan. Ushbu muammoni ilmiy jihatdan o'rganish XX-asrning 60–70-yillarida ommalasha boshlagani, bu davrda iqtisodiy adabiyotda an'anaviy iqtisodiyot tamoyillariga asoslangan "atrof-muhit iqtisodiyoti" deb nomlangan yangi yo'nalish paydo bo'lganligi, ushbu yo'nalish doirasida iqtisodiy faoliyatning atrof-muhitga ta'siri natijasida yuzaga kelayotgan ijtimoiy-iqtisodiy oqibatlarni eksternali, ya'ni tashqi samaralar sifatida talqin etish boshlandi. Unga muvofiq, ekologik muammolarni amaldagi iqtisodiy munosabatlar doirasida hal etilishi va xalqaro darajada umumlashtirilishi zarurligini ta'kidlagan [2].

Xorij iqtisodchi olimlari Lynn R. Kahle va Eda Gurel-Ataylarning fikricha, "Yashil iqtisodiyot har qanday iqtisod nazariyasi sifatida aniq ta'riflanadi. Unga ko'ra, iqtisodiyot o'zi yashaydigan ekotizimning tarkibiy qismi hisoblanadi. mavzuga yaxlit yondashuv tipik bo'lib, iqtisodiy g'oyalar ma'lum bir nazariyotchiga qarab, har qanday boshqa mavzular bilan aralashib ketadi" deb ta'kidlaydilar. Feminizm, postmodernizm, atrof-muhit harakati, tinchlik harakati, yashil siyosat, yashil anarxizm va globallashuvga qarshi harakat tarafdorlari bu atamani asosiy iqtisodiyotdan tashqarida bo'lgan juda boshqacha g'oyalarni tasvirlash uchun ishlatishgan [3].

Ba'zi iqtisodchilar yashil iqtisodiyotni ko'proq tashkil etilgan maktablarning filiali yoki kichik sohasi sifatida ko'rishadi. Iqtisodchi D. Runnalsning yondashuviga ko'ra, "yashil" iqtisodiyot an'anaviy yer tabiiy kapitalga umumlashtirilgan va mehnat hamda jismoniy kapital bilan ba'zi umumiy xususiyatlarga ega bo'lgan klassik iqtisod sifatida qaraladi (chunki daryolar kabi tabiiy kapital aktivlari to'g'ridan-to'g'ri kanallar kabi inson tomonidan yaratilgan aktivlar o'rnini bosadi). Yoki u marksistik iqtisod sifatida qaraladi, tabiat Lumpenproletariatning bir shakli, insoniyat iqtisodiyotiga ortiqcha qiymat beradigan noinsoniy ishchilarning ekspluatatsiya qilinadigan bazasi yoki neoklassik iqtisodning bir tarmog'i bo'lib, unda rivojlanish uchun hayot narxi va boshqalar. Rivojlangan davlatlar kuchlar muvozanatini aks ettiruvchi nisbatda barqaror saqlanadi va insoniy bo'lmagan hayot juda past ekanligini o'z ilmiy adabiyotlarida ilmiy gipoteza sifatida kiritib o'tgan [4].

Xorij olimi Al-Taai, Suaadning fikricha, yashil iqtisodiyot atamasi rivojlanishning barqarorlikka erishish va ijtimoiy tenglikni ta'minlashdan iborat ekanligini ta'kidlaydi. U, shuningdek, yashil iqtisodiyot o'sish standartlarini emas, balki uni qanday amalga oshirish bo'yicha yangi paradigmani taqdim etadi [5].

T. Kuhlman va J. Farringtonlarning ilmiy-nazariy qarashlarida esa ular barqaror rivojlanishning asosiy tamoyillarini keltirib chiqaradi va yashil iqtisodiyotning tabiiy resurslardan foydalanishini ko'rsatadi. Rivojlanish jarayonida atrof-muhitga befarqlik qilishning o'rniga, birinchi navbatda, uning resurslarini ehtiyotkorlik bilan foydalanish zarurligini ta'kidlaydilar [6].

Respublikamizning taniqli iqtisodchi olimlaridan biri A.Vahobovning ilmiy tadqiqot nazariyalariga ko'ra, "atrof-muhit iqtisodiyoti yoki ekologik iqtisodiyotdan farqli ravishda "yashil iqtisodiyot" ko'proq amaliy xarakterga ega hisoblanadi. "Yashil iqtisodiyot" ilmiy fan sohasi emas, balki ustun darajada real iqtisodiy siyosat, konkret faoliyat sohalari (energetika, innovatsiya, qishloq xo'jaligi va b.)ga taalluqlidir. Ushbu farqni "yashil iqtisodiyot"ning inglizcha economics (iqtisodiy nazariya yoki environmental economics, ecological economics kabi iqtisodiy fanlar) emas, balki economy (real iqtisodiy faoliyat) so'zlari orqali ifodalashida kuzatish mumkinligini [7] aytib o'tgan.

TADQIQOT METODIKASI

Ushbu maqolada dunyo hamjamiyatida "Yashil" iqtisodiyot amaliyoti, uni rivojlantirish aspektlari yuzasidan O'zbekiston va xorijiy mamlakatlar iqtisodchi olimlarining ilmiy asarlari va maqolalari o'rganilgan. Tadqiqot metodikasi sifatida grafika usulda guruhlashtirish, iqtisodiy-statistik tahlil, jadvalli qiyosiy usul hamda sintezlash, mantiqiy fikrlash kabi iqtisodiy tadqiqot usullaridan keng foydalanildi.

TAHLIL VA NATIJALAR MUHOKAMASI

Bugungi kunda "yashil iqtisodiyot"ni joriy etish orqali jamiyat hayotining barcha jabhalarida o'zgarishlar ro'y bermoqda. Ayrim mutaxassislar "yashil iqtisodiyot"ni rivojlantirish yo'nalishlarini aniqlashda Klark-Fisher modelini qo'llash zarurligini ta'kidlashadi. Klark-Fisher modeli iqtisodiy rivojlanish bosqichlarida ish o'rinlarini yaratishda iqtisodiyotning qazib chiqarish, qayta ishlash va xizmat ko'rsatish sektorlari ahamiyatini nazariy jihatdan asoslashga xizmat qiladi. Ushbu model BMT mutaxassislari tomonidan taklif etilgan "yashil iqtisodiyot" tarmoqlarini xizmat ko'rsatish sohasiga tegishli "yashil" xizmatlar va fan sig'imkorligi yuqori ishlab chiqarish, turizm, shaharlarni boshqarish va chiqindilarni yo'qotish, ta'lim, ilmiy tadqiqotlar, moliyaviy xizmatlar kabi innovatsion iqtisodiyotga xos yo'nalishlar bilan to'ldiradi [6].



So'nggi bir necha o'n yilliklarda O'zbekistonning jadal iqtisodiy o'sishi asosan resurslarni qazib olish hamda iqtisodiyotning tog'-kon sanoati va ishlab chiqarish tarmoqlari hisobiga ta'minlandi. Biroq, bu taraqqiyot qiymat narxga tushdi. Qazib olinadigan yoqilg'iga asoslangan og'ir energiya balansi, energiyani ko'p talab qiluvchi sanoat sektori va barcha tarmoqlar bo'yicha past energo-samaradorlik tufayli (samarasiz uy-joy fondi energiya bilan bog'liq issiqxona gazlari emissiyasining deyarli yarmini tashkil qiladi) hozirgi vaqtda mamlakat iqtisodiyoti issiqxona gazlari emissiyasi intensivligi bo'yicha dunyoda beshinchi o'rinda, Yevropa va Markaziy Osiyoda esa eng oldinda turadi.

Tahlil va natijalarga ko'ra, yaqin o'tmishda "Yashil" o'tish O'zbekiston aholisining iqlim o'zgarishiga eng zaif qatlamlari uchun ham muhim ahamiyatga ega ekanligi aniqlandi. Bunga ko'ra, shahar haroratining oshishi, tez-tez qurg'oqchilik, suv tanqisligining ortib borishi, cho'llanish va sho'rlanish tahdidlarining kuchayishi o'z ichiga olgan iqlim o'zgarishining prognoz qilingan oqibatlari O'zbekistonning busiz ham qashshoq hududlardagi hayot darajasiga nomutanosib ravishda ta'sir ko'rsatishi mumkin. Masalan, O'zbekistonda uy xo'jaliklari o'z daromadlarining nisbatan yuqori qismini oziq-ovqatga sarflaydi – 2016-yilda u 47,3 foizni tashkil qilgan. Bu rivojlanayotgan 92 mamlakat vakillik namunasidagi o'rtacha 38,6 foizdan yuqori [7] bo'lib, kambag'al aholini oziq-ovqat narxlarining oshishi xavfi ostida qoldiradi. Energiya ishlab chiqarish va taqsimlashni ham adolatli deb bo'lmaydi: O'zbekiston aholisining qariyb yarmi qishloq joylarda istiqomat qiladi, ular uzoq hududlardagi zaif energiya taqsimoti, undan noqonuniy foydalanish va yomon infratuzilma tufayli elektr energiyasi yetishmasligi va uzilishi bilan bog'liq jiddiy muammolarga duch kelmoqdalar.

Bugungi kunda O'zbekiston o'zining hozirgi rivojlanish modeli bo'yicha o'sish chegaralarini yengib o'tish hamda iqlim va ekologiyadan xabardor bo'lib borayotgan jahon bozorida iqtisodiy raqobatbardoshligini mustahkamlash yo'lidagi noyob imkoniyatni yaxshi tushunadi.

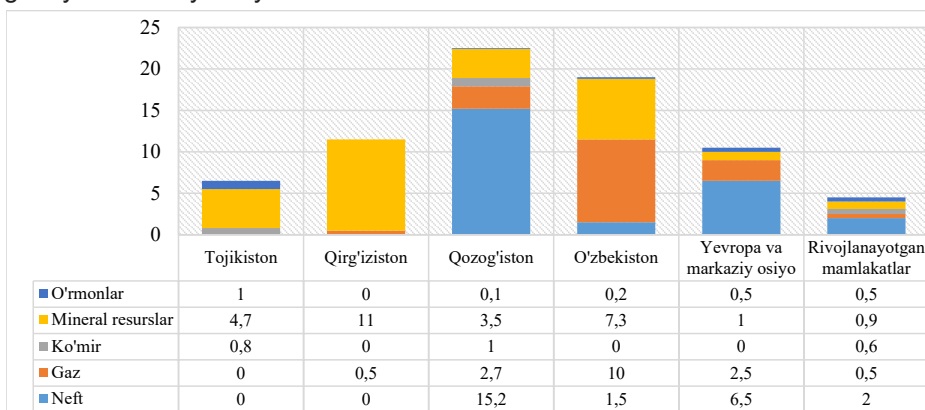

1-rasm. Markaziy osiyo davlatlari kesimida Qishloq joylaridagi uy xo'jaliklari uchun tabiiy resurslardan olinadigan ijara haqi 2018 yilda yalpi ichki mahsulotga nisbati (foizda) [8].

Yuqoridagi 1-rasmda ko'rishimiz mumkinki, tabiiy kapital O'zbekiston iqtisodiyotida muhim o'rin tutadi va muhim daromad manbai hisoblanadi. Qishloq joylaridagi uy xo'jaliklari uchun tabiiy resurslardan olinadigan ijara haqi 2018 yilda yalpi ichki mahsulotga nisbatan deyarli 19 foizga teng edi. Bu LMICning o'rtacha ko'rsatkichi ECAning o'rtacha ko'rsatkichiga nisbatan to'rt baravar va 75 foizga ko'pdir. Markaziy Osiyoda faqat Qozog'iston O'zbekistondan ko'ra ko'proq resurslarga qaramdir.

Shuni alohida ta'kidlash lozimki, tabiiy resurslar ham davlat daromadlariga katta hissa qo'shadi. Ya'ni, neft, gaz va foydali qazilmalar davlat budjetining taxminan 15 foizini tashkil qiladi [9]. Bundan ko'rinib turibdiki, tabiiy resurslar ayniqsa, qishloq xo'jaligidagi uy xo'jaliklari daromad manbai sifatida muhim ahamiyatga ega hamda sektor (resurslarga asoslangan) bandlikning 27 foizini tashkil qiladi va sektorda ishlaydigan ko'pchilik jamiyatning kambag'al segmentlaridir.

Bilamizki, O'zbekiston tabiiy resurslarga boy mamlakatlar sirasidan hisoblanadi. 2018 yildagi hisob-kitoblarga ko'ra, O'zbekiston tabiiy resurslarining qiymati aholi jon boshiga 5043 AQSh dollarini tashkil etgan. Ammo, Qozog'iston ko'rsatkichlari Markaziy Osiyo mintaqasida va LMIC o'rtacha ko'rsatkichidan sezilarli darajada yuqori ekanligi aniqlangan.

Mamlakat tarkibiy islohotlarning jadallashuviga tayangan holda, o'z iqtisodiyoti, odamlar va sayyoramiz uchun, rivojlanayotgan sohalarda yangi ish o'rinlarini yaratish bilan birga tabiiy resurslardan Moslashuvchan, Inklyuziv, Barqaror va Samarador (MIBS) foydalanishga asoslangan past uglerodli va iqlimga chidamli "yashil" o'sish modeli sari yo'lni belgilash bo'yicha qadamlar tashlanmoqda.

Statistik ma'lumotlarga ko'ra, O'zbekistonning "yashil" siyosat dizayni shuni ko'rsatadiki, mamlakatning yashillashtirish jarayonlariga tijorat banklari tomonidan 2023-yil davomida 1-aprelga qadar ajratilgan kreditlar o'z samarasini berib kelmoqda.



1-jadval. Tijorat banklari tomonidan 2023-yil 1-aprelga qadar quyosh panellari sotib olish uchun ajratilgan kreditlar [10].

№	Bank nomi	Tadbirkolik subyektlariga ajratilgan kreditlar			Aholi xonadonlariga ajratilgan kreditlar		
		soni	mlrd. soʻmda	Quvvati (kWT)	soni	mlrd. soʻmda	Quvvati (kWT)
	Jami	91	160,3	12390	2704	67,3	6039
1	Oʻzmilliybank	6	81,4	655	1	0,03	3
2	Oʻzsanoatqurilishbank	4	25,6	7500	360	10,1	905
3	Asaka bank	1	11,4	1138	51	1,1	107
4	Agrobank	25	7,3	734	344	9,4	821
5	Ipoteka bank	4	12,5	55	139	3,1	278
6	Xalq banki	10	1,1	140	862	17,4	1619
7	Qishloq qurilish bank	4	1,1	56	205	5,3	504
8	Mikrokreditbank	10	4,5	467	723	19,8	1755
9	Turon bank	3	3,9	385	0	0,00	0
10	Aloqa bank	4	1,8	176	0	0,00	0
11	Hamkorbank	1	0,1	5	1	0,0	2
12	Ipak yoʻli bank	2	1,6	105	4	0,1	14
13	Kapital bank	4	0,7	207	0	0,0	0
14	Davr bank	1	2,0	220	0	0,1	0
15	Asia alliance bank	7	3,6	71	14	1,0	31
16	Universalbank	1	0,3	20	0	0,00	0
17	Garant bank	4	1,6	156	0	0,00	0

1-jadval tahliliy maʼlumotlariga koʻra, tijorat banklari tomonidan tadbirkorlik subyektlariga 160,3 mlrd soʻm miqdorda 91 ta, aholi xonadonlariga esa 67,3 mlrd soʻmlik 2704 ta quyosh panellari ajratilgan. Umumiy miqdorda 227,6 mlrd soʻmlik 2795 ta quyosh panellari sotib olish uchun kreditlar yoʻnaltirilgan.

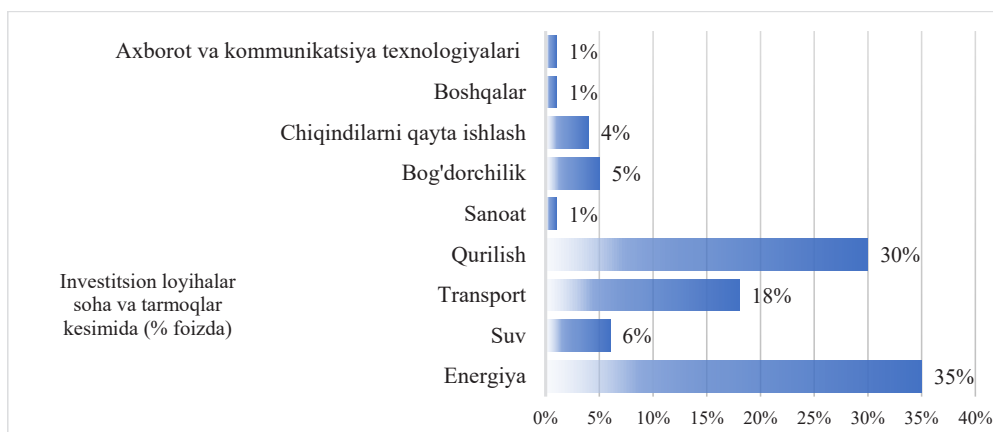

2-rasm. Jahonda yashil investitsiyalarning tarmoqlar kesimida taqsimlanishi (% foiz koʻrinishida 2021-yil holatiga koʻra) [11].

Yuqoridagi 2-rasmda koʻrishimiz mumkinki, Oʻzbekistondan farqli oʻlaroq jahonda yashil investitsiyalarning miqdori 2021-yil holatiga koʻra qurilish, transport va energiya sohalariga koʻproq jalb qilingan. Oʻz navbatida, bundan koʻrinib turibdiki, “yashil” moliyalashtirish tushunchasi va uning amaliyoti bugungi global muhitning hal-hanuz oʻz dolzarbligini yoʻqotmagan masalalaridan biri ekanligini guvohi boʻlamiz.

XULOSA VA TAKLIFLAR

Xulosa qilib aytganda, resurslarning cheklanganligi va ekologik muammolarning salbiy oqibatlari sharoitida yashil iqtisodiyotni shakllantirishga obyektiv ehtiyoj paydo boʻlmoqda. Yashil iqtisodiyotga oʻtish resurslardan



samarali foydalanish, ekologik muvozanatni ta'minlash, yangi ish o'rinlarini yaratish, barqaror iqtisodiy o'sishni ta'minlash imkonini beradi.

Yuqoridagi ilmiy izlanishlar natijasida O'zbekiston amaliyotida "yashil" iqtisodiyotni joriy etish istiqbollari yuzasidan bir qancha taklif va amaliy tavsiyalar shakllantirishga muvaffaq bo'ldik:

Birinchidan, bugungi kunda dunyo aholisi 8 milliarddan ziyodni tashkil etmoqda. BMTning dunyo aholisi 2050-yilda 9,7 milliardga yetishi borasidagi prognozlari mavjud. 2050-yilga borib O'zbekiston aholisi 60 millionga yetishi kutilmoqda. Shu asnoda aytish mumkinki, resurslar hajmi tobora kamayib borayotgan bir vaqtda iqlim o'zgarishlari bilan bog'liq muammolar doirasi ham kengayishda davom etmoqda. Natijada iqtisodiyotning bosh muammosi hamda oziq-ovqat xavfsizligi bilan bog'liq muammolar ko'lami kengaymoqda. Shundan kelib chiqib, global chiqindilarni kamaytirish va yashil, inklyuziv hamda barqaror rivojlanishni qo'llab-quvvatlash bo'yicha zudlik bilan choralar ko'rish iqlim migratsiyasini 80 foizgacha kamaytirish zarur deb bilamiz.

Ikkinchidan, shaharlarda qulay va sifatli yashash va ishlash muhitining yaratilganligi ularda aholining ijtimoiy ishlab chiqarishining hamda iqtisodiy faolligining muhim garovidir. Shaharlarda qulay muhitni yaratish esa milliy rejalashtirish va shahar rejalashtirish darajalarining o'zaro integratsiyalashgan bo'lishi, mos kelishi, bu rejalashtirishlar yashil iqtisodiyot tamoyillariga asoslangan bo'lishi kerak, qaysikim, o'zida so'nggi yillarda tabiatda global darajada kuzatilayotgan o'zgarishlar, iqlim buzilishlarining ta'sirini yumshatishga qaratilgan, raqamlashtirishni rag'batlantiruvchi yo'nalishlar bo'lishi shart deb hisoblaymiz.

Uchinchidan, atrof muhitga zararli gazlarni chiqarmaydigan, atrof-muhitni asraydigan, ekologik toza texnologiyalarni yaratish orqali ekologik toza mahsulotlarni yetishtirish masalasiga ham alohida ahamiyat berish lozim bo'ladi. Bir tomondan, tabiatdagi barcha resurslar cheklangan bir paytda inson ehtiyojlari cheksizligini inobatga olib, ularning muvofiqligini ta'minlash maqsadida ne'matlarni ishlab chiqarishni kengaytirishni tabiiy resurslarni kamaytirmasdan amalga oshirish choralarini ko'rish dolzarb masalalar sirasiga kiradi. Shuningdek, aholining doimiy o'sib borayotgan ehtiyojlarini qondirish uchun qancha ishlab chiqarish, qanday ishlab chiqarish, kimga mo'ljallab ishlab chiqarish masalasiga atrof-muhitni asragan holda katta ahamiyat berish zarur deb bilamiz.

To'rtinchidan, ishlab chiqarish va iqtisodiyotni rivojlantirish uchun energiya resurslari kerak bo'ladi, bularni qayta tiklanadigan energiya manbalari hisobidan ko'paytirish, jamoat transportini ham elektr quvvati bilan yuradiganlariga almashtirish, energiyani tejaydigan binolarni barpo qilish kabi yo'nalishlarda ishlarni olib borish muhim sanaladi.

Yuqoridagi ilmiy ahamiyatga ega bo'lgan taklif va amaliy tavsiyalar barqaror rivojlanishni ta'minlashga, shuningdek, ekologik xavflarni kamaytirish va tanqislikni kamaytirish, shu orqali odamlar farovonligi va ijtimoiy darajasini yaxshilashga qaratilgan iqtisodiy tizimni yanada mustahkamlashga xizmat qiladi.

Foydalanilgan adabiyotlar ro'yxati

1. O'zbekiston Respublikasi Prezidentining qarori, 02.12.2022 yildagi PQ-436-son. <https://lex.uz/ru/docs/-6303230>
2. Beder, S. (2011). "Environmental economics and ecological economics: the contribution of interdisciplinary to understanding, influence and effectiveness." *Environmental Conservation*, vol. 38, no. 2, pp. 140-150.
3. Lynn R. Kahle, Eda Gurel-Atay, Eds. *Communicating Sustainability for the Green Economy*. New York: M.E. Sharpe, 2014. ISBN 978-0-7656-3680-5.
4. Runnals, D. (2011). "Environment and economy: joined at the hip or just strange bedfellows?" *S. A.P. I.EN. S.* 4 (1).
5. Al-Taai, Suaad. (2021). *Green economy and sustainable development*. IOP Conference Series: Earth and Environmental Science, 779, 012007. <https://doi.org/10.1088/1755-1315/779/1/012007>.
6. Kuhlman, T.; Farrington, J. What is Sustainability? *Sustainability* 2010, 2, 3436-3448. <https://doi.org/10.3390/su2113436>.
7. Vaxobov A.V., Xajibakiyev Sh.X. "Yashil iqtisodiyot." *Darslik*. – T.: Universitet, 2020. – 262 b.
8. "Зелёная экономика" - новый вектор глобального развития: возможности и вызовы для России. // *Проблемы национальной стратегии*, № 4 (37), 2016. С. 60.
9. Jahon bankining iqlim o'zgarishi portali, O'zbekiston sahifasi. <https://climateknowledgeportal.worldbank.org/sites/default/files/2021-09/15838-Uzbekistan%20Country%20Profile-WEB.pdf>.
10. World Bank, United Nations, United Kingdom Foreign, Commonwealth, and Development Office (2021).
11. "The World Bank and the Ministry of Economic Development and Poverty Reduction of the Republic of Uzbekistan." (2022). *Towards a Greener Economy in Uzbekistan*. ©World Bank.
12. O'zbekiston Respublikasi Markaziy bankining rasmiy web-sayti ma'lumotlari asosida muallif tomonidan tayyorlandi – www.cbu.uz.
13. S. Elmirezayev. Yashil iqtisodiyotga o'tish va uni moliyalashtirish amaliyoti tahlili. Bank-moliya akademiyasi, 2023-yil, konferensiya taqdimoti.



AKSIYADORLIK JAMIYATLARI FAOLIYATINI TAKOMILLASHTIRISH YO'NALISHLARI

ORCID: 0000-0003-2133-1012

Sadikova Muslima Alisher qizi

TDIU, "Innovatsion menejment" kafedrası katta o'qituvchisi

Annotatsiya: Ushbu maqolada aksiyadorlik jamiyatlarini faoliyatini takomillashtirish va iqtisodiy samaradorlikni oshirish yo'nalishlari tahlil qilinadi. Iqtisodiy samaradorlik ko'rsatkichlari bank aktivlari, aholi depozitlari va kredit investitsiyalarining o'sishi bilan bog'liqligi ko'rsatib berilgan.

Kalit so'zlar: aksiyadorlik jamiyati, korporativ boshqaruv, kapital, aktivlar, iqtisodiy samaradorlik.

Abstract: In this article, the directions of improving the activities of joint-stock companies and increasing economic efficiency will be analyzed. It is shown that economic efficiency indicators correlate with the growth of bank assets, deposits of the population, and credit investments.

Key words: joint-stock company, corporate governance, capital, assets, economic efficiency.

Аннотация: В данной статье будут проанализированы направления совершенствования деятельности акционерных обществ и повышения экономической эффективности. Показано, что показатели экономической эффективности коррелируют с ростом банковских активов, депозитов населения и кредитных инвестиций.

Ключевые слова: акционерное общество, корпоративное управление, капитал, активы, экономическая эффективность.

KIRISH

Asaka aksiyadorlik tijorat banki 25 yildan buyon moliyaviy xizmatlar bozorida o'zining yetakchi mavqei ishonchli saqlab kelmoqda. "Asaka" bank 1995-yilda davlatimiz rahbari tashabbusi bilan tashkil etilgan bo'lib, bank kapitali va aktivlari bo'yicha O'zbekistondagi yetakchi banklardan biri hisoblanadi.

Mulkchilik shakli va faoliyat doirasidan qat'i nazar, bank mamlakat iqtisodiy hayotining eng keng ko'lamli ishtirokchilari bilan hamkorlik qilishga intilib, tadbirkorlik subyektlarining turli ehtiyojlarini qondirishni o'z oldiga maqsad qilib qo'yadi.

Bankning asosiy e'tibori har bir mijozga individual va moslashuvchan yondashuv bilan birga taqdim etilayotgan xizmatlarning sifatiga qaratilgan. Bank tarkibiy bo'linmalari o'z faoliyatining samaradorligini oshirish va moliyaviy bozor ishtirokini kengaytirish bo'yicha doimiy ish olib bormoqda.

Bankning xizmat ko'rsatgan yirik soha vakillari qatoriga avtomobil sanoati, mashinasozlik, asbobsozlik, metallga ishlov berish, tog'-kon sanoati, energetika, qurilish, paxtani qayta ishlash, to'qimachilik, farmatsevtika, poligrafiya, oziq-ovqat sanoati, qishloq xo'jaligi, transport, aloqa, savdo va umumiy ovqatlanish, xizmat ko'rsatish va servis sohalari kiradi. Ularning soni 33,5 mingdan oshgan.

Bundan tashqari, bankning umumiy xizmat ko'rsatgan shaxslar soni 1 668,9 ming kishidan oshgan bo'lsa, bankning chakana xizmatlaridan foydalanuvchilarning doimiy soni 1,5 milliondan oshgan.

MAVZUGA OID ADABIYOTLAR TAHLILI

Mamlakatimiz korporativ tuzilmalarida korporativ boshqaruv tizimini joriy etish va O'zbekistonda korporativ boshqaruv siyosatini takomillashtirish masalalari mahalliy iqtisodiy olimlarimiz B. Xodiev, S. G'ulomov, B. Berkinov, Sh. Zaynutdinov, D. Raximova, M. Tursunxadjayev, J. Fattaxova, A. Xoshimov, M. Xamidulin, R. Nurimbetov, D. Suyunov, Sh. Yo'ldoshev, D. Begmatova, M. Ziyaeva, B. Urinov, R. Abduraupov va Z. Ashurov tomonidan tadqiq etilgan.

Korporativ boshqaruv tushunchasi haqida gapirganda, bu tushunchani to'liq ifodalash va unga aniq ta'rif berish qiyin. Bugungi kunda biz ushbu kontseptsyani aniqlashga harakat qilgan ko'plab olimlarni ko'rishimiz mumkin. Ingliz iqtisodchisi Bob Tricker (2019) korporativ boshqaruv yangi soha emas, balki uning yangi deb ataladigan "korporativ boshqaruv" atamasi ekanligini ta'kidlaydi. Ser Adrian Kedbury (1992) birinchi marta Buyuk Britaniyada korporativ boshqaruvning moliyaviy jihatlari bo'yicha kodeks nashr etdi.

Bu kodeks nafaqat Buyuk Britaniyada, balki butun dunyoda korporativ boshqaruvni rivojlantirishda katta ahamiyatga ega. Mark Goergen o'zining "Korporativ boshqaruv: Global Istiqbol" (2018) kitobida korporativ boshqaruvga chuqur tavsif beradi.



O'zbek olimlaridan A. Xoshimov (2008) ta'kidlaganidek, "Korporativ boshqaruvning asosiy mazmuni aksiyadorlik jamiyati faoliyati bilan shug'ullanuvchi turli shaxslarning manfaatlarini muvozanatini o'rnatishdan iborat". Xoshimovning ilmiy-tadqiqot ishlarida korporativ boshqaruv modellari (Ingliz-Amerika, Nemis, Yapon) taqqoslash usuli yordamida o'rganilgan.

Professor M. B. Xamidulin (2008) korporativ boshqaruvni korporatsiya aksiyadorlarining korporatsiya kapitalini shakllantirish, undan foyda olish uchun samarali foydalanish va korporativ munosabatlarning barcha ishtirokchilari o'rtasida olingan daromadni adolatli taqsimlash deb ta'riflaydi.

Iqtisodchi Zohidovning so'zlariga ko'ra (2018), "Korporativ boshqaruv bu kompaniya samaradorligi bilan birgalikda aksiyadorlar manfaatlarining ustuvorligini ta'minlaydigan boshqaruv tizimi." Iqtisod fanlari doktori, professor D. Suyunov (2007) korporativ boshqaruv ishtirokchilari o'rtasidagi munosabatlarni ilmiy abstraktsiya usuli orqali tahlil qiladi.

Rossiyalik olim Pochekeylo (2017) Rossiya kompaniyalarini xorijiy kompaniyalar bilan taqqosladi va turli xil korporativ boshqaruv modellarining boshqaruv tizimiga ta'sirini o'rgandi.

TADQIQOT METODOLOGIYASI

Ushbu maqolada tadqiqot maqsadlarini aniq ifodalash va mavzuni chuqur yoritish uchun turli ilmiy-uslubiy yondashuvlar qo'llaniladi. Jumladan, tahlil va sintez usullari yordamida ma'lumotlar batafsil o'rganilib, ular asosida xulosalar chiqariladi va umumlashtiriladi. Induksiya va deduksiya usullari orqali alohida hollardan umumiy xulosalarga kelish yoki umumiy nazariy bilimlardan konkret holatlarni tahlil qilish amalga oshiriladi.

TAHLIL VA NATIJALAR

Asaka bankning tarmog'i keng qamrovli bo'lib, u 26 ta filial, 93 ta mini-bank, 329 ta omonat kassasi, shuningdek, maxsus va ko'chma kassa apparatlariga ega. Bank tomonidan xizmat ko'rsatilgan tadbirkorlik subyektlarining soni 33,5 mingdan oshgan. Ushbu subyektlar orasida iqtisodiyotning avtomobilsozlik, mashinasozlik va asbobsozlik, metallga ishlov berish, tog'-kon sanoati, energetika, qurilish, paxtani qayta ishlash, to'qimachilik, farmatsevtika, poligrafiya, oziq-ovqat, qishloq xo'jaligi, transport va aloqa, savdo va umumiy ovqatlanish hamda xizmat ko'rsatish kabi tarmoqlar vakillari mavjud.

Xizmat ko'rsatiladigan shaxslar soni esa 1 668,9 ming kishidan oshgan bo'lib, bankning chakana xizmatlaridan foydalanuvchilar soni 1,5 million kishidan ortiqni tashkil etadi. Asaka bank o'zining moliya bozorida ko'p yillik yetakchilik mavqeini saqlab kelmoqda va ish jarayonida yangi yondashuvlar va innovatsion yechimlardan foydalanadi. Mulkchilik va boshqaruv shaklidan qat'i nazar, bank iqtisodiyotning barcha ishtirokchilari bilan samarali hamkorlikni rivojlantirib, yuqori sifatli bank xizmatlarini taqdim etishni davom ettiradi.

1-yanvar 2020-yil holatiga ko'ra, Asaka bankning jami aktivlari 36,7 trillion so'mni, umumiy kapitali esa 6,1 trillion so'mni tashkil qilgan (1-rasm).

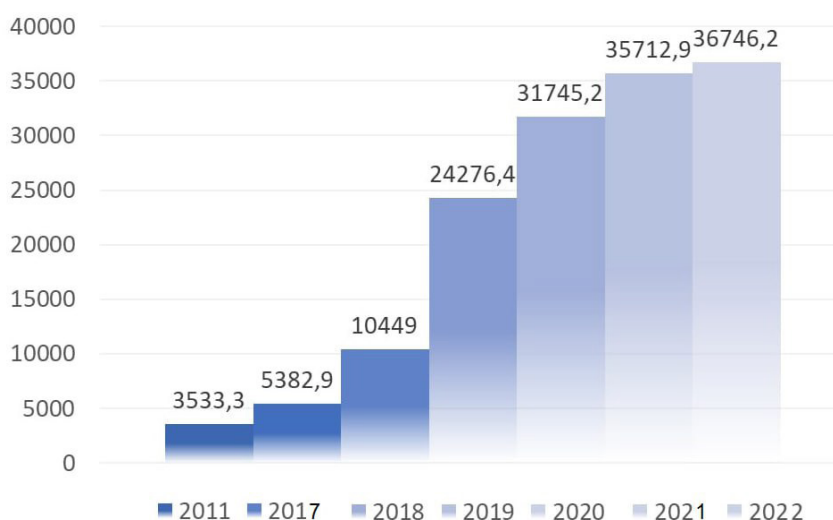

1-rasm. Asaka Bank aktivlari.

Asaka bank inqirozga qarshi choralar, moliyaviy ko'rsatkichlarni oshirishga qaratilgan chora-tadbirlar dasturlari hamda prezident va hukumatning Farmon va qarorlarini, shuningdek, Markaziy bank tomonidan mamlakat



moliyaviy salohiyati, investitsion jozibadorligi va likvidligi bo'yicha qabul qilingan hujjatlarni amalga oshirishda faol ishtirok etmoqda. Bankning asosiy ko'rsatkichlari xalqaro standartlar darajasida bo'lib, uning ijodiy faoliyati yirik xalqaro moliyaviy nashrlar, jumladan, "Euromoney", "The Banker", "Global Finance" tomonidan yuqori baholangan. "Asaka" banki ushbu nashrlar tomonidan bir necha bor "O'zbekistonning eng yaxshi banki" deb e'tirof etilgan.

Nufuzli xalqaro reyting agentliklari Moody's va Fitch Ratings ham bir necha yil ketma-ket "Asaka" bankining reytinglarini "barqaror" deb baholaganlar.

Shu bilan birga, 46 ta infokiosk va 27 ta bankomat orqali tun-u kun kommunal xizmatlar, uyali aloqa, internet xizmatlari uchun to'lovlar, shuningdek, kredit va plastik kartalar orqali komissiyasiz foizlarni to'lash tizimi joriy etildi. Hozirda 10 146 ta terminal o'rnatilgan bo'lib, tizimda xizmat ko'rsatilayotgan plastik kartalar soni 1 577,7 ming donaga yetdi. Asaka banki turli tashkilot va korxonalar bilan hamkorlikda "elektron hamyon" orqali ish haqi to'lash bo'yicha 8 837 ta loyiha amalga oshirmoqda.

Joriy yilda plastik kartalardan foydalanish operatsiyalarining umumiy aylanmasi 1,4 trillion so'mni tashkil etdi. Xalqaro kartalar yordamida naqd pulsiz hisob-kitoblarning avtomatlashtirilgan tizimini kengaytirish ishlari davom etmoqda. Ushbu kartalarning soni hozirda 140,1 ming donani tashkil etmoqda.

"Asaka" banki xizmat ko'rsatishda ilg'or axborot texnologiyalarini joriy etishni va yangi yondashuvlarni topishni maqsad qilgan. Aholining bo'sh pul mablag'larini muddatli va jamg'arma omonatlariga jalb qilish bankning muhim ustuvor yo'nalishlaridan biridir. Bugungi kunda aholi omonatlari hajmi 1 349,7 milliard so'mni tashkil etmoqda. Bank milliy va xorijiy valyutalarda 40 dan ortiq omonat turlarini imtiyozli shartlarda taklif etmoqda.

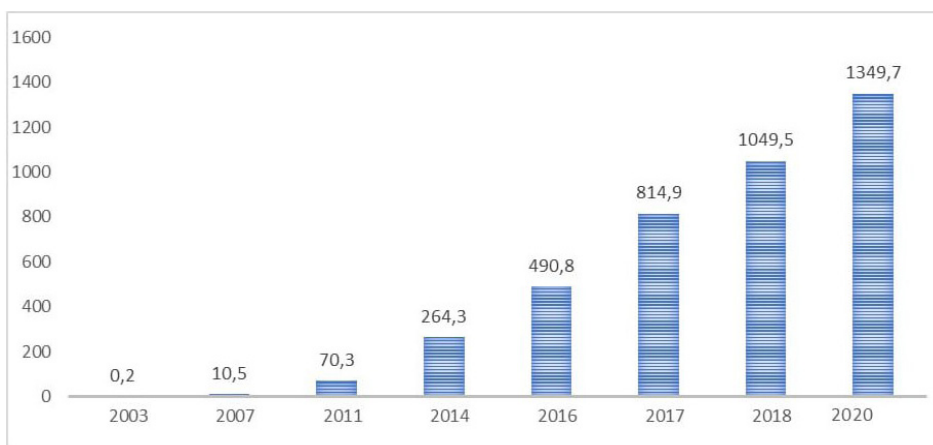

2-rasm. "Asaka" banki aholi omonatlari, mlrd. so'm.

Asaka bankda kreditlash mexanizmi puxta yo'lga qo'yilgan. Bank o'z faoliyati davomida sanoat, qishloq xo'jaligi, transport-kommunikatsiya, qurilish va maishiy xizmat kabi turli sohalarda loyihalarni qo'llab-quvvatlab kelmoqda. Ushbu sohalarda faoliyat yuritayotgan ishbilarmonlar bankning kredit tizimini yuqori baholamoqda, chunki bank tomonidan taklif etilgan kredit mexanizmlari ishbilarmonlik loyihalarining muvaffaqiyatli amalga oshirilishiga samarali yordam bermoqda.

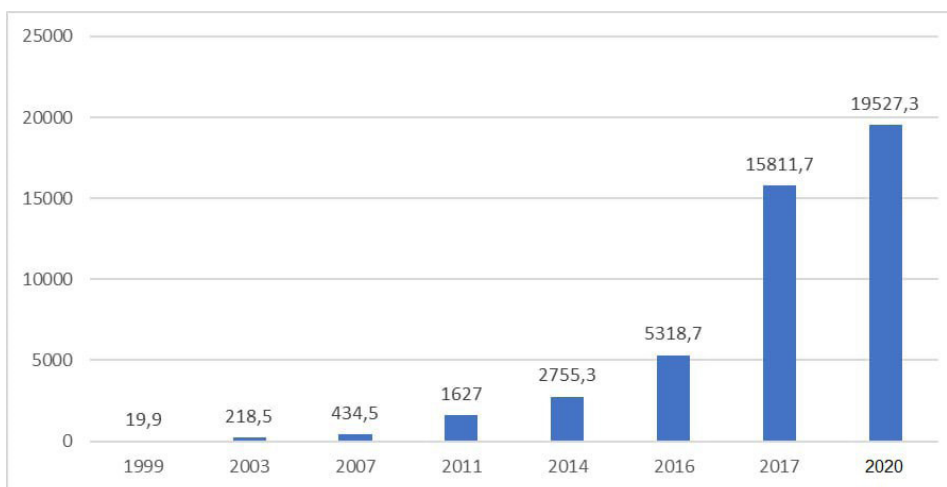

3-rasm. Asaka Bank kredit qo'yilmalari, mln. so'm.



2015-yilda Asaka bank tomonidan kredit qo'yilmalari va lizing mablag'lari hajmi 19 527,3 milliard so'mdan ortiqni tashkil etdi. Bu davrda ko'plab yangi ish o'rinlari yaratildi. Ayniqsa, iqtisodiyotning real sektorida eksport mahsulotlari va import o'rnini bosuvchi mahsulotlar ishlab chiqarish bilan shug'ullanuvchi korxonalarni qo'llab-quvvatlashga katta e'tibor qaratildi. Chunki bu korxonalar jahon bozorida mahsulotga bo'lgan talab va narx o'zgarishining ta'sirini boshqa sohalarga qaraganda ko'proq his qiladi.

Asaka bank ushbu korxonalarni qo'llab-quvvatlash maqsadida 2 154,9 milliard so'mlik investitsiya kreditlari ajratdi. Umumiy qiymati 39 milliard so'mdan oshgan 27,2 ta lizing loyihasi amalga oshirildi. Bankning umumiy lizing portfeli 135,8 milliard so'mni tashkil etib, bu summa iqtisodiyotning turli tarmoqlari, jumladan sanoat, qishloq xo'jaligi, transport-kommunikatsiya, qurilish, ijtimoiy soha kabi sohalarga yo'naltirilgan.

Chakana savdo sohasida buxgalteriya hisobi va naqd pul mablag'larini jalb qilish hamda aholiga pullik xizmatlar ko'rsatishni bank aylanmasiga to'liq ta'minlash maqsadida Asaka bank tomonidan 11 209 ta terminal o'rnatildi. 2021-yilda plastik karta operatsiyalarining umumiy aylanmasi 2 074,3 milliard so'mni tashkil etdi, shundan 1 718,6 milliard so'mi savdo nuqtalaridan kelgan. Kommunal to'lovlarni plastik kartalar orqali amalga oshirishni yengillashtirish uchun qo'shimcha 267 ta terminal o'rnatildi.

2021-yil 1-yanvar holatiga ko'ra, plastik kartalar orqali amalga oshirilgan kommunal to'lovlar hajmi 98,0 milliard so'mni tashkil etdi. Asaka banki tomonidan mijozlarga va boshqa tijorat banklarining xizmat ko'rsatuvchi tashkilotlariga "ish haqi loyihalari" faol joriy etildi. 2021-yil 1-yanvar holatiga ko'ra, jami 13 106 ta ish haqi loyihasi amalga oshirildi.

Asaka bank Payme va CLICK mobil ilovalari orqali yangi P2P xizmatini joriy qildi. Bu xizmat orqali bank mijozlari emitent bankdan qat'i nazar, bir kartadan boshqasiga onlayn tarzda pul o'tkazishlari mumkin. Shuningdek, bu tizim orqali kommunal to'lovlar va kreditlarni rasmiylashtirish ham amalga oshirilmoqda. UZCARD EMV tizimidagi plastik kartalar (onlayn) orqali mijozlar SMS-xabar xizmatiga axborot kiosklari va bankomatlar orqali ulanish imkoniyatiga ega. Bu xizmat orqali mijozlar hisob raqamlaridan mablag' tushganligi yoki hisobdan chiqarilganligi haqida o'z vaqtida xabardor bo'ladilar.

2021-yil 1-yanvar holatiga ko'ra, ushbu xizmatdan foydalanuvchilar soni 405 684 mijozni tashkil etdi.

Joriy yilda Asaka bank jamoasi ko'rsatilayotgan xizmatlar turlarini kengaytirish va sifatini oshirish, kichik biznes va xususiy tadbirkorlikni qo'llab-quvvatlash, iqtisodiyotning real sektoridagi loyihalarni kreditlash hajmini oshirishga hamda mahalliy xomashyodan foydalangan holda iqtisodiy jihatdan istiqbolli va daromadli eksport hamda import o'rnini bosuvchi mahsulotlarni ko'paytirishga katta e'tibor qaratmoqda.

XULOSA VA TAKLIFLAR

Yuqoridagi fikrlardan kelib chiqib, quyidagi xulosa va takliflar O'zbekistonda korporativ boshqaruv siyosatining ijobiy rivojlanishiga xizmat qiladi. Birinchi navbatda, aksiyadorlik jamiyatlari amaldagi qonunchilik, korporativ xulq-atvor qoidalari va biznes yuritishning axloqiy me'yorlariga rioya etilishini ta'minlovchi korporativ xulq-atvor standartlarini ishlab chiqishi va takomillashtirishi zarur. Xususan, kompaniyalar direktorlar kengashi prezidentini, ijro etuvchi organlar a'zolarini va boshqa mansabdor shaxslarni tayinlash tartiblarini belgilab berishlari kerak.

Kompaniyaning mansabdor shaxslari va xodimlarining korporativ xulq-atvor qoidalari rioya qilishlari, shuningdek, kompaniya faoliyatining amaldagi qonunchilikka muvofiqligini ta'minlash maqsadida ichki nazorat tizimining xalqaro standartlar asosida takomillashtirilishi lozim. Bu choralar korporativ boshqaruvning eng yaxshi tajribalarini va korporativ etikani joriy etish uchun zarur shart-sharoitlarni yaratadi.

Bundan tashqari, eksportni qo'llab-quvvatlashning moliyaviy mexanizmlaridan kengroq foydalanish kerak. Milliy tovarlarning tashqi bozorlarda sotilishini kreditlar orqali moliyaviy jihatdan qo'llab-quvvatlash va buning uchun zarur bo'lgan institutsional asoslarni yaratish ham muhim ahamiyatga ega. Bu mexanizmlar ko'p mamlakatlarda faoliyat yuritayotgan eksport-import banklari tomonidan bajariladigan funktsiyalarni qamrab oladi.

Real sektor korxonalarining tashqi iqtisodiy faoliyat bo'yicha hisob-kitoblarning uzluksizligini ta'minlash maqsadida xalqaro buxgalteriya shakllaridan samarali foydalanish zarur. Bilamizki, eksport-import shartnomalari bo'yicha hisob-kitoblarning katta qismi yopiq akkreditivlar asosida amalga oshiriladi. Shu bilan birga, zaxira akkreditivi uchun komissiya to'lovlari mijozlarga yuklanadi, bu esa ishlab chiqaruvchilar modernizatsiya qilish maqsadida import qilinadigan asbob-uskunalar va texnologiyalar narxining oshishiga olib kelishi mumkin.

Tadqiqot davomida Asaka bank korporativ boshqaruv tizimida korporativ boshqaruvning global tamoyillaridan qisman yoki umuman joriy qilinmagan ayrim kamchiliklar aniqlangan. Ushbu kamchiliklarni bartaraf etish uchun biz quyidagi tavsiya va takliflarni ishlab chiqdik hamda amalga oshirish zarurligini ta'kidlaymiz.

Xulosa qilib aytganda, aksiyadorlik jamiyatlarining boshqaruv organlari tarkibiga korporativ maslahatchilar institutini joriy etish zarur. Korporativ maslahatchilar institutining joriy etilishi respublikadagi aksiyadorlar, xususan, voyaga etmagan aksiyadorlarning huquqiy himoyasini oshiradi hamda aksiyadorlik jamiyatlarining boshqaruv organlari faoliyatida ularning qonuniy manfaatlarini samarali hisobga olish imkonini beradi.

**Foydalanilgan adabiyotlar ro'yxati**

1. Abduraupov, R. Korporativ boshqaruv va uning O'zbekistondagi ahamiyati. Toshkent: O'zbekiston Milliy universiteti nashriyoti, 2016. – B. 45-60.
2. Xoshimov, A. O'zbekiston korporativ boshqaruv tizimi: nazariy va amaliy jihatlar. Toshkent: Iqtisodiyot nashriyoti, 2018. – B. 123-137.
3. Raximova, D. Korporativ boshqaruvning rivojlanish tendensiyalari va istiqbollari. Toshkent: TDIU nashriyoti, 2017. – B. 89-105.
4. Yo'ldoshev, Sh. Korporativ boshqaruvning global tamoyillari: amaliy tadqiqotlar. Toshkent: Iqtisodiyot universiteti nashriyoti, 2019. – B. 75-92.
5. Urinov, B. O'zbekistonda korporativ boshqaruv siyosatining ahamiyati. Toshkent: O'zbekiston moliya instituti, 2020. – B. 112-130.
6. Tricker, R. Ian. Corporate Governance: Principles, Policies, and Practices. Testyn Craidd - Core Text, 2019.
7. Goergen, Marc. Corporate Governance: A Global Perspective, 1st Edition, 2018.
8. Mallin, Chris A. Corporate Governance. СПб: Питер, 2018.
9. Goergen, Marc. International Corporate Governance. Harlow, England; New York, 2012.
10. Zaynutdinov, Sh. N. Globalization: Realities and Prospects / The Current Global Trends. Vol. 3, No. 1 (2015), pp. 1-5.



MEHNAT BOZORIDA AHOLI BANDLIGINI OSHIRISHNING ZAMONAVIY USULLARI

Xuvaydullaeva Iroda Xusniddin qizi

TDIU, mustaqil tadqiqotchi

Annotatsiya: Ushbu maqolada korxonada xodimlarining samaradorligini malakali tahlil qilish, shuningdek, xodimlarni boshqarishning zamonaviy usullari, masalan, autstaffing va outsorsing kabilarning afzalliklari yoritilgan. Mezo darajadagi to'liqsiz bandlikning asosiy xususiyatlari, ko'nikmalarni rivojlantirishga yordam beradigan va ish o'rinlari yaratishni rag'batlantiradigan maqsadli siyosat, shuningdek, nogironligi bo'lgan shaxslarning mehnat qilish huquqlari haqida bayon etilgan.

Kalit so'zlar: mehnat bozori, bandlik, to'liqsiz bandlik, inson resurslarini boshqarish, inklyuziv mehnat.

Abstract: In this article, a qualified analysis of the efficiency of the company's employees, as well as the advantages of modern methods of personnel management, such as outstaffing and outsourcing, the main features of meso-level part-time employment, which helps to develop skills, and a targeted policy that encourages the creation of jobs and explains the rights of people with disabilities to work.

Key words: labor market, employment, underemployment, human resources management, inclusive work.

Аннотация: В данной статье проведён квалифицированный анализ эффективности сотрудников предприятия, а также раскрыты преимущества современных методов управления персоналом, таких как аутстаффинг и аутсорсинг. Рассматриваются основные характеристики неполной занятости на мезоуровне, целевая политика, способствующая развитию навыков и стимулированию создания рабочих мест, а также права людей с инвалидностью на труд.

Ключевые слова: рынок труда, занятость, неполная занятость, управление человеческими ресурсами, инклюзивный труд.

KIRISH

Inson resurslaridan samarali foydalanishning zamonaviy usullari hududda inson resurslari samaradorligining maqbul ko'rsatkichlariga erishish uchun kadrlar siyosatini maksimal samaradorlik bilan amalga oshirish imkonini beradi. Xodimlarni autstaffing va outsourcing kabi xizmatlar yordamida xodimlarni saqlash xarajatlarini sezilarli darajada kamaytirish, korxonada hujjat aylanishini soddalashtirish va boshqa ko'p narsalarni amalga oshirish mumkin.

Autstaffing – bu korxonada xodimlardan xodimlarni olib qo'yish. Rasmiy ravishda ish beruvchi vositachi kompaniya bo'ladi, shu bilan birga xodimlarning o'zlari va ular xizmat ko'rsatadigan kompaniya o'rtasida mehnat munosabatlari mavjud emas. Autstaffingning asosiy afzalliklari quyidagilardan iborat: Birinchidan, rasmiy xodimlar sonini qisqartirish, buning natijasida soddalashtirilgan soliqqa tortish tizimidan foydalanish mumkin bo'ladi; Ikkinchidan, buxgalteriya hisobi va xodimlarga xizmat ko'rsatish xarajatlarini kamaytirish, bunda mutaxassislar korxonada shtatida bo'lmagani uchun ularning hisobini yuritish, shuningdek soliqlar va ish haqini o'tkazish bilan shug'ullanish shart bo'lmaydi; Uchinchidan, xodimlarni parvarishlash bo'yicha nafaqa to'lamasdan vaqtincha ro'yxatga olish imkoniyati mavjud bo'ladi; To'rtinchidan, mehnat nizolari bilan bog'liq risklarni kamaytirish imkoniyati ortadi; Beshinchidan, xorijlik mutaxassislarni ro'yxatga olishning soddalashtirilgan tartibidan foydalanish imkoniyati paydo bo'ladi va boshqalar shular jumlasidandir.

Potensial xodimlarni outsourcing qilish inson resurslaridan samarali foydalanishdagi afzalliklari juda ko'p. Outsourcing – bu ma'lum funksiyalarni, jumladan, xodimlarni boshqarishni outsourcing kompaniyasiga topshirish. Ushbu xizmat yordamida har qanday korxonada: Avvalo, xodimlarni boshqarish jarayonlarini optimallashtirish imkoniyatiga ega bo'ladi. Tajribali mutaxassislarning o'zlari korxonada xodimlarini ishga qabul qilish va ularning faoliyatini nazorat qilish jarayonlari bilan shug'ullanishlari va shu orqali korxonada xodimlardan foydalanish samaradorligini oshirishlari mumkin bo'ladi; Ikkinchidan, qisqa vaqt ichida kerakli xodimlarni korxonaga jalb etish mumkin bo'ladi; Uchinchidan, asosiy faoliyatdan chalg'itmasdan, muayyan biznes muammosini hal qilish imkoniyatlari ortadi; To'rtinchidan, xodimlar va buxgalteriya xizmatlari xarajatlarini kamaytirish mumkin bo'ladi. Ko'pincha, outsourcing bilan shug'ullanadigan korxonada xizmatlaridan foydalanish korxonaga ma'lum mutaxassislarni yollashdan ko'ra ancha arzonroq bo'ladi.



MAVZUGA OID ADABIYOTLAR SHARHI

Mamlakatda aholi bandligi darajasini oshirish, ishsizlikni kamaytirish va aholi mehnat daromadlarini oshirish pirovard natijalar asosi sanaladi. Ayniqsa, bozor munosabatlari sharoitida mehnat resurslari tarkibidagi iqtisodiy faol aholini ish bilan bandligini ta'minlash tizimini takomillashtirish doimo iqtisodiy fanlar diqqat markazida bo'lib kelgan.

Iqtisodiyot fanining mashhur namoyandalari: Dj.Keyns, A.Marshall, Dj.Mill, D.Rikardo, A.Smit, M.Fridman, F.Xayek¹ va boshqa olimlarning asarlarida mehnat samaradorligining nazariy asoslari o'z ifodasini topgan.

Mehnat faoliyatida samardorlik va unumdorlik ko'rsatkichlarini baholash kabi masalalar MDH mamlakatlari olimlaridan: Yu.G.Odegov, G.G.Rudenko, A.I.Rofe, V.N. Bobkov, R.M.Nureev V.G.Bylkov, A.Ya.Kibanov² va boshqalarning asarlarida o'z ifodasini topgan.

Bozor iqtisodiyoti sharoitida aholini ish bilan bandligi O'zbekistonda, ijtimoiy-mehnat munosabatlari, ish bilan bandlik, mehnat faoliyatida unumdorlik, natijadorlik va samaradorlik ko'rsatkichlarini baholash muammolarini tadqiq etishga: Q.X.Abdurahmonov, B.X.Umurzakov, N.Q.Zokirova, N.X.Raximova, Z.Ya.Xudoyberdiev, G.Q.Abdurahmonova, N.U.Arabov, D.A.Nasimov, Sh.D.Qudbiev³ va boshqa olimlar katta hissa qo'shganlar.

Shuni qayd etish joizki, ish bilan bandlikdagi ijtimoiy jihatlari va band aholining mehnat samardorligini to'g'ri baholagan holda daromadlarini oshirishga qaratilgan yondashuvlar o'zbek olimlaridan akademik Q.H.Abdurahmonov tadqiqotlarida keng tadqiq etilgan.

Raqamli iqtisodiyot sharoitida sun'iy intellektda hodimlarni bandligi, ishga yollash strategiyasi va barqaror iqtisodiyot rivojlanishi bo'yicha akademik Q.H.Abdurahmonov⁴ A.B.Xayitov⁵, S.B,G'oyipnazarov⁶, A.B.Irmatova⁷ va boshqa olimlar katta hissa qo'shganlar.

TADQIQOT METOLOGIYASI

Ushbu maqolada tizimli tahlil, guruhlash, mantiqiy fikrlash, kompleks baholash, mantiqiy va taqqoslama tahlil usullaridan foydalanilgan.

TAHLIL VA NATIJALAR

Har qanday korxonada xodimlarining samaradorligini malakali tahlil qilish va ularni boshqarishning zamonaviy usullari, masalan, autstaffing va outsorsing afzalliklarini qo'llash kompaniya samaradorligini sezilarli darajada oshirishga imkon beradi.

- 1 Keynes, J. M. The General Theory of Employment, Interest and Money. - N.Y.: BN Publishing, 2008. -296p.; Маршал А. Основы экономической науки. / Пер. с англ. – М.: Эксмо, 2007 г. -832 с.; Милль Дж.С. Автобиография. История моей жизни и убеждений. / Пер. с англ. – М.: Рипол-Классик, 2020 г. -384 с.; Рикардо Д. Начала политической экономии и налогового обложения. / Пер. с англ. – М.: Эксмо, 2016 г. -1040 с.; Смит А. Исследование о природе и причинах богатства народов. / Пер. с англ. – М.: Эксмо, 2016 г. -1056 с.; Фридман М., Фридман Р. Свобода выбирать: Наша позиция / Пер. с англ. – М.: Новое издательство, 2007. - 356 с.; Хайек Ф.А. Конституция свободы / Пер. с англ. –М.: Новое издательство, 2018 г. - 528 с.
- 2 Одегов Ю.Г., Карташов С., Лукашевич В. Управление человеческими ресурсами. Учебник. / Под ред. Одегов Ю.Г, Лукашевич В. – М.: Кнорус, 2020 г. – 222 с.; Одегов Ю.Г, Руденко Г.Г. Экономика труда. Учебник для бакалавров. – М.: Юрайт-Издат, 2013 г. – 423 с.; Рофе А.И. Рынок труда. Учебник для бакалавров – М.: Кнорус, 2016 г. – 272 с.; Бобков В.Н., Квачев В.Г., Колмаков И.Б. Неустойчивая занятость в Российской Федерации: теория и методология выявления, оценивание и вектор. – М.: Кнорус, 2019 г. – 342 с.; Нуреев Р.М., Ахмадеев Д.Р. Неформальная занятость. Истоки, современное состояние и перспективы развития (опыт институционального анализа) –М.: Кнорус, 2021 г. – 248 с.; Былков В.Г. Рынок труда и развитие занятости населения + Е-Приложение. (Бакалавриат). Учебник. –М.: Кнорус, 2019г. – 290 с.; Кибанов А.Я., Митрофанова Е.А., Ивановская Л.В. Социально-трудовые отношения, рынок труда и занятость персонала. Учебно-практическое пособие / Под ред.Кибанов А.Я. –М.: Проспект, 2021 г. – 64 с.
- 3 Абдурахмонов Қ.Х. Меҳнат иқтисодиёти: назария ва амалиёт. Дарслик. -Т.: “Fan” нашриёти, 2019 -595б. Умурзаков Б.Х. ва б. Меҳнат ресурслари шаклланиши ва тақсимланишининг ҳудудий усуллари / Монография. –Т.: “Lesson Press”, 2017 й. -184 б.; Abdurahmonov Q.X., Zokirova N.Q. Mehnat iqtisodiyoti va sotsiologiyasi. O'quv qo'llanma. –Т.: “Fan va texnologiya”, 2013y. -536b.; Рахимова Н.Х. Роль и место женщины на рынке труда Узбекистана. Теория и практика. – Т.: “Фан”, 2006г.; Худойбердиев З.Я. ва б. Тадбиркорлик ва ишга жойлаштириш технологияси асослари. 2-нашр. Ўқув қўлланма. –Т.: “ILM ZIYO”, 2017й. -344 б.; Абдурахмонова Г.Қ. Инсон ресурсларини бошқариш. Дарслик. –Т.: ЎзР ФА “Фан” нашриёти давлат корхонаси, 2021. – 696б.; Арабов Н.У. Ўзбекистон Республикасида меҳнат бозори инфратузилмасини ривожлантириш самарадорлигини ошириш. Монография. – Т.: “Fan va texnologiyalar” нашриёти, 2017й. -336 б.; Насимов Д.А. Иқтисодиётнинг инновацион ривожланиши шaroitida иш билан бандлик эгилувчанлигини таъминлаш механизмларини такомиллаштириш. Монография. -Т.: “Fan va texnologiya”, 2018. -260б.; Кудбиев Ш.Д. Методологические основы трансформации рынка труда в развитии цифровой экономики. Монография. – Т.: “Innovatsion rivojlanish nashriyot-matbaa uyi” ДУК, 2020. – 178 с.
- 4 Абдурахмонов Қ.Х. Искусственный интеллект основа устойчивого развития экономики.Дарслик.-Москва.:ФГБОУ ВО “РЭУ им. Г. В. Плеханова”,2023. 355 б.49-бет.
- 5 Хайитов А.Б. Инсон ресурсларини бошқариш. Дарслик.-Т.: “IQTISODIYOT” нашриёт, 2019-409б.
- 6 Ғойибназаров С.Б. Монография.
- 7 Ирматова А.Б. Ишга ёллаш стратегияси. Ўқув қўлланма.-Т.: “Innovatsion rivojlanish nashriyoti-matbaa uyi” нашриёти 2022-390б.



Mezo (hududiy) darajadagi to'liqsiz bandlik tushunchasi shundan iboratki, odamlar ish bilan ta'minlangan bo'lsa-da, ularning malakasi yoki ish soatlari to'liq foydalanilmaydi yoki salohiyatiga mos kelmaydi. Mezo darajadagi to'liqsiz bandlikning asosiy xususiyatlari quyidagicha:

1. Malakalarning mos kelmasligi: Ishchilar lavozimi uchun talab etilganidan yuqori malakaga ega bo'lishi mumkin, bu esa ularning malakasidan to'liq foydalanilmasligiga olib keladi. Bu holat ish bilan ta'minlash imkoniyatlari cheklangan hududlarda ko'proq uchraydi.

2. Yarim kunlik yoki vaqtinchalik ish: Odamlar o'z xohishlaridan kamroq soat ishlashi yoki vaqtinchalik yoki mavsumiy ishlar bilan shug'ullanishi natijasida ularning mehnat qobiliyatidan to'liq foydalanilmaydi.

3. Ishdan qoniqishning pastligi: To'liqsiz bandlikda ishchilar o'zlarining malakasidan to'liq foydalanmagan tufayli ishdan norozi bo'lishi mumkin, bu esa motivatsiya va samaradorlikka salbiy ta'sir ko'rsatadi.

4. Ish haqi va daromadlardagi farqlar: To'liqsiz bandlikda ishlayotganlar o'z ko'nikmalaridan to'liq foydalangan taqdirda olishlari mumkin bo'lgan daromaddan kamroq maosh olishadi. Bu esa iqtisodiy tengsizlikka olib kelishi mumkin.

5. Cheklangan martaba imkoniyatlari: Yarim kunlik ishchilar kasbiy rivojlanish va martaba ko'tarilish istiqbollari cheklangan bo'ladi, bu ularning kelgusi rivojlanishiga to'sqinlik qiladi.

6. Mahalliy iqtisodiyotga ta'siri: Mezo darajadagi to'liqsiz bandlik mahalliy iqtisodiyotning samaradorligini kamaytirishi mumkin, chunki mavjud ishchi kuchidan to'liq foydalanilmaydi.

Mezo darajadagi to'liqsiz bandlik ko'nikmalarni rivojlantirish, ish o'rinlari yaratish va iqtisodiy o'sishni rag'batlantirishga yordam beradigan maqsadli siyosat va tashabbuslarni talab qiladi.

Mezo-darajadagi to'liqsiz bandlik darajasining yuqori bo'lishi hududning bir qator ko'rsatkichlarida o'z aksini topadi:

- Mavjud ish o'rinlari va ishchilar malakasi o'rtasidagi nomuvofiqlik yuzaga keladi;
- Vaqtinchalik yoki shartnoma asosida ishlaydigan ishchilarning yuqori ulushi ish xavfsizligining cheklanganligini va ko'nikmalardan potensial kam foydalanishni ko'rsatishi mumkin;
- O'rtacha ish haqi past bo'lib, bu to'liqsiz band ishchilarning jamiyatda ijtimoiy tabaqalashuviga olib keladi;
- Mehnat bozorida ishchi kuchining past ishtiroki yuzaga kelib, bandlik imkoniyatlarining cheklanganligiga sabab bo'ladi.

Tarmoqli mehnat bozorini o'rganish mehnatga talab va taklif o'rtasidagi bog'liqlikni baholashdan, sohani makroiqtisodiy mehnat bozorida raqobatbardoshlik ko'rsatkichlari bo'yicha, xususan, mehnatga haq to'lash va ishchilarni ijtimoiy himoya qilish darajasi bo'yicha joylashishni aniqlashdan iborat.

Sanoat va alohida kichik tarmoqlardagi o'rtacha ish haqi haqiqiy ma'lumotlariga asoslanib mehnat narxini aniqlash muhim. Boshqa tarmoqlardagi shunga o'xshash ko'rsatkichlar bilan qiyosiy tahlil olib borish va rasman belgilangan turmush darajasi bilan birgalikda tadqiq etish zarur. Natijalar asosida ishchilar uchun minimal tarif stavkalari va ish haqi miqdorini belgilash, hamda mehnatga haq to'lash tizimini takomillashtirish bo'yicha tavsiyalar ishlab chiqilishi kerak.

Sanoatdagi ishchi kuchi harakatining intensivligi va tabiati kichik tarmoqlar kontekstida kadrlar almashinuvini baholash, ishchilarning barqarorligini ta'minlash uchun ularni bartaraf etish sabablarini aniqlashda muhimdir.

Xodimlarning mehnat faoliyatini rag'batlantirish uchun motivatsiyaning ilg'or shakllarini ishlab chiqish va mehnat samaradorligini oshirishga qiziqitiruvchi turli vositalardan foydalanish zarur. Mehnat resurslarini boshqarishda moddiy va nomoddiy rag'batlantirishning ahamiyati yuqori malakali kadrlarni jalb qilish va ushlab turish, makroiqtisodiy mehnat bozorida tarmoqning raqobatbardoshligini mustahkamlashga xizmat qiladi.

Xodimlarning ijtimoiy himoyasini ta'minlash uchun mehnat sharoitlarini yaxshilash va xavfsizlik darajasini oshirish bo'yicha chora-tadbirlar ishlab chiqish zarur.

Ma'lumki, nogironligi bo'lgan shaxslarning huquqlari to'g'risidagi qonun hujjatlari so'nggi yillarda ijobiy o'zgarishlarga erishdi. O'zbekiston Respublikasining "Nogironligi bo'lgan shaxslarning huquqlari to'g'risida"gi Qonuni kuchga kirishi ushbu o'zgarishlarni rag'batlantirdi. Amaldagi qonunda nogironligi bo'lgan shaxslarning mehnat qilish huquqlari va ularning odatiy mehnat sharoitlariga ega tashkilotlarda yoki ixtisoslashtirilgan korxonalarda ishlash huquqlari e'tirof etilgan.

Shuningdek, "mehnat munosabatlarining barcha shakllariga nisbatan, shu jumladan ishga qabul qilish shartlariga, ishga yollashga, mehnat faoliyatini amalga oshirishga, ishni saqlab qolishga, xizmatda (ishda) lavozim bo'yicha ko'tarilishga, shuningdek, xavfsiz mehnat sharoitlari ta'minlanishiga nisbatan nogironlik belgisiga ko'ra kamsitish taqiqlanadi.

Nogironligi bo'lgan shaxsning mehnat to'g'risidagi qonun hujjatlarida nazarda tutilgan vaqtincha mehnatga qobiliyatsizligi va ta'tillarda bo'lishi davrida ish beruvchining tashabbusi bilan mehnat shartnomasini bekor qilishga yo'l qo'yilmaydi, bundan tashkilot to'liq tugatilgan hollar mustasno.

Nogironligi bo'lgan shaxslarni tungi vaqtda ishga, shuningdek, ishdan tashqari vaqtdagi ishlarga va dam olish kunlari ishga jalb etishga yo'l qo'yilmaydi, bundan qonun hujjatlarida nazarda tutilgan hollar mustasno.

I va II guruh nogironligi bo'lgan ishlovchi shaxslarga nisbatan mehnatga haq to'lash miqdori kamaytirilmagan holda qisqartirilgan ish vaqti davomiyligi belgilanadi va mehnat to'g'risidagi qonun hujjatlariga muvofiq har yilgi asosiy uzaytirilgan ta'til beriladi."⁸.

Davlat nogironligi bo'lgan shaxslarni ishga joylashtirish va ularning bandligini ta'minlash, shuningdek, mehnat bozorida ularning raqobatbardoshligini oshirish maqsadida: nogironligi bo'lgan shaxslarni kasbiy rehabilitatsiya qilishni amalga oshiradi, mehnatda kuzatib boradi, shuningdek, nogironligi bo'lgan shaxslarning mos keladigan ishga kirishini, saqlab qolinishini va xizmatda (ishda) lavozim bo'yicha ko'tarilishini ta'minlaydi; tashkiliy-huquqiy shaklidan qat'i nazar, aholi bandligi to'g'risidagi qonun hujjatlarida nazarda tutilgan tartibda tashkilotlarda nogironligi bo'lgan shaxslarni ishga qabul qilish uchun ish o'rinlarining eng kam sonini belgilaydi; nogironligi bo'lgan shaxslarni ishga joylashtirish uchun mos keladigan kasblar bo'yicha ish o'rinlarining zaxira qilinishini ta'minlaydi; tashkiliy-huquqiy shaklidan qat'i nazar, tashkilotlarni nogironligi bo'lgan shaxslarni ishga joylashtirishga rag'batlantiradi, shuningdek, ixtisoslashtirilgan ish o'rinlari tashkil etilishini ta'minlaydi"⁹.

Ish beruvchi nogironligi bo'lgan shaxsni ishga qabul qilgandan keyin subsidiya olish uchun tuman (shahar) aholi bandligiga ko'maklashish markaziga zarur hujjatlar bilan murojaat qiladi. Aholi bandligiga ko'maklashish markazi hujjatlarni 3 ish kunida o'rganib chiqadi va o'rganish natijalariga ko'ra subsidiya ajratish (ajratishni rad etish) to'g'risida qaror qabul qiladi. Ijobiy qaror qabul qilingan taqdirda, subsidiya har oy uchun keyingi oyda (6 oy davomida) ish beruvchiga to'lab beriladi. Bunda har oy yakunida ishga qabul qilingan nogironligi bo'lgan shaxslarning haqiqatdan ishlayotgani monitoring qilib boriladi¹⁰.

Nogironligi bo'lgan odamni ishga joylashganidan so'ng ijtimoiy qo'llab-quvvatlash, hamda ish beruvchilarni qo'llash, kelgusida uni samarali ishlashini ta'minlash uchun zarur chora sifatida tan olinadi. Turli mamlakatlarda bu chora turli ko'rinishlarga ega: masalan, ishga joylashtirishning ijobiy tajribasiga ega bo'lgan, yangi ishchi bilan ma'lum vaqt davomida yoki zarurat tug'ilganda birga bo'luvchi nogironlar tashkilotining a'zosi hamroh bo'lishi mumkin; yoki nogiron ishga joylashayotgan korxonaning ijtimoiy xizmat xodimi yoki mas'ul xodimi ushbu jarayonga ko'maklashadi¹¹. Yaponiyaning "Bandlikka ko'mak berish to'g'risida"gi qonuniga muvofiq, agar korxonada nogironligi bo'lgan ishchilardan besh nafari yoki undan ko'prog'ini ishga yollasa, u maxsus ma'lumoti bo'lgan, nogironligi bo'lgan odamlarga maslahat beruvchi va ko'mak ko'rsatuvchi "professional hayot bo'yicha maslahatchi"ni ishga yollashga majbur bo'ladi. Shuningdek, ish beruvchini qo'llash rejasi ishlab chiqiladi, unda ishchining ehtiyojlarini aniqlash, ish joyini moslashtirish va boshqalarda yordam ko'rsatish nazarda tutiladi¹². Buyuk Britaniyada "Show Trust" milliy xayriya tashkiloti mazkur ishni bajarish uchun ko'ngillilarni jalb qiladi. Qayd etish lozimki, nodavlat tashkiloti bo'lgan "Show Trust" ushbu faoliyatni amalga oshirish uchun davlat budjetidan moliyalashtiriladi. Mana shunday holat ko'plab boshqa mamlakatlarda ham mavjud. Xuddi shuningdek, O'zbekistonda ham bu yo'nalishda ko'pgina o'zgarishlar qilinib, ijobiy natijalarga erishildi.

Inson resurslarining malakasi tarmoqning raqobatbardoshlik qobiliyatiga bevosita ta'sir qiladi va nafaqat chekka, balki respublikaning markaziy hududlarida ham ishlab chiqaruvchilarning asosiy muammolaridan biri hisoblanadi, chunki yuqori menejment darajasi, o'rta bo'g'in mutaxassislari va ishchilar yetarlicha kasblar emas, balki sifatli kadrlar bilan nisbatan ta'minlanganlik faqat ishlab chiqarishda kuzatilishi tabiiy hol bo'lib qolmoqda.

Demografik omillar inson resurslarining shakllanishiga ta'sir etuvchi miqdoriy va sifat omillariga bo'linadi. Miqdoriy omillar mamlakat va hududlardagi demografik vaziyat bilan belgilanadi. Demografik jarayonlar aholining o'sishi va uning jinsi va yosh tarkibining o'zgarishi orqali mehnat salohiyatining shakllanishiga ta'sir qiladi. Shu bilan birga, aholining yosh tarkibi aholining mehnatga layoqatli qismining iqtisodiy yukiga, aholining harakatchanligiga, ijtimoiy mehnat unumdorligi darajasiga, ta'lim tarkibiga, kasbiy malaka tarkibiga va boshqalarga ta'sir qiladi. Migratsiya ham muhim rol o'ynaydi. Demografik omillarga mehnat salohiyatining sifat xususiyatlari, jismoniy, intellektual va ijtimoiy-iqtisodiy komponentlar, turli yosh guruhlari kiradi.

Ijtimoiy-iqtisodiy omillar inson resurslarini shakllantirish, undan foydalanish va rivojlantirishga ta'sir ko'rsatadi.

Ijtimoiy-psixologik omillar inson resurslarining mehnatga munosabati, jamoadagi ijtimoiy-psixologik iqlim, mehnatdan qoniqish darajasiga ta'sir qiladi va inson resurslarining sifat xususiyatlarini shakllantirish hamda undan samarali foydalanishda hal qiluvchi rol o'ynaydi.

8 Ўзбекистон Республикасининг "Ногиронлиги бўлган шахсларнинг ҳуқуқлари тўғрисида"ги ЎРҚ-642-сонли Қонуни // Манба: <https://lex.uz/docs/5049511>

9 Ўзбекистон Республикасининг "Ногиронлиги бўлган шахсларнинг ҳуқуқлари тўғрисида"ги ЎРҚ-642-сонли Қонуни // Манба: <https://lex.uz/docs/5049511>

10 Ногиронлиги бўлган шахсларни ишга қабул қилганларга субсидия берилади // Манба: <https://www.gazeta.uz/uz/2022/04/22/subsidy/>

11 Employing persons with disabilities. ITC – Welcomegroup, 2008

12 Support for Employers Concerning Employment of Persons with Disabilities http://www.jeed.or.jp/english/support_for_emp_dis.html



Texnik, texnologik va tashkiliy omillar ishlab chiqarishning ixtisoslashuvi va ko'lamini, ishlab chiqarish darajasi, inson resurslarini shakllantirish, foydalanish va rivojlantirish uchun hal qiluvchi asos bo'lgan, bajariladigan funksiyalarning hajmi va mazmunini, uning texnik jihozlanishi, texnologik jarayonlarning progressivligi, xodimlarning soni va tarkibini belgilaydi. Ularga qo'yiladigan aniq talablar kasbning mavjudligi, malakasi, ish tajribasi va boshqalar orqali mehnat unumdorligiga ta'sir qiladi. Ushbu omillar guruhiga mehnat sharoitlari, korxonada ishlab chiqilgan xodimlarni boshqarish tizimi, korxonaga uchun kadrlar mavjudligi, xodimlarning mehnat salohiyatini moslashtirish va rivojlantirish kiradi.

Axborot-kommunikatsiya omillari boshqaruv qarorlarini tezroq qabul qilishga, reaksiyaning moslashuvchanligiga, ya'ni muammolarni hal qilish yo'llarini ko'rish qobiliyatiga yordam beradi. Asosiy xodimlarning tashqi muhitdan kerakli axborot signallarini idrok etish, raqobatbardosh boshqaruv qarorini qayta ishlash va ishlab chiqarish qobiliyati inson resurslarining mehnat salohiyatiga bevosita ta'sir qiladi.

Sanoat omillari korxonaning tashqi sharoitlarini belgilaydi va asosan sanoatning o'ziga xos xususiyatlari, rivojlanish sur'atlari, kapital va mehnat nisbati xususiyatlarini o'z ichiga oladi. Inson resurslarini rivojlantirishga sohadagi o'rtacha ish haqi, ushbu sohada mehnatga berilgan imtiyozlar tizimi, sohaning nufuzi va tarmoq mobilligi sezilarli ta'sir ko'rsatadi.

Ekologik omillar iqlim xususiyatlari, tabiiy resurslarning mavjudligi, tuproqlarning tabiiy unumdorligi va hududning rivojlanish darajasi bilan tavsiflanadi.

Mezo (hududiy) darajadagi to'liqsiz bandlik deganda odamlar ish bilan ta'minlangan, lekin ularning malakasi yoki ish soatlaridan to'liq foydalanilmagan holat tushuniladi. Mezo darajadagi to'liqsiz bandlikning asosiy xususiyatlari quyidagicha:

1. Malakalarning mos kelmasligi. Ishchilar hozirgi lavozimlari uchun talab qilinganidan yuqori malakaga ega bo'lishi mumkin, bu ularning malakasidan yetarli darajada foydalanilmasligiga olib keladi. Bu holat ish bilan ta'minlash imkoniyatlari cheklangan yoki ma'lum bir hududda talab yetishmaganida yuzaga keladi.

2. Yarim kunlik yoki vaqtinchalik ish. Odamlar o'z xohlaganidan kamroq soat ishlashi yoki vaqtinchalik yoki mavsumiy ishlar bilan shug'ullanishi natijasida o'z mehnat qobiliyatidan to'liq foydalana olmaydi.

3. Ishdan qoniqishning pastligi. To'liqsiz bandlikda ishlayotganlar o'z malakasidan to'liq foydalanmagani sababli ishdan norozi bo'lishi mumkin, bu esa motivatsiya va samaradorlikning pasayishiga olib keladi.

- **Ish haqi va daromadlardagi farqlar.** To'liqsiz bandlikda, agar odamlar o'z ko'nikmalaridan to'liq foydalanilgan bo'lsa, olishlari mumkin bo'lgan daromaddan pastroq ish haqi yoki daromadga olib kelishi mumkin. Bu holat mintaqa yoki jamiyat ichidagi iqtisodiy tengsizlikka hissa qo'shishi mumkin.

- **Cheklangan martaba imkoniyatlari.** Yarim kunlik ishchilar o'zlarining kasbiy rivojlanishi va martaba ko'tarilish imkoniyatlariga to'sqinlik qiluvchi cheklangan istiqbollarga duch kelishi mumkin, bu ularning hozirgi lavozimlarida ko'tarilish imkoniyatlarini kamaytiradi.

- **Mahalliy iqtisodiyotga ta'siri.** Mezo darajadagi to'liqsiz bandlik mahalliy iqtisodiyot samaradorligining pasayishiga, ishlab chiqarish hajmining kamayishiga va boshqa salbiy oqibatlarga olib kelishi mumkin, chunki mavjud ishchi kuchidan optimal darajada foydalanilmaydi.

To'liqsiz bandlik inson resurslaridan samarali foydalanishda bir qator salbiy oqibatlarga olib kelishi mumkin:

1. Ko'nikma va ta'limni behuda sarflash. To'liqsiz bandlik odamlarning mavjud ko'nikmalari va ta'limidan to'liq foydalanmaslikka olib keladi, natijada ularning qobiliyatlari va bajarayotgan vazifalari o'rtasida nomuvofiqlik yuzaga keladi. Bu inson kapitalining isrof qilinishiga va umumiy samaradorlikning pasayishiga sabab bo'ladi.

2. Hosildorlikning pasayishi. Agar odamlar o'z ishlari bilan to'liq band bo'lmasa yoki ular kerakli darajada yuklanmagan bo'lsa, ularning motivatsiyasi va unumdorligi pasayadi. Bu inson resurslaridan to'liq foydalanishga to'sqinlik qiladi, chunki ularning potensial hissasi to'liq amalga oshirilmaydi.

3. Innovatsiyalarning pasayishi. To'liqsiz bandlik ishdan qoniqish darajasining pastligi va ishtirok etishning kamayishiga olib keladi, bu esa odamlarning innovatsion g'oyalar va yechimlar ishlab chiqish qobiliyatini cheklaydi. Bu ijodkorlikni susaytiradi va tashkilotlarda rivojlanishga to'sqinlik qiladi.

4. Iqtisodiy samarasizlik. Agar ishchi kuchining katta qismi to'liq ish bilan ta'minlanmagan bo'lsa, bu kengroq iqtisodiy oqibatlarga olib kelishi mumkin. Jamiyat inson resurslarining to'liq salohiyatidan foydalanmaydi, natijada iqtisodiy o'sish va rivojlanish sustlashadi.

5. Ijtimoiy va psixologik oqibatlar. To'liqsiz bandlik odamlarda umidsizlik, ishdan norozilik va o'z-o'zini hurmat qilish darajasining pasayishiga olib kelishi mumkin. Bu stressning ortishi, ruhiy salomatlik muammolari va ijtimoiy tartibsizliklarga sabab bo'lishi mumkin.

Inson resurslaridan samarali foydalanish uchun odamlarning malaka va salohiyatlarini tegishli ish imkoniyatlariga moslashtirish, ishdan qoniqish va hosildorlikni ta'minlash kerak. Ish o'rinlarini moslashtirish, malaka oshirish va qo'llab-quvvatlanadigan mehnat siyosati orqali barqaror bandlik yaratish inson salohiyatidan to'liq foydalanish va umumiy samaradorlikni oshirishga yordam beradi.



XULOSA VA TAKLIFLAR

Mezo darajada inson resurslaridan samarali foydalanishning istiqbolli raqamli tendensiyalari sifatida quyidagilarni tavsiya etish mumkin:

1. Ishchi kuchi tahlili: Ishchi kuchini samarali taqsimlash, malaka oshirish va iste'dodlarni jalb qilish bo'yicha qaror qabul qilishga yordam beradigan tendensiyalar va tushunchalarni aniqlash uchun ilg'or tahliliy usullardan foydalanish. Bu jarayonda ishchi kuchi ma'lumotlari tahlil qilinib, resurslar to'g'ri boshqariladi.

2. Sun'iy intellektga asoslangan iste'dodlarni boshqarish tizimlari: Sun'iy intellekt (AI) va mashinani o'rganish (ML) algoritmlaridan foydalanish orqali ishga qabul qilish, xodimlarni rivojlantirish, ish faoliyatini baholash va lavozim ketma-ketligini rejalashtirish avtomatlashtiriladi va optimallashtiriladi.

3. Xodimlarni jalb qilish platformalari: Hodimlar va rahbariyat o'rtasidagi aloqa, hamkorlik va fikr-mulohazalarni osonlashtiradigan raqamli platformalardan foydalanish xodimlarning faolligi, mahsuldorligi va kompaniyada uzoq muddat ishlab qolishiga yordam beradi.

4. Ko'nikmalarni baholash va rivojlantirish vositalari: Xodimlarning mavjud ko'nikmalarini aniqlash, malakalardagi bo'shliqlarni baholash va ularning rivojlanishini ta'minlash uchun shaxsiylashtirilgan o'qitish dasturlaridan foydalanish.

5. Xodimlarni masofadan boshqarish uchun platformalar: Masofaviy ishning kuchayishi tufayli, tarqoq guruhlarni samarali boshqarish uchun virtual hamkorlik platformalari, aloqa vositalari va loyihalarni boshqarish dasturlaridan foydalanish.

6. Ishchi kuchini bashoratli rejalashtirish: Bashoratli tahlillar orqali kelajakdagi iste'dod ehtiyojlarini oldindan aniqlash, resurs yetishmovchiligi yoki ortiqcha holatlarni ko'rib chiqish va iste'dodlarni saqlab qolish, shuningdek, lavozim o'rinlarini rejalashtirish strategiyalarini ishlab chiqish.

Foydalanilgan adabiyotlar ro'yxati

1. Абдурахмонов К.Х. Меҳнат иқтисодиёти: назария ва амалиёт. Дарслик. - Т.: "Фан" нашриёти, 2019. - 595 б.
2. Умурзаков Б.Х. ва б. Меҳнат ресурслари шаклланиши ва тақсимланишининг ҳудудий усуллари / Монография. – Т.: "Лексон Пресс", 2017. - 184 б.
3. Абдурахмонов Қ.Х., Зокирова Н.Қ. Меҳнат иқтисодиёти ва социологияси. Ўқув қўлланма. – Т.: "Фан ва технология", 2013. - 536 б.
4. Рахимова Н.Х. Роль и место женщины на рынке труда Узбекистана. Теория и практика. – Т.: "Фан", 2006.
5. Худойбердиев З.Я. ва б. Тадбиркорлик ва ишга жойлаштириш технологияси асослари. 2-нашр. Ўқув қўлланма. – Т.: "ИЛМ ЗИЁ", 2017. - 344 б.
6. Абдурахмонова Г.Қ. Инсон ресурсларини бошқариш. Дарслик. – Т.: ЎзР ФА "Фан" нашриёти давлат корхонаси, 2021. – 696 б.
7. Арабов Н.У. Ўзбекистон Республикасида меҳнат бозори инфратузилмасини ривожлантириш самарадорлигини ошириш. Монография. – Т.: "Фан ва технологиялар" нашриёти, 2017. - 336 б.
8. Насимов Д.А. Иқтисодиётнинг инноватсион ривожланиши шароитида иш билан бандлик эгилувчанлигини таъминлаш механизмларини такомиллаштириш. Монография. – Т.: "Фан ва технология", 2018. - 260 б.
9. Кудбиев Ш.Д. Методологические основы трансформации рынка труда в развитии цифровой экономики. Монография. – Т.: "Инноватсион ривожланиш нашриёт-матбаа уйи" ДУК, 2020. – 178 с.
10. Абдурахманов К.Х. Искусственный интеллект основа устойчивого развития экономики. Дарслик. - Москва.: ФГБОУ ВО "РЭУ им. Г. В. Плеханова", 2023. - 355 б.
11. Ирматова А.Б. Ишга ёллаш стратегияси. Ўқув қўлланма. - Т.: "Инноватсион ривожланиш нашриёт-матбаа уйи", 2022. - 390 б.



ICHKI TURIZMNI RIVOJLANLANTIRISHNING TASHKILY MEKANIZMINING ASOSIY PRINSIPLARI

ORCID: 0000-0003-1061-9248

Isomiddinov Inomjon Qurbonali o'g'li

TDIU Turizm va mehmonxona biznesi kafedrası tayanch doktoranti

Annotatsiya: Ichki turizmning asosiy afzalliklaridan biri uning mahalliy iqtisodiyotga ijobiy ta'siridir. Turistlar ma'lum bir joyga tashrif buyurganlarida, turar joy, oziq-ovqat, esdalik sovg'alari va transport uchun sarflaydigan mablag'lar mahalliy biznesga sezilarli turtki berishi, yangi ish o'rinlarini yaratishi va aholi turmush tarzini yaxshilashga yordam berishi mumkin. Shuningdek, mahalliy turizm mintaqaning madaniy merosini saqlash va targ'ib qilishga katta hissa qo'shadi. Faol ichki turizm aholining tarixiy va madaniy merosiga bo'lgan qiziqishini oshirib, jamoalarda o'z urf-odat va an'analarini saqlash borasida ongli munosabat shakllantirishga xizmat qiladi. Bu esa tarixiy yodgorliklar, hunarmandchilik va madaniy tadbirlarning davomiyligi hamda rivojiga olib keladi.

Kalit so'zlar: ichki turizm, mahalliy iqtisodiyot, madaniy meros, aholi oqimi, sayyohlik xarajatlari, iqtisodiy mexanizmlar.

Abstract: One of the main advantages of domestic tourism is its positive impact on the local economy. When tourists visit a place, they typically spend money on accommodation, food, souvenirs, and transportation. This influx of tourism spending can significantly boost local businesses, create jobs, and support the living standards of the community. Moreover, local tourism helps preserve and showcase the region's cultural heritage. By encouraging active populations to explore historical sites and participate in cultural events, communities can increase awareness and knowledge about their traditions. This can lead to enhanced efforts to preserve historical sites, traditional crafts, and the customs of local populations.

Key words: domestic tourism, local economy, cultural heritage, active population flow, tourism spending, organizational-economic mechanisms.

Аннотация: Одним из основных преимуществ внутреннего туризма является его положительное влияние на местную экономику. Когда туристы посещают какое-либо место, они обычно тратят деньги на жилье, питание, сувениры и транспорт. Такой поток туристических расходов может значительно стимулировать местный бизнес, создавать рабочие места и поддерживать уровень жизни населения. Кроме того, местный туризм способствует сохранению и демонстрации культурного наследия региона. Активный интерес населения к изучению исторических достопримечательностей и участию в культурных мероприятиях может повысить осведомленность и знания о своих традициях. Это может привести к усилению усилий по сохранению исторических мест, традиционных ремесел и обычаев местного населения.

Ключевые слова: внутренний туризм, местная экономика, культурное наследие, активные потоки населения, туристические расходы, организационно-экономические механизмы.

KIRISH

Ichki turizm ham madaniyatlararo almashinuv imkoniyatini beradi. Dunyoning turli burchaklaridan tashrif buyuruvchilar mahalliy aholi bilan muloqot qilish, ularning urf-odatlarini o'rganish va turmush tarzi bilan tanishish imkoniyatiga ega bo'ladilar. Bu almashinuv nafaqat istiqbollarni kengaytiradi, balki turli madaniyatlar o'rtasida o'zaro tushunish va hurmatni kuchaytiradi.

Bundan tashqari, mahalliy turizm barqaror iqtisodiyotni rag'batlantiradi. Ko'pgina yo'nalishlar tashrif buyuruvchilarni jalb qilish bilan birga, o'z tabiiy resurslarini saqlab qolish zarurligini tan oladilar. Sayyohlik yo'llari yoki yovvoyi tabiatni muhofaza qilish loyihalari kabi ekologik toza tadbirlarni targ'ib qilish orqali yo'nalishlar atrof-muhitini himoya qilish va sayyohlarga noyob tajribalarni taqdim etish imkoniga ega bo'ladilar.

MAVZUGA OID ADABIYOTLAR TAHLILI

Shu nuqtai nazardan, ichki turizmni rivojlantirishda xalqaro va mahalliy olimlar o'z asarlarida nazariy va amaliy tavsiyalar keltirib o'tganlar. Masalan, Arjun Kumar Bhatia "Ichki turizmga odamlar xalqaro turizmga bo'lgani kabi, mamlakat chegaralaridan tashqarida sayohat qilishdan farqli o'laroq, o'z yashash joylaridan tashqarida mamlakatning boshqa hududlariga sayohat qilishadi" deb ta'kidlaydi. Turizm sohasida faoliyat ko'rsatadigan amaliyotchi sifatida, o'z maqolasida bu jarayonni keng ta'riflaydi.



Dr. Hayley Stainton o'z kitobida esa "Bu o'z mamlakatida sayohat faoliyatini amalga oshiradigan, bir kunlik yoki tunash uchun sayohat qiladigan har bir kishi" deb ta'riflaydi. Ushbu ta'rif ilmiy yondashuvni ko'rsatadi va mahalliy turistning sayohat davrini hisobga olgan holda tuzilgan.

Ichki turizmni rivojlantirishning tashkiliy-iqtisodiy mexanizmi tarmoq shakliga ega. Ushbu mavzuda turli ilmiy-tadqiqot ishlari olib borilgan bo'lsa-da, obyektning yaxlitligi yetarli darajada chuqur o'rganilmagan. Bu mexanizm ichki turizm tarmog'ining subyektlari o'rtasida, makro va mikro-iqtisodiy komponentlarni qo'shgan holda iqtisodiy munosabatlarni tashkil etishni nazarda tutadi. "Rivojlantirish" terminini kiritish ushbu mexanizmning nazariy va amaliy yo'nalganligini anglatadi, chunki ichki turizmning tashkiliy-iqtisodiy mexanizmi boshqa bir qator vazifalarni hal qilishga ham qaratilgan.

"Rivojlantirish" tushunchasi keng ma'noga ega bo'lib, turistik faoliyatni ekstensiv kengaytirish va ko'rsatilayotgan xizmatlar hajmini optimallashtirishni nazarda tutadi. Ichki turizmning tashkiliy-iqtisodiy mexanizmi rivojlanish maqsadlari bilan chambarchas bog'liq. Ushbu mexanizm va uning samaradorligi rivojlanishning ma'lum maqsadlariga bog'liqdir.

Ichki turizmni rivojlantirish maqsadlari turistik faoliyat muhitining tashqi va ichki omillariga bog'liq. Tashqi muhit omillari zamonaviy, shiddat bilan o'zgarayotgan iqtisodiy sharoitda o'zgarib turadiganligi sababli, bu tashkiliy-iqtisodiy mexanizm boshqa maqsadlardan ajratib turuvchi bir qator tizimli xususiyatlarga ega. U rivojlanishning o'zgaruvchan talab va maqsadlari sharoitida asosiy funksiyalarini bajarish imkoniga ega bo'lishi, shuningdek, tashqi muhit o'zgarishlarga uchraganda o'z ish parametrlarini saqlab qolish zarur.

TADQIQOT METODOLOGIYASI

Ichki turizm tashkiliy-iqtisodiy mexanizm iqtisodiy jarayonlarning normal borishini, iqtisodiy tizim va uning obyektlarining barqaror faoliyatini qo'llab-quvvatlashni, turizm faoliyatini yanada rivojlantirishni, uzilishlar, qonunlar, normativ ko'rsatmalar va shartnomalar buzilishlarining oldini olishga ko'maklashadigan sharoitlar yaratish choralari va vositalarining yig'indisi sifatida qaraladi.

Ushbu mexanizm turizm sohasidagi samarali faoliyatni ta'minlash, iqtisodiy barqarorlikni saqlash va mahalliy iqtisodiyotning rivojlanishiga xizmat qiladi. Tashkiliy-iqtisodiy mexanizmlar ichki turizmni rivojlantirishda muhim ahamiyatga ega bo'lib, ular nazorat, boshqaruv va tartibga solish jarayonlarini o'z ichiga oladi.

TAHLIL VA NATIJALAR

Quyidagi besh jihat ichki turizmni rivojlantirishda tashkiliy-iqtisodiy mexanizmlarini misol sifatida keltiradi: qonun jihatidan ta'minlash, ya'ni turistik faoliyatning normal borishiga ko'maklashadigan qonunlar ishlab chiqish; infratuzilma jihatidan ta'minlash, ya'ni tarixiy-madaniy turizmni tashkil etish uchun umumiy sharoitlarni yaratuvchi moddiy-texnik elementlarning mavjudligi; moliyaviy ta'minlash, ya'ni investisiya manbalarini aniqlash va madaniy turizm sohasida qulay investisiya muhitini yaratish; axborot ta'minoti, ya'ni madaniy turizmni tashkil etish va yangi axborot texnologiyalaridan foydalanish orqali turistlarni axborot bilan ta'minlash; kadrlar bilan ta'minlash, ya'ni sifatli turistik xizmatlar ko'rsatishga layoqatli malakali oliy, o'rta va quyi bo'g'in xodimlarini o'z vaqtida va doimiy tayyorlash hamda qayta tayyorlash. Respublikamizda ichki turizmning asosiy tarkibi va shakli sifatida faoliyat kompleks rejalashtirilishi, yo'naltirilishi, muvofiqlashtirilishi, tashkiliy-iqtisodiy mexanizmining elementlari qamrab olinishi zarur. Bu yo'nalishlarning har biri tartibga solish orqali amalga oshiriladi. Ichki turizmni rivojlantirishda tashkiliy-iqtisodiy va ijtimoiy-xuquqiy mexanizmlariga qaraydigan bo'lsak, tashkiliy mexanizm ichki turizm tashrif buyuradigan sayyohga ko'rsatiladigan xizmatlarning sifat darajasi shu mahalla yoki hudud rivojlanishida asosiy rol o'ynaydi. Shu munosabat bilan turistlar tashrif buyuradigan hududlarda aholini turizm savodxonligini oshirish bo'yicha qo'shimcha o'quv markazlarini ochish tavsiya etiladi. Aholini turizm savodxonligi oshirish masalasida, mahalla markazlarida qoshida o'quv kurslarini tashkil etish maqsadga muvofiqdir. Markaz qoshida turizm nazariyasi, xizmat ko'rsatishda sanitariya epidemiologiya talablari, og'zaki nutq madaniyatini o'stirish, turizm tashkiliy masalalar doirasida bilim va ko'nikmalarni berish shular jumlasidandir. Ichki turizmni rivojlantirishda iqtisodiy mexanizmlariga qaraydigan bo'lsak, turist sifatida tashrif buyurgan sayyohning shu hududga sarf-xarajatlarini va talabga asosan taklifni shakllantirish rejasini ishlab chiqish kerak. Ichki turizm mamlakat iqtisodiyotiga katta foyda keltiradi, chunki u pul massasining aylanishiga sabab bo'ladi. Pul massasining xarakteriga kelishi va mamlakat ichida aylanishi ichki turizmning xalqaro turizmdan farqi shundaki, unda pul massasi tashqariga chiqmaydi. Hududlarda turistlarga xizmat ko'rsatish uchun fuqarolar o'zlarini yig'ib qo'ygan mablag'larini sarflaydilar, bu esa iqtisodiy mexanizmni tashkil etadi.

Ichki turizm rivojlanishida mamlakatimiz iqtisodiyotining o'sishi ijtimoiy hayotning yaxshilanishida ijobiy ta'sir o'tkazadi. Ijtimoiy hayotga ta'siriga qaraydigan bo'lsak, bayramlar va tadbirlarning tashkil etilishi bir misol bo'ladi. Bugungi kunda mamlakatimizda bayramlarga alohida e'tibor qaratilmoqda. Har bir bayram uchun



hukumat tomonidan to'rt yoki besh kun dam olish kunlari qo'shib berilmoqda, bu esa ichki turizmga rivojlanishga olib keladi. Tadqiqotimiz davomida bayramlar bilan bog'liq masalalarga chuqur e'tibor qaratamiz.

Huquqiy tomondan, ichki turizmga bo'lgan e'tibor asosiy jarayonlardan hisoblanadi. Agar hukumat tomonidan huquqiy e'tibor yoki baho berilmasa, bu sohada tartib bo'lmaydi. Siyosiy mexanizm, shuningdek, ichki turizmga berilayotgan e'tibor iqtisodiyotimiz rivojlanishiga kafolat desak, mubolag'a bo'lmaydi. Turistning haq-huquqlarini kafolatlovchi yoki turizmga xizmat ko'rsatadigan tadbirkorlarning faoliyatiga to'sqinlik qiluvchi kuchlarga qarshi qonun hujjatlarining mavjudligi iqtisodiy faoliyatni rivojlantiradi.

Davlat tomonidan ichki turizmni rivojlantirishga oid maxsus qonunlarning ishlab chiqilishi ichki turizmning rivojlanishiga muhim hissa qo'shadi. Masalan, O'zbekiston Respublikasi Prezidentining 07.02.2018-yildagi "Ichki turizmni jadal rivojlantirishni ta'minlash chora-tadbirlari to'g'risida"gi PQ-3514-son¹ qarori "O'zbekiston bo'ylab sayyohat qil!" nomli ichki turizmni rivojlantirish dasturini belgilaydi. Ushbu dastur, ichki turizmni rag'batlantirish va sayyohlarni mamlakatimizdagi turli joylarga jalb qilish maqsadida, konkret chora-tadbirlarni o'z ichiga oladi.

Bundan tashqari, O'zbekiston Respublikasi Prezidentining "O'zbekiston Respublikasida ichki va ziyorat turizmini yanada rivojlantirish chora-tadbirlari to'g'risida"gi PF-6165-son² Farmoni ichki turizmni rivojlantirish uchun yangi mexanizmlarni taklif qiladi. Ushbu qaror va dastur bir-birini to'ldiradi, chunki ular ichki turizm sohasida umumiy strategiya va aniq chora-tadbirlarni amalga oshirishda birgalikda harakat qiladi.

XULOSA

Mahalliy turizm iqtisodiy rivojlanish, madaniyatni saqlash, madaniyatlararo almashinuv va jamoalar ichida barqarorlikni ta'minlashda muhim rol o'ynaydi. Mintaqaning o'ziga xos xususiyatlarini ajratib ko'rsatish orqali u sayyohlarga ham, mahalliy aholiga ham joyning o'ziga xosligini qadrlash imkonini beradi. Biroq, potentsial muammolarni hal qilish va barcha ishtirokchilar uchun ijobiy va barqaror turizm tajribasini ta'minlash uchun ehtiyotkorlik bilan rejalashtirish va boshqarish zarur.

Tashkiliy-iqtisodiy mexanizmning yagona tizim sifatida uning ichki turizmning funksiyalarini amalga oshirish uchun asos bo'lib qizmat qiladi. Ichki turizmni rivojlantirishda bu funksiyalar asosiy vazifani bajaradi. Biroq, mahalliy turizm bilan bog'liq ba'zi muammolar ham mavjud. Mashhur sayyohlik joylarida odamlarning haddan tashqari ko'pligi transport tizimlari yoki chiqindilarni boshqarish obyektlari kabi infratuzilma va resurslarni taranglashishiga olib kelishi mumkin. Bundan tashqari, agar turizm to'g'ri boshqarilmasa, mahalliy aholining kundalik hayotini buzishi yoki ma'lum hududlarda gentrifikatsiyaga olib kelishi mumkin.

Foydalanilgan adabiyotlar va internet resurslari

1. O'zbekiston Respublikasi Prezidentining 07.02.2018-yildagi "Ichki turizmni jadal rivojlantirishni ta'minlash chora-tadbirlari to'g'risida"gi PQ-3514-son. <https://lex.uz/docs/-3551112>
2. O'zbekiston Respublikasi Prezidentining "O'zbekiston Respublikasida ichki va ziyorat turizmini yanada rivojlantirish chora-tadbirlari to'g'risida"gi PF-6165-son. <https://lex.uz/docs/-5283956>
3. Profile image of Hayley Stainton Hayley Stainton. 2017, Tourism Geographies. ... Ho, R. (2006) Handbook of Univariate and Multivariate data Analysis and Interpretation with SPSS.
4. Dehqonov Burxon Rustamovich. "Ichki turizmni rivojlantirishda davlatning o'rni" Yashil iqtisodiyot va taraqqiyot (ISSN: 2992-8982) 2023-yil, oktyabr. № 10-son.

1 <https://lex.uz/docs/-3551112>

2 <https://lex.uz/ru/docs/-5283956>



YENGIL SANOAT KORXONALARIDA ICHKI AUDIT JARAYONLARI VA UNING SAMARODORLIGINI OSHIRISH ISTIQBOLLARI

ORCID: 0000-0002-1260-9433

Maxmudov A.N.

Toshkent davlat iqtisodiyot universiteti i.f.d., dotsent

Annotatsiya: Maqolada auditorlik faoliyatini tashkil etishda axborot dasturiy ta'minotning ahamiyati ochib berilgan. Xususan, ichki audit maqsadlari uchun tahliliy amallardan foydalanish, bunda ilg'or xorijiy tajribalar asosida mamlakatimiz to'qimachilik va tikuv-trikotaj korxonalarida iqtisodiy tahlilni tashkil etish bo'yicha takliflar berilgan.

Kalit so'zlar: auditorlik faoliyati, ichki audit, tahliliy amallar, dasturiy ta'minot, xorijiy kompyuter dasturlar, auditni avtomatlashtirish bo'yicha milliy dasturlar.

Abstract: The article reveals the importance of information and software for the organization of audit activities. In particular, proposals are made taking into account the best foreign experience on the use of analytical procedures for the purposes of internal audit, as well as on the organization of economic analysis at the country's textile and sewing and knitting enterprises.

Key words: audit activity, internal audit, analytical procedures, software, foreign computer programs, national audit automation programs.

Аннотация: В статье раскрыто значение информационно-программного обеспечения организации аудиторской деятельности, в частности, даны предложения с учетом современного зарубежного опыта по использованию аналитических процедур для целей внутреннего аудита, а также, по организации экономического анализа на текстильных и швейно-трикотажных предприятиях страны.

Ключевые слова: аудиторская деятельность, внутренний аудит, аналитические процедуры, программное обеспечение, зарубежные компьютерные программы, национальные программы по автоматизации аудита.

KIRISH

2022–2026-yillarga mo'ljallangan Yangi O'zbekistonning taraqqiyot strategiyasiga muvofiq, iqtisodiyotimiz rivojlanishining muhim tarmoqlaridan biri hisoblangan yengil sanoat korxonalariga yo'naltirilayotgan xorijiy investitsiyalarning samaradorligini oshirish va zamonaviy texnika va texnologiyalardan foydalanish orqali to'qimachilik sanoati mahsulotlari ishlab chiqarish hajmini 2 baravar, charm-poyabzal mahsulotlari ishlab chiqarishni esa 3 baravarga ko'paytirish vazifasi belgilangan.

Iqtisodiyotimizni barqaror rivojlantirishda auditorlik faoliyatini xalqaro standartlarga transformatsiya qilish jarayonida amalga oshirilayotgan islohotlarni ilmiy-nazariy jihatdan asoslash muhim ahamiyat kasb etadi. O'zbekiston Respublikasi Prezidentining 2018-yil 19-sentabrdagi "O'zbekiston Respublikasida auditorlik faoliyatini yanada rivojlantirish choratadbirlari to'g'risida"gi qarori bu sohadagi muhim qadam bo'ldi. Mazkur qarorga binoan O'zbekiston Respublikasi Axborot texnologiyalari va kommunikatsiyalarini rivojlantirish vazirligi bilan birgalikda 2019-yilning 1-apreliga qadar muddatda auditorlik tashkilotlari hamda buxgalterlar va auditorlarning respublika jamoat birlashmalari bilan o'zaro elektron hamkorlikka mo'ljallangan O'zbekiston Respublikasi Moliya vazirligining "Audit" dasturiy majmuasini ishlab chiqishni ta'minlash vazifasi belgilab qo'yildi.

O'z navbatida, iqtisodiyotda raqamli texnologiyalardan keng foydalanish auditorlik faoliyati va auditorlik tekshiruvlarining tashkiliy va metodologiyasiga zarur o'zgarishlarni kiritishni talab etmoqda. Audit amaliyotida ro'y berayotgan o'zgarishlarning tahlili, uni tashkil etish an'anaviy usuldan intellektual usulga o'tayotganligini ko'rsatmoqda. Fikrimizcha, audit metodologiyasi ham texnologiyalarga asoslanmog'i lozim. Auditni raqamlashtirish jarayoni bosqichma-bosqich amalga oshirilishi maqsadga muvofiq.

ADABIYOTLAR SHARHI

Iqtisodchi olim Sh.A.Xusainov va J.M.Kushmatovning fikricha: "...raqamli biznes muhiti ichki audit funksiyasiga uch jihatdan ta'sir qiladi. Birinchidan, bu uning miqyosiga ta'sir qiladi. Ichki auditni rejalashtirishning moslashuvchanligi va talab qilinadigan raqamli ma'lumotlarning o'sishi kutilmoqda va axborot texnologiyalari (IT) xavflari tobora muhim ahamiyat kasb etadi, ayniqsa kiberxavfsizlik tahdidlari. Ikkinchidan, ichki auditorlar



tomonidan amalga oshiriladigan konsalting xizmatlariga talab yuqori, uchinchidan, raqamlashtirish ichki auditorlarning kundalik vazifalarida ishlash amaliyotini o'zgartirmoqda".[10]

Professor B.A.Xasanov va boshqalarning "Ichki audit korxonaning o'zi tomonidan amalga oshiriladi, uning vazifasi xarajatlar shakllanishi ustidan ichki xo'jalik nazorati, rejadagi smeta va me'yordardan chetga chiqishlarni aniqlash, ularning sabablarini tahlil qilish va javobgar shaxslarni aniqlash, moliya-xo'jalik faoliyati zaxiralarini qidirish va korxonani samarali boshqaruv qarorlari qabul qilish uchun zaruriy axborot bilan ta'minlashdan iborat" degan fikrini to'liq qo'llab-quvvatlaymiz [11].

Bu borada R.D.Dusmuratovning quyidagi fikrini e'tirof etamiz: "Ichki auditorlar o'zlari ishlaydigan korxonalar faoliyatini tekshiradi. Ammo, ular qoidaga ko'ra, korxonalar ma'muriyati (direktorlar kengashi) tarkibiga kiradilar" [4].

AQS'lik iqtisodchi S.Rozensveigning fikricha: "Ichki auditning (Robotic Process Automation – RPA) jarayonlarni robotik avtomatlashtirish tashabbusida erta ishtirok etishi umumiy boshqaruv asoslari va jarayonlar dizayni bo'yicha muvozanatli muhokama, xavflarni baholash va kelishuvni ta'minlaydi"[9].

Mazkur tushunchaga N.F.Karimov quyidagicha yondashgan: "Ichki audit korporativ boshqaruv, nazorat hamda risklarni boshqarishni baholash va ularning samaradorligini oshirishga nisbatan tizimga solingan va puxta tashkil etilgan yondashuv orqali qo'yilgan maqsadlarga erishishga yordam beradi". [5]. Ichki audit sohasida chuqur ilmiy izlanishlar olib borgan iqtisodchi olim Sh.I.Ilxomov o'z asarlarida: "Ichki audit boshqaruv nazoratining ajralmas va muhim elementi bo'lib hisoblanadi" degan ta'rifni bergan [8].

Rossiyalik olim N.A.Prodanova Ichki auditning maqsadiga quyidagicha ta'rifni keltirgan: Ichki auditning maqsadi – bu tashkilot boshqaruv organlariga ichki nazorat tizimining turli bo'g'inlari ustidan samarali nazoratni amalga oshirishda ko'maklashish деган фикрни билдирган[6].

TADQIQOT METODOLOGIYASI

Maqolada ichki auditni tashkil etish jarayonida axborot-dasturiy va tahliliy vositalaridan foydalanish samaradorligini oshirish bo'yicha ilmiy izlanishlar olib borilgan. Unda analiz, sintez, guruhlash, taqqoslash va koefitsientlar kabi usullardan samarali foydalanilgan.

TAHLIL VA NATIJALAR

Iqtisodiyotni raqamlashtirish o'z navbatida raqamli audit modelini ishlab chiqishni ijtimoiy-iqtisodiy zaruratga aylantirdi. Audit metodologiyasining istiqboldagi rivojlanishi auditorlik risklarini boshqarishga yo'naltirilgan konsepsiyaga asoslanishi zarur. Demak, raqamli iqtisodiyot sharoitida nafaqat auditning nazariy masalalari, balki uning uslubiyoti va amaliyotida ham strategik islohotlarni amalga oshirish talab etiladi.

Bu borada xalqaro amaliyotda tan olingan SoftExpert Audit kompyuter dasturiga e'tibor qaratadigan bo'lsak, u audit jarayonini kompleks ravishda amalga oshirishga mo'ljallangan. Mazkur dastur yagona integratsiyalashgan platformada auditni rejalashtirish, tayyorlash, audit rejalarini, dasturlari va nazorat varaqalarini ishlab chiqish, auditni o'tkazish, hisobot tuzish va monitoring qilishgacha bo'lgan barcha bosqichlarni kompleks boshqaradi.

Auditning mazkur kompyuter dasturi ichki audit, operatsion audit, IT-auditi, mol yetkazib beruvchilar bilan muomalalar auditi, risk va xavf-xatarlarni baholash, audit sifatini nazorat qilish kabi barcha turdagi funksiyalarni bajaradi. To'liq va moslashuvchan xususiyatga ega bo'lgan SoftExpert Audit dasturining SoftExpert Suite ilovasidan aktivlar, kapital, majburiyatlar va biznes jarayonlarini boshqarish, investitsion loyihalar tahlili, moliyaviy hisobot auditi kabi sohalarda foydalanish samarali hisoblanadi.

SoftExpert Suite maxsus ilovasi ijtimoiy mas'uliyat, boshqaruv, sifat, ekologiya, tibbiyot va moliyaviy xavfsizlik bilan bog'liq xalqaro standartlar talablari asosida ichki va tashqi auditni amalga oshirishga xizmat qiladi. Bunda auditorlar aniq, real vaqtda ishonchli axborotga ega bo'lgan funksiyalar, qulay, intuitiv tushunarli portallar orqali audit sifatini monitoring qilish imkoniyatiga ega bo'ladi.

Buning natijasida quyidagilarga erishiladi:

- Auditni rejalashtirish, amalga oshirish, hisobot berish va kuzatishgacha bo'lgan barcha audit jarayonlarini avtomatlashtirishga;
- Auditorlarga alohida auditorlik topshirig'idan to'liq yillik audit dasturiga rejalashtirish imkoni yaratiladi;
- Audit natijalarini rasmiylashtirishni maqbullashtiradi, qidiruv jarayonini avtomatlashtiradi va zarur bo'lganda tuzatuvchi harakatlar rejalarini amalga oshiradi;
- Vazifalarni avtomatik belgilash va amalga oshirish, bildirishnomalar va elektron pochta ogohlantirishlari bilan audit davri va vaqtini optimallashtiradi;
- Qidiruv tizimidan foydalanish orqali audit bilan bog'liq hisob hujjatlariga tegishli barcha axborotlarni yagona makonda boshqarish auditning izchilligi va yaxlitligini ta'minlaydi;



- Auditning ish hajmi, ko'lamini va vaqtini to'g'ri belgilanishini ta'minlash maqsadida auditorning proffillarini muvofiqlashtiradi;
- Tarmoqlar, loyihalar, bo'limlar, aktivlar, jarayonlar, mahsulotlar va boshqalar bilan integratsiyalashuv orqali audit jarayoni ko'lamini belgilaydi;
- Ilova vositasida ko'rib chiqish va tasdiqlash jarayonini avtomatlashtirish uchun axborot oqimlarini osonlik bilan sozlash imkoniyati yaratiladi;
- Auditorga oflayn rejimda foydalanish uchun audit tekshiruviga taalluqli axborotlarni yuklab olish imkonini beradi;
- Web sahifalar yoki pdf formatlar orqali hisobot berish va axborot almashishni avtomatlashtiradi.

Iqtisodiyotimizda qo'llanilayotgan "Audit planning" dasturining maxsus ilovasi "Audit Sampling" dasturi auditorlik tekshiruvining ma'lum bir obyektiga ixtisoslashgan bo'lib, u auditning barcha jarayonlarini to'liq qamrab ololmaydi. Bu ilova bank tizimida kredit portfelini auditdan o'tkazishda moliyaviy holat va barqarorlikni aniqlashda ijobiy samara bermoqda. Shuni inobatga olib, yengil sanoat korxonalarini faoliyatining audit jarayonida moliyaviy barqarorlikni aniqlash maqsadida ushbu dastur va uning ilovasidan foydalanishni tavsiya qilamiz.

Auditni rejalashtirish va amalga oshirishdagi muhimlik tamoyilidan samarali foydalanish auditga ajratilgan qisqa muddatda katta hajmdagi tekshiruvlarni amalga oshirish, umumlashtirish, auditorlik hisoboti va xulosasini tayyorlashga sharoit yaratadi.

Audit va sifat nazoratining xalqaro standartlari (ASNXS) muhimlikni tamoyilini ikki standart orqali yoritib beradi:

320-sonli AXS "Auditni rejalashtirish va bajarishda muhimlik";

450-sonli AXS "Audit o'tkazish jarayonida aniqlangan buzib ko'rsatishlarni baholash".

320-sonli auditning xalqaro standartida moliyaviy hisobot auditini rejalashtirish va auditni o'tkazishda muhimlik konsepsiyasini qo'llashda auditorning javobgarligi keltirilgan. 450-sonli auditning xalqaro standartida moliyaviy hisobotda aniqlangan xatoliklarni baholashda muhimlik konsepsiyasi qanday qo'llanilishi kerakligi uqtiriladi. Yuqorida keltirilgan ikkala standart ham auditorlardan xatoliklarni auditni rejalashtirish jarayonida aniqlaganda muhimlik darajasini o'zgartirish mumkinligi to'g'risidagi munosabatni talab qiladi. Biroq, biror standart u yoki bu tekshirilayotgan moliyaviy hisobotning aniq ko'rsatkichlariga doir muhimlik darajasiga nisbatan aniq talablarni o'zida mujassam qilmagan (ASNXS) [3].

Iqtisodchi olim M.Tulaevning yozishicha: "Muhimlik tushunchasi deganda moliyaviy hisobotni buzishning eng yuqori qiymati tushuniladi, undan boshlab ana shu hisobotning malakali foydalanuvchisi uning asosida to'g'ri xulosalar chiqarish va to'g'ri qarorlar qabul qilishga qodir bo'lmay qoladi"[7].

1-jadval. Auditorlik tekshiruvlarida muhimlik darajasini baholashning taklif etilayotgan variantlari¹.

T.r.	Ko'rsatkichlar	O'sish, mln. so'm	%	Kamayish, mln. so'm	%
	1-variant:				
Aktivlar:					
1.	Pul mablag'lari	1 000,0	2	1 000,0	2
2.	Debitorlik qarzlari	15 000,0	30	5 000,0	10
3.	Tovar-moddiy zaxiralar	34 000,0	68	44 000,0	88
	Jami muhimlik	50 000,0	100	50 000,0	100
2-variant:					
1.	Pul mablag'lari	10 00,0	2	1 000,0	2
2.	Debitorlik qarzlari	5 000,0	10	1 000,0	2
3.	Tovar-moddiy zaxiralar	24 000,0	48	24 000,0	48
	Jami aktivlar bo'yicha	30 000,0		26 000,0	
Passivlar:					
4.	Kapital	2 000,0	4	3 000,0	6
5.	Qisqa muddatli majburiyatlar	13 000,0	26	17 000,0	34
6.	Uzoq muddatli majburiyatlar	5 000,0	10	4 000,0	8
	Jami passivlar	20 000,0		24 000,0	
	Jami muhimlik darajasi	50 000,0	100	50 000,0	100

1 Muallif ishlanmasi.



Jadvalning ko'rsatishicha, auditorlik tekshiruvlari jarayonida muhimlikni baholash birinchi variantda balansning joriy aktivlari qismiga qaratilgan bo'lsa, ikkinchi variantda balans passividagi kapital va majburiyatlar salmog'i bilan ham aniqlash taklif etilganligi diqqatga sazovordir.

Muhimlik chegarasi aniqlanmagan va tuzatilmagan buzib ko'rsatishlarning umumiy yig'indisi moliyaviy hisobot uchun o'rnatilgan muhimlik darajasidan oshib ketishi ehtimolini maqbul bo'lgan past darajagacha kamaytirish maqsadida auditor tomonidan optimal qilib belgilangan summa yoki foizlarni anglatadi. Talabga qarab, operatsiyalar, schotlar qoldiqlari yoki ochib beriladigan ma'lumotning ayrim turlari bo'yicha o'rnatilgan muhimlik darajasi yoki darajalaridan auditor tomonidan kamroq qilib o'rnatilgan summa yoki summalar ham "muhimlik chegarasi" deb ataladi.

Auditorlik tashkilotlari uchun muhimlik darajasini belgilashda quyidagi omillar hisobga olinadi:

- xatolikning mutloq miqdori;
- xatolikning nisbiy miqdori (xatoni moliyaviy hisobotning shakllari bo'yicha umumiy summasiga nisbatan tahlil qilinishi);
- xatolikning yig'ma qiymati;
- hisobot moddalarining mazmuni (xatolikka moyil moddalar);
- aniqlik shartlari – hisobot kimga mo'ljallangan: aksiyadorlar (foyda), banklar (pul oqimi), investorlar (foyda va pul oqimi);
- noaniqlik (faoliyatning davomiyligi va uzluksizligi, bankrotlik belgilarining mavjudligi).

Muhimlik darajasini belgilashda foyda va zararlar to'g'risidagi hisobot bo'yicha quyidagi ko'rsatkichlar hisobga olinadi:

- tovar aylanishidan – 0,5-1,0 %;
- yalpi foydadan – 1,0 - 2,0 %;
- soliqqa tortilgunga qadar foydadan – 5,0%;
- Balans xisoboti moddalari bo'yicha:
- xususiy kapital summasidan – 5,0 %;
- aktivlar qiymatidan – 1,0 - 2,0 %.

Aniqlangan xato summasi keltirilgan ko'rsatkichlardan yuqori bo'lsa, bunday xato muhim xato deb hisoblanadi.

Rivojlangan davlatlar tajribasidan kelib chiqib, muhimlik darajasini baholashda taqsimlanmagan foyda summasiga asosan quyidagi taxminiy ko'rsatkichlardan foydalanishni tavsiya etamiz:

- xato summasi 5% gacha bo'lsa – muhim emas;
 - xato summasi 5% dan 10% gacha bo'lsa – muhim bo'lishi mumkin;
 - xato summasi 10% dan yuqori bo'lsa – doimo muhim hisoblanadi.
- Muhimlik darajasini belgilash bosqichlarini quyidagi bo'limlarga ajratamiz.

Testdan o'tkazish va rejalashtirish bosqichi:

1-bosqich. Muhimlik to'g'risida dastlabki mulohaza.

2-bosqich. Segmentlarga muhimlik to'g'risidagi dastlabki mulohazani qo'llash.

Natijalarni baholash:

3-bosqich. Segmentlardagi haqiqiy xato summasini aniqlash.

4-bosqich. Xaqiqiy xato summalarining umumiy miqdorini aniqlash.

5-bosqich. Umumiy haqiqiy xato summasini dastlabki mulohaza summasi bilan solishtirish.

Auditni rejalashtirish va amalga oshirishdagi muhimlik tamoyilidan samarali foydalanish auditga ajratilgan katta hajmdagi tekshiruvlarni amalga oshirish, umumlashtirish, ichki auditorning hisoboti, dalolatnomasi va xulosasini tayyorlashga sharoit yaratadi.

Muhimlik chegarasi aniqlanmagan va tuzatilmagan buzib ko'rsatishlarning umumiy yig'indisi moliyaviy hisobot uchun o'rnatilgan muhimlik darajasidan oshib ketishi ehtimolini maqbul bo'lgan past darajagacha kamaytirish maqsadida auditor tomonidan optimal qilib belgilangan summa yoki foizlarni anglatadi.

2-jadval. "INDORAMA KOKAND TEXTILE" aksiyadorlik jamiyati xorijiy korxonasi sotishdan olingan daromadlari va xarajatlari tahlili², mln.so'm.

Ko'rsatkichlar	2019	2020	2021	2022	2023
1.Moliyaviy natijalar ko'rsatkichlari					
Sotishdan olingan tushum	740 430	871 094	1 024 816	1 205 666	1 418 431
Sotilgan maxsulotning tannarxi	464 378	530 647	599 082	781 296	920 568
Davr xarajatlari, jami	170 911	201 072	251 515	212 173	238 034
Shu jumladan:					
Ish haqi	61 053	71 827	72 984	79 963	99 089
Ijara haqi	65 151	76 648	103 925	77 872	60 157
Asosiy vositalarning eskirishi	24 395	28 700	45 498	34 376	18 917
Kredit foizlari	20 312	23 897	29 109	19 962	59 870
Sof foyda	105 141	139 375	174 219	212 197	259 829
Sof foyda marjasi%	14,2%	16%	17%	17,6%	18,3%

Jadvalning ko'rsatishicha, tadqiqot obyektida sotishdan olingan tushumning yillar kesimida oshishi kuzatilgan. Uning ta'sirida mos ravishda mahsulot tannarxi ham o'sib borgan. Davr xarajatlari esa 2023-yilda 2019-yilga nisbatan 139 foizga o'sgan, biroq 2021-yilga nisbatan olganimizda, bu xarajatlari 94,6 foizga kamayganligini guvohi bo'lamiz. Sof foyda marjasi yillar davomida mos ravishda 2019-yilda 14,2%; 2020-yilda 16%; 2021-yilda 17%; 2022-yilda 17,6%; va 2023-yilda 18,3% ni tashkil etganligini ijobiy holat sifatida baholash lozim.

Muhimlik to'g'risida dastlabki mulohaza 50 000,0 mln.so'm. Tegishli auditorlik tadbirlarini belgilash (muhojama, qo'shimcha testlar belgilash, qaror qabul qilish va boshqalar) natijasida dastlabki mulohazaga tuzatish kiritiladi.

Auditorlik tahliliy amallari natijasida jami aktivlar va taqsimlanmagan foyda bo'yicha quyidagi haqiqiy holat aniqlandi:

Balans, mln.so'mda:

Pul mablag'lari – 100 000,0

Debitorlik qarzlari – 450 000

Tovar-moddiy zahiralari – 550 000

Jami aktivlar - 1 000 000

Taqsimlanmagan foyda - 1 000 000

Maqolada hozirgi paytda amaliyotda keng qo'llanilayotgan "E-views", "Stata" va "Excel" dasturlari imkoniyatlaridan foydalanib, ekonometrik modellashtirish yordamida moliyaviy natijalarga ta'sir etuvchi omillarning uzoq muddatli prognozi ishlab chiqilgan va amaliyotga joriy etilgan. Bugungi kunda auditorlik tekshiruvlarini amalga oshirishda raqamli texnologiyalardan foydalanish jarayonida audit tekshiruv muddati qisqaradi va auditor tomonidan sarflanadigan mehnat hajmi salmoqli darajada kamayadi. Bu esa auditorlik tekshiruv natijalari sifatining oshishiga sabab bo'ladi.

3-jadval. "BETLIS TEKSTIL" MChJning 2018-2023 yillardagi moliyaviy natijalari ko'rsatkichlari dinamikasi³, ming so'm.

Ko'rsatkichlar	2018	2019	2020	2021	2022	2023
Sof tushum, ming so'm	44 073 679	82 466 323	76 045 393	74 245 844	98 945 423	135 322 545
Asosiy faoliyat foydasi %	54	40	42	37	18	11
Soliq to'languncha foyda %	12	5	9	13	13	6
Sof foyda %	7	3	8	11	9	5

Jadval ma'lumotlarining ko'rsatishicha, tadqiqot obyekti sof tushumi 2023-yilda 2018-yilga nisbatan 3 martadan ortiq bo'lgan, ammo asosiy faoliyatning foydasi 43 foizga, soliq to'languncha foyda 6 foizga va sof foyda 2 foizga kamayganligini guvohi bo'lamiz.

2 "INDORAMA KOKAND TEXTILE" AJ xorijiy korxonasi moliyaviy hisobot ma'lumotlari asosida muallif hisob-kitobi.

3 "BETLIS TEKSTIL" MChJning 2018-2023 yillardagi moliyaviy va statistik ma'lumotlari.



4-jadval. “BETLIS TEKSTIL” MChJning 2022–2026-yillardagi moliyaviy natijalarining prognoz ko‘rsatkichlari [13], ming so‘m.

Ko‘rsatkichlar	2022	2023	2024	2025	2026
Sof tushum, ming so‘m	175 919 309	228 695 101	297 303 631	386 494 721	502 443 137
Asosiy faoliyat foydasi %	40	34	30	34	50
Soliq to‘languncha foyda %	16	10	6	10	26
Sof foyda %	12	7	4	7	19

Jadval tahlili natijasida 2022–2026-yillarda korxonaning moliyaviy natijalari ko‘rsatkichlari bo‘yicha ijobiy tendensiyalar kutilmoqda. Xususan, 2026 yilda 2022 yilga nisbatan o‘shish 3 marta, asosiy faoliyat foydasi 10 foizga, soliq to‘languncha foyda 10 foizga va sof foyda 7 foizga o‘shishi prognoz ma‘lumotlari asosida tasdiqlandi.

Maqolada amalga oshirilgan tadqiqotlar natijasida “BETLIS TEKSTIL” MChJning 2016-2021 yillardagi moliyaviy natijalari dinamikasi va 2022–2026-yillarda kutilayotgan prognoz ko‘rsatkichlari diagramma ko‘rinishida ishlab chiqilgan.

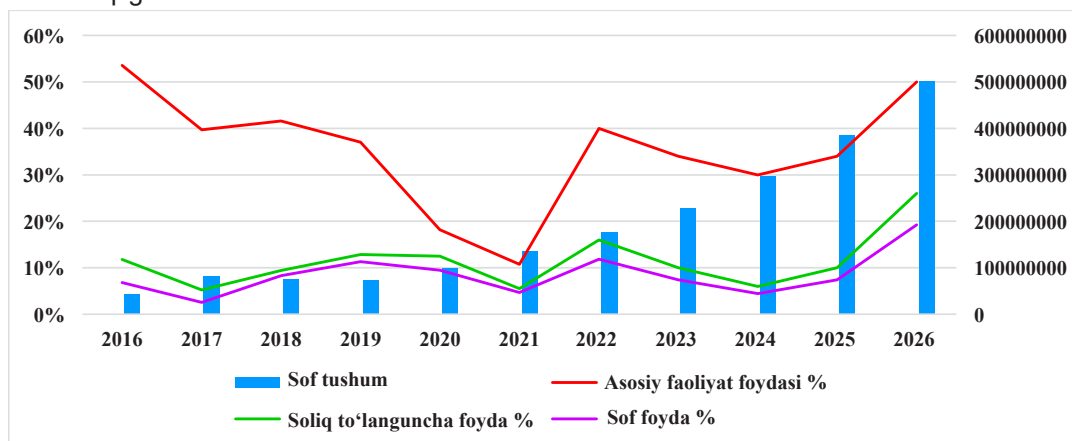

1-rasm. “BETLIS TEKSTIL” MChJning 2018-2023 yillardagi moliyaviy natijalari dinamikasi va 2022–2026-yillarda kutilayotgan prognoz ko‘rsatkichlari⁴.

Yuqoridagi panel ma‘lumotlari va prognoz ko‘rsatkichlarini kompyuter dasturlari yordamida qayta ishlash natijasida auditorlik tekshiruvlarini amalga oshirishga, shuningdek, auditorlik hisoboti hamda xulosasini xalqaro standartlar asosida tayyorlashga imkoniyat yaratiladi.

XULOSA VA TAKLIFLAR

Audit jarayonida muhimlikni aniqlash va riskni baholashda tahliliy amallardan foydalanish yuzasidan ishlab chiqilgan tavsiyalar natijasida auditni xalqaro standartlar asosida tashkil qilish imkoniyati yuzaga keladi.

Yengil sanoat tizimida AKTda qayta ishlashga mo‘ljallangan raqamlashtirilgan hisob registrlarining takomillashtirilgan shakllari hamda “Tarmoq korxonalarida xarajatlar – mahsulot hajmi – foyda” zanjiri asosida iste‘mol qiymatini shakllantirishning ishlab chiqilgan mexanizmini tarmoq korxonalarida faoliyatiga tatbiq qilish ijobiy samara beradi.

Yengil sanoat korxonalarida “Audit-sampling”, “SoftExpert Audit” dasturlari asosida mahsulot tannarxi va moliyaviy natijalar auditini o‘tkazish bo‘yicha uslubiy tavsiyalar hamda to‘qimachilik va tikuv-trikotaj korxonasi-ning mahsulot tannarxi va moliyaviy natijalariga ta‘sir etuvchi ko‘rsatkichlarning 2025-yilgacha ishlab chiqilgan prognozini amaliyotga joriy etish maqsadga muvofiq.

Foydalangan adabiyotlar

1. O‘zbekiston Respublikasi Prezidentining 2022 yil 28 yanvardagi “2022 - 2026 yillarga mo‘ljallangan Yangi O‘zbekistonning taraqqiyot strategiyasi to‘g‘risida”gi PF-60-son. <https://lex.uz/uz/docs/-5841063>.
2. O‘zbekiston Respublikasi Prezidentining 2018-yil 19-sentabrdagi “O‘zbekiston Respublikasida Auditorlik faoliyatini yanada rivojlantirish chora-tadbirlari to‘g‘risida”gi PQ-3946-son. <https://lex.uz/docs/3914502>.
3. Audit va sifat nazoratining xalqaro standartlari. I qism. 1-jild. – T.: “Sano-standart”, 2014, b. 501.
4. Dusmuratov R.D. Audit asoslari. Darslik. T.: O‘zbekiston milliy ensiklopediyasi, 2003. 612 b.
5. Karimov N.F. Tijorat banklarida ichki audit. Monografiya. T.: Fan, 2006.

4 “BETLIS TEKSTIL” MChJning 2018-2023 yillardagi moliyaviy va statistik ma‘lumotlari.



6. Prodanova N.A. Внутренний аудит, контроль и ревизия. – М.: Налог Инфо, 2006, s. 42.
7. Tulaev M.S. Auditda muhimlik darajasini aniqlash metodikasini rivojlantirish. "Iqtisodiyot va innovatsion texnologiyalar" ilmiy elektron jurnali. № 5, sentabr-oktabr, 2021.
8. Ilhomov Sh.I. Audit. Darslik. - T.: Iqtisodiyot, 2018.
9. Seth Rosensweig. Robotic Process Automation (RPA): A primer for internal audit professionals. <https://www.pwc.com/us/en/services/consulting/cyber-security-risk-regulatory/library/robotic-process-automation-internal-audit.html>.
10. Xusainov Sh.A., Kushmatov J.M. Raqamli texnologiyalarni joriy etish orqali ichki auditni takomillashtirish. "Science and Education" Scientific Journal. August 2021 / Volume 2 Issue 8. <https://cyberleninka.ru/article/n/ra-amli-tehnologiyalar-ni-zhoriy-etish-orqali-ichki-auditni-takomillashtirish>.
11. Xasanov B.A., Aliboev Z.A., Zokirova M.Sh. Ichki auditni avtomatlashtirish asoslari. - T.: Fan, 2003, 162 b.



ISHLAB CHIQRISH RESURSLARIDAN FOYDALANGAN HOLDA KORPORATIV BOSHQARUV TIZIMINI TAKOMILLASHTIRISH

ORCID: 0000-0001-9426-8777

Karimov Akramjon Ikromjon o'g'li

Toshkent davlat iqtisodiyot universiteti
"Korporativ moliya va qimmatli qog'ozlar" kafedrasida dosenti

Annotatsiya: Mazkur maqolada yirik va o'rta toifadagi korxonalarda korporativ boshqaruv tizimi va unga ta'sir etuvchi omillar, shuningdek, ishlab chiqarish resurslaridan oqilona foydalanish tendensiyalari va mavjud muammolar aniqlanib tahlil qilingan. Sohani rivojlantirish bo'yicha ilmiy taklif va amaliy tavsiyalar ilgari surilgan.

Kalit so'zlar: korporativ boshqaruv, korporativ menejment, aksiyadorlar, menejer, ishlab chiqarish resurslari, kapital qo'yilma, asosiy fondlar, KPI, ERP, CRM.

Abstract: This article identifies and analyzes the corporate governance system and factors affecting it, as well as trends and existing problems of rational use of production resources in large and medium-sized enterprises. Scientific proposals and practical recommendations for the development of the field have been put forward.

Key words: corporate governance, corporate management, shareholders, manager, production resources, capital investments, fixed assets, KPI, ERP, CRM.

Аннотация: В данной статье выявляются и анализируются система корпоративного управления и факторы, влияющие на нее, а также тенденции и существующие проблемы рационального использования производственных ресурсов на крупных и средних предприятиях. Выдвинуты научные предложения и практические рекомендации по развитию отрасли.

Ключевые слова: корпоративное управление, корпоративное управление, акционеры, менеджер, производственные ресурсы, капитальные вложения, основные средства, KPI, ERP, CRM.

KIRISH

Milliy iqtisodiyotni rivojlantirishda ishlab chiqarish resurslaridan oqilona foydalanish muhim ahamiyat kasb etadi. Dunyo bo'yicha homashyo resurslari eng ko'p bo'lgan mamlakatlar top beshligiga Rossiya 75 trln. AQSh dollarlik, AQSh 45 trln. AQSh dollarlik, Saudiya Arabistoni 34,4 trln. AQSh dollarlik, Kanada 33,2 trln. AQSh dollarlik, Eron 27,3 trln. AQSh dollarlik [1] qiymatda neft, ko'mir, gaz, oltin va boshqa tabiiy resurslarga egalik qilmoqda. Xalqaro amaliyotdan ma'lumki, mamlakatlar hududida ishlab chiqarish uchun tabiiy resurslarning ko'pligi emas, balki ulardan qay darajada oqilona foydalanish muhim ahamiyat kasb etadi. Xususan, Jahon bankining mamlakatlar kesimida yalpi ichki mahsulotning joriy qiymati bo'yicha 2021 yil ma'lumotlarida Yaponiyada 4,940 trln. AQSh dollarlik, Germaniyada 4,259 trln. AQSh dollarlik, Janubiy Koreyada 1,810 trln. AQSh dollarlik, Indoneziyada 1,186 trln. AQSh dollarlik, Niderlandiyada 1,012 trln. AQSh dollarlik hajmda mahsulot va xizmatlar yaratilgan [2]. Qayd etish joizki, hudud va resurslari kam sonli bo'lishiga qaramasdan, ushbu davlatlardagi korxonalarda korporativ boshqaruv hamda ishlab chiqarish tizimi samaradorligi yuqori bo'lishi yuqoridagi iqtisodiy o'sish ko'rsatkichlariga erishishni ta'minlagan.

Iqtisodiyotni jadal rivojlantirishda resurslardan oqilona foydalanish, korxonada menejmenti va korporativ boshqaruv tizimini samarali tashkil etish alohida ahamiyat kasb etadi. Ushbu yo'nalishlarda O'zbekiston Respublikasida ham qator chora-tadbirlar olib borilmoqda. Lekin, davlat rahbari ta'kidlaganidek: "Er yuzida iqlimning keskin o'zgarishi, suv va boshqa tabiiy resurslar kamayishi bilan bog'liq muammolar katta xatarlarga aylanmoqda. ... Eng muhim masala – energiya resurslaridan samarali foydalanish. Afsuski, iqtisodiyotimizda



energiya sarfi boshqa davlatlardan 2 barobar yuqori” [3]. Ayrim yo‘nalishlarda muammolar mavjud bo‘lib, ularni ilmiy jihatdan tadqiq etish va tahlillar asosida takliflar ishlab chiqish muhim ahamiyat kasb etadi. Binobarin, kompaniyalarda ishlab chiqarish resurslaridan samarali foydalanish korporativ boshqaruv tizimini takomillashtirishga va milliy iqtisodiyotimizni jadal rivojlanishiga olib keladi.

ADABIYOTLAR TAHLILI

Milliy iqtisodiyotning tayanch bo‘g‘ini hisoblangan ishlab chiqarish korxonalarida resurslardan samarali foydalanish va korporativ boshqaruv tizimining optimalligi xususida juda ko‘p xorijiy va mahalliy iqtisodchi olimlar ilmiy izlanishlar olib borishgan. Xususan, xorijlik iqtisodchi olimlardan Zhen Yu, Yiran Shen, Shengjun Jiang [4] lar korporativ boshqaruv samaradorligi korxonani yangi yashil innovasiyalar olib kirishga undaydi degan xulosa bergan bo‘lsalar, Tong Tong, Xiaoyue Chen, Tarlok Singh, Bin Li [5] lar korporativ boshqaruv to‘g‘ridan-to‘g‘ri investisiyalar salmog‘ini oshirishini bayon etganlar.

Korxonalarda resurslardan samarali foydalanishda korporativ boshqaruvni raqamlashtirish ustuvorligini Zahid Riaz, Pradeep Ray, Sangeeta Ray [6] lar o‘zlarining ilmiy tadqiqotlarida o‘rganganlar. MDH davlatlaridan Galina Shevelova [7] ilmiy tadqiqotlarida korporativ boshqaruv tizimini energetika sohasidagi korxonalarda samarali tashkil etish bo‘yicha o‘zining taklif va tavsiyalarini bayon etgan.

Iqtisodchi olimlarimizdan S. Elmirzaevning ilmiy tadqiqotlarida “korporativ boshqaruvning asosiy maqsadi past qiymatda investisiyalar jalb qilish, aksiyadorlarga to‘lanadigan dividendlarni maksimallashtirish, kompaniyaning bozordagi ulushi va kapitallashuv darajasini oshirib borishdir” [8] korporativ boshqaruvning asosiy maqsadi sifatida e‘tirof etilgan.

Iqtisodchi olimlardan Suyunov D.X., B.R. Tursunovlar tabiriga ko‘ra: “Korporativ boshqaruv bu kompaniyalar faoliyatini boshqarishga asoslangan va tartibga solinadigan qonun va qoidalar to‘plamidir. U kompaniya aksiyadorlari, shuningdek, mijozlar, etkazib beruvchilar, boshqaruv organlari manfaatlariga ta‘sir qiluvchi ichki va tashqi omillarni o‘z ichiga oladi. Shunday qilib, korporasiya o‘zini nazorat qiladi, xodimlar uchun o‘z qadriyatlarini, siyosati va qonunlarini eng yuqori darajadan eng quyi darajagacha o‘rnatadi. Yaxshi korporativ boshqaruv barcha aksiyadorlarning umumiy yig‘ilishlarda ovoz berish huquqiga ega bo‘lishlarini ta‘minlashga intiladi” [9].

Iqtisodchi olimalarimizdan R.X. Karlibaevaning fikricha: “Korporativ boshqaruvning shakllanishi va rivojlantirishi ko‘p jihatdan amalga oshirilgan islohotlar natijasida bozor iqtisodiyotining taraqqiyoti, shakllangan iqtisodiy tizim shart-sharoitlariga bog‘liq bo‘lib, undagi institusional birliklar o‘zaro munosabatlarining iqtisodiy mexanizmi asos hisoblanadi” [10].

Shuningdek, yana bir iqtisodchi olim S.T. Pardabaeva [11] korporativ boshqaruv tizimidagi qurilish materiallari ishlab chiqaruvchi korxonalarining boshqaruv samaradorligini oshirishda raqamli iqtisodiyotning o‘rnini tadqiq etgan va takliflar ishlab chiqqan. Yurtimiz iqtisodchi olimlaridan E. Xoshimov va M. Murataev o‘zlarining ilmiy tadqiqotlarida: “korporativ ijtimoiy mas‘uliyatni ijtimoiy va iqtisodiy jihatdan zaif bo‘lgan qismlarga barcha manfaatdor tomonlarning manfaatlarini hisobga olgan holda qiyinchilik va qashshoqlikni engishda yordam berish orqali amalga oshirish va qishloq, shaharlarni rivojlantirish uchun ma‘lum darajada hissa qo‘shish demakdir” [12] korporativ boshqaruvda ijtimoiy mas‘uliyatga alohida e‘tibor qaratishgan.

B.N. Urinov va U.F. Kenjaevalar fikricha: “Korporativ boshqaruv bu shunday tushunchaki, u o‘zida menejerlar, direktorlar kengashi, aksiyadorlar va kompaniyani boshqarish bo‘yicha manfaatdor bo‘lgan shaxslar o‘rtasidagi o‘zaro munosabatlar tizimini ifoda etadi. Bunday tizim nafaqat ta‘sischilar daromadlariga, balki kompaniyaning kelgusi investisiyalariga ham ta‘sir ko‘rsatadi” [13]. Avvalgi ilmiy tadqiqotlarimizda ta‘kidlaganimizdek: “Korporativ boshqaruvning dolzarbligi, ayniqsa, jahon moliya bozori tendensiyalarining o‘zgaruvchanligi va transparentligini oshirish, unda investorlar uchun raqobatli kurash va ularning risklarini pasaytirish, huquqlarini himoyalash va qonuniy manfaatlarini ta‘minlashni kuchaytirish, moliyaviy inqirozlarni oldini olish zarurati va shu kabi boshqa zaruratlar bir qator industrial davlatlarda unga bo‘lgan qiziqishning ortib borishi bilan belgilanadi” [14]. Korporativ boshqaruvni takomillashtirish va korxonalarda resurslardan samarali foydalanishni yo‘lga qo‘yish orqali ishlab chiqarish hamda xizmatlar sohasida yuqori natijalarga erishish, mamlakatda aholining milliy daromadini bir necha barobarga ko‘tarish mumkindir.

TADQIQOT METODOLOGIYASI

Tadqiqot jarayonida korxonada ishlab chiqarish resurslaridan foydalangan holda korporativ boshqaruv tizimini takomillashtirishning nazariy va amaliy asoslari borasida xorijiy va mahalliy olimlarning ishlari o‘rganildi va tahlil qilindi. Maqolada nazariy mushohada, tizimli yondashuv, kuzatish, umumlashtirish va tahlil kabi usullar samarali qo‘llanildi, shuningdek korporativ boshqaruvda mavjud muammolar va ularni echimlari, bu borada amalga oshirilishi kerak bo‘lgan vazifalari borasida xulosa va takliflar shakllantirilgan.



TAHLIL VA NATIJALAR

Korxonani ishlab chiqarish hajmi va undagi asosiy faoliyat yo'nalishlari bo'lgan biznes reja har yili aksiyadorlar tomonidan tasdiqdan o'tadi. Shuningdek, korxonada menejmentni ushbu ko'rsatkichlarni qay darajada samarali bajarishga mas'ul hisoblanadi. Iqtisodchi olimlar ta'kidlaganidek: "ishlab chiqarish samaradorligi har bir korxonada faoliyatining eng asosiy vazifasi hisoblanadi. U xo'jalik yuritishning sifat va miqdor ko'rsatkichlarini, shuningdek, buyumlashgan va jonli mehnat xarajatlari hamda olingan natijalar o'rtasidagi munosabatni ifodalaydi. Afsuski, bozor sharoitlarida "samaradorlik" tushunchasi, garchi daromad olish, xarajatlarni kamaytirish, mehnat samaradorligining o'sishi, fond qaytimi, rentabellik va hokazolar samaradorlik tabiatiga mos kelib, bozor iqtisodiyoti talablariga zid kelmasada, baho, foyda, daromad, xarajat kabi tushunchalarga qaraganda kam qo'llanilmoqda" [15].

Ushbu o'rinda korporativ boshqaruvning tashkil etish darajasi korxonaning resurslaridan foydalanish samaradorligiga ta'sir ko'rsatadi. Korporativ boshqaruvning turli nuqtai nazarlar asosidagi ta'riflari: "Iqtisodiy nuqtai nazardan: Korporativ boshqaruv – foydani maksimallashtirish, investisiya jalb qilish, biznes qiymatini oshirish orqali barqaror iqtisodiy samaradorlikka erishish maqsadida korporatsiyani samarali boshqarish va faoliyatini nazorat qilishning muayyan tamoyillari, usullari, vositalari va shakllarini amalga oshirish jarayoni. Moliyaviy nuqtai nazardan: Korporativ boshqaruv – kapital ta'minotchilarini korporatsiyaga qo'ygan pul mablag'larining qaytimini ishonchli kafolatlash va ta'minlash hamda ular manfaatlarini inobatga olgan holda korporatsiya moliyaviy resurslarning oqilona ishlatilishi va adolatli taqsimlanishini nazorat qilish borasida yagona qarorga kelish vositasi" [16].

Shu bois, korxonalarda korporativ boshqaruv tizimining qay darajadaliq uning kelgusi istiqboliga sezilarli ta'sir ko'rsatadi. Respublikamizda yuqori ishlab chiqarish salohiyatiga ega bo'lgan yirik korxonalarda korporativ boshqaruv tizimi yildan-yilga takomillashmoqda. Xususan, plastmassa mahsulotlari ishlab chiqarish bo'yicha etakchi o'rinlar egallagan korxonalardan biri "Jizzax plastmass" AJ bo'lib, u erda "Korporativ boshqaruv kodeksi" 2016-yil 29-iyunda aksiyadorlar umumiy yig'ilishi tomonidan qabul qilingan.

Kompaniyada ushbu hujjat orqali aksiyadorlar va menejerlar o'rtasidagi o'zaro munosabatlar tartibga solinib kelinmoqda. Jahon amaliyotidan ma'lumki, investor uchun eng muhim ko'rsatkichlardan biri xususiy kapital orqali qancha sof foyda olish ko'rsatkichi, ya'ni ROE (Return on equity) hisoblanadi. "Jizzax plastmass" AJning ushbu ko'rsatkichlarini yillar kesimida quyidagi grafik orqali kuzatishimiz mumkin (1-rasm).

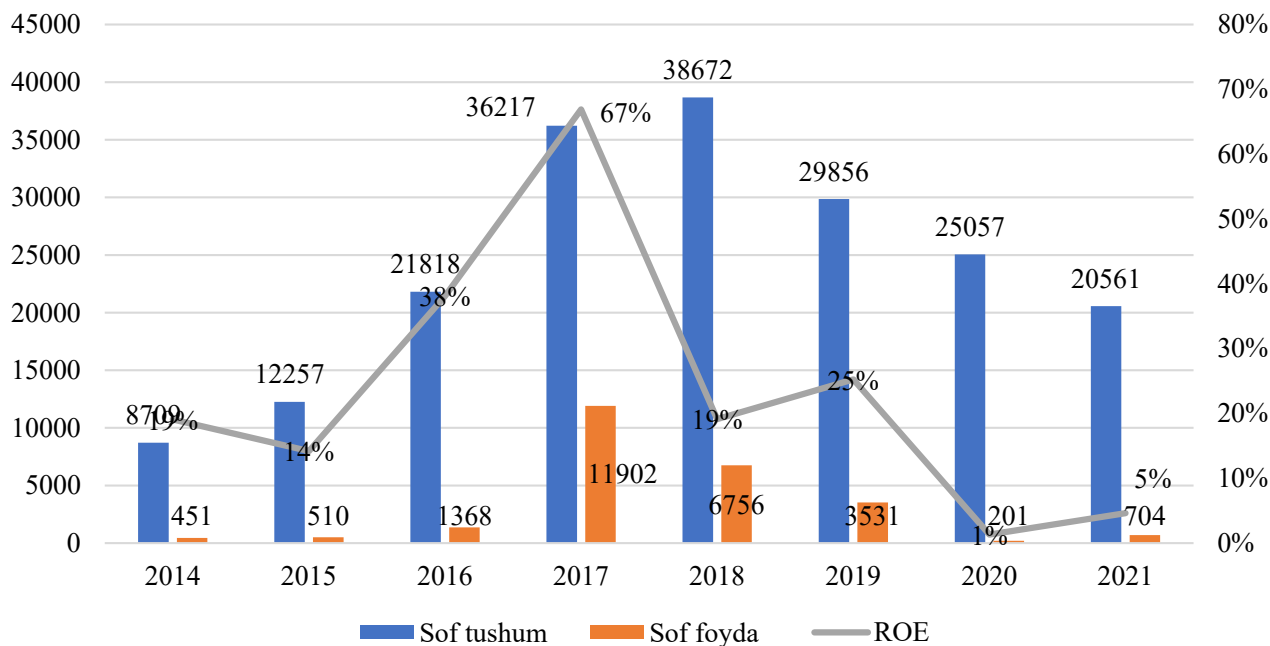

1-rasm. "Jizzax plastmass" AJning moliyaviy ko'rsatkichlari, mln. so'm [17].

Yuqoridagi rasm ma'lumotlaridan shuni ta'kidlash joizki, "Jizzax plastmass" AJning sof foydasi 2014-yilda 451 mln. so'mni tashkil etgan bo'lsa, 2017-yilda "Korporativ boshqaruv" kodeksi qabul qilinganidan so'ng, ushbu ko'rsatkich 11,902 mlrd. so'mga etib, oldingi yilga nisbatan 870 foizga oshgan. Lekin, "Covid-19" pandemiyasi davrida kompaniya ko'rsatkichlari pasaygan. Shuningdek, kompaniyada xususiy kapital rentabelligini ifodalovchi ko'rsatkich ROE (Return on equity) 2017 yilda 67 foizni ko'rsatgan bo'lsa, 2021-yilda 5 foizga tushgan.



1-jadval. “Jizzax plastmass” AJ dividendlar to‘g‘risida ma’lumot [18].

Yil	1 dona aksiya uchun hisoblangan dividend (so‘m)	Aksiyalarning umumiy soni (dona)	Umumiy hisoblangan dividend miqdori, (so‘m)	Aksiyaning nominal qiymatiga nisbatan (%)	To‘langan dividend miqdori (so‘m)
2014	490,37	230 398	112 980 267,2	15,99	112 980 267,2
2015	1107,44	230 398	255 151 961,1	36,13	255 151 961,1
2016	2969,00	230 398	684 051 662,0	96,87	684 051 662,0
2017	25830,00	230 398	5 951 180 340,0	842,0	5 951 180 340,0
2018	1873,00	2 885 948	5 405 380 604,0	61,11	5 405 380 604,0
2019	356,14	4 958 644	1 765 988 962,0	11,62	1 275 382 502,0
2020	30,44	4 958 644	150 924 045,0	0,99	139 545 773,0
2021	78,14	4 958 644	387 477 200,0	2,55	387 477 200,0
2022	12,87	4 958 644	63 817 748,28	40,41	63 817 748,28

Yuqoridagi jadval orqali “Jizzax plastmass” AJda sof foydadan dividend ajratmalarini ko‘rib chiqishimiz mumkin. Xususan, 2014-yilda bir dona aksiyaga ajratilgan dividend summasi 490,37 so‘mni tashkil etgan bo‘lsa, 2017-yilda ushbu qiymat 25 830,0 so‘mni tashkil etgan. Kuzatilgan yillarda dividendning nominalga nisbatan o‘rtacha foizi 133,4 foiz bo‘lgan.

Ishlab chiqarish resurslaridan samarali foydalanishda zamonaviy tizimlardan hisoblangan KPI, CRM, ERPlar transmilliy kompaniyalarda keng foydalanib kelinmoqda. KPI tizimida samaradorlikning asosiy indikatorlari belgilab olinsa, CRMda mijozlar bilan ishlashga keng e‘tibor qaratiladi. ERP tizimi esa korxonadagi resurslarni rejalashtirish va boshqarishni qo‘llab-quvvatlaydi.

Yuqoridagi tizimlarni ishlab chiqarishda samarali ishlatayotgan kompaniyalar misoliga Apple Inc. transmilliy kompaniyasini misol keltirish mumkin. Xususan, ushbu kompaniyaning moliyaviy ko‘rsatkichlarini quyidagi diagramma orqali tahlil etsak bo‘ladi (2-rasm).

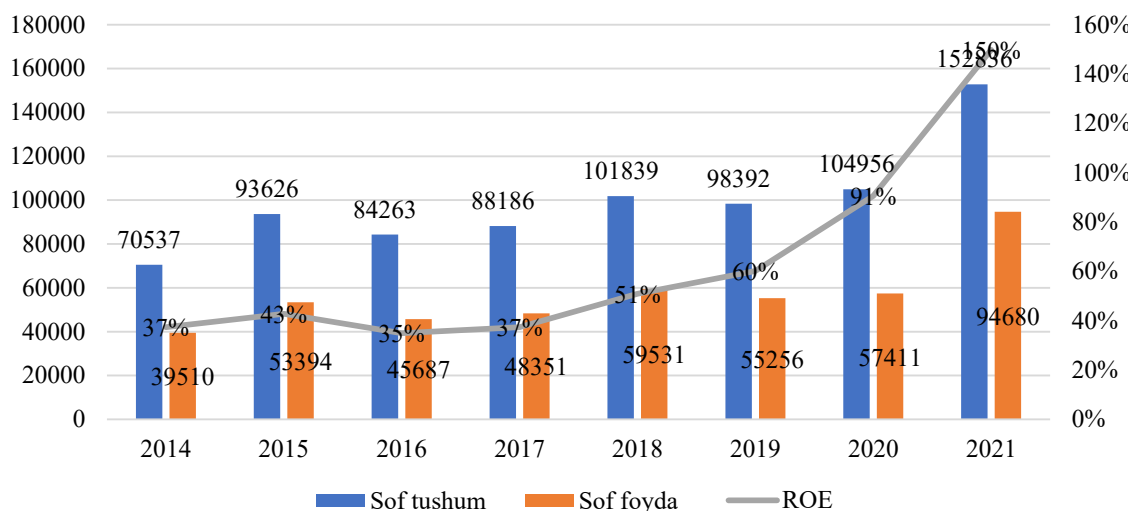

2-rasm. Apple Inc. kompaniyasining moliyaviy ko‘rsatkichlari, mln. AQSh dollari [19].

2-rasm ma’lumotlaridan shu ayon bo‘lmoqdaki, 2014-yilda kompaniyaning ishlab chiqarilgan mahsulotlar va xizmatlardan kelgan sof tushumi 70,537 mlrd. AQSh dollarini tashkil etgan bo‘lsa, 2021-yilda ushbu ko‘rsatkich ikki barobardan ziyodga ortgan. Kuzatilgan yillarda ROE 35 foizdan 150 foizgacha o‘zgarishga ega bo‘lgan kompaniyada ishlab chiqarish resurslaridan samarali foydalanilayotganiga guvoh beradi. Shuningdek, Apple Inc. transmilliy kompaniyasining KPI tizimi mijozlar ehtiyojini qondirish, xodimlarning muvofiqligi va majburiyatlari, bozor ulushi va aksiyadorlik kapitali qiymatini oshirishga qaratilgan.

Xorij tajribasida korporativ boshqaruv samaradorligini ta‘minlash uchun dividend siyosatiga alohida e‘tibor qaratiladi. Apple Inc. transmilliy kompaniyasida taqsimlangan dividendlarni yillar kesimida quyidagi 3-rasm orqali ko‘rishimiz mumkin.

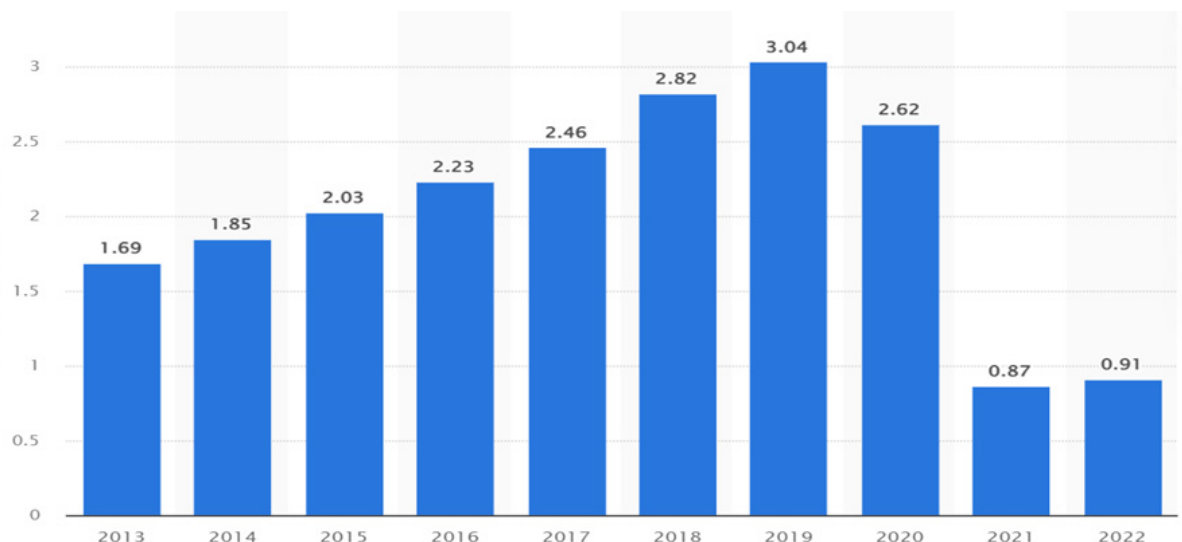

3-rasm. Apple Inc. kompaniyasining dividendlari, AQSh dollari [20].

Yuqoridagi rasm ma'lumotlaridan Apple Inc. kompaniyasining yillar kesimidagi dividend to'lovi dinamikasini kuzatish mumkin. 2013-yilda kompaniya har bir aksiya uchun 1,69 AQSh dollaridan dividend to'lagan bo'lsa, 2019-yilda bu ko'rsatkich 79,88 foizga ko'proq dividend ajratgan. Lekin, "Covid-19" pandemiyasi davrida ushbu kompaniyaning dividend ajratmalariga ham ta'sir ko'rsatgan bo'lib, 2020–2022-yillarda dividend ajratmalari oldingi yillarga nisbatan 2 barobarga kamayganini ko'rishimiz mumkin.

Qimmatli qog'ozlar bozorini har tomonlama rivojlantirish mamlakatning iqtisodiy barqarorligi bilan chambarchas bog'liq hisoblanadi. Ya'ni yuridik va jismoniy shaxslarning bo'sh qolgan moliyaviy resurslarini fond bozori orqali davlatdagi yirik va investisiya talab qiluvchi biznes subyektlariga samarali yo'naltirish va ularning nazoratini tashkil etish hozirgi kunning dolzarb muammolaridan biridir [21].

XULOSA VA TAKLIFLAR

Xulosa qilganda, tadqiqotimizda "Jizzax plastmass" AJ va Apple Inc. transmilliy kompaniyasining moliyaviy-iqtisodiy ko'rsatkichlarini ko'rib chiqdik. Tahlillar natijasida shu ayon bo'ldiki, "Jizzax plastmass" AJning sof tushumi va sof foydasi o'rtasidagi farq kattaroq bo'lib, bu holat asosiy faoliyatdan tashqari bo'lgan xarajatlar va valyuta kursi bo'yicha yo'qotishlari ko'pligi bilan izohlanadi.

Kompaniyalarda ishlab chiqarish resurslari, ERP va CRM boshqaruv tizimlaridan samarali foydalanish darajasini oshirish sof foyda miqdorining ko'payishiga olib keladi. Shu bilan birga, korporativ boshqaruv tizimi ham bu jarayonda muhim ahamiyat kasb etadi.

Foydalanilgan adabiyotlar ro'yhati

- <https://www.statista.com/statistics/748223/leading-countries-based-on-natural-resource-value/>
- https://data.worldbank.org/indicator/NY.GDP.MKTP.CD?most_recent_value_desc=true
- Ўзбекистон Республикаси Президенти Шавкат Мирзиёевнинг 2022 йил 20 декабрдаги Олий Мажлис ва Ўзбекистон халқига Мурожаатномаси, Халқ сўзи 21.12.2022 № 269 (8293)
- Zhen Yu, Yiran Shen, Shengjun Jiang, The effects of corporate governance uncertainty on state-owned enterprises' green innovation in China: Perspective from the participation of non-state-owned shareholders, Energy Economics, Volume 115, 2022, 106402, ISSN 0140-9883, <https://doi.org/10.1016/j.eneco.2022.106402>.
- Tong Tong, Xiaoyue Chen, Tarlok Singh, Bin Li, Corporate governance and the outward foreign direct investment: Firm-level evidence from China, Economic Analysis and Policy, Volume 76, 2022, Pages 962-980, ISSN 0313-5926, <https://doi.org/10.1016/j.eap.2022.10.003>.
- Zahid Riaz, Pradeep Ray, Sangeeta Ray, The impact of digitalisation on corporate governance in Australia, Journal of Business Research, Volume 152, 2022, Pages 410-424, ISSN 0148-2963, <https://doi.org/10.1016/j.jbusres.2022.07.006>.
- Galina I. Sheveleva, Corporate governance in generating companies of the Russian electric power industry in the context of ESG agenda, Global Energy Interconnection, Volume 5, Issue 5, 2022, Pages 512-523, ISSN 2096-5117, <https://doi.org/10.1016/j.gloei.2022.10.005>.
- С. Элмирзаев Корпоратив бошқарув. Дарслик.: Тошкент "Зебо Принт", 2021.- 476 б.
- Суюнов Д. Х., Турсунов Б. Р. Акциядорлик жамиятларда корпоратив бошқарув самарадолигини ошириш //Central Asian Academic Journal of Scientific Research. – 2022. – Т. 2. – №. 2. – С. 48-55.



10. Карлибаева Р. Х. Акциядорлик жамиятларида корпоратив бошқарув тизимини такомиллаштириш //Архив научных исследований. – 2022. – Т. 2. – №. 1.
11. Пардабаева С. Т. Корпоратив бошқарув тизимидаги қурилиш материаллари ишлаб чиқарувчи корхоналарнинг бошқарув самарадорлигини оширишда рақамли иқтисодиётнинг ўрни //Архив научных исследований. – 2022. – Т. 4. – №. 1.
12. Элмурод Хошимов, Мираббос Мираълоевич Муратаев Акциядорлик жамиятларида корпоратив ижтимоий масъулият тизими моҳияти ва зарурияти // Science and Education. 2022. №2. URL: <https://cyberleninka.ru/article/n/aktsiyadorlik-zhamiyatlarida-korporativ-izhtimoiy-masuliyat-tizimi-mohiyati-va-zaruriyati> (дата обращения: 23.02.2023).
13. Уринов Б. Н., Кенжаева У. Ф. Акциядорлик жамиятларида корпоратив бошқарувнинг замонавий амалиёти ва моделлари //Research and education. – 2022. – Т. 1. – №. 1. – С. 15-25.
14. Исмоилов, Л. И. ў., & Каримов, А. И. ў. (2022). Корпоратив бошқарувни самарали ташкил этиш орқали капитал бозорининг инвестициявий жозибадорлигини ошириш . Results of National Scientific Research International Journal, 1(6), 155–170.
15. Махмудов Э.Х. Исаков М.Ю. “Корхона иқтисодиёти” (Ўқув қўлланма) - Т.: ТДИУ, 2006.
16. З.А. Ашуров Корпоратив бошқарув концепцияси ва моҳияти: илмий-назарий ёндашувлар ва уларни ривожлантириш. “Иқтисодиёт ва инновацион технологиялар” илмий электрон журнали. № 6, ноябрь-декабрь, 2015 йил 12-бет.
<https://jizplast.uz/reports>
18. <https://jizplast.uz/corp/show/informatsiya-o-dividendakh>
19. <https://www.macrotrends.net/stocks/charts/AAPL/apple/roe>
20. <https://www.statista.com/statistics/633711/dividend-per-share-of-of-apple-inc/>
21. Каримов А. И. ў. АҲОЛИНИНГ БЎШ ПУЛ МАБЛАҒЛАРИНИ ҚИММАТЛИ ҚОҒОЗЛАР БОЗОРИГА ЖАЛБ ҚИЛИШ МЕХАНИЗМЛАРИ САМАРАДОРЛИГИ ТАҲЛИЛИ //Экономика и финансы (Узбекистан). – 2021. – №. 10 (146). – С. 35-40..



KREDIT FOIZ STAVKALARI VA UNGA TA'SIR ETUVCHI OMILLAR TAHLILI

Orifova Dilnoza Obid qizi
TDIU doktranti

Annotatsiya: Ushbu maqolada O'zbekiston Respublikasi tijorat banklari tomonidan taqdim etilayotgan kreditlar va ularga ta'sir etuvchi omillar keng qamrovli tahlil qilingan. Foiz siyosatining to'g'ri yo'lga qo'yilishi nafaqat banklarning moliyaviy barqarorligi va likvidligini ta'minlash, balki umumiy iqtisodiyotga, shu jumladan, iqtisodiy o'sish sur'atlariga ham sezilarli darajada ijobiy ta'sir ko'rsatishi ko'rsatib o'tilgan. Maqolada kredit foizlari va ular bilan bog'liq bo'lgan iqtisodiy ko'rsatkichlar, jumladan, inflatsiya, yalpi ichki mahsulotga ta'siri tahlil qilinib, tijorat banklari tomonidan olib boriladigan foiz siyosatining ahamiyati va natijalari o'rganilgan.

Kalit so'zlar: O'rtacha tortilgan foiz stavkasi, foiz siyosati, kredit siyosati, bank sof foydasi, kredit foizi.

Abstract: This article provides a comprehensive analysis of the loans offered by commercial banks in the Republic of Uzbekistan and the factors influencing them. The study emphasizes that the proper implementation of interest rate policies not only ensures the financial stability and liquidity of banks but also has a significant positive impact on the overall economy, including economic growth rates. The article examines interest rates and related economic indicators such as inflation and gross domestic product (GDP), highlighting the importance and outcomes of the interest rate policies adopted by commercial banks.

Key words: Weighted average interest rate, interest policy, credit policy, bank net profit, loan percentage.

Аннотация: В данной статье представлен всесторонний анализ кредитов, предлагаемых коммерческими банками Республики Узбекистан, и факторов, влияющих на них. Исследование подчеркивает, что правильная реализация процентной политики не только обеспечивает финансовую стабильность и ликвидность банков, но и оказывает значительное положительное влияние на экономику в целом, включая темпы экономического роста. В статье рассматриваются процентные ставки и связанные с ними экономические показатели, такие как инфляция и валовой внутренний продукт (ВВП), а также изучается значение и результаты процентной политики, проводимой коммерческими банками.

Ключевые слова: Средневзвешенная процентная ставка, процентная политика, кредитная политика, чистая прибыль банка, процент по кредиту.

KIRISH

Tijorat banklari tomonidan taklif etilayotgan kredit foiz stavkalari mamlakat iqtisodiyotiga katta ta'sir ko'rsatuvchi omillardan biri hisoblanadi. Xususan, ushbu stavkalar mamlakatning makroiqtisodiy ko'rsatkichlari, jumladan, yalpi ichki mahsulot (YalM) va inflyatsiyaga ham o'z ta'sirini ko'rsatadi. "O'zbekiston-2030" strategiyasida "Barqaror iqtisodiy o'sish orqali aholi farovonligini ta'minlash" yo'nalishi doirasida banklar tomonidan taqdim etiladigan kredit stavkalarini bozor mexanizmlari asosida 2-3 foizga pasaytirish uchun zarur sharoitlarni yaratish hamda bank va moliya tizimida yillik kreditlash hajmini 40 milliard dollarga yetkazish, bank omonatlari hajmini 4 barobarga oshirish" ustuvor maqsadlardan biri qilib belgilangan.

Har bir tijorat banki o'zining foiz siyosatini mustaqil ishlab chiqadi va uning qanchalik samarali ekanligi kreditlar va depozitlar bo'yicha o'rnatilgan foiz stavkalariga bog'liq bo'ladi. Kreditlar bo'yicha o'rnatilgan foiz stavkalari to'g'ridan-to'g'ri kreditlash hajmiga ta'sir etadi, shuningdek, bankning sof foydasiga ham bevosita ta'sir ko'rsatadi.

Ushbu tadqiqot ishida O'zbekiston tijorat banklari tomonidan o'rnatilgan kredit foiz stavkalarining bankning sof foydasiga qanchalik ta'sir ko'rsatishini tahlil qilamiz. Tahlil orqali kredit foiz stavkalari va bank foydalari o'rtasidagi bog'liqlikni aniqlashga harakat qilinadi.

MAVZUGA OID ADABIYOTLAR SHARHI

Amerikalik iqtisodchi I.Fisher foiz stavkasini quyidagicha izohlagan: "foizning darajasini foiz mukofoti sifatida aniqlash mumkin, chunki u pulda aks etgan bo'lib, shartnomada kelishilgan davrdan keyin to'lanishi kerak."

D. M. Keynes esa foiz me'yori "bozorda kapitaldan foydalanganlik uchun to'lanadigan baho" sifatida aniqlagan.



A. B. Borisov esa “kredit bahosi kreditorning ssudadan foydalanganligi uchun qarzdordan oladigan foiz to‘lovi yoki foiz stavkasi bo‘lib, moliya-pul bozorida talab va taklif asosida bank tomonidan o‘rnatiladi” deb ta’rif bergan.

Sh. Z. Abdullayeva tijorat banklarining foiz siyosatiga quyidagicha ta’rif beradi: “Bank umumiy siyosatining muhim elementlaridan biri sifatida bankning pul mablag‘larini jalb qilish va joylashtirish sohasida foizlar o‘rnatish bilan bog‘liq chora-tadbirlar majmuasidan iborat bo‘lib, bankning likvidligi va rentabelligini ta’minlashga yo‘naltirilgan.” U foiz siyosatiga kengroq ta’rif berib, foiz stavkalarini boshqarish orqali iqtisodiy munosabatlarni muvofiqlashtirishga qaratilgan chora-tadbirlar yig‘indisi sifatida izohlaydi.

B. T. Berdiyarov bank foiz marjasiga quyidagicha ta’rif beradi: “Bank foiz marjasi – bu bank aktivlaridan daromad keltiruvchi foizli daromad va bank majburiyatlari bo‘yicha foizli xarajat o‘rtasidagi farqdir.”

Kredit foizi va kredit bahosi o‘rtasidagi farqni Qulliyev I.Y o‘zining “Kredit bahosining shakllanishi va uni takomillashtirish” mavzusidagi ilmiy ishida yoritadi. Unga ko‘ra, kredit foizi kredit shartnomasida belgilanib, foiz hisoblash usullariga muvofiq hisoblanadi, kredit bahosi esa kredit foizidan tashqari mijoz to‘laydigan barcha to‘lovlar yig‘indisidir.

Ostyakov V.V. kredit foizi haqida shunday deydi: “Kredit foizlari bir vaqtning o‘zida umumiy, xususiy va individual ravishda tovar-pul, kredit va narx munosabatlarini ifodalaydi. Ssuda foizining o‘ziga xosligi shundaki, u tovar-pul munosabatlarini faqat kreditning kapital sifatida harakati orqali ifodalaydi.”

M.S. Maramigina va E.N. Prokofyeva esa “Ssuda foizlari - ssuda kapitalining harakati jarayonida kreditor va qarz oluvchi o‘rtasida yuzaga keladigan iqtisodiy munosabatlarni aks ettiruvchi iqtisodiy kategoriya; o‘ziga xos kredit narxi” deb ta’rif bergan.

Shu fikrlarni umumlashtirgan holda, kredit foizi – bu pul-kredit bozorida talab va taklif asosida shakllangan kreditning narxi deb ta’riflash maqsadga muvofiq bo‘ladi.

TADQIQOT METODOLOGIYASI

Ushbu maqolada xorijiy va mahalliy olimlarning ilmiy ishlari, ilmiy monografiyalari, o‘quv qo‘llanmalari va maqolalarini tahlil qilish, tijorat banklarining statistik tahlillari, jadvallarni analitik taqqoslash, guruhlash, miqdor va sifat ko‘rsatikichlarni hisoblash, ularni bir-biri bilan solishtirish kabi uslublardan foydalanildi.

TAHLIL VA NATIJALAR

Hozirda mamlakatimizda bank tizimini isloh qilish doirasida turli tadbirlar amalga oshirilmoqda. Jumladan, tijorat banklari tomonidan onlayn bank xizmatlarining ko‘rsatilishi, mobil ilovalarning taqdim etilishi buning yorqin misoli. Bularning barchasi ajratilayotgan kreditlar miqdori yildan yilga o‘sib borishiga sabab bo‘lmoqda. Kredit operatsiyalari bankning aktiv operatsiyasi hisoblanib, bank uchun foizli daromad manbaidir.

Kredit singari kredit foizi ham iqtisodiy kategoriya sifatida bir qator funksiyalarga ega:

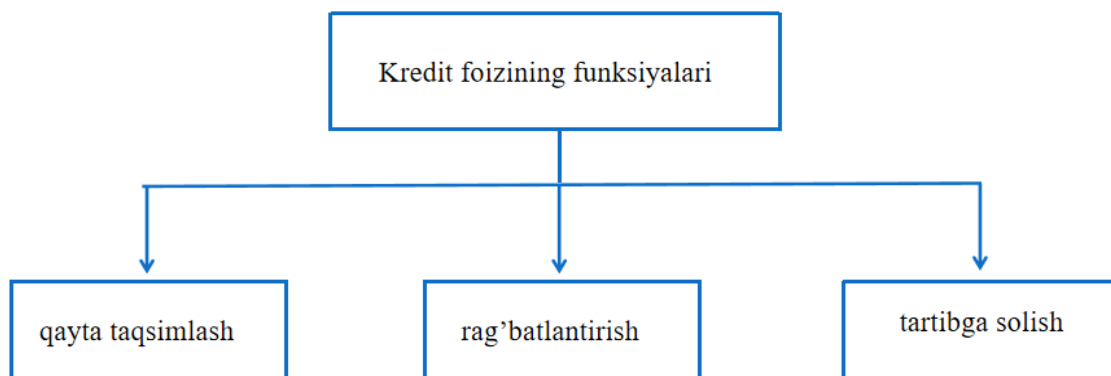

1-rasm. Kredit foizining funksiyalari¹.

Qayta taqsimlash funksiyasi vaqtincha bo‘sh turgan mablag‘larni (ortiqcha qiymatni) ssuda kapitaliga aylantirish orqali ma’lum bir muddatga to‘lovlilik asosida foydalanishga berish jarayonini o‘zida ifoda etadi.

Rag‘batlantirish funksiyasi – kredit foizlari qarz kapitalidan samarali foydalanish hamda uni vaqtida qaytarish uchun rag‘bat vazifasini bajaradi shu bilan birgalikda kreditor uchun foyda olish imkonini ham yaratadi.

Tartibga solish funksiyasi – ssuda foizlari ssuda kapitali bozorida mablag‘lar harakatini vujudga keltiradi, xo‘jalik yurituvchi subyektlar va aholining bo‘sh pul mablag‘larini to‘plash, ularni ssuda kapitaliga aylantirish va

1 Muallif tomonidan tayyorlandi.



ularni alohida tarmoqlar o'rtasida oqilona joylashtirish uchun sharoit yaratadi, ya'ni ishlab chiqarish hajmini jamiyatning ularga bo'lgan ehtiyojlari bilan tartibga soladi.

Kredit uchun belgilangan foiz stavkalariga ta'sir etuvchi turli omillar mavjud bo'lib, bu omillarni ikki guruhga ichki va tashqi omillarga ajratish mumkin:



2-rasm. Kredit foiz stavkasiga ta'sir etuvchi omillar.²

Ichki omillarga tijorat banki foiz siyosati bilan bog'liq omillarni, tashqi omillarga esa Markaziy bankning pul-kredit siyosati bilan bog'liq omillarni kiritamiz.

Kreditlar bo'yicha foiz stavkalari, ularning summasi, ularni to'lash vaqti, davri, to'lash shartlari va boshqalar mijoz bilan bank o'rtasida kelishib olinadi va tuziladigan shartnomada aks ettiriladi. Kreditlar bo'yicha foiz stavkalar kreditning muddati, qarz oluvehi tomonidan tavsiya qilingan garov holati va qiymati, uning likvidliligiga, kredit resurslari bahosiga, kredit riskning darajasiga qarab tijorat banki tomonidan riistaqil belgilanadi va u kredit shartnomasida aks ettiriladi.

Kredit foizlariga ta'sir etuvchi tashqi omillar bir nechta bo'lib ularning biri asosiy stavkasi hisoblanadi. Quyida mamlaktimizda asosiy stavkaning o'zgarish tendensiyasini ko'rib chiqamiz:

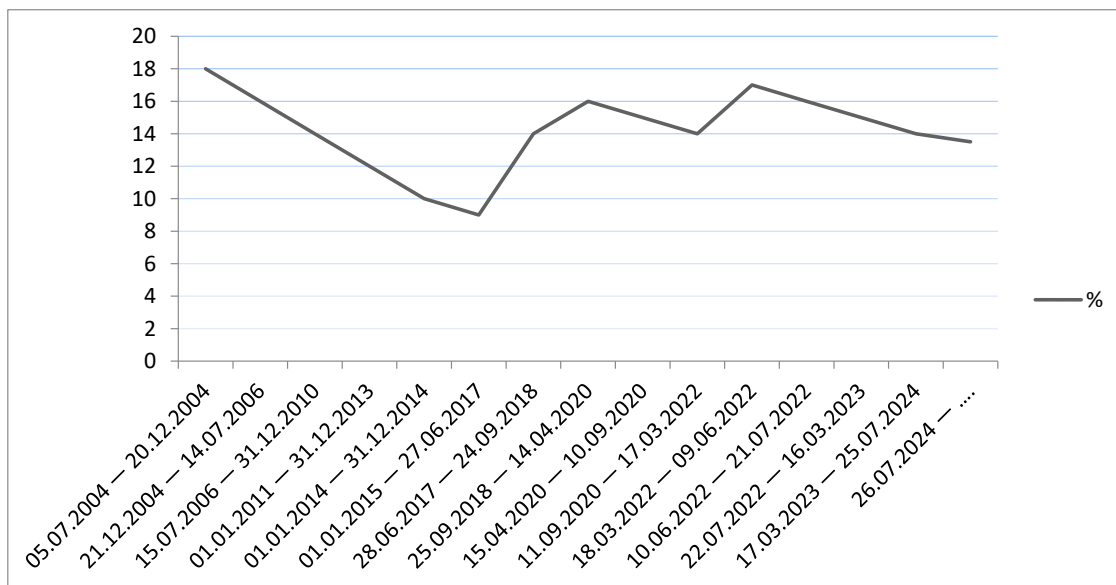

3-rasm. Asosiy stavkaning darajalari³.

Yuqoridagi jadvalda asosiy stavkaning o'zgarish dinamikasini yillar kesimida ko'rishimiz mumkin. 2004-yilda yuqori 18 foizli ko'rsatkichga ega bo'lib, 2017-yilgacha keskin tushib brogan va 9 foizli natijani qayd etgan. 2018-yilga kelib, 5 punktga ko'tariladi va 14 foizni qayd etadi. 2018–2022-yillar davomida asosiy stavka darajasi kamayib o'sish tendensiyasiga ega bo'lsa, 2022-yildan boshlab esa pasayib boradi va bugungi kunda 2024-yil 26-iyuldan 13,5 foizni tashkil etadi.

² Muallif tomonidan tayyorlandi.

³ O'zbekiston Respublikasi Markaziy Banki ma'lumotlari asosida muallif tomonidan tayyorlandi.



1-jadval. Majburiy rezervlar normativlari⁴ (2021-yil 5-avgustdan) foizda.

Majburiyat valyutasi	Yuridik shaxs	Jismoniy shaxs
Milliy valyutadagi depozitlar	4	4
Chet el valyutasidagi depozitlar	18	18

Majburiy rezerv normalari esa milliy valyutada yuridik va jismoniy shaxslarga 4 foiz, xorijiy valyutada esa 18 foiz etib belgilangan. Majburiy rezerv normalarining yuqori foizlarda bolishi, kredit foizlariga va kreditlash hajmiga tog'ridan to'g'ri ta'sir etadi.

Amaliyotda bank kreditlarining o'z vaqtida qaytarilmasligi (kredit riski) ham ko'plab uchraydi. Kredit riskini yuzaga keltiruvchi bir necha sabablar mavjud bo'lib, ularga quyidagilarni kiritish mumkin: makroiqtisodiy konyukturaning yomonlashuvi, mamlakat iqtisodiyotida to'lovsizlik muammosining yuzaga kelishi, bank boshqaruv sifatining yomonlashuvi, mijoz moliyaviy holatining yomonlashuvi, garov obyektini bozor bahosining pasayishi, ta'minot obyektini to'g'ri baholay olmaslik va boshqalar.

2-jadval. Oylik inflyatsiya ko'rsatkichlari⁵.

Oylar	O'tgan oyga nisbatan (%)	O'tgan yilning shu oyiga nisbatan (%)
Avgust 2024	0,5	10,5
Iyul 2024	-0,3	10,6
Iyun 2024	-0,2	10,6
May 2024	2,8	10,6
Aprel 2024	0,9	8,1
Mart 2024	0,7	8,0
Fevral 2024	0,3	8,3
Yanvar 2024	0,6	8,6
Dekabr 2023	1,2	8,8
Noyabr 2023	1,1	8,8
Oktabr 2023	1,0	9,0
Sentabr 2023	0,2	9,2

Yuqoridagi jadval ma'lumotlarini tahlil qiladigan bo'lsak, Inflyatsiyani o'sib borishini guvohi bo'lamiz. Inflyatsiya ko'rsatkichi oylar kesimida iyun, iyul oylarida o'tgan oylarga nisbatan 0,2-0,3 foizga tushgan, buni osha davrdagi oziq-ovqat mahsulotlari narxlarning pasayishi bilan izohlash mumkin. O'z o'rnida inflyatsiya darajasi kredit foizining quyi chegarasini belgilovchi omillardan biri hisoblanadi, ya'ni inflyatsiyaning o'sib borishi kredit narxining o'sishiga olib keladi. Hozirgi vaqtda 2024-yil avgust holatiga yillik inflyatsiya ko'rsatkichi 10,5 foizni tashkil etadi.

XULOSA VA TAKLIFLAR

Kredit foizlariga ta'sir etuvchi omillarni tahlil qilishdan shuni aytish mumkinki, foiz stavkalari orqali kreditga talab va taklif nisbati muvozanatga keltiriladi. Bu o'z navbatida qarz va o'z mablag'larining oqilona uyg'unlashuviga yordam beradi. Kredit foizlari bank tomonidan jalb qilingan depozitlar hajmini tartibga soladi. Iqtisodiyotning kreditlarga bo'lgan ehtiyojining o'sishi, kreditlash manbalari sifatida bank depozitlarining mos ravishda ko'payishi hisobiga qoplanishi kerak.

Tijorat bankining foiz siyosati uning balans likvidligini to'g'ri boshqarishga qaratilgan. Investitsiyalarning likvidligiga qarab, faol operatsiyalar bo'yicha kredit foizlari darajasini farqlash qarz oluvchilar tomonidan xavfga bo'lgan talabning banklar balansidagi likvidlik talablariga muvofiqligini ta'minlaydi. Depozit operatsiyalari bo'yicha foizlarning kredit muassasasi muomalasiga eng barqaror pul mablag'larini jalb qilish uchun rag'bat sifatidagi roli ham shunday ko'rilishi mumkin.

4 www.cbu.uz (O'zbekiston Respublikasi Markaziy Banki)

5 www.stat.uz (O'zbekiston Respublikasi Davlat statistika qo'mitasi)



Kredit pul bilan birga daromadlar, tovarlar, xizmatlar va resurslar aylanishining muhim elementi hisoblanadi. Qisqacha qilib aytganda, asosiy stavka, inflyatsiya va kredit bilan bog'liq xarajatlar kredit foizining quyi chegarasini belgilasa, banklararo raqobat esa yuqori chegarasini belgilovchi omil sifatida xizmat qiladi.

Foydalanilgan adabiyotlar ro'yxati

1. O'zbekiston Respublikasi Markaziy banki boshqaruvining qarori, 29.09.2023 yilda ro'yxatdan o'tgan, ro'yxat raqami 3460. <https://lex.uz/docs/-6623671>.
2. O'zbekiston Respublikasi Prezidentining Farmoni, 11.09.2023 yildagi PF-158-son. <https://lex.uz/uz/docs/-6600413>
3. Qulliyev I.Y. Kredit bahosini shakllanishi va uni takomillashtirish. I.f.n. ilm. dar. ol. uchun yoz. diss. Avtoreferat.- Toshkent, 2010. – 17 b.
4. Остяков В.В. Банковский процент: Природа и особенности определения выраженной в нем стоимости банковской услуги. Автореф. дис. ... канд. экон. наук: 08.00.10.- Москва, 2002. 172 с.
5. Ирвинг Фишер. Покупательская сила денег. –М.: ДЕЛО, 2021.-320 с.
6. Кейнс Д.М. Общая теория занятости, процента и денег: пер. с англ. Пер. Н. Н. Любимов. –М.: Гелиос АРВ, 1999. –352 с.
7. В. Т. Berdiyrov "Tijorat banklarida foiz stavkasining likvidlikka ta'siri" maqola. "Yashil iqtisodiyot va taraqqiyot jurnali" № 10 –son, 2023-yil.
8. А.Б.Борисов. Большой экономический словарь. М.: Книжный мир, 2006. 860 с
9. SH. Z. Abdullayeva. Bank ishi –T.: MOLIYA-IQTISOD, 2017.-732 b.
10. Деньги, кредит, банки: учебник / под общ. ред. М. С. Марамыгина, Е. Н. Прокофьевой. – Екатеринбург: Изд-во Урал. ун-та, 2019. – 384 с.
11. www.cbu.uz (O'zbekiston Respublikasi Markaziy banki rasmiy sahifasi).
12. www.stat.uz (O'zbekiston Respublikasi Davlat statistika qo'mitasi).



O'ZBEKISTONDA HAYOT SUG'URTASINI RIVOJLANTIRISH YO'LLARI

Jamolova Xonzoda O'rolboy qizi

Toshkent davlat iqtisodiyot universiteti

Moliya va buxgalteriya hisobi fakulteti talabasi

Annotatsiya: Mazkur maqolada hayot sug'urtasining ilmiy-nazariy jihatlarini chuqur tadqiq etilgan. O'zbekiston sug'urta bozori, ayniqsa, hayot sug'urtasining rivojlanish holati batafsil tahlil qilingan. Hayot sug'urtasini rivojlantirishga to'sqinlik qilayotgan muammolar aniqlangan va ularning echimini topishga qaratilgan ilmiy-amaliy takliflar ishlab chiqilgan.

Kalit so'zlar: baxtsiz hodisalar, sug'urta mukofotlari, sug'urta polisi, barqaror iqtisodiyot, sug'urta kompaniyalari, ijtimoiy himoya, hayot sug'urtasi.

Abstract: This article thoroughly explores the theoretical aspects of life insurance. The state of development of the life insurance sector within Uzbekistan's insurance market is analyzed in detail. Problems hindering the growth of life insurance have been identified, and proposals aimed at overcoming these challenges have been developed.

Key words: accidents, insurance premiums, insurance policy, stable economy, insurance companies, social protection, life insurance.

Аннотация: В статье исследованы научно-теоретические аспекты страхования жизни. Проведен анализ состояния развития рынка страхования в Узбекистане, в частности страхования жизни. Изучены проблемы, препятствующие развитию страхования жизни, и разработаны предложения по их устранению.

Ключевые слова: несчастные случаи, страховые премии, страховой полис, стабильная экономика, страховые компании, социальная защита, страхование жизни.

KIRISH

Har bir inson uchun uning hayoti (tirikligi), sog'lig'i va mehnat qobiliyati eng asosiy zarurat hisoblanadi. Insonning hayotdagi har qanday qiziqishlari aynan ushbu tushunchalarga nisbatan kelib chiqadi. Shu sababli, sog'liqni yo'qotish hamda nogironlik bilan bog'liq risklarni anglash va ulardan sug'urtaviy himoyalani har bir insonning eng oqilona harakatidir. Mazkur risklardan sug'urtaviy himoyalani insonlarga o'z mablag'laridan samarali foydalanish va investitsion daromadlar olish bilan birga, risklarni qisman yoki to'liq sug'urta kompaniyalari zimmasiga yuklash imkonini beradi.

Bozor munosabatlari sharoitida sug'urta tizimi mamlakat hayotining iqtisodiy dastaklaridan biri sifatida iqtisodiyotning barqaror rivojlanishida jismoniy va yuridik shaxslar manfaatlarini himoya qilish, ularning risklar yuz berishi oqibatida ko'rishi ehtimoli bo'lgan zararlarini qoplashning zaruriy vositasi sifatida muhim o'rin egallagan. Zero, jamiyat ijtimoiy-iqtisodiy hayotida kutilmagan turli hodisalar bo'lishi mumkin. Ularni sug'urtalash orqali taraqqiyotdagi muvozanatni saqlab turish mumkin.

Mamlakatimizda sug'urta bozorini sifat jihatdan modernizatsiyalash natijasida milliy sug'urtalovchilar tomonidan aholiga 200 dan ortiq sug'urta xizmatlari taklif etilayotgani O'zbekiston sug'urta bozorini taraqqiy etib borayotganidan dalolat beradi. Bu o'z navbatida, sug'urta bozorini sog'lom raqobat asosida rivojlanishiga zamin yaratdi. Milliy sug'urta bozorini yanada isloh qilish va uning jadal rivojlanishini ta'minlash, sug'urta xizmatlarining talab yuqori bo'lgan yangi turlarini joriy etish, iste'molchilarning sug'urta bozoriga bo'lgan ishonchini oshirish kunning eng dolzarb masalasi bo'lgan bir paytda hayot sug'urtasining rivojlanishiga bir qancha omillarning salbiy ta'siri mamlakatimizdagi real voqelikni va unga xos xususiyatlarni hamda ilg'or xorij tajribasini hisobga olgan holda hayotni sug'urtalash sohasida innovatsion mexanizmni ishlab chiqish va joriy etishga yo'naltirilgan tegishli ishlarni amalga oshirishni talab etadi. Natijada, hayot sug'urtasiga bo'lgan talabning yuqorilashuvi, potensial sug'urtalanuvchilarning ishonch borasida sug'urta kompaniyalariga nisbatan munosabatlarining yaxshilashuvi kuzatiladi va bu sug'urta bozorini, qolaversa hayot sug'urtasining uzoq muddatli progressive rivojlanishini ta'minlashga xizmat qiladi [1].



MAVZUGA OID ADABIYOTLAR SHARHI

Sug'urta bozori, jumladan, hayot sug'urtasining rivojlanishiga oid bir qator ilmiy tadqiqotlar mavjud bo'lib, ular turli qarashlar va yondashuvlardan iborat. Jumladan, rossiyalik tadqiqotchi A. Butovskiy tomonidan hayot sug'urtasiga berilgan tushunchada jamg'arib boriladigan hayot sug'urtasi to'g'risida so'z yuritilgan bo'lib, unda hayot sug'urtasining maqsadi jamg'arish ekanligi, hayot sug'urtasining turlari bir umrlilik va muddatli turlardan iborat ekanligi, ko'zda tutiladigan risk turlari vafot etish va ma'lum yoshga etish ekanligi, tarifni hisoblashda matematik va statistik usullar qo'llanilishi va daromad olish muqarrar ekanligi kabi holatlar keltirilgan. Yana bir rossiyalik olim A. P. Malshinskiy tomonidan mazkur nazariya doirasida "hayot sug'urtasi" tushunchasiga berilgan ta'rifda ushbu sug'urtaning riskli xususiyatga ega ekanligi (vafot etishdan sug'urtalash) qayd etilgan, uning zararli oqibatlarini kamaytirishga qaratilgan xususiyati faqat shaxsan sug'urtalanuvchi uchun emas, balki butun jamiyat uchun yo'naltirilganligi e'tirof etilgan. Jamg'arib boriladigan hayot sug'urtasi iqtisodchi olim tomonidan inkor qilinadi va uni lotereyaga o'xshatadi. Hayot sug'urtasi bo'yicha chet el tajribalarini o'rgangan holda u, "daromadni jamg'arish tizimi"ga asoslangan bunday sug'urta operatsiyalarini faqatgina spekuliyativ xususiyatga ega deya ta'riflaydi [1].

XIX asrning oxirlarida shunday qarashlar yuzaga keldi, ya'ni: "ba'zilar sug'urtada qarz toifasining yuzini ko'rdi, boshqalar – o'rtoqlikni, yana boshqalar – jamg'arishni, to'rtinchilar – shartnomani ko'rishdi" [2]. Shunday qilib, ushbu sug'urta turini qisman kredit kategoriyasiga kiritish tashabbusi yangilandi. Shu jihatdan, X. A. Ayzenshteyn yondashuviga ko'ra: hayot sug'urtasi pul mablag'larini uzoq muddatga jamg'arishning maxsus shakli bo'lib, ushbu sug'urtada sug'urta mukofoti "xuddi banklarda yuritilgani kabi, sug'urta jamiyatining kitobida o'z shaxsiy hisobida jamg'ariladigan oddiy jamg'armadir" [3].

F.A.Brokgauz va A.I.Efronlarga qarashli ensiklopedik lug'atda "hayot sug'urtasi" terminiga ma'noli tushuncha berilgan bo'lib, unda shunday keltirilgan: hayot sug'urtasining vazifasi mazkur shaxsning bevaqt vafot etishi oqibatida uning oila a'zolariga, yaqinlariga etgan moddiy zararni qoplash yoki oldindan ma'lum summani u vafot etganidan keyin belgilangan alohida maqsad yo'lida sarflash yoki sug'urtalangan shaxsning qarigan paytida uning pul ta'minotini amalga oshirishdan iboratdir" [4]. Ammo, zararni taqsimlash nazariyasi tarafdorlarining qarashlariga ko'ra, "moddiy zararni qoplash" terminining ifodalanishida noaniqlik mavjud.

Nemis olimi Gupka tomonidan boshqacha yondashuv ilgari surildi. U yuz berishi mumkin bo'lgan talabning umumiy ta'minoti nazariyasini ilgari surdi. Olimning qarashlari bir tomondan, sug'urtaga nisbatan eventual talabni qondirish g'oyasini davom ettirgan bo'lsa, boshqa tomondan, V.I.Serebrovskiyning fikriga ko'ra, etarli darajada undan farq qiladi: "Eventual talab nazariyasi" o'z e'tiborini yuzaga kelishi mumkin bo'lgan talablarni oldindan ko'ra bilishga qaratadi, e'tiborni sug'urtaning oxirgi natijasiga qaratadi, "ta'minot" nazariyasining maqsadi ushbu talablarni qondirishga qaratilgan bo'lib, og'irlik markazini sug'urtaning boshlang'ich davriga qaratadi" [5]. Shunday qilib, eventual talab nazariyasida qarama-qarshiliklar aniqlangan bo'lib, ular hayot sug'urtasida vafot etish riskini amalga oshirishda moddiy ta'minotga bo'lgan talabning mavjud emasligi bilan ta'riflanadi (masalan, vafot etgan shaxsning boy qarindoshlarida).

Olimlar bilan bir qatorda chet el sivilislari ham sug'urta va hayot sug'urtasining mohiyatini aniqlash borasida shug'ullanganlar. Ularning ilmiy qarashlari sug'urta shartnomasi nazariyasini shakllantirdi. Birinchi o'rinda huquqshunoslar sug'urtani uning dastlabki ko'rinishi bo'lgan o'z-o'zini sug'urtalash shakli bilan bir xil deb qarashlarga aniqlik kiritishga harakat qildilar. Bunda ular sug'urtaning qaytishlik, o'zarolik prinsiplarining muhimligini ta'kidlashda davom etdilar va shu bilan birga uning ikkita muhim belgisini ajratib ko'rsatdilar: "zararni qoplashni nazarda tutuvchi, sug'urtaning maqsadga yo'naltirilganlik xususiyati, hamda zararlarning kutilmaganda yuz berishlik xususiyati" [6].

Shunga e'tibor qaratish kerak, sivilistlarning qarashlari sug'urtaga huquqiy munosabat nuqtai-nazaridan qarashlar edi, ammo shu bilan birga yuqorida keltirilgan nazariyalar bilan o'xshashligi bor edi. Yuridik nuqtai-nazardan berilgan eng mazmunli ta'riflardan biri A.G.Goyxbarg tomonidan berilgan ta'rifdir. Ushbu nuqtai-nazar Gobbining eventual talab nazariyasi bilan Gupkaning yuz berishi mumkin bo'lgan talabning umumiy ta'minoti to'g'risidagi nazariyaning o'zaro uyg'unligini ko'rsatib beradi.

O'zbekistonlik iqtisodchi olim I.Abduraxmonovning ta'riflashicha: hayot sug'urtasi – shaxsiy sug'urtaning bir tarmog'i bo'lib, o'z tarkibiga sug'urtaning bir qancha turlarini qamrab oladi va ushbu sug'urta turlarining shartlari asosida sug'urtalovchi sug'urtalangan shaxs yoki naf oluvchiga sug'urtalanuvchi ma'lum yoshga etganda, shartnoma muddati tugaganda yoki unda ko'rsatilgan hodisa yuz berganda yoki sug'urtalanuvchi vafot etganda belgilangan summani to'laydi [7].

O.T.Yuldashev va Sh.A.Zakirxodjayevalar yondashuviga ko'ra, hayot sug'urtasi shaxsiy sug'urta tarmog'ining asosini tashkil etib, mazkur sug'urta orqali insonning hayoti uning vafot etishidan, ma'lum yoshga etishidan, kasallikdan, baxtsiz hodisadan, inson hayotidagi muhim voqealar hisoblanuvchi farzand tug'ilishi, nikohga kirishish va boshqa holatlar natijasida yuzaga keladigan moddiy manfaatlar tomonlar o'rtasida ixtiyoriylik asosida tuzilgan sug'urta shartnomasida kelishilgan sug'urta summasi doirasida sug'urtalovchi tomonidan qoplab berilishidan iborat sug'urta faoliyatidir [8].



TADQIQOT METODOLOGIYASI

Mazkur ilmiy maqolada hayot sug'urtani rivojlantirish borasida jahon tajribasiga tayangan holda O'zbekistonda ham uni kengaytirish, bundan mamlakatimiz iqtisodiyotiga ko'riladigan manfaatlarni, foyda va afzalliklarni qolaversa bu yo'dagi qiyinchilik, kutilishi mumkin bo'lgan muammolar haqida fikr mulohazalar yuritish uchun vazifalar belgilab olindi. Tadqiqot jarayonida empirik tadqiqotni kuzatish, induksiya, deduksiya, jamlash va ma'lumotlar manbalari o'rtasidagi aloqalarni aniqlash usullaridan va nazariy tadqiqotning analiz va sintez usullaridan foydalanildi.

TAHLIL VA NATIJALAR

Hayot sug'urtasi sug'urtalanuvchilar tomonidan to'langan sug'urta mukofoti (badal) va sug'urta zahiralarni investitsiya qilishdan olingan foyda hisobidan sug'urtalovchi tomonidan maqsadli sug'urta fondini shakllantirish va undan sug'urta shartnomasida belgilangan sug'urta hodisalari yuz berganda sug'urtalanuvchi (naf oluvchi) ga sug'urta summasini to'lash uchun foydalanishga qaratilgan qayta taqsimlash munosabatlari tizimidir. Shu bilan birga, jamg'arib boriladigan hayot sug'urtasi orqali inson hayot bilan bog'liq risklardan himoya qilish barobarida sug'urtalanuvchi mablag'larini jamg'arish hayot sug'urtasining iqtisodiy mohiyatini anglatuvchi xususiyatidir. Hayot sug'urtasi nafaqat aholining sog'lig'i bilan bog'liq masalalarda, balki ularning daromadlari bilan aloqador ekanligi butun bir mamlakat miqyosida iqtisodiyotning barqarorligini taminlashga xissa qo'shadi. Shu nuqtai nazardan yurtimizda hayot sug'urasini rivojlantirish uchun turli islohatlar olib borilmoqda. Shuningdek ilmiy xodimlar ham bu borada yangi loyihalar, izlanishlar bilan band.

Mamlakatimiz prezidenti Shavkat Mirziyoyev "O'zbekiston-2030" taraqqiyot strategiyasida ham sug'urtaning rivojlantirishdagi ustuvor yo'nalishlarni belgilab berdi: Aholini daromadli mehnat bilan band qilish, ijtimoiy sug'urta tizimini takomillashtirish - Mehnatga layoqatli aholini, shu jumladan yoshlar va nogironligi bo'lgan shaxslarni barqaror va samarali bandligini ta'minlash orqali ishsizlik darajasini 7%gacha tushirish. Mazkur prezident Farmoni orqali aholi daromadlarining oshishi, ijtimoiy hamda hayot sug'urtalari ko'lam darajalarining kengayishi kutilmoqda [9].

1-jadval. O'zbekistonda hayot sug'urtasining rivojlanish dinamikasi, jami sug'urta mukofotlariga nisbatan %¹.

Sug'urta kompaniyalari	2015-yil	2016-yil	2017-yil	2018-yil	2019-yil
O'zbekinvest Hayot	4.1	5.2	6.8	6.2	4.1
Alfa Life	0.7	1.0	1.9	1.5	2.9
New Life Insurance	1.4	2.3	4.8	9.8	9.3
Agros Hayot	-	-	1.4	7.9	4.2
Euroasia Life	-	-	-	0.1	3.3
Kafolat Hayot	-	-	-	0.01	1.0
Apex Life	-	-	-	-	0.5
Alskom Life	-	-	-	-	0.1
Sug'urta bozorida hayot sug'urtasining hissasi	6.2	8.5	14.9	25.5	25.4

Ushbu jadval O'zbekistonda sug'urta kompaniyalari kesimida hayot sug'urtasining rivojlanish dinamikasi, jami sug'urta mukofotlariga nisbatan foizlarni ifodalaydi. Ko'rishimiz mumkinki, barcha sug'urta kompaniyalari ham hayot sug'urtasi bilan shug'ullanmagan. 2015-yilda 3 ta sug'urta kompaniyalari hayot sug'urtasi bo'yicha xizmat ko'rsatgan va ulardan eng katta natija O'zbekinvest Hayot sug'urta kompaniyasida qayt etilgan. Keyingi yillarda 9.8 foiz ko'rsatgich bilan New Life Insurance kompaniyasi etakchilikni qo'lga olgan. Bunday sezilarli ko'rsatgichlar hayot sug'urtasining O'zbekiston sug'urta bozorida ulushini ham oshirdi va 2019-yil hisobi bo'yicha 25.4 foizga etdi.

Hayot sug'urtasi aholining bo'sh turgan pul mablag'larini insonlarning o'z sog'lig'i uchun jalb qilish bilan bir qatorda jamg'arish xususiyatini ham qamrab oladi. Shunday bo'lsada aholiga bu sug'urta turining qanchalik ahamiyatli ekanligini anglatish uchun hukumatimiz tomonidan turli xildagi islohatlar, xususan soliq imtiyozlari joriy etilmog'i lozim. Afsuski, yurtimizda hayot sug'urtasidan foydalangan sug'urtalanuvchilar uchun 12%li daromad solig'idan ozod etilishi tog'risidagi qarorning ham yakuni yaqinlashib bormoqda. Bundan tashqari

1 Manba: <https://imda.uz/uz/sayt/ma'lumotlari/asosida/muallif/tomonidan/tuzildi>.



hayot sug'urtasi bilan shug'ullanuvchi sug'urta kompaniyalari uchun foyda solig'ining 50%dan ozod etilishi esa allaqachon tugatilgan. Chet el tajribalariga tayanadigan bo'lsak, risklarning etarli darajada mavjudligi sharoitida ham sug'urta rivojlangan AQSH, Germaniya, Yaponiya kabi davlatlarda ham bu kabi imtiyozlar mavjud [10].

Mazkur sug'urta turi bo'yicha yangi bir islohat joriy etildiki, butun mamlakatimiz bo'ylab tibbiy sug'urtani majburiy etib belgilandi. O'rta muddatli istiqbolda majburiy tibbiy sug'urtani joriy etishning dastlabki bosqichi – davlat va xususiy tashkilotlar xodimlarini sug'urtalash. Uzoq muddatda majburiy sug'urtani kengaytirilgan joriy etish bosqichi – aholining barcha qatlamlarini sug'urta bilan qamrab olishni maqsad qilib belgilagan. Aynan bu borada ko'plab ko'nikma va tajribalar orttirish maqsadida 2023-yil 6-sentabr kuni, Davlat tibbiy sug'urtasi jamg'armasi rahbariyati Turkiya Respublikasida bo'lib, Turkiya ijtimoiy sug'urta agentligi rahbari Kyurshat Arat bilan uchrashdi. Turkiya tomoni ham O'zbekistonda tibbiy sug'urta sohasida olib borilayotgan ishlarga alohida qiziqish bildirdi. Uchrashuv yakunida o'zaro hamkorlik aloqalarini mustahkamlash maqsadida ikki tomonlama memorandum imzolashga kelishib olindi. Memorandum imzolashdan ko'zlangan maqsad Turkiyaning tibbiy sug'urta sohasidagi yangiliklari, tashkiliy tuzilma va yutuqlari borasida tajriba almashish. Ma'lumki, rivojlangan infratuzilma va tibbiy xizmatning sifati va xarajatining noyob munosabatlari tufayli har yili Turkiya davlatiga ko'rikdan o'tish va davolanish uchun butun dunyodan 1 milliondan ortiq odam keladi. Negaki, Turkiya tibbiyot sohasi bo'yicha Yevropa va dunyoning boshqa etakchi mamlakatlari bilan bir xil darajada rivojlangan. Albatta Turkiya tajribasidan foydalanib hayot sug'urtasini mamlakatimizda ham rivojlantirish asosiy maqsadimiz.

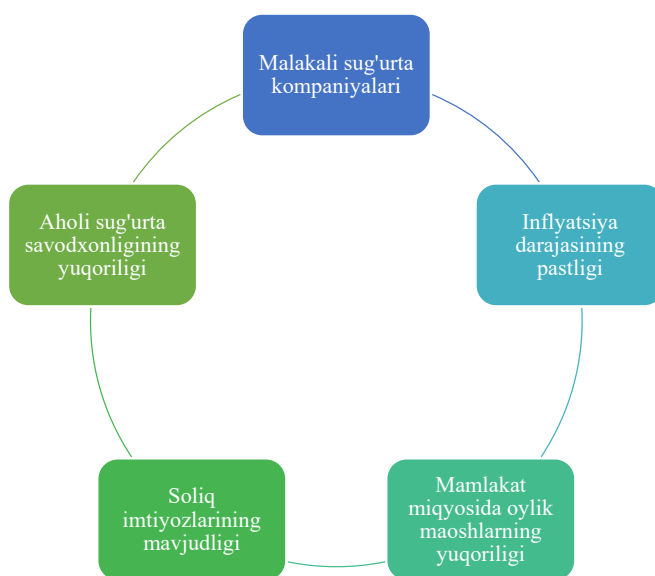

1-rasm. Sug'urtaning rivojlanish omillari².

Tahlillar natijasi shuni ko'rsatadiki, sug'urtaning rivojlanishdagi asosiy omillar:

- malakali sug'urta kompaniyalari;
- inflyatsiya darajasining pastligi;
- mamlakat miqyosida oylik maoshlarining yuqoriligi;
- soliq imtiyozlarining mavjudligi;
- aholi sug'urta savodxonligining yuqoriligi.

XULOSA VA TAKLIFLAR

O'zbekistonda sug'urta bozorining rivojlanish darajasini tavsiflovchi tashqi qulay ko'rsatkichlarga qaramay, rejalashtirilgan iqtisodiyotga o'tish, afsuski, ijtimoiy muammolarni hal qilishda sug'urta rolini oshirishni anglatmaydi. Ya'ni YaIMga nisbatan sug'urta mukofotining hanuzgacha pastligicha qolmoqda. Umumiy hamda hayot sug'urtasining barqarorligi mamlakat iqtisodiyotining asosiy qismini tashkil etar ekan, uning rivojlanishi uchun quyidagilarni amalga oshirish lozim:

- amaldagi qonun hujjatlarini takomillashtirish;
- inflyatsiya darajasini hisobga olgan holda, inflyatsiyaga bog'langan aksiyalarni emissiya qilish;
- xalqaro sug'urta kompaniyalari bilan hamkorliklarni yo'lga qo'yish va tajriba o'rganish;
- soliq imtiyozlarini ta'sir darajasini oshirish.

2 Manba: Q.M.Qo'ldoshev. Sug'urta nazariyasi. -T.: Innovatsion rivojlanish nashriyot-matbaa uyi. 2022, 143b.



Shuningdek, hayot sug'urtasini rivojlantirish yuzasidan yana bir muhim taklif sifatida, majburiy sug'urta turlarini ko'paytishni keltirish mumkin. Bu orqali nafaqat aholi moliyaviy, ijtimoiy ta'minlanadi, balki hayot sug'urtasining ular uchun qanchalik ahamiyatli ekanligi xususida bilim va ko'nikmalarini oshirish imkoni yaratiladi. Aholini sug'urta sohasidagi madaniyatini oshirish maqsadida ommaviy axborot vositalari orqali hayot sug'urtasi tarmog'i hamda shaxsiy sug'urta turlarini targ'ibot va tashviqot qilish ishlarini ommalashtirish, hayot sug'urtasi turlari bo'yicha reklamalarni ijtimoiy reklama toifasiga tenglashtirishdan iborat. Bu o'z navbatida, milliy sug'urta bozorida hayot sug'urtasining innovatsion mahsulotlarini rivojlantirish, hayot sug'urtasi xizmatlarining hajmi va turlarini kengaytirish, hayot sug'urtasining iqtisodiy-ijtimoiy jarayonlardagi ahamiyatini yanada oshirishga xizmat qiladi.

Foydalanilgan adabiyotlar ro'yxati

1. Абрамов В.Жу. Страхование. Учеб.пос. Москва, Валтерс-Клувер, 2007, 505 с.
2. Серебровскиж В.И. Страхование. Учебник / Москва, Финиздат, 1927. 144 с.
3. Serebrovskij V.I. Straxovanie. Uchebник./ Moskva, Finizdat, 1927 144 s.
4. Абрамов В.Жу. Страхование. Учеб.пос. Москва, Волтерс Клувер, 2007, 505 с.
5. Abduraxmonov I.X. "Sug'urta nazariyasi va amaliyoti". T.: Iqtisod-moliya, 2018 8.Yuldashov O., Sh.Zakirxodjayeva Hayot sug'urtasi. T.: Iqtisod-moliya, 2019.
6. O'zbekiston Respublikasi Prezidentining "O'zbekiston-2030 taraqqiyot strategiyasi to'g'risida"gi Farmoni, <https://lex.uz/docs/-6600413>
7. Q.M.Qo'ldoshev."Sug'urta nazariyasi".T.: Innovatsion rivojlanish nashriyot-matbaa uyi. 2022, 143 b.
8. <https://lex.uz/docs/-4459802>
9. <https://imda.uz/uz/>



SOLIQA TORTISHNING MOHIYATI VA UNI IQTISODIYOTDAGI AHAMIYATI

ORCID: 0009-0001-7437-1694

Ruziyev Shaxzod Behzod o'g'li

TDIUSF ST-122 guruh talabasi

Togayev Salim Sobirovich

“Moliya, soliq va bank ishi” kafedrası dotsenti, PhD., ilmiy rahbar

Annotatsiya: Ushbu maqolada soliqlarning zamonaviy iqtisodiyotlarda qanday asosiy rol o'ynashi keng qamrovli tarzda tushuntiriladi. Maqolada bevosita, bilvosita, ish haqi va kapital tushum soliqlari kabi soliq turlariga to'xtalib, ularning o'ziga xos xususiyatlari va maqsadlari batafsil bayon etiladi. Soliqlarning daromad yig'ish, boylikni taqsimlash, iqtisodiy barqarorlikni ta'minlash, xulq-atvorni o'zgartirish va jamoat tovarlari hamda xizmatlarini moliyalashtirish kabi muhim funksiyalari ta'kidlanadi. Soliqlar jamoat infratuzilmasini saqlash, ijtimoiy yordam dasturlarini qo'llab-quvvatlash va uzoq muddatli iqtisodiy o'sishni rag'batlantirishda qanday ahamiyatga ega ekanligi haqida ma'lumot beriladi. Soliqlarning ko'p qirrali tabiati tahlil qilinib, uning farovonlik va tenglikni ta'minlovchi jamiyatni shakllantirishdagi muhimligi ta'kidlanadi. Ushbu maqola soliqlarning iqtisodiyot va fuqarolar farovonligi ustidagi ta'sirini tushunishga yordam beruvchi qiymatli manba sifatida xizmat qiladi.

Kalit so'zlar: Soliqqa tortish, iqtisodiy tizim, daromad, xarajat, soliq siyosati.

Abstract: This article provides a comprehensive explanation of the fundamental role that taxes play in modern economies. It discusses different types of taxes, such as direct, indirect, payroll, and capital gains taxes, detailing their unique characteristics and objectives. The article highlights the significant functions of taxes, including revenue generation, wealth distribution, ensuring economic stability, influencing behavior, and funding public goods and services. Additionally, it emphasizes the importance of taxes in maintaining public infrastructure, supporting social welfare programs, and promoting long-term economic growth. The multifaceted nature of taxation is analyzed, stressing its crucial role in creating a society that fosters prosperity and equity. This article serves as a valuable resource for understanding how taxation impacts the economy and the well-being of citizens.

Key words: Taxation, economic system, income, expenditure, tax policy.

Аннотация: В статье представлено всестороннее объяснение ключевой роли, которую налоги играют в современной экономике. Рассматриваются различные виды налогов, такие как прямые, косвенные, налоги на заработную плату и на прирост капитала, с детальным описанием их уникальных характеристик и целей. В статье подчеркиваются важнейшие функции налогов, такие как формирование доходов, перераспределение богатства, обеспечение экономической стабильности, влияние на поведение и финансирование общественных благ и услуг. Также акцентируется внимание на значимости налогов в поддержании общественной инфраструктуры, поддержке социальных программ и стимулировании долгосрочного экономического роста. Многоаспектная природа налогообложения анализируется с акцентом на его важную роль в создании общества, способствующего процветанию и справедливости. Статья служит ценным ресурсом для понимания того, как налогообложение влияет на экономику и благосостояние граждан.

Ключевые слова: Налогообложение, экономическая система, доходы, расходы, налоговая политика.

KIRISH

Soliqlar zamonaviy iqtisodiy tizimlarning asosi bo'lib, butun dunyo bo'ylab hukumatlarning moliyaviy tuzilmasini asoslaydi. Bu hukumat davlat xizmatlarini, infratuzilmani va turli ijtimoiy dasturlarni moliyalashtirish uchun daromad yig'adigan mexanizmdir. Daromadlarni shakllantirishdagi rolidan tashqari, soliqqa tortish boylikni qayta taqsimlash, iqtisodiy barqarorlashtirish va jamiyatning xatti-harakatlariga ta'sir qilish kabi ko'plab maqsadlarga xizmat qiladi. Soliqqa tortishning mohiyatini tushunish uning turli shakllarini va uni amalga oshirishga rahbarlik qiluvchi tamoyillarni o'rganishni o'z ichiga oladi.

Soliq sohasini rivojlantirish va takomillashtirish maqsadida O'zbekiston Respublikasi Prezidentining 2023-yil 11-sentabrdagi PF-158-sonli Farmoniga asosan, fiskal barqarorlikni ta'minlash va davlat majburiyatlarini samarali boshqarish hamda monopol sohalarni bozor tamoyillariga izchil o'tkazish, iqtisodiyotda xususiy sektor ulushini oshirish, tadbirkorlarga erkin faoliyat yuritishi uchun eng qulay sharoitlar yaratish uchun quyidagi islohotlarni amalga oshirish rejalashtirilgan:



- “Yashirin iqtisodiyot”ni qisqartirish orqali soliq bazasini qo‘shimcha kengaytirish imkoniyatidan foydalanish;
- Markirovkalash va raqamlashtirish tizimi samarasini oshirish va kengaytirish orqali soliq ma‘murchiligi tizimining samaradorligini yanada oshirish;
- Soliq tizimining barqarorligini ta‘minlash maqsadida biznes uchun qo‘shilgan qiymat va foyda soliq stavkalarini uch yil davomida oshirilmaligini kafolatlash;
- Soliq tizimini to‘liq raqamlashtirish, soddalashtirish va barcha tadbirkorlar uchun teng imkoniyatlar yaratish, rasmiy sektor – nolegal faoliyatdan afzal va manfaatli bo‘lishi uchun barcha zarur sharoitlarni ta‘minlash.

O‘z mohiyatiga ko‘ra, soliqqa tortish davlat organlari tomonidan belgilangan jismoniy shaxslardan, xo‘jalik yurituvchi subyektlardan, yuridik shaxslardan va umuman olganda, jamiki soliq to‘lovchilardan mablag‘larni majburiy undirishni o‘z ichiga oladi. Chunki amaldagi qonunchilikka binoan, soliq deganda Soliq kodeksida belgilangan, O‘zbekiston Respublikasining davlat budjetiga yoki davlat maqsadli jamg‘armasiga to‘lanadigan majburiy beg‘araz to‘lov tushuniladi [2]. Ixtiyoriy operatsiyalardan farqli o‘laroq, soliqlar muayyan xizmatlar yoki tovarlar evaziga to‘lanmaydi, balki keng ko‘lamli jamoat ehtiyojlari va ijtimoiy funksiyalarni qo‘llab-quvvatlash uchun yig‘iladi.

Soliqqa tortish doirasi faqat daromadlarni undirishdan tashqariga chiqadi; u turli iqtisodiy va ijtimoiy maqsadlarga erishish uchun mo‘ljallangan turli shakl va mexanizmlarni o‘z ichiga oladi. Daromad va korporativ soliqlar kabi to‘g‘ridan-to‘g‘ri soliqlardan tortib, sotish va qo‘shilgan qiymat solig‘i kabi bilvosita soliqlargacha, har bir tur iqtisodiy xatti-harakatlarni shakllantirish va resurslar taqsimotiga ta‘sir qilishda alohida maqsadga xizmat qiladi. Bundan tashqari, mehnat faoliyati uchun tortiladigan daromad solig‘i va xarajatlar chegirib tashlangan so‘ng tortilishi kerak bo‘lgan soliq iqtisodiy faoliyatning o‘ziga xos jihatlarni hisobga olgan holda, murakkab soliq tizimiga qo‘shimcha qatlamlarni qo‘shadi.

Soliqqa tortishning mohiyati va ahamiyatini tushunish uning iqtisodiyotga qanday ta‘sir qilishini anglash uchun juda muhimdir. Soliqlar faqat davlat faoliyatini moliyalashtirish vositasi emas; ular boylikni qayta taqsimlashda, iqtisodiy tebranishlarni barqarorlashtirishda, muayyan xatti-harakatlarni rag‘batlantirish yoki rad etishda, jamoat tovarlari va xizmatlarini moliyalashtirishda muhim rol o‘ynaydi. Ushbu maqolada soliqqa tortishning asosiy jihatlari, uning turli shakllari va daromadning qanchasi davlatga, qanchasi soliq to‘lovchilarda qolishi muvozanat

MAVZUGA OID ADABIYOTLAR TAHLILI

Soliqqa tortish va iqtisodiy o‘shish o‘rtasidagi bog‘liqlik har xil nazariy va empirik tahlillar yordamida soliq siyosatining iqtisodiy ko‘rsatkichlarga qanday ta‘sir qilishini tushunish imkonini beruvchi keng qamrovli o‘rganilgan. Ushbu adabiyot sharhi ushbu mavzu bo‘yicha muhim tadqiqotlarning asosiy topilmalarini umumlashtiradi.

Iqtisodiy Hamkorlik va Rivojlanish Tashkiloti (OECD) davlatlari tajribasi Widmalm (2001), Schwellnus va Arnold (2008), hamda Vartia (2008) tomonidan tahlil qilingan. Widmalm (2001) daromad solig‘idan tushgan budjet daromadlari va iqtisodiy o‘shish o‘rtasida salbiy bog‘liqlikni aniqlaydi. Uning tadqiqotlari ko‘rsatadiki, bilvosita soliqlarning iqtisodiyotga salbiy ta‘siri haqida keng tarqalgan fikr tasdiqlanmaydi. Schwellnus va Arnold (2008) hamda Vartia (2008) tomonidan olib borilgan empirik tahlillar OECD davlatlaridagi korporativ soliqlarning firmalar va sanoatlarning mahsuldorligiga salbiy ta‘sir ko‘rsatishini aniqlaydi. Bu tahlillar keng ko‘lamli ma‘lumotlarga asoslangan. Lee va Gordon (2005) tomonidan o‘tkazilgan tadqiqotda ham shunga o‘xshash natija kuzatiladi. Bunda 1970–1997-yillar davomida 70 ta mamlakatda qonuniy korporativ soliq stavkalari va iqtisodiy o‘shish o‘rtasida sezilarli darajada salbiy bog‘liqlik topilgan.

Nazariy istiqbollari. Soliqqa tortishning iqtisodiy o‘shishga ta‘sirini tushunishning nazariy asoslari ko‘pincha samaradorlik va tenglik tushunchalari atrofida aylanadi. Klassik iqtisodiy nazariyalar shuni ko‘rsatadiki, soliqqa tortish bozorda buzilishlarni keltirib chiqarishi va iqtisodiy o‘shishga to‘sqinlik qilishi mumkin. Masalan, daromad va foydadan olinadigan yuqori soliqlar investitsiyalar va ishchi kuchi taklifini to‘xtatib, unumdorlik va iqtisodiy mahsulotning pasayishiga olib kelishi mumkin.

Biroq, zamonaviy iqtisodiy nazariyalar soliqqa tortishning bozordagi muvaffaqiyatsizliklarni bartaraf etish va boylikni qayta taqsimlashdagi rolini ham tan oladi. Yuqori daromadlilarga yuqori soliq stavkalarini qo‘yadigan progressiv soliq tizimlari daromadlar tengsizligini kamaytirish va butun jamiyatga foyda keltiradigan davlat tovarlari va xizmatlarini moliyalashtirish uchun mo‘ljallangan.

Romer Ch.D va D.H. Romer (2007) soliqqa tortish va iqtisodiy o‘shish o‘rtasidagi munosabatlarning turli jihatlarni ko‘rsatadigan boshqa maqolalarni ko‘rib chiqadilar. Bu borada turli xil ekonometriya yondashuvlari qo‘llaniladi. Ba‘zi tadqiqotlar YaIM o‘shish sur‘ati bilan davlat xarajatlari va daromadlarini bog‘laydi (Andersen va Jordan, 1968). Blanchard va Perotti (2002) hamda Perotti (1999) tadqiqotlari yanada murakkab hisoblanadi, chunki bu tadqiqotlarda iqtisodiy faollikning daromadlarga ta‘sirini hisobga olish va davlat xarajatlarning xatti-harakatlarini nazorat qilish orqali daromad o‘zgarishlari ishlab chiqarish o‘shishining boshqa omillari bilan bog‘liq emas, deb faraz qilinadi. Gale va Orszag (2004) tomonidan ko‘rib chiqilgan va soliq o‘zgarishlarining



iste'molga ta'sirini o'rganan tadqiqotlarda esa boshqacha yondashuv qo'llaniladi. Ushbu turdagi tadqiqotlar Roger Kormendi (1983) va Emanuela Cardia (1997) tomonidan amalga oshirilgan. Bu tadqiqotlarda soliqlar oshirilishining iste'molga ta'siri deyarli hech qanday ta'sir ko'rsatmaslikdan tortib, sezilarli darajada salbiy ta'sir ko'rsatishgacha bo'lgan oraliqda baholanadi.

Empirik dalillar. Empirik tadqiqotlar soliqqa tortishning iqtisodiy o'sishga ta'siri haqida aralash dalillarni taqdim etadi. Stoilova va Patonov (2013) tomonidan olib borilgan tadqiqot Yevropa Ittifoqi davlatlarining soliq tuzilmalarini o'rganib chiqdi va ko'proq daromad va korporativ soliqlar kabi to'g'ridan-to'g'ri soliq'larga tayanadigan soliq tizimlari bilvosita soliq'larga tayanadiganlarga qaraganda iqtisodiy o'sishni samaraliroq qo'llab-quvvatlashga moyilligini aniqladi. Buning sababi shundaki, to'g'ridan-to'g'ri soliqlar ko'pincha progressivdir va iqtisodiy buzilishlarni minimallashtirish uchun ishlab chiqilishi mumkin.

Aksincha, Baiardi va boshqalarning tadqiqotlari (2018) umumiy soliq tushumlari va iqtisodiy o'sish o'rtasida, ayniqsa mehnat va kapitalga yuqori soliq yuklari yuklanganda salbiy bog'liqlik mavjudligini ko'rsatadi. Ushbu tadqiqot iqtisodiy faoliyatni bo'g'ib qo'yadigan ortiqcha yuklarning oldini olish uchun soliq siyosatini muvozanatlash muhimligini ta'kidlaydi.

Soliq siyosati va iqtisodiy rivojlanish. Soliq siyosati, shuningdek, investitsion qarorlar va iste'molchilarning xatti-harakatlariga ta'sir ko'rsatish orqali iqtisodiy rivojlanishda hal qiluvchi rol o'ynaydi. Masalan, ilmiy-tadqiqot va ishlanmalar uchun soliq imtiyozlari uzoq muddatli iqtisodiy o'sishning asosiy omillari bo'lgan innovatsiyalar va texnologik yutuqlarni rag'batlantirishi mumkin. Xuddi shunday, ta'lim va o'qitish uchun soliq imtiyozlari inson kapitalini oshirishi mumkin, bu esa yanada malakali va samarali ishchi kuchiga olib keladi.

Bundan tashqari, yaxshi ishlab chiqilgan soliq siyosati biznes sikllarini yumshatish orqali iqtisodiyotni barqarorlashtirishga yordam beradi. Iqtisodiy pasayish davrida soliqlarni kamaytirish bir martalik daromadni oshirishi va talabni rag'batlantirishi mumkin, iqtisodiy yuksalish davrida esa yuqori soliqlar haddan tashqari issiqlik va inflyatsiyaning oldini olishga yordam beradi.

Qiyinchiliklar va mulohazalar. Soliqqa tortishning potentsial afzalliklariga qaramay, samarali soliq siyosatini ishlab chiqishda jiddiy muammolar mavjud. Asosiy muammolardan biri soliqqa rioya qilishni ta'minlash va soliq tizimlarining samaradorligiga putur etkazishi mumkin bo'lgan soliq to'lashdan bo'yin tovlashni minimallashtirishdir. Bundan tashqari, siyosatchilar soliq yig'ish bilan bog'liq ma'muriy xarajatlarni va tamaki va alkogol kabi tovarlarga, ya'ni odam salomatligiga zarar keltiruvchi mahsulotlarga nisbatan yuqori javoban qora bozorlarni yaratish kabi kutilmagan oqibatlariga olib kelishi mumkinligini hisobga olishlari kerak.

Bundan tashqari, soliqqa tortishning iqtisodiy o'sishga ta'siriga kengroq makroiqtisodiy omillar, jumladan boshqaruv, institutsional salohiyat va xalqaro hamkorlik ta'sir ko'rsatadi. Samarali soliq ma'muriyati va samarali davlat xarajatlari soliq siyosatidan maksimal foyda olish uchun muhim ahamiyatga ega.

Xulosa qilib aytganda, soliqqa tortish va iqtisodiy o'sish bo'yicha mavzudagi adabiyotlar sharhi tenglik va samaradorlikni ta'minlagan holda iqtisodiy rivojlanishga yordam beruvchi soliq siyosatini ishlab chiqishning murakkabligini ta'kidlaydi. Empirik dalillar yuqori soliq yuklarining potentsial salbiy ta'sirini ta'kidlasada, barqaror iqtisodiy o'sishni ta'minlashda progressiv soliq tizimlari va maqsadli soliq imtiyozlarining ahamiyatini ham naqadar katta va dolzarb ekanligini ta'kidlaydi. Soliq tizimlarini rivojlanayotgan iqtisodiy landshaftga moslashtirish va uzoq muddatli rivojlanish maqsadlariga erishish uchun doimiy tadqiqotlar va siyosatni baholash juda muhimdir.

TADQIQOTLAR METODOLOGIYASI

Biz Barro ning endogen o'sish modelidan foydalanib, Yevropa Ittifoqi davlatlaridagi soliqqa tortish va davlat xarajatlarining iqtisodiy o'sishga ta'sirini o'rganish uchun mos tahliliy ramka sifatida qabul qilishimiz mumkin. Ushbu modelning yanada rivojlanishi shuni ko'rsatadiki, "aholi jon boshiga ishlab chiqarishning uzoq muddatli o'sish sur'ati soliq stavkasi va turli darajadagi hukumatlar tomonidan amalga oshiriladigan xarajatlar ulushiga bog'liq"

Davoodi va Zou tomonidan Yevropa Ittifoqiga nisbatan bildirilgan prognozlarining to'g'riligini tasdiqlash uchun biz regressiya tahlili usulidan foydalanamiz. Xususan, biz Yevropa Ittifoqiga a'zo 27 mamlakatda soliqqa tushadigan yuk va davlat xarajatlarining turli komponentlari hamda uzoq muddatli o'sish sur'ati o'rtasidagi bog'liqlikni baholaymiz. Regressiya modeli ushbu kontseptual ramkaga asoslangan holda quriladi, bunda aholi jon boshiga YaIMning yillik o'sish sur'ati qaram o'zgaruvchi sifatida, turli soliqlar va davlat xarajatlari esa mustaqil o'zgaruvchilar sifatida, YaIMga nisbatan ifodalanadi. Ushbu bog'liqlikni ifodalovchi tenglama quyidagicha ko'rinish oladi:

$$y_{it} = b_1 + b_2 T_{it} + b_3 X_{it} + \epsilon_{it}$$

Bu yerda:

y_{it} - har bir mamlakat va yil uchun aholi jon boshiga YaIMning yillik o'sish sur'atini ifodalaydi;

T_{it} - har bir mamlakat va yil uchun soliq tushumlari, jumladan ishlab chiqarish va import soliqlari, qo'shilgan



qiymat solig'i (QQS), yer, binolar va boshqa inshootlarga soliqlar, daromad soliqlari, haqiqiy ijtimoiy badallar, va soliqlar va ijtimoiy badallar bo'yicha umumiy tushumlar (shu jumladan, kutilmagan ijtimoiy badallar) to'lanmaydigan summalardan keyin. Ushbu soliq tushumlarining bevosita va bilvosita soliqlar orqali olingan daromadlarning samaradorligini taqqoslash maqsad qilinadi.

Xit - har bir mamlakat va yil uchun umumiy budget xarajatlarini, *eit* esa xato muddatini ifodalaydi. Regressiya parametrlarini baholash uchun oddiy kvadratlar usuli (OLS) qo'llaniladi. Ushbu usul Yevropa Ittifoqining yillik ma'lumotlar paneliga nisbatan qo'llaniladi, tahlil davri 1996-yildan 2010-yilgacha. Malta va Finlyandiya mamlakatlari tahlildan chiqarib tashlangan. [11]

TAHLIL VA NATIJALAR

Soliq siyosati mamlakatning iqtisodiy o'sishi va rivojlanishini shakllantirishda muhim rol o'ynaydi. To'g'ri ishlab chiqilib, samarali amalga oshirilganida, ular investitsiyalarni rag'batlantirishi, tadbirkorlikni qo'llab-quvvatlashi va iqtisodiy barqarorlikni mustahkamlashi mumkin. Aksincha, noto'g'ri tuzilgan soliq siyosati o'sishni to'xtatishi, investitsiyalarni susaytirishi va iqtisodiy buzilishlarga olib kelishi mumkin. Ushbu tadqiqotda tadqiqotchi soliq siyosatining iqtisodiy o'sish va rivojlanishga ta'sirini, ham ijobiy, ham salbiy ta'sirlarni ko'rib chiqib, turli mamlakatlardan misollarni tahlil qiladi.

Soliq siyosati iqtisodiy o'sishga iste'molchilarning xarajatlari, biznes investitsiyalari va umumiy iqtisodiy faollikka ta'siri orqali ta'sir qilishi mumkin. Masalan, shaxsiy daromad soliqlarining kamaytirilishi fuqarolarga ko'proq sarflanadigan daromad qoldirishi mumkin, bu esa o'z navbatida iste'molning ko'payishiga olib keladi, natijada tovar va xizmatlarga bo'lgan talab oshadi. Bu iqtisodiy o'sishni rag'batlantirishi va ayniqsa iste'molga yo'naltirilgan sohalarda ish o'rinlari yaratishga yordam beradi. Shuningdek, biznes uchun soliq imtiyozlari, masalan, investitsion soliq kreditlari yoki tezlashtirilgan amortizatsiya, kompaniyalarning o'z faoliyatini kengaytirishi va yangi texnologiyalarga investitsiya qilishi uchun rag'bat bo'lishi mumkin. Bu nafaqat ishlab chiqarishni oshirishga olib keladi, balki innovatsiyalarni ham rag'batlantiradi, bu esa uzoq muddatli iqtisodiy o'sishning asosiy omilidir.



1-rasm. "O'zbekiston - 2030" strategiyasidagi maqsadlar va kutilayotgan natijalar.

1-rasmdan ko'rinib turibdiki, 2030-yilga kelib, buning uchun 250 milliard dollar investitsiya zarur bo'ladi. Ushbu summadan 110 milliard dollar xorijiy investitsiyalar hisobidan, 40 milliard dollar esa davlat-xususiy sheriklik orqali jalb qilinishi kutilmoqda va YalMni 80mlrd. Sumdan 160 mlrd. Sumga oshirish, ya'ni yalpi ichi mahsulotni 2 barobarga yetkazishdek katta natijani amalga oshirishni mamlakatimiz o'z oldiga maqsad qilib qo'ygan. Bundan tashqari aholi jon boshiga to'g'ri keladigan daromadni oshirish ham juda oqilona siyosatdir. Negaki bunda o'z navbatida soliq siyosatini isloh qilish ham rejalashtirilgan. Buni soliq siyosatiga qanday bo'g'liqligi bor degan savolga, agar aholi jon boshidagi daromadi ohsa birinchi navbatda daromad solig'idan keladigan tushumlar miqdori oshadi hamda unga parallel ravishda ijtimoiy soliqniki ham. Undan tashqari aholi daromadi oshgandan keyin ularning qilishi mumkin bo'lgan iste'moli yanada ortadi, bu esa avvalgidan ko'ra ko'proq realizatsiya bo'lishini anglatadi. Realizatsiya miqdori oshgandan keyin o'z navbatida yakka tartibdagi tadbirkorlar va yuridik shaxslardan olinadigan aylanmadan olinadigan soliq va QQS kabi soliqlardan keladigan



tushumlar ham oshadi. Tadbirkorlar esa daromadi oshgandan keyin avvalgidan ko'ra ko'proq yer maydoni va ishchi kuchiga bo'lgan talabi oshgandan keyin, ularni o'ziga jalb qiladi. Bu esa soliq solish obyekti kengayganligi va buni natijasida soliqqa tortishni bazasi ham ortganligidan dalolat beradi.

Soliq siyosati jamiyat ichida daromad va boylik taqsimotini shakllantirishi mumkin. Progresiv soliq tizimlari, ya'ni yuqori daromadli shaxslar daromadlarining katta qismini soliqqa to'laydigan tizimlar, daromad tengsizligini kamaytirishga yordam beradi. Bunday siyosatlar boylikni kam daromadli qatlamlarga qayta taqsimlash orqali iste'mol xarajatlarini va asosiy tovar va xizmatlarga bo'lgan talabni oshirishi, bu esa iqtisodiy o'sishga hissa qo'shishi mumkin. Biroq, qayta taqsimlash va iqtisodiy faoliyat uchun rag'batlar o'rtasidagi muvozanatni saqlash muhimdir. Yuqori daromadli kishilar yoki bizneslarga nisbatan haddan tashqari soliqlar tadbirkorlik va investitsiyalarni susaytirishi, bu esa iqtisodiy o'sishni kamaytirishi mumkin. Shunday qilib, soliq siyosatini ishlab chiqishda tenglik va samaradorlik jihatlarini hisobga olish optimal natijalarga erishish uchun muhimdir.

Soliq siyosati mamlakatning raqobatbardoshligi va to'g'ridan-to'g'ri xorijiy investitsiyalarni (FDI) jalb qilish qobiliyatiga ham ta'sir qilishi mumkin. Masalan, korporativ soliq stavkalari xalqaro korporatsiyalar uchun qayerda investitsiya qilishni tanlashda muhim omil hisoblanadi. Raqobatbardosh soliq stavkalari bo'lgan davlatlar FDI-ni ko'proq jalb qilishi mumkin, bu esa kapital oqimlari, ish o'rinlari yaratish va texnologiyalarni transfer qilishni oshirishi mumkin, bu esa iqtisodiy rivojlanishga sezilarli hissa qo'shadi.

Boshqa tomondan, noto'g'ri tuzilgan soliq siyosati iqtisodiy qarorlar qabul qilishda buzilishlarni keltirib chiqarishi mumkin. Masalan, ma'lum tovarlar yoki xizmatlarga qo'yilgan soliqlar, aholi sog'lig'iga zarar yetkazuvchi soliqlar (masalan, spirtli ichimliklar, tamaki yoki shakarli ichimliklarga soliq), kutilmagan oqibatlarga olib kelishi mumkin. Garchi ular hukumat uchun daromad keltirishi mumkin bo'lsa-da, ular qora bozorlar yoki chegaralararo savdoni keltirib chiqarishi, soliqning samaradorligini pasaytirishi va ba'zi sanoatlarga zarar yetkazishi mumkin. Bundan tashqari, soliq siyosatlarining tez-tez o'zgarishi yoki murakkab soliq qoidalari biznes uchun noaniqliklarni keltirib chiqarishi, investitsiyalarning kamayishiga va iqtisodiy o'sishning to'xtashiga olib kelishi mumkin. Barqaror va oldindan aytib bo'ladigan soliq siyosati uzoq muddatli iqtisodiy rejalashtirish va o'sish uchun juda muhimdir.

Mamlakatlar ko'pincha soliq siyosatidan ma'lum ijtimoiy-iqtisodiy maqsadlarga erishish uchun foydalanadilar. Masalan, ba'zi hukumatlar atrof-muhitga zarar yetkazadigan faoliyatni kamaytirish va barqaror amaliyotlarni rag'batlantirish uchun ekologik soliqlarni joriy etadilar. Bu soliqlar, agar yaxshi ishlab chiqilgan bo'lsa, kompaniyalarni ekologik toza texnologiyalar va amaliyotlarni qabul qilishga undashi mumkin, natijada iqtisodiyot va atrof-muhit uchun foyda keltiradi.

Ichki iqtisodiy o'sishga ta'siridan tashqari, soliq siyosati xalqaro savdo dinamikasiga ham ta'sir ko'rsatishi mumkin. Import va eksport soliqlari, tariflar va qo'shilgan qiymat solig'i mahalliy va xorijiy bozorlar uchun tovar va xizmatlar narxiga ta'sir qilishi mumkin. Soliqni o'z ichiga olgan savdo siyosati xalqaro savdo va iqtisodiy integratsiyani rag'batlantirishi yoki to'xtatishi mumkin, bu esa mamlakatning umumiy rivojlanishi uchun muhim ahamiyatga ega.

Bundan tashqari, soliq siyosatining iqtisodiy o'sish va rivojlanishga ta'siri mamlakatning o'ziga xos ijtimoiy-iqtisodiy konteksti, institutsional tuzilmasi va siyosiy muhitiga qarab farqlanishi mumkin. Masalan, rivojlanayotgan mamlakatlar rivojlangan iqtisodiyotlarga qaraganda boshqacha qiyinchiliklarga duch kelishi mumkin va ularning soliq siyosati noformal iqtisodiyotlar, cheklangan soliq intizomi va zaif institutsional qobiliyat kabi muammolarni hal qilishga yo'naltirilishi kerak bo'ladi. Rivojlanayotgan mamlakatlarda soliq siyosati rivojlanish uchun ichki resurslarni safarbar qilishda muhim rol o'ynashi mumkin. Davlat xizmatlari, infratuzilma va ijtimoiy dasturlarni moliyalashtirish uchun yetarli daromad yig'ish zarurdir. Biroq, soliq tushumlarini oshirish va zaif aholi qatlamlariga ortiqcha yukni solmaslik o'rtasidagi muvozanatni saqlash nozik vazifadir.

Rivojlanayotgan mamlakatlarda ko'pincha ko'rib chiqiladigan yondashuvlardan biri soliq bazasini kengaytirishdir, ya'ni ko'proq shaxslar va korxonalarni rasmiy iqtisodiyotga jalb qilishdir. Bu soddalashtirilgan soliq tizimlari, soliq ro'yxatiga olish imtiyozlari va soliq to'lash intizomini yaxshilash choralari orqali amalga oshirilishi mumkin. Ko'proq iqtisodiy faoliyatni rasmiy sektorga jalb qilish orqali soliq siyosati daromadlarni oshirish bilan birga iqtisodiy o'sishni rag'batlantirishga va rivojlanish loyihalari uchun barqaror moliyaviy manbani ta'minlashga yordam beradi.

Soliq siyosati iqtisodiy diversifikatsiya va industrializatsiyani rivojlantirish uchun kuchli vosita bo'lib xizmat qilishi mumkin. Muayyan sohalar yoki hududlar uchun maxsus soliq imtiyozlarini taqdim etish orqali hukumatlar iqtisodiy o'sish uchun muhim bo'lgan asosiy tarmoqlarga investitsiyalarni jalb qilishi mumkin. Masalan, ilmiy tadqiqotlar va ishlanmalar (R&D) xarajatlari uchun soliq imtiyozlarini taqdim etish innovatsiyalarni va yangi texnologiyalarning joriy qilinishini rag'batlantirishi, natijada umumiy iqtisodiy taraqqiyotga olib kelishi mumkin. Biroq, ortiqcha soliq imtiyozlari va soliqdan ozod qilishlarga ehtiyotkorlik bilan yondashish muhimdir, chunki bu mamlakatlar o'rtasida zararli soliq raqobati va daromad yo'qotilishiga olib keladigan "pastga qarab poyga"ga sabab bo'lishi mumkin. Investitsiyalarni rag'batlantirish va yetarli daromadni ta'minlash o'rtasidagi muvozanatni saqlash barqaror iqtisodiy rivojlanish uchun juda muhimdir.



Soliq siyosatining yana bir muhim jihati atrof-muhit muammolarini hal qilishda o'ynaydigan rolidir. Dunyo iqlim o'zgarishi va resurslarning kamayishi bilan bog'liq dolzarb masalalarga duch kelar ekan, soliq siyosati barqaror amaliyotlarni rag'batlantirish va yashil iqtisodiyotga o'tishda muhim vosita bo'lishi mumkin. Masalan, agar ekologiya uchun maxsus biron bir soliq joriy etilsa, korxonalar karbonat angidrid chiqindilarini kamaytirishga va toza texnologiyalarga investitsiya qilishga undalishi mumkin, bu esa atrof-muhit va iqtisodiy manfaatlarga hissa qo'shadi.

Soliq siyosati va iqtisodiy o'sish o'rtasidagi munosabatlar kengroq makroiqtisodiy omillar bilan ham shakllanadi. Pul-kredit siyosati, fiskal siyosat, savdo siyosati va umumiy iqtisodiy barqarorlik soliq choralarini ta'sirini o'sish va rivojlanishga kuchaytirishi yoki susaytirishi mumkin. Masalan, iqtisodiy pasayish davrida hukumat xarajatlarini oshirish yoki soliqlarni kamaytirish kabi ekspansionist fiskal siyosat umumiy talabni oshirib, iqtisodiy o'sishni rag'batlantirishi mumkin. Shu nuqtai nazardan, fiskal stimullarni to'ldiruvchi yaxshi ishlab chiqilgan soliq siyosati iqtisodiy tiklanish va rivojlanishga sezilarli ijobiy ta'sir ko'rsatishi mumkin. Boshqa tomondan, barqaror bo'lmagan fiskal siyosatlar natijasida yuzaga keladigan yuqori darajadagi davlat qarzi hukumatning o'sishni rag'batlantiruvchi soliq choralarini amalga oshirish qobiliyatini cheklashi mumkin. Shuning uchun siyosatchilar o'sishni rag'batlantirish va fiskal barqarorlikni saqlash o'rtasidagi muvozanatni topishlari kerak.

Soliq siyosatining iqtisodiy o'sishni rag'batlantirishdagi samaradorligi davlat xarajatlarining samaradorligi va shaffofligiga ham bog'liq. Yaxshi ishlab chiqilgan soliq siyosati mavjud bo'lsa ham, agar hukumat soliq tushumlarini samarali ishlatmasa, kutilgan ijobiy ta'sir amalga oshmasligi mumkin. Shu sababli, soliq tushumlarini uzoq muddatli rivojlanishga hissa qo'shadigan mahsuldor investitsiyalar, infratuzilma loyihalari va ijtimoiy dasturlarga yo'naltirish zarur.

Xalqaro omillar, masalan, global iqtisodiy tendensiyalar, savdo kelishuvlari va moliyaviy oqimlar ham soliq siyosatining mamlakat iqtisodiy o'sishiga ta'sirini shakllantirishda rol o'ynaydi. Savdo kelishuvlarida ishtirok etadigan mamlakatlar soliq siyosatini uyg'unlashtirishi va zararli soliq raqobatini oldini olish uchun teng sharoitlarni ta'minlashi kerak bo'lishi mumkin. Soliq siyosatining iqtisodiy o'sish va rivojlanishni rag'batlantirishdagi muvaffaqiyati mamlakatdagi institutsional salohiyat va boshqaruv darajasiga ham bog'liq bo'lishi mumkin. Soliq siyosatini ko'zlangan maqsadda amalga oshirish va soliq to'lashdan qochish va soliqdan bo'yin tovlashni kamaytirish uchun samarali soliq ma'muriyati, ijrosi va rioya etish mexanizmlari muhimdir.

Soliq siyosatining iqtisodiy o'sish va rivojlanishga ijobiy ta'sirini maksimal darajada oshirish uchun siyosatchilar iqtisodiy siyosatni kompleks va integratsiyalashgan yondashuvni qabul qilishlari kerak. Bu monetar va fiskal siyosat, savdo siyosati va qulay biznes muhitini yaratadigan tuzilmaviy islohotlarni muvofiqlashtirishni o'z ichiga oladi. Bundan tashqari, jamoatchilik maslahatlari o'tkazish va biznes, fuqarolik jamiyati va mutaxassislar kabi turli manfaatdor tomonlardan fikr-mulohaza olish soliq siyosatining iqtisod va jamiyat ehtiyojlariga moslashuvchanligini ta'minlashga yordam beradi. Soliq siyosatining dinamik xarakterini hisobga olgan holda, ularni davriy ko'rib chiqish va sozlash zarur. Vaqt o'tishi bilan iqtisodiy sharoitlar, texnologik yutuqlar, demografik o'zgarishlar va global tendensiyalar mavjud soliq siyosatining samaradorligiga ta'sir qilishi mumkin. Soliq siyosatini muntazam baholash yaxshilanishga muhtoj sohalarni, potentsial kutilmagan oqibatlarini va yangi paydo bo'lgan muammolarni aniqlashga yordam beradi. Siyosatchilar soliq siyosatini rivojlanayotgan iqtisodiy manzaraga mos va moslashuvchan holda saqlash uchun zarur o'zgarishlarni kiritishga tayyor bo'lishlari kerak.

Global iqtisodiy integratsiya va raqamlashtirish konteksti soliq siyosati uchun yangi muammolar va imkoniyatlarni taqdim etadi. Raqamli iqtisodiyotning rivojlanishi an'anaviy chegaralarni xiralashtirdi, bu esa raqamli tranzaksiyalarga samarali soliq solishni qiyinlashtirmoqda. Ushbu muammolarni hal qilish uchun xalqaro hamkorlik va muvofiqlashtirish muhim bo'lib, transmilliy raqamli kompaniyalarning adolatli va teng soliq solinishini ta'minlash zarur. Bundan tashqari, soliq siyosati inklyuziv o'sishni rag'batlantirish va qashshoqlikni kamaytirishda muhim rol o'ynashi mumkin. Progresiv soliq tizimlari orqali moliyalashtiriladigan ijtimoiy ta'minot dasturlari zaif aholi qatlamlari uchun xavfsizlik tarmog'ini ta'minlashi mumkin, bu esa boylik va imkoniyatlarning adolatli taqsimlanishiga hissa qo'shadi. Soliq siyosatini ta'lim, sog'liqni saqlash va boshqa inson kapitalini rivojlantirish tashabbuslariga investitsiyalarni rag'batlantirish uchun strategik ravishda ishlatish ham mumkin. Inson kapitalini rivojlantirishni qo'llab-quvvatlash orqali mamlakatlar unumdorlikni oshirishi, ishchi kuchining malakasini yaxshilashi va oxir-oqibat iqtisodiy o'sishni rag'batlantirishi mumkin.

XULOSA VA TAKLIFLAR

Yaxshi ishlab chiqilgan soliq siyosatlari investitsiyalarni rag'batlantirish, iste'mol xarajatlarini oshirish, innovatsiyalarni qo'llab-quvvatlash va daromad tengsizliklarini kamaytirish orqali iqtisodiy o'sishni kuchli tarzda qo'llab-quvvatlashi mumkin. Bu siyosatlar jamoat tovarlari va xizmatlarini moliyalashtirish, ijtimoiy farovonlik tashabbuslarini qo'llab-quvvatlash va barqaror amaliyotlarni ilgari surishda muhim ahamiyatga ega. Progressiv soliq tizimlari daromad tafovutlarini qisqartirib, imkoniyatlarning tengroq taqsimlanishini ta'minlab, adolatliroq



jamiyat yaratishga yordam beradi. Soliq imtiyozlarini asosiy sanoatlar va inson kapitali rivojlanishiga yo'naltirib, mamlakatlar barqaror iqtisodiy o'sishga erishishi va fuqarolarining turmush darajasini yaxshilashi mumkin.

Biroq, soliq siyosatlarining iqtisodiy o'sish va rivojlanishni qo'llab-quvvatlashdagi samaradorligi bir qancha muhim omillarga bog'liq. Yaxshi boshqaruv, kuchli institutsional salohiyat va shaffof soliq boshqaruvi soliq to'lashni ta'minlash va soliqdan qochishni kamaytirish uchun zarur. Shuningdek, moliyaviy intizomni saqlash va davlat moliyaviylarini ehtiyotkorlik bilan boshqarish soliq daromadlarining samarali va ishlab chiqaruvchi investitsiyalar uchun ishlatilishini ta'minlash uchun muhimdir. Mamlakatlar iqtisodiy o'zgarishlarni, texnologik taraqqiyotlarni va global muammolarni hisobga olgan holda soliq siyosatini moslashtirilgan va moslashuvchan tarzda ishlab chiqishlari kerak. Soliq siyosatlarini maksimal ta'sir va muvofiqlik uchun muntazam ravishda ko'rib chiqish va o'zgartirishlar kiritish zarur.

Inkluziv va barqaror rivojlanishga erishish uchun soliq siyosatlari kengroq ijtimoiy-iqtisodiy kontekstni hisobga olishlari va aholining turli ehtiyojlarini qondirishlari kerak. Bizneslar, fuqarolik jamiyati va ekspertlar kabi manfaatdor tomonlar bilan muloqot qilish qiymatli fikrlarni taqdim etishi va soliq siyosatlari aholi ehtiyojlariga mos kelishini ta'minlashga yordam beradi. Bundan tashqari, tobora globalizatsiya qilingan dunyoda xalqaro hamkorlik va koordinatsiya juda muhimdir. Mamlakatlar soliq raqobati, raqamli iqtisodiyot va ko'p millatli kompaniyalarni adolatli soliq olish masalalarini hal qilishda birgalikda ishlashlari kerak, bu global iqtisodiy o'sishni qo'llab-quvvatlaydigan teng imkoniyatlar yaratadi.

Soliq siyosatlarini ishlab chiqishda iqtisodiy samaradorlikni rag'batlantirish va ijtimoiy adolatni ta'minlash o'rtasidagi balansni saqlash muhimdir. Daromad yaratish va ishlab chiqaruvchi iqtisodiy faoliyatlarni rag'batlantirish o'rtasida to'g'ri balansni topish nozik vazifadir va doimiy ravishda ehtiyotkorlik va dalilga asoslangan qaror qabul qilishni talab qiladi. Soliq siyosatlari alohida vosita sifatida emas, balki kengroq iqtisodiy va ijtimoiy strategiyalarning ajralmas qismlari sifatida ko'rib chiqilishi kerak. Soliq siyosatlarini umumiy rivojlanish maqsadlari bilan moslashtirib, proaktiv, moslashuvchan va inkluziv yondashuvni qo'llagan holda, mamlakatlar soliqlar orqali barqaror va farovon kelajak yaratish imkoniyatini qo'lga kiritishlari mumkin. Yaxshi ishlab chiqilgan soliq siyosatlari jamiyatning barcha qatlamlari uchun iqtisodiy o'sishni ta'minlaydi, ijtimoiy farovonlikni oshiradi va kelajak avlodlar uchun adolatli va farovon dunyo yaratishga yordam beradi.

Foydalanilgan adabiyotlar ro'yxati

1. O'zbekiston Respublikasi Prezidentining Farmoni, 11.09.2023 yildagi PF-158-son. <https://lex.uz/ru/docs/-6600413>.
2. O'zbekiston Respublikasi Prezidentining Farmoni, 19.06.2023 yildagi PF-100-son. <https://lex.uz/acts/-4674902>.
3. "JETIR" jurnalida chop etilgan maqola. <https://www.jetir.org/papers/JETIR2304C99.pdf>.
4. Stoilova, D., & Patonov, N. (2013). An Empirical Evidence for the Impact of Taxation on Economic Growth in the European Union.
5. OECD. (n.d.). Taxation and Economic Performance. https://www.oecd-ilibrary.org/economics/taxation-and-economic-performance_668811115745.
6. Myles, G. (2009). Economic Growth and the Role of Taxation-Theory. OECD Economics Department Working Papers, No. 713, OECD Publishing, Paris. <https://doi.org/10.1787/222800633678>.
7. Cismaş, L. M., Novo-Corti, I., & Ţîrcă, D. M. (2023). Impact of Direct Taxation on Economic Growth: Empirical Evidence Based on Panel Data Regression Analysis at the Level of EU Countries.
8. Cervelló-Royo, R. (2023). Analysis of Economic Growth Through the Context Conditions That Allow Entrepreneurship.
9. Alfò, M., Carbonari, L., & Trovato, G. (2022). On the Effects of Taxation on Growth: An Empirical Assessment. Rimini Centre for Economic Analysis, Working Paper series 22-06.
10. Eurostat. Data Explorer. <http://appsso.eurostat.ec.europa.eu>.
11. Romer, C. D., & Romer, D. H. (2007). The Macroeconomic Effects of Tax Changes: Estimates Based on a New Measure of Fiscal Shocks.
12. Andersen, L. C., & Jordan, J. L. (1968). Monetary and Fiscal Actions: A Test of Their Relative Importance in Economic Stabilization.
13. Blanchard, O., & Perotti, R. (2002). An Empirical Characterization of the Dynamic Effects of Changes in Government Spending and Taxes on Output. *The Quarterly Journal of Economics*, 117(4), 1329-1368.
14. Gale, W. G., & Orszag, P. R. (2004). Economic Effects of Making the 2001 and 2003 Tax Cuts Permanent. SSRN: <https://ssrn.com/abstract=579062> or <http://dx.doi.org/10.2139/ssrn.579062>.
15. Romer, C. D., & Romer, D. H. (2010). The Macroeconomic Effects of Tax Changes: Estimates Based on a New Measure of Fiscal Shocks. *American Economic Review*, 100(3), 763-801. <http://www.aeaweb.org/articles.php?doi=10.1257/aer.100.3.763>.
16. Togaev, S. (2023). Analysis of Indicators of Financial Stability of Commercial Banks on the Basis of Econometric Model and Assessment of the Scale of Influence. *The Journal of Economics, Finance and Innovation*, 707-713.
17. Abu-Rumeileh, S., Redaelli, V., Baiardi, S., et al. (2018). Sporadic Fatal Insomnia in Europe: Phenotypic Features and Diagnostic Challenges. *Annals of Neurology*, 84(3), 347-360.
18. Davoodi, H., & Zou, H. (1998). Fiscal Decentralization and Economic Growth: A Cross-Country Study. *Journal of Urban Economics*, 43, 244-257.



19. R.S. Behzod ogli & S.S. Togayev. (2023). Iqtisodiyotni rivojlantirishda soliq tushumlarining maqsadi va vazifalari. *Новости образования: исследование в XXI веке*, 2(16), 222-225.
20. K., Sarvinoz et al. (2023). Soliqqa oid qonunbuzulishining oldini olish tadbirlarining samaradorligini oshirish. *Ta'lim va rivojlanish tahlili onlayn ilmiy jurnali*, 3(5), 29-33.
21. T. S. Sobirovich et al. (2024). Yirik soliq to'lovchilardan undiriladigan soliqlar. *Scientific Journal of Actuarial Finance and Accounting*, 4(06), 264-268.



RAQAMLI TEXNOLOGIYALARNING OZIQ-OVQAT SANOATINI RIVOJLANTIRISHDAGI TA'SIRI

Abduraxmanova Zuxra Toxir qizi

Toshkent davlat iqtisodiyot universiteti
“Ekonometrika” kafedrası, 2-bosqich tayanch doktoranti

Annotatsiya: Ushbu maqolada oziq-ovqat sanoatini rivojlantirishda raqamli texnologiyalarning o'rni va ahamiyati tahlil qilinadi. Amaliy misollar asosida sanoat uskunalarini raqamlashtirish orqali oziq-ovqat mahsulotlarini qayta ishlash korxonalarini avtomatlashtirish imkoniyatlari o'rganiladi. Shuningdek, internet va sun'iy intellekt texnologiyalaridan foydalanish imkoniyatlari, ularning samaradorlikka ta'siri ochib beriladi.

Kalit so'zlar: raqamli iqtisodiyot, raqamli texnologiyalar, sun'iy intellekt, internet, oziq-ovqat sanoati, oziq-ovqat mahsulotlari.

Abstract: This article analyzes the role and importance of digital technologies in the development of the food industry. Practical examples demonstrate the opportunities for automating food processing enterprises through the digitization of industrial equipment. Additionally, the possibilities of using the internet and artificial intelligence technologies and their impact on efficiency are explored.

Key words: digital economy, digital technologies, artificial intelligence, internet, food industry, food products.

Аннотация: В данной статье анализируется роль и значение цифровых технологий в развитии пищевой промышленности. На основе практических примеров рассматриваются возможности автоматизации предприятий по переработке пищевых продуктов с помощью цифровизации промышленного оборудования. Кроме того, раскрываются возможности использования интернета и технологий искусственного интеллекта, а также их влияние на эффективность.

Ключевые слова: цифровая экономика, цифровые технологии, искусственный интеллект, интернет, пищевая промышленность, продукты питания.

KIRISH

Raqamli iqtisodiyot – bu ma'lumotlarning keng qo'llanilishini ta'minlaydigan, axborot texnologiyalari va kompyuterlar yordamida olib boriladigan iqtisodiy faoliyat shaklidir. Ushbu shaklda ma'lumotlar tahlil qilinadi, boshqariladi va ishlab chiqarish jarayonlarini optimallashtirishda qo'llaniladi. Raqamli iqtisodiyot iqtisodiyotni yangi ko'rinishda shakllantirishga imkon beradi va iqtisodiyotning barcha sohalarida amalga oshiriladi. Amerikalik mutaxassis N. Negroponte 1995-yilda “raqamli iqtisodiyot” tushunchasi bilan tanishtirdi. Ushbu atama hozirda butun dunyoda iqtisodiy va marketing faoliyatining turli sohalarida qo'llanilmoqda. Shunga qaramay, “raqamli iqtisodiyot”ning aniq ta'rifi hali ham mavjud emas.

Raqamli iqtisodiyotni tushunish uchun ba'zi mutaxassislarning ta'riflariga to'xtalib o'tamiz. Raqamli texnologiyalar – bu axborotni “raqamlashtirilgan”, ya'ni universal raqamli shaklda taqdim etadigan texnologiyalar hisoblanadi. Ushbu texnologiyalar axborotlarni yaratish, qayta ishlash, saqlash va uzatish imkonini beradigan elektron vositalar, tizimlar, qurilmalar va resurslardan iborat. Raqamli texnologiyalar tariximizdagi har qanday innovatsiyaga qaraganda tezroq rivojlanmoqda. Atigi yigirma yil ichida raqamli texnologiyalar rivojlanayotgan dunyo aholisining qariyb 50 foizini qamrab oldi va jamiyat hayot tarzini tubdan o'zgartirib yubordi.

Adabiyotlar tahlili: Raqamli texnologiyalar oziq-ovqat sanoatida ko'plab xorijiy olimlar tomonidan o'rganilgan. Xususan, Boldyreva T.V. [3],[13], Kublin I.M. [4],[9], Burmistrova I.K. [5],[10], Matkovskaya Ya.S. [6], Martynovich V.I. [11], Zavadilov O.V. [14] va boshqalar ushbu sohada nazariy tadqiqotlar olib borganlar. Jumladan, Boldyreva T.V. qishloq xo'jaligi va oziq-ovqat sanoatida raqamli texnologiyalardan foydalanishning qulayliklari haqida so'z yuritgan. U, shuningdek, Yevropa, Yaponiya, Xitoy va Rossiyaning yetakchi muhandis-mutaxassislari tomonidan ishlab chiqilgan zamonaviy oziq-ovqat uskunalarini yetkazib berish bo'yicha yetakchi “Okant & K” kompaniyasining afzalliklarini ta'kidlagan [3]. Matkovskaya Ya.S. esa o'z ilmiy maqolasida Wi-Fi tarmog'i orqali foydalanuvchilarning raqamli ma'lumotlarini o'rganishni yoritgan.

Mahalliy olimlardan Mulaydinov F., Nishonqulov S. [15], Rahmanov U. [16], Tokhirov R. [17] kabi tadqiqotchilar ilmiy ishlar olib borib, oziq-ovqat sanoatida raqamli texnologiyalar o'rnini kengaytirish zaruriyatini, ularning tushunchasi va kelajakdagi imkoniyatlarini tahlil qilganlar.



TADQIQOT METODOLOGIYASI

Tadqiqotda O'zbekistonda oziq-ovqat sanoatini raqamalashtirishni tashkil qilishni nazariy va amaliy jihatlarini takomillashtirish maqsadida olib borilgan bo'lib, aniq ustuvor vazifalar belgilab olingan. Maqolani yozishda tahlil va mantiqiylik kabi usullardan foydalanib, muammoni ochib berishga harakat qilingan. Tadqiqot uchun zarur axborotlar asosan, horijiy, mahalliy ilmiy maqolalar va adabiyotlar shuningdek, me'yoriy-huquqiy ma'lumotlar bazasidan olingan.

Tahlil va natijalar: O'zbekistonda raqamli texnologiyalar moliya, savdo sotiq va davlat xizmatlaridan foydalanishni kuchaytirish orqali tizimli ekvalayzer sifatida nomoyon bo'ldi. Masalan, sog'liqni saqlash sohasida sun'iy intellektga (SI) asoslangan texnologiyalar inson hayotini saqlab qolish, kasalliklarga tashxis qo'yish va umr ko'rish davomiyligini uzaytirishga yordam bermoqda. Savdo sotiq jarayonlarida esa online savdo sotiq, pul o'tkazmalari, yetqazish berish va boshqa xizmatlar orqali insonlarning vaqti tejalmogda.[2]

"Raqamli iqtisodiyot - bu bizning haqiqatimizni to'ldiradigan virtual muhit". Raqamli iqtisodiyot, shubhasiz, hozirgi vaqtda har qanday iqtisodiy faoliyatning bir qismidir, ammo bu faoliyatni xodimlar bilan ishlash uslublari va yondashuvlariga kiritmasdan, shuningdek, kadrlar bilan ishlashni yaxshilash bo'yicha, xodimlarning malakasi ishlarsiz bu muhit mustaqil va to'liq emas [3].

Raqamli iqtisodiyot virtual muhitidagi harakatlar, tovar yoki xizmatlar ishlab chiqarish, taqsimlash jarayonlari, ayirboshlash va iste'mol qilishning murakkab tizimiga ham tegishlidir. Raqamli iqtisodiyotni tushunishning ikkita yondashuvini mavjud bo'lib. Raqamli iqtisodiyotga birinchi yondashuv klassik hisoblanadi. Ya'ni "raqamli iqtisodiyot" - bu raqamli texnologiyalarni qo'llashga asoslangan va elektron aloqa tovarlari yoki xizmatlari sohasini o'z ichiga olgan iqtisodiyot" masalan, masofaviy ta'lim, teletibbiyot va boshqalar. Yana bir yondashuv kengaytirilgan, "raqamli iqtisodiyot" raqamli texnologiyalardan foydalangan holda iqtisodiy ishlab chiqarishni shakllantiradi [4].

Raqamli iqtisodiyot axborot ma'lumotlarini yaratish, qayta ishlash, saqlash va uzatishning innovatsion usullariga, shuningdek raqamli kompyuter texnologiyalariga asoslanadi [5].

Raqamli iqtisodiyotning yuqoridagi ta'riflaridan tashqari, ushbu kontsepsiyani tushunishga yordam beradigan boshqalar ham bor. Keling, bu savolni oziq-ovqat sanoati misolida ko'rib chiqaylik. Rivojlanayotgan raqamli iqtisodiyot dasturlari jamiyat va barcha sohalarni yangi texnologik darajaga olib chiqishga qaratilgan. Ma'lumki, oziq-ovqat sanoati yer yuzidagi barcha odamlarga tegishli faoliyat sohasidir. Ishlab chiqarilgan mahsulotlarning sifati uning holatiga bog'liq. Inson hayotini oziq-ovqatsiz tasavvur qilib bo'lmaydi. Bu sanoat rivojlanmoqda va shuning uchun unga raqamli iqtisodiyotda sanoatni o'zgartirish dasturlari qo'llanilishi mumkin. Ushbu faoliyat sohasini takomillashtirish yo'nalishlaridan biri sanoat korxonalarini kompleks loyihalash va jihozlashdir [6]. Bu yangi obyektlarga ham, uzoq vaqtdan beri ishlab chiqarilgan oziq-ovqat ishlab chiqarish korxonalariga ham tegishli. Bu yo'nalish oziq-ovqat sanoatida ishlab chiqarish va texnologik jarayonlarning samaradorligiga kuchli ta'sir ko'rsatadigan murakkab muhandislik yechimlari bilan birlashtirilishi mumkin [7]. Oziq-ovqat sanoatida raqamli texnologiyalardan foydalanish ma'lumotlarni to'plash, tahlil qilish va boshqarishni osonlashtiradi. Oziq-ovqat mahsulotlarini ishlab chiqarish jarayonlarini optimallashtirish uchun foydalaniladi. Raqamli iqtisodiyotning asosiy qismlari, masalan, ma'lumotlar tahlili, ma'lumotlar bazalari va ma'lumotlar tizimlari, oziq-ovqat sanoatida ham foydalaniladi. Raqamli iqtisodiyot, oziq-ovqat sanoatida ishlab chiqarish jarayonlarini avtomatlashtirish va optimallashtirishga imkon beradi. Bu esa, sanoatda ishlab chiqarilayotgan mahsulotlarning sifati va narxi ustida ta'sir ko'rsatadi. Raqamli iqtisodiyot, oziq-ovqat sanoatida innovatsiyalarni rivojlantirishda ham muhim ahamiyatga ega. Hozirgi kunda oziq-ovqat sanoatida raqamli texnologiyalarning quyidagicha turlari mavjud. (1-jadval).

1-jadval. Oziq-ovqat sanoatida raqamli texnologiyalar turlari.

1	Ma'lumotlar tizimlari:	oziq-ovqat sanoatida foydalaniladigan barcha ma'lumotlarni yig'ish va saqlash uchun ishlatiladi. Bu ma'lumotlar, ishlab chiqarish jarayonlarini optimallashtirish uchun foydalaniladi
2	Avtomatlashtirilgan ish jarayonlari	oziq-ovqat sanoatida ishlab chiqarish jarayonlarini avtomatlashtirish uchun foydalaniladi. Bu shaklda, mahsulotlarning tayyorlashi, qoplamalash va transport qilinishi kabi jarayonlar avtomatik ravishda bajariladi
3	Ma'lumotlar tahlili:	oziq-ovqat sanoatida ishlab chiqarilayotgan mahsulotlarning sifati, narxi va sotish holati kabi ma'lumotlar tahlil qilish uchun foydalaniladi
4	IoT (Internet of Things) texnologiyalari	oziq-ovqat sanoatida ishlab chiqarish jarayonlarini boshqarish uchun foydalaniladi. IoT texnologiyalari, mahsulotlarning to'liq jarayonini boshqarish uchun ma'lumotlar yig'ib olish, ta'shimi ko'rsatish va avtomatik ravishda ishlatilishini ta'minlaydi.
5	Robot texnologiyalari:	oziq-ovqat sanoatida ishlab chiqarish jarayonlarini avtomatlashtirish uchun foydalaniladi. Robotlar, mahsulotlarning tayyorlashi, qoplamalash va transport qilinishi kabi jarayonlarni avtomatik ravishda bajarish imkonini beradi



Murakkab texnologik loyihalar oziq-ovqat ishlab chiqarishning ishlab chiqarish siklida mavjud bo'lgan barcha mashinalar, liniyalar va uchastkalarini yagona tizimga birlashtirishga imkon beradi [8]. Ishlab chiqarish bo'g'inlarini bog'laydigan ikkita daraja mavjud. Birinchi daraja - texnik. Bu yerda birlashtiruvchi bog'lamlar rolini har xil turdagi lenta konveyerlari o'ynaydi, ular spiral shaklda sovutish kameralari va tez muzlatish kameralarini yaratish uchun ham ishlatilishi mumkin [9].

Ikkinchi daraja raqamli. Ushbu darajadagi ulanish omili ichki axborot uzatish tarmoqlari bo'lib, ular, masalan, Internet, zamonaviy axborot va dasturiy ta'minot [10], shu jumladan Wi-Fi tarmoqlari. Ular tizimlarning xususiyatlarini sozlash, ma'lumotlar bazasini o'qish, texnik og'ishlar va nosozliklarni zudlik bilan bartaraf etish va boshqalar uchun masofaviy turdagi obyektga kirishni tashkil etishga ruxsat beradi. Ikkinchi daraja eng muhim rolni o'ynaydi, chunki bugungi kunda bir nechta korxonalar internetsiz ishlay olmaydi. Tadbirkorlik subyektlari tomonidan internetdan foydalanish yo'nalishlari. Ushbu 1-chizmada chizmada keltirilgan

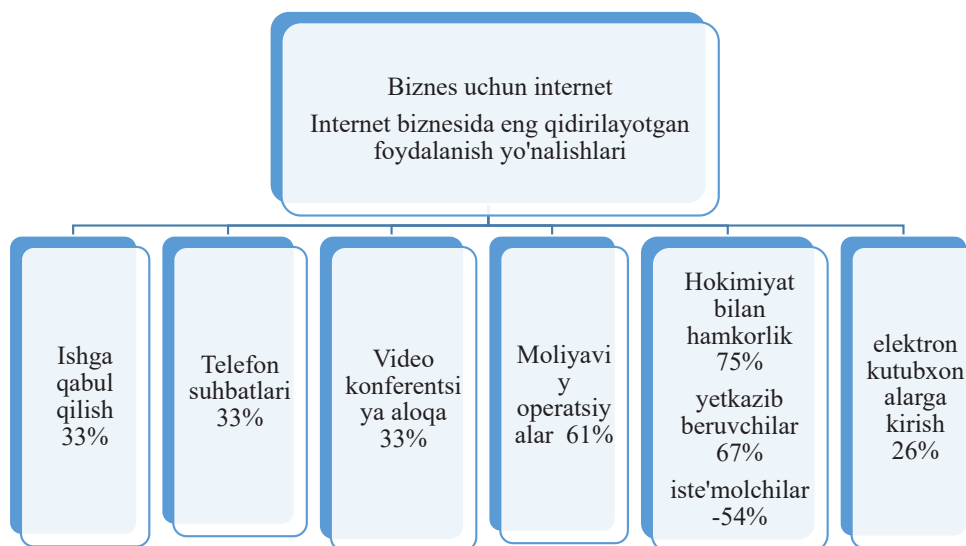

1-rasm. Biznes uchun internet Internet biznesida eng qidirilayotgan foydalanish yo'nalishlari.

Chizmadan xulosa qilishimiz mumkinki, har qanday sohada, jumladan, oziq-ovqat sanoatida ham korxonalar bir qator aniq sohalarda internetdan foydalanadilar. Eng ko'p talab qilinadigan sohalar: mahalliy hukumatlar, mahsulot va xizmatlarni yetkazib beruvchilar va iste'molchilar.

Hozirgi kunda bir nechta muammolar oziq-ovqat sanoatida raqamli texnologiyalar bilan bog'liq. Ba'zi texnologiyalar mahsulotlar sifatini pastlash va xarajatlarni oshirishga olib keladi. Boshqa texnologiyalar esa ishlab chiqarish jarayonlarini avtomatlashtirish va tarkibiy mahsulotlarning ishlab chiqarilishi va sotilishi jarayonlarini birlashtirishga yordam beradi. Bundan tashqari, raqamli texnologiyalar sanoatda ishga kirganida, ishchi xonalari va o'zaro aloqalarni o'zgartirishi mumkin. Bu esa, ishchi yaxshilik va faoliyatini oshirishga imkon beradi. Bundaylikda, sanoatdagi ishchi talablarini o'zgartirish va ularni yangi mahsulotlarni ishlab chiqarish va savdo jarayonlarida ishtirok etishga qodir qiladi. Shuningdek, raqamli texnologiyalar sanoatda ma'lumotlar tahlilini osonlashtiradi va sanoatning qo'llanishi uchun strategiyalar belgilashga yordam beradi. Bu esa, sanoatdagi muammolarni hal qilish uchun zarur bo'lgan ma'lumotlarni to'plash va ularni tahlil qilishga imkon beradi. Bularning yanada ko'p misollarini topish mumkin. Ammo, raqamli texnologiyalar sanoatda ishchi xonalari va o'zaro aloqalarni o'zgartirishi, ishlab chiqarish jarayonlarini avtomatlashtirish va tarkibiy mahsulotlarning ishlab chiqarilishi va sotilishi jarayonlarini birlashtirishga yordam beradi. Bundaylikda, raqamli texnologiyalar sanoatdagi effektivligi oshirish va sanoatdagi muammolarni hal qilishga yordam beradi. Masalan, Yevropa, Yaponiya, Xitoy va Rossiyaning yetakchi muhandis-mutaxassislar tomonidan ishlab chiqilgan zamonaviy oziq-ovqat uskunalari yetkazib berish bo'yicha yetakchilardan biri "Okant & K" kompaniyasi hisoblanadi. "Okant va K" korxonasi mahsuloti iste'molchi bo'lgan tarmoqlar: non pishirish, go'shtni qayta ishlash va qandolatchilik hisoblanadi.

Biznes tomonidan internetdan foydalanishning eng ko'p talab qilinadigan yo'nalishlari avtomatlashtirilgan ishlab chiqarish liniyalari bilan oziq-ovqat sanoatining kompleks uskunalari, masalan:

- kichik bo'lakli mahsulotlar ishlab chiqarish liniyasi;
- non ishlab chiqarish liniyasi;
- plomba bilan krep tayyorlash va muzlatish liniyasi;
- ko'fte va chuchvara tayyorlash va muzlatish liniyasi;
- tovuq qismlarini non pishirish, qovurish va muzlatish liniyasi.

“Okant va K” kompaniya oziq-ovqat sanoati uchun quyidagi uskunalarni sotadi: chekish kameralari, zarbali muzlatish kameralari, qandolatchilik uskunalari, termal tutun kameralari va boshqalar. “Okant va K” ichki bozorga asbob-uskunalar yetkazib berish kichik biznesni rivojlantirish va takomillashtirish imkonini beradi [11], shuning uchun uni raqamli texnologiyalardan foydalangan holda oziq-ovqat sanoatini o'zgartirishga yordam beradigan va shunga o'xshash mahsulotlarni ishlab chiqaradigan xorijiy korxonalaridan ortda qolishga yordam beradigan korxonaga deb aytish mumkin.

Qizigi shundaki, oziq-ovqat sanoati qadimgi sanoat bo'lib, hatto oddiy oddiy odamlar tomonidan ham tushunarli bo'lib, iste'molchi bilan optimal hamkorlik qilish va ishlash uchun eng yangi texnologiyalardan foydalanish va joriy etishning asosiy tarmoqlaridan biridir. Bu shuni isbotlaydiki, hatto shunday tushunarli va juda ibtidoiy (xom ashyo ishlab chiqarishning murakkabligi va mahsulot ishlab chiqarishning murakkabligi nuqtai nazaridan) tarmoqlar ham axborot texnologiyalariga sarflangan mablag'dan katta daromad olishga qodir [12].

XULOSA VA TAKLIFLAR

Yuqorida aytilganlardan xulosa qilish mumkinki, axborot iqtisodiyoti bir joyda turmaydi, balki har kuni rivojlanib, korxonalar samaradorligini oshiradi va har bir sohani o'zgartiradi. Xususan, oziq-ovqat sanoatida kompleks muhandislik loyihalarini amalga oshirishdagi ijobiy tajriba mahalliy sanoat darajasini sifat jihatidan oshirishga va milliy iqtisodiyotning turli sohalariga integratsiyalashish imkoniyatlarini kuchaytirishga xizmat qilmoqda. Bundan tashqari, raqamli muhitni samarali tarzda yaratishni maqsad qilgan va xodimlarini bunday ishga o'rgatgan kompaniyalar raqobatchilariga nisbatan sezilarli darajada muvaffaqiyatga erishadi, degan xulosaga kelish mumkin.

Hozirgi kunda internet turli kompaniyalar uchun kuchli raqobat resursi bo'lib, uni e'tiborsiz qoldirib bo'lmaydi. Shu sababli, ushbu yondashuvni iqtisodiy jihatdan ham samarali deb hisoblash mumkin. O'zbekistonda ham “Okant va K” kabi raqamli korxonalar yaratilishi natijasida ma'lumotlar va raqamlar yordamida ishlab chiqarish, sotish va savdo jarayonlari, xaridlar va omborlash, xarajatlar va kirimlar, mijozlarning xarajatlari kabi ko'plab jarayonlar avtomatlashtiriladi. Ishlab chiqarish jarayoni optimallashtirilib, xarajatlarni kamaytirish uchun strategiyalar ishlab chiqiladi, mijozlar bilan aloqalar avtomatlashtiriladi, bu esa sanoatning rivojlanishiga katta hissa qo'shadi.

Oziq-ovqat sanoatida raqamli iqtisodiyotning qo'llanilishi sanoatdagi muammolarni hal qilishga yordam beradi. Misol uchun, ishlab chiqarish jarayonlari optimallashtirilganida, mahsulotlar sifati oshiriladi va ishlab chiqarish jarayonlari tezlashadi. Bu esa ishlab chiqarish darajasining oshishiga va sanoatning kengayishiga imkon beradi.

foydalanilgan Adabiyotlar ro'yxati

1. O'zbekiston Respublikasi Prezidentining 2019-yil 5-oktabrdagi “Raqamli O'zbekiston – 2030” strategiyasini tasdiqlash va uni samarali amalga oshirish chora-tadbirlari to'g'risidagi Farmoni. lex.uz/acts/-5525180
2. Fayziyeva, M. R. (2022). “Ta'lim transformatsiyasida raqamli texnologiyalarning ahamiyati”. SCIENCE AND INNOVATION. International scientific journal, Volume 1, Issue 8. UIF-2022: 8.2 | ISSN: 2181-3337. <https://doi.org/10.5281/zenodo.7357707>.
3. Болдырева, Т.В. (2017). Персонал как основной источник конкурентного преимущества компании. Наука и общество, No 2(28), С. 4-10.
4. Кублин, И.М., & Тинякова, В.И. (2014). Влияние маркетинга на развитие малого бизнеса в региональном аспекте. Экономика устойчивого развития, No 2(18), С. 149-152.
5. Бурмистрова, И.К., & Кублин, И.М. (2015). Актуализация проблемы моделирования управления инновационным развитием на современном этапе функционирования экономики. Актуальные проблемы экономики и менеджмента, No 1(5), С. 10-15.
6. Матковская, Я.С. (2010). Потребительское поведение на рынке инновационных технологий: особенности, факторы, модели. Волгоград: Волгоградский государственный технический университет, 167 с.
7. Гордашникова, О.Ю., & Орлова, Т.В. (2014). К вопросу об управлении инновационным потенциалом предприятия машиностроительного комплекса. Инновационная деятельность, No 4(31), С. 22-26.
8. Ладыженский, К.Б., & Кублин, И.М. (2013). Управление маркетингом при диверсификации предприятия. История и перспективы развития транспорта на севере России, No 1, С. 90-100.
9. Кублин, И.М., & Махметова, А.Ж.Е. (2012). Системная модернизация предприятий машиностроительной промышленности: категорийно-понятийный подход. Известия Волгоградского государственного технического университета, Т.13, С. 51-54.
10. Бурмистрова, И.К., & Кублин, И.М. (2015). Приоритеты формирования маркетинга партнерских отношений России в современных условиях. Вестник Саратовского государственного социально-экономического университета, С. 41-43.
11. Мартынович, В.И. (2018). Применение современных методов маркетинга при импортозамещении. Вестник Саратовского государственного социально-экономического университета, С. 67-72.



12. Болдырева, Т.В., & Плеханов, С.В. (2018). Влияние цифровых технологий на трансформацию предприятий пищевой промышленности. *Научная мысль и современный опыт в решении системных проблем развития*, No 3(19), С. 137-141. ISSN 2312-5535.
13. Болдырева, Т.В. (2015). Маркетинговые инструменты повышения конкурентоспособности предприятий пищевой промышленности. *Социально-экономические тенденции развития мировых и российских рынков: теория и практика: материалы Междунар. науч.-практ. конф.*, Саратов: Саратовский социально-экономический институт (филиал) РЭУ им. Г.В. Плеханова, С. 96-100.
14. Заводилов, О.В. (2014). Инновационный потенциал пищевой промышленности. *Научная мысль и современный опыт в решении системных проблем развития: сб. науч. тр. по итогам научно-исследовательской работы ученых Саратовского социально-экономического института (филиала) ФГБОУ ВПО "РЭУ им. Г.В. Плеханова" по итогам 2013 г.*, Саратов: Саратовский социально-экономический институт (филиал) РЭУ им. Г.В. Плеханова, С. 57-58.
15. Mulyadinov, F., & Nishonqulov, S. (2021). The role of information technologies in the development of the digital economy.
16. Farkhod, M. (2020). Econometric Modelling of the Innovation Process in Uzbekistan. *International Journal of Psycho-social Rehabilitation*, 24(02).
17. Ulugbekrahmatov, & Nodirjonrahmonov, Yulduzhonsultanova, & Rakhmonov, N. (2020). Problems and Solutions for the Implementation of the Industry-4.0 Program in Uzbekistan. *Journal of Advanced Research in Dynamical and Control Systems*, 12, 2677-2683. <https://doi.org/10.5373/JARDCS/V12I2/S20201321>.
18. Tokhirov, R., & Rahmonov, N. (2021). Technologies of using local networks efficiently. *Asian Journal Of Multidimensional Research*, 10(6), 250-254.



O'ZBEKISTONDA SOG'LOMLASHTIRISH TURIZMINI RIVOJLANTIRISHDA INSON RESURLARINING O'RNI

Shaymanova Nigora Yusupovna

Toshkent davlat iqtisodiyot universiteti "Turizm va mehmonxona biznesi" kafedrasida assistenti

Annotatsiya: Maqolada mamlakatimizda turizm sohasini rivojlantirishda inson resurslarining ahamiyati, turizmda xizmat ko'rsatish sifatini yaxshilash va aholi bandligini ta'minlash maqsadida yangi ish o'rinlarini yaratish masalalariga e'tibor qaratilgan. Shuningdek, soha uchun zarur bo'lgan malakali kadrlarni yetishtirish, soha mutaxassislarining malakasini oshirishga qaratilgan qonuniy-me'yoriy hujjatlar o'rganilgan.

Kalit so'zlar: inson resurslari, xizmat ko'rsatish sohasi, turizm, malakali kadrlar, sog'lomlashtirish turizmi.

Abstract: The article's main points are as follows: enhancing the quality of services in the tourism sector, generating new jobs in the industry to keep the populace employed, and the significance of human resources in the growth of our nation's tourist sector. Among these, the legal and regulatory papers that sought to enhance the credentials of industry specialists and train the skilled workforce required by the sector were examined.

Key words: human resources, service sector, tourism, qualified personnel, wellness tourism.

Аннотация: В статье рассматриваются такие вопросы, как значение человеческих ресурсов в развитии туристической сферы в нашей стране, повышение качества туристических услуг, создание новых рабочих мест в отрасли в целях обеспечения занятости населения. Среди них изучены нормативно-правовые документы, направленные на подготовку квалифицированных кадров, необходимых отрасли, и повышение квалификации специалистов отрасли.

Ключевые слова: человеческие ресурсы, сфера услуг, туризм, квалифицированный персонал, оздоровительный туризм.

KIRISH

O'zbekistonda turizm sohasi rivojlanayotgan yosh soha bo'lishiga qaramasdan, ko'p sohalardan ilgari ketmoqda. O'zbekiston iqlimining mu'tadilligi, to'rt faslning mujassamligi, jozibador tabiati va tabiiy resurslari bilan turizmning barcha turini rivojlantirish imkonini bermoqda.

Mamlakatimizda turizm sohasini rivojlantirishda mavjud resurslar qatorida inson resurslaridan ham samarali foydalanish ahamiyatli hisoblanadi. Shu jumladan, ushbu sohada sifatli xizmat ko'rsatish, yangi innovatsion texnologiyalardan foydalanish va ularni joriy qilish, va mamlakatning turistik salohiyatini kengaytirishda inson resurslari ushbu sohaning asosi bo'lib xizmat qiladi.

O'zbekistonda turizm sohasida kadrlar tayyorlash va ularning malakasini oshirish to'g'risida hukumatimiz tomonidan bir nechta qonun hujjatlari qabul qilingan. Xususan, O'zbekiston Respublikasining turizm to'g'risidagi qonunining 2-bob 6-moddasida kadrlarni tayyorlash, qayta tayyorlash va ularning malakasini oshirish turizm sohasidagi davlat siyosatining asosiy yo'nalishlaridan biri sifatida qayd etilgan.[1]

O'zbekiston Respublikasi Prezidentining 2019-yil 5-yanvardagi "O'zbekiston Respublikasida turizmni jadal rivojlantirishga oid qo'shimcha chora-tadbirlar to'g'risida" PF-56'11-son¹ Farmonida turizm tarmog'i uchun kadrlar tayyorlash, qayta tayyorlash va malakasini oshirish tizimini takomillashtirish to'g'risida vazifalar belgilab berilgan.[2]

"Turizm sohasida kadrlar tayyorlash tizimini takomillashtirish chora – tadbirlari to'g'risida" gi PQ-269-sonli qarorida mamlakatimizda turizm sohasida xalqaro standartlarga mos uzluksiz ta'lim tizimini yanada takomillashtirish, mehnat bozorining zamonaviy talablariga muvofiq yuqori malakali raqobatbardosh kadrlarni tayyorlash tizimini yo'lga qo'yish, fan, ta'lim va ishlab chiqarish integratsiyasini ta'minlash, shuningdek, xizmatlar sifatini jahon talablariga to'liq mos keladigan darajaga olib chiqish maqsad qilingan[3]

1 <https://lex.uz/docs/-4143188>



MAVZUGA OID ADABIYOTLAR SHARHI

O'zbekistonda turizm sohasini rivojlantirish bo'yicha zarur bo'lgan malakali kadrlarning roli va ularning ta'sirini o'rganilgan tadqiqotlar ko'rib chiqildi. O'rganishlar natijasida shu ma'lum bo'ldiki, turizm xizmat ko'rsatish sifatini oshirishda inson resurslarini rivojlantirish muhim hisoblanadi.

X. Ochilova o'z tadqiqotlarida Turizmni rivojlantirish O'zbekistonda eng muhim masalalardan biri deb ta'kidlagan. Shuningdek, yurtimizda ichki va xalqaro turizmni rivojlantirish uchun bir qator ishlarni amalga oshirish, jumladan yangi infratuzilma obyektlarini qurish, yangi investitsiyalarni jlab qilish va soha uchun malakali kadrlar tayyorlash kerakligini aytib o'tgan.[4]

Xorijiy olimlardan A. Popa, C.ABarbu, va R. Zaharia o'zlarining tadqiqot ishida turizm sanoatida inson resurslarini boshqarish samaradorlikni, raqobatbardoshlikni, xodimlarni tanlashni, motivatsiyani, ta'limni, rivojlanishni, mukofotlarni va ushlab turishni maksimal darajada oshirish uchun juda muhimdir deya ta'kidlashgan.[5]

X. Ochilova o'zining yana bir tadqiqot ishida respublikamizda turizm sohasida ayrim muammolar mavjud bo'lib, ushbu muammolar sohada malakali kadrlarni tayyorlash orqali hal qilinadi. Ana shunday muammolar qatoriga, avvalo, turizm sohasining to'liq malakali kadrlar bilan band bo'lmaganligi, shuningdek, turizm sohasida kadrlarning malakasini xorijiy rivojlangan mamlakatlarda oshirishning zarurligi, kadrlarning to'liq kasbiy bilimlarga ega emasligi bilan belgilanadi deb ta'kidlangan.[6]

TADQIQOT METODOLOGIYASI

Mazko'r maqolada turizm sohasida faoliyat yuritayotgan mahalliy va xorijiy olimlarning tadqiqotlari o'rganildi va tahlil qilindi. Muallif tomonidan tayyorlangan so'rovnoma natijalari tahlil qilindi.

TAHLIL VA NATIJALAR

Mamlakatimizda rivojlanayotgan har bir turizm turida inson resurslarining ahamiyati katta bo'lgani kabi, sog'lomlashtirish turizmida ham HR o'zining bir nechta jihatlari bilan asosiy omil bo'lib hisoblanadi. Misol uchun, turistlarga yuqori sifatli xizmat ko'rsatish uchun malakali mutaxassislar, shifokorlar, fitness murabbiylari kabi malakali kadrlar kerak bo'ladi. Shu bilan birga, nafaqat malakali shifokorlar, balki, turizmning ushbu turini rivojlantirish va yangi mahsulotlarni yaratish uchun ham ijodiy fikrlovchi mutaxassislar lozim.

Turizm sohasining qaysi turi bo'lmasin, soha mutaxassislarini malakasini oshirish va ularni qayta tayyorlash, bilimlarni yangilab turish mamlakatimizda turizmni rivojlantirishda yordam beradi.

Shu bilan birga, soha uchun kerakli kadrlar va mutaxassislar tayyorlash uchun oliy o'quv yurtlarida, kasb hunar kollejarida turizm yo'nalishlari faoliyat yuritib kelmoqda. 1-rasm.

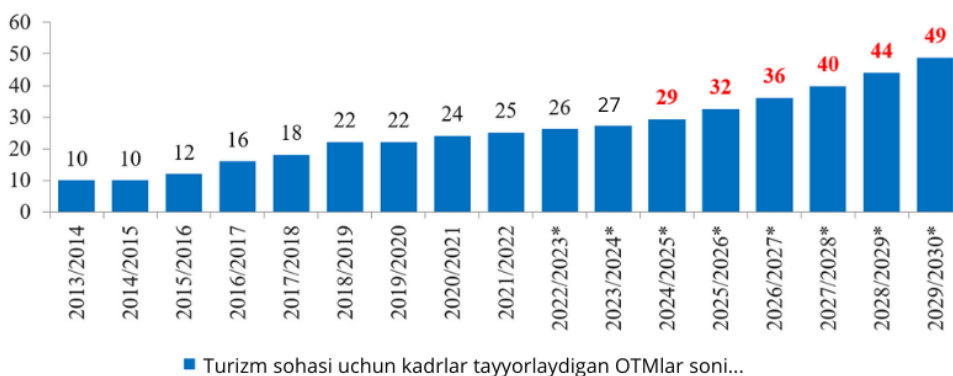

1-rasm. 2013-2022-yillarda turizm sohasiga kadrlar tayyorlovchi oliy ta'lim muassasalari soni va ularning 2023-2030-yillardagi prognoz qiymatlari (avtoreferat X. Ochilova).

O'zbekiston Respublikasi Prezidentining 2024-yil 18-iyuldagi "Turizm sohasida kadrlar tayyorlash tizimini takomillashtirish chora-tadbirlari to'g'risida"gi PQ-269-son² qarorida mamlakatimizda turizm sohasida xalqaro standartlarga mos malakali va raqobatbardosh kadrlarni tayyorlash chora-tadbirlari ishlab chiqildi.³

² <https://lex.uz/docs/-7031185>

³ <https://lex.uz/docs/-7031185>



Oliy ta'lim muassasalari huzurida shartnoma asosida arab, yapon, xitoy, xind, ispan, italyan, koreys, urdu, indonez va malay tillarida xizmat ko'rsatuvchi gid-tarjimonlarni tayyorlash bo'yicha parametrlar ishlab chiqildi.⁴ (2-jadval).

2-jadval.⁵

T/r	Oliy ta'lim muassasalari nomi	Gid-tarjimonlarni tayyorlash kurslari (xorijiy tillar kesimida)	Jami tinglovchilar soni	shundan, yillar kesimida		
				2024-yil	2025-yil	2026-yil
1.	Toshkent davlat sharqshunoslik universiteti	arab, yapon, hind, urdu, malay	100	40	30	30
		xitoy	80	20	30	30
2.	O'zbekiston davlat jahon tillari universiteti	ispan, italyan, yapon, malay	145	40	45	60
		xitoy	80	20	30	30
3.	"Ipak yo'li" turizm va madaniy meros xalqaro universiteti	yapon, arab	200	40	90	70
		xitoy	200	60	60	80
4.	Urganch davlat universiteti	koreys, arab	60	20	20	20
		xitoy	30	10	10	10
5.	Samarqand davlat chet tillari instituti	arab, yapon, urdu, malay, italyan	165	40	55	70
		xitoy	60	20	20	20
6.	Andijon davlat chet tillari instituti	hind, yapon, urdu, malay	60	20	20	20
		xitoy	30	10	10	10
7.	Buxoro davlat universiteti	arab, indonez, malay	180	60	60	60
Jami:			1 390	400	480	510

Ushbu jadvaldan ko'rinib turibdiki, O'zbekistonda turizm sohasi uchun malakali kadrlar tayyorlashga alohida e'tibor berilmoqda.

Statistika ma'lumotlariga ko'ra, 2024 yilning birinchi olti oyligida Yevropa davlatlaridan, xususan Germaniya, Fransiya va Buyuk Britaniya kabi davlatlardan O'zbekistonga tashrif buyurayotgan turistlarning katta qismi dam olish maqsadida tashrif buyurishgan.(3-jadval)

3-jadval.⁶

Tashrif maqsadi	Germaniya (15.6 ming nafar)	Fransiya (10.7ming nafar)	Buyuk Britaniya (9 ming nafar)
Dam olish	12 985 nafar	9 492 nafar	7 370 nafar
Qarindoshlarni yo'qlash	1 756 nafar	601 nafar	862 nafar
Xizmat yuzasidan	759 nafar	551 nafar	679 nafar
Tijorat	39 nafar	42 nafar	32 nafar
Ta'lim olish	19 nafar	28 nafar	31 nafar
Davolanish	6 nafar	-	2 nafar

Ushbu jadval ma'lumotlariga asoslanib xulosa qilinganda, sayyohlarning katta qismi mamlakatimizga dam olish maqsadida tashrif buyurishgan. Shuni ta'kidlash joizki, dam olish maskanlarini yanada rivojlantirish va malakali kadrlarni jahon standartlari asosida o'qitish va qayta tayyorlash zarurligini ko'rsatadi.

4 <https://lex.uz/docs/-7031185>

5 2-jadval. 18.07.2024y. PQ-269-sonli qarorga ilova.

6 3-jadval. Statistika agentligi ma'lumotlari asosida muallif ishlanmasi.



Ushbu maqolada muallifning o'z ilmiy tadqiqot ishi uchun tayyorlangan so'rovnomadan foydalanildi. Mazkur so'rovnomanini o'tkazishda O'zbekistonda faoliyat yuritayotgan oltita sanatoriyada dam olishga kelgan dam oluvchilar bilan suhbatlashildi. So'rovnomada jami 746 ta respondent qatnashdi. So'rovnomaning savollari asosan dam oluvchilar uchun tuzilgan bo'lib, mamlakatimizda sog'lomlashtirish istiqbollari o'rganildi. So'rovnoma 16 ta savoldan iborat bo'lib, ulardan 3 tasi dam olish maskanining xodimlari to'g'risida edi.

O'rganilgan so'rovnomadan ma'lum bo'ldiki, sog'lomlashtirish turizmida malakali kadrlar ushbu sohani rivojlantirishda muhim omillardan biri hisoblanadi. Misol uchun, dam olish maskanida, yoki sanatoriyada faoliyat yuritadigan xodimlar (tibbiyot xodimlari, hamshiralar, oshxona xodimlari va boshqa ishchi xodimlar) ushbu muassasalarning imidji va obro'yi uchun ma'suldirlar.

10. Sanatoriyada mavjud sharoitlariga munosabatiniqiz?

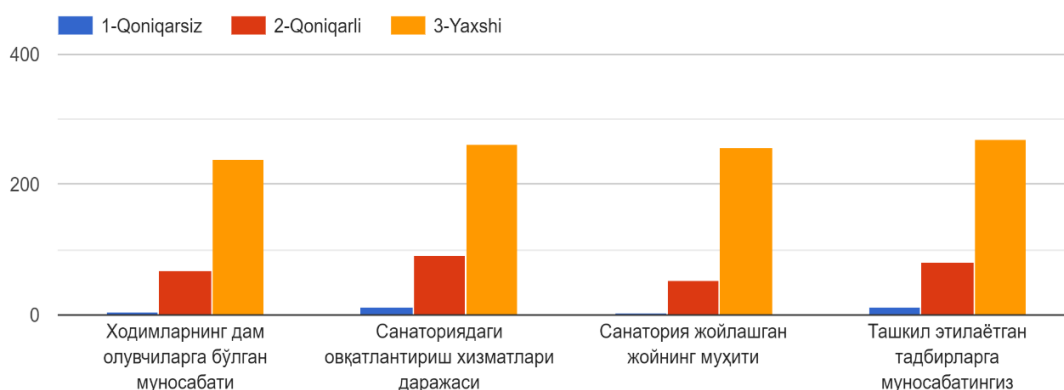

2-rasm. Muallif tomonidan tayyorlangan so'rovnoma.

Misol uchun, yuqoridagi diagrammada ko'ringanidek, respondentlardan sanatoriyadagi mavjud sharoitlarga munosabati so'ralganda, ular quyidagicha javob berganlar:

1. Xodimlarning dam oluvchilarga bo'lgan munosabati ijobiy baholangan. Ya'ni, sog'lomlashtirish turizmi uchun xodimlarning mijozlar bilan xushmuomala bo'lishi, yuqori darajadagi muloqot qobiliyatiga ega bo'lishi zarur. Ushbu sohada xizmat ko'rsatayotgan xodimlar doimo malaka oshirish kurslarida ishtirok etib, yangi muolaja turlari va innovatsion texnologiyalar bilan tanishib borishlari kerak.

2. Keyingi savolda sanatoriyadagi ovqatlanish xizmatlari darajasi ham respondentlar tomonidan ijobiy baholangan. Sanatoriyada dam oluvchilar uchun tayyorlanadigan ovqatlar sog'liq talablariga javob beradigan, sifatli va mazali bo'lishi lozim. Sanatoriyada tayyorlanadigan taomlar maxsus dietologlar tomonidan belgilanadi. Oshxona xodimlari esa ovqat uchun tanlanadigan mahsulotlarning saqlanishi va foydalanish qoidalariga rioya qilinishini nazorat qiladi. Xodimlarning jamoaviy ishlashi ovqat tayyorlash jarayonining samarali bo'lishini ta'minlash uchun muhimdir.

3. "Sanatoriya joylashgan joyning muhitiga bo'lgan munosabatingiz" degan savol ham respondentlarning katta qismi tomonidan ijobiy baholangan. Bu yerda ham inson resurslari, ya'ni sanatoriya xodimlari asosiy o'rinda turadi. Masalan, muassasa xodimlari nafaqat sifatli xizmat ko'rsatish, balki atrof-muhit uchun ham mas'uldirlar. Dam oluvchilarning salomatligini saqlash uchun sanatoriya va dam olish maskanlarining tozaligiga e'tibor qaratish, ekologik muhofaza qoidalariga rioya qilish hamda dam oluvchilar uchun yoqimli atmosferani yaratish kabi mas'uliyatli vazifalarni bajaradilar.

4. "Tashkil etilayotgan tadbirlarga munosabatingiz" degan savolga javoblar shuni ko'rsatadiki, sanatoriyada tashkil etilayotgan madaniy va ko'ngil ochar tadbirlar dam oluvchilar tomonidan yuqori qoniqish bilan baholangan. Shuni ta'kidlash joizki, sanatoriya va dam olish maskanlariga kelganlar uchun tadbirlarni rejalashtirish katta tajriba talab etadi. Masalan, tadbirlarni tashkil qilish, vaqt me'yorlariga amal qilish, dam oluvchilar uchun qulaylik yaratish, tadbir uchun atrof-muhitni moslab bezatish sanatoriya xodimlarining vazifasidir. Ushbu tadbirlar sanatoriya va dam olish maskanlarining umumiy xizmat ko'rsatish sifatiga ham bevosita ta'sir ko'rsatib, kelajakdagi faoliyatiga hamda obro'sini oshirishga xizmat qilishi mumkin. Keyingi savol: "Sanatoriya yo'llanmasining narxi uning xizmat ko'rsatish sifatiga mos keladimi?" Bu savolga ishtirokchilarning 90.3% "ha" deb javob bergan, 9.7% ishtirokchi esa "yo'q" deb javob bergan.



12. Санатория йўлланмасининг нархи унинг хизмат кўрсатиш сифатига мос келадими?

746 ответов

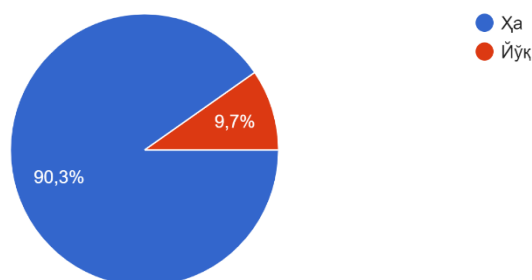

3-rasm. Muallif tomonidan tayyorlangan so'rovnoma.

Savolga “ha” deya berilgan javobning foizi ko'pligidan ko'rinib turibdiki, sanatoriyaga kelgan dam oluvchilar ushbu dam olish maskanlarida ko'rsatilayotgan xizmat sifatidan qoniqish hosil qilganlar. Shuni ta'kidlash joizki, xizmat ko'rsatish sifatiga bevosita ta'sir ko'rsatadigan omil bu – malakali xodimlar hisoblanadi.

15. Dam olishdan so'ng, mazkur sanatoriyani boshqalarga ham tavsiya qilasizmi?

734 ответа

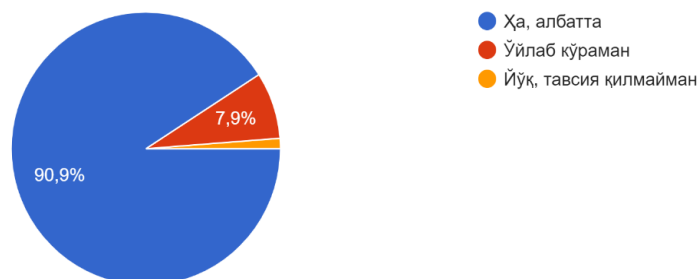

4-rasm. Muallif tomonidan tayyorlangan so'rovnoma.

Ushbu diagrammadan ma'lum bo'ladiki, “Dam olishdan so'ng, mazkur sanatoriyani boshqalarga ham tavsiya qilasizmi?” degan savolga 90.9 % respondent “ha, albatta” deb javob bergan. 7.9 % respondent esa, “o'ylab ko'raman” deb javob bergan. Yuqorida ta'kidlanganidek, malakali va raqobatbardosh mutaxassislar o'zlari ishlayotgan muassasa yoki tashkilotning imidji hisoblanadi. Shu bilan bir qatorda, dam olish maqsadida tashrif buyurgan sayyohlarning ushbu maskanlarni boshqalarga tavsiya qilishlari bevosita u yerda faoliyat yuritayotgan mutaxassislariga bog'liqdir.

XULOSA VA TAKLIFLAR

Rakreatsiya turizmini rivojlantirishda inson resurslari eng asosiy omillardan biri hisoblanadi. Sanatoriya va dam olish maskanlarining muvaffaqiyatli rivojlanishida bevosita ishtirok etadi. Shu maqsadda ushbu maskanlarda faoliyat yuritayotgan kadrlarning muntazam malakasini oshirib borish, yuqori malakali va professional kadrlarni jalb qilish, jamoada ijobiy muhitni yaratish kabi imkoniyatlar xizmat ko'rsatish sifatining samarali bo'lishiga ta'sir qiluvchi omillar hisoblanadi.

Har bir dam oluvchi o'ziga xos bo'lib, dam olish maskani xodimidan o'ta sezgirlik va mahorat talab etiladi. Dam oluvchilarda yuzaga kelgan kutilmagan vaziyatlarda ham xodimning asosiy vazifasi muammoni anglagan holda tez va samarali hal etishdir.

Xodimlar uchun yaratilgan sharoitlar, ularning rag'batlantirilishi va muassasaning zamonaviy texnologiyalar bilan ta'minlanganligi sanatoriyalarda yuqori darajadagi xizmat sifatini ta'minlash imkonini beradi.

Foydalanilgan adabiyotlar ro'yxati

1. <https://lex.uz/docs/-4428097>
2. <https://lex.uz/ru/docs/-4143188>
3. <https://lex.uz/docs/-7031185>



4. <https://lex.uz/docs/-7031185>
5. X. Ochilova. Turizm sohasida ta'lim tizimini takomillashtirishning uslubiy asoslari. Iqtisodiyot fanlari doktori (DSc) dissertatsiyasi avtoreferati. 2024-yil.
6. Alexandra Popa, Corina Aurora Barbu, R. Zaharia. (2024). "Human Resources Management in Tourism Industry". Ovidius University Annals: Economic Sciences Series, doi: 10.61801/ouaess.2023.2.64
7. Очилова Х. "Анализ потребности индустрии туризма в квалифицированных кадрах". Economics and Innovative Technologies, 2023, Т. 11, № 4, С. 396-406.
8. Shaymanova Nigora Yusupovna, Vayskulov Ramazan Alisher ugli. Ways of Effective Using of Mobile Technologies in the Development of Recreational Tourism, https://doi.org/10.1007/978-3-031-60997-8_2, Lecture Notes in Computer Science: Internet of Things, Smart Spaces, and Next Generation Networks and Systems, 2024, p. 12-20
9. M. Amonboyev, N. Y. Shaymanova. "Recreational Potential of Uzbekistan and Prospects for the Development of Wellness Tourism in the Country". Yashil iqtisodiyot va taraqqiyot, 2024-yil, fevral, № 2-son, 912-915 b.
10. Очилова Х. Ф. "Прогнозирование потребностей в квалифицированных кадрах в индустрии туризма". Qo'qon Universiteti Xabarnomasi, 2023, Т. 7, С. 55-59.



BIZNES JARAYONLARINING SAMARADORLIGINI BAHOLASH KO'RSATKICHLARINI MUVOFIQLASHTIRISH USULLARI

Abdusalomova Nodira Baxodirovna

Toshkent davlat iqtisodiyot universiteti,
"Buxgalteriya hisobi" kafedrasi mudiri,
iqtisodiyot fanlari doktori, professor

Annotatsiya: Mazkur maqolada kompaniya biznes birliklari faoliyati samaradorligini nazorat qilish muammosi, moliyaviy kontrollingni joriy etish zarurati, boshqaruv tuzilmalarini vertikal va gorizontaal jihatdan tashkil etish ahamiyati kabi masalalar yoritilgan. Shuningdek, moliyaviy-iqtisodiy natijalarni va umumiy kompaniya uchun qiymat yaratish omillarini aks ettiruvchi nazorat ko'rsatkichlari, barcha biznes birliklari uchun dolzarb bo'lgan faoliyat yo'nalishlarini baholash imkonini beruvchi ierarxik ko'rsatkichlar ishlab chiqilgan.

Kalit so'zlar: biznes jarayonlari, boshqaruv hisobi, moliyaviy ko'rsatkichlar, operasion ko'rsatkichlar, vertikal boshqaruv, xarajatlar.

Abstract: This article addresses the issue of monitoring the efficiency of a company's business units, the necessity of implementing financial controlling, and the importance of organizing management structures both vertically and horizontally. Furthermore, control indicators reflecting financial and economic results, as well as value creation factors for the company as a whole, have been developed. Hierarchical indicators allowing the assessment of activities relevant to all business units are also introduced.

Key words: business processes, management accounting, financial indicators, operational indicators, vertical management, costs.

Аннотация: В данной статье рассматриваются вопросы контроля эффективности деятельности бизнес-единиц компании, необходимость внедрения финансового контроллинга и важность вертикальной и горизонтальной организации управленческих структур. Также разработаны контрольные показатели, отражающие финансово-экономические результаты и факторы создания стоимости для компании в целом. В статье представлены иерархические показатели, позволяющие оценить направления деятельности, актуальные для всех бизнес-единиц.

Ключевые слова: бизнес-процессы, управленческий учет, финансовые показатели, операционные показатели, вертикальное управление, затраты.

KIRISH

Aksiyadorlik jamiyatlari biznes birliklari faoliyatining samaradorligini nazorat qilish muammosi moliyaviy kontrolling tizimida birinchi o'rinlardan biriga chiqadi. Korxonalar maqsadlarni belgilash va ularga erishish yo'llarini ishlab chiqish orqali murakkab integratsiyalashgan boshqaruv tuzilmasi barcha bo'linmalarining biznes jarayonlarini qisqa va uzoq muddatli istiqbolda samarali va oqilona boshqarishni ta'minlash zaruratiga duch keladi. O'z navbatida, "dinamik tartibsizlik" deb nomlanadigan sharoitda moliyaviy kontrollingning eng muhim vazifasi boshqaruv tuzilmasini strategik rivojlantirishga yo'naltirilgan va amalga oshirilgan xarajatlar, biznes jarayonlarining samaradorligini va oldinga qo'yilgan maqsadlarga erishish darajasini baholash imkonini beradigan moslashuvchan ko'rsatkichlar tizimini ishlab chiqishdan iborat bo'ladi.

MAVZUGA OID ADABIYOTLAR TAHLILI

Bugungi kunda boshqaruvga jarayonga yo'naltirilgan yondashuvni rivojlantirishga bag'ishlangan ilmiy adabiyotlarda "biznes jarayoni" iqtisodiy kategoriyasining ko'plab talqinlari mavjud.

M.A. Vaxrushinaning fikricha, "Biznes-jarayonlari bu bir yoki bir nechta turdagi resurslardan kirish sifatida foydalaniladigan va bu faoliyat natijasida iste'molchi uchun qimmatli mahsulot ishlab chiqariladigan turli xil faoliyat turlari to'plami".



T.P. Karpovning qarashicha, “Biznes-jarayonlari mantiqiy, ketma-ket, o‘zaro bog‘liq bo‘lgan harakatlar to‘plami, bu etkazib beruvchi resurslarini iste‘mol qiladi, qiymat yaratadi va mijozga natijalar beradi”.

E.L. Dmitrievaning ta’kidlashicha “Biznes jarayonlari obyektini qayta ishlash uchun korxonada resurslaridan foydalanishga olib keladigan mantiqiy bog‘liq, takrorlanadigan harakatlar zanjiri”.

E.Z. Zinderning fikricha, “Biznes-jarayonlar bu kelajakda mahsulot ishlab chiqarish yoki xizmat ko‘rsatish kabi mijozlar uchun foydali mahsulotni yaratish yoki olish uchun korxonada resurslaridan foydalanadigan mantiqiy bir-biriga bog‘liq harakatlar”.

Taqdim etilgan ta’riflar va mualliflarning bayon etilgan nuqtai nazarlarini umumlashtirib, biz shunday xulosaga kelishimiz mumkin: boshqaruv hisobi tizimini yaratish kontekstida biznes jarayonlari ko‘pincha obyektlar, subyektlar, buxgalteriya hisobi va tahliliy yordam, maqsadni belgilash kabi tushuniladi.

TAHLIL VA NATIJALAR

Biznes – jarayonlari bo‘yicha ko‘rsatkichlarning asosiy xususiyati muhim holatlar va munosabatlarni miqdoriy jihatdan o‘lchanadigan, konsentrasional shakldagi o‘zaro aloqalarni aks ettirishdan iborat bo‘ladi.

Ma’lumotni aks ettirishning statistik shakli yordamida ko‘rsatkichlar mutlaq ko‘rsatkichlar, nisbiy kattaliklar va indeksli sonlarga bo‘linadi. Mutlaq ko‘rsatkichlar – bu zaxiralari miqdorini, boshqa sonli kattaliklardan qat’iy nazar aks etadigan farq yoki summani ifodalovchi alohida qiymatlar. Ular bevosita holat, jarayon yoki hodisani anglatadi. Nisbiy kattaliklar, odatda, yuqori mazmundorlik tufayli hosil bo‘ladi, bir-biriga nisbatan koeffitsient shaklida nisbatda bo‘ladi va koeffitsientlar, hisoblab aniqlanadigan yoki indeksli sonlar shaklida uchraydi. Koeffitsientlar bo‘lak sonning butun songa nisbatini, masalan, umumiy xarajatlarga nisbatan sifat xarajatlari ifodalaydi. Hisoblab aniqlanadigan sonlar holatida, terminologiya jihatidan turli xususiyatlar bir-biri bilan, masalan, nuqsonlarni bartaraf etish xarajatlari daromad bilan taqqoslanadi. Indeksli sonlar bir kattalik 100 ga tenglashtirilganda bir xil xususiyatlarning o‘zaro nisbatini aniqlaydi.

Boshqaruv tuzilmasining faoliyatini baholash ko‘rsatkichlarni tanlash faoliyat turiga bog‘liq. Masalan, moliyaviy jihatdan yirik korporatsiyalar uchun ROIC, EVROS, ROE, ROA, Sales, EBITDA, Net profit kabi ko‘rsatkichlar bilan o‘lchanadigan yakuniy moliyaviy natijalarni baholashning oddiy va standart tizimi kifoya qiladi. Operatsion jihatdan yirik korporatsiyalar uchun yakuniy natijalarni hamda asosiy biznes jarayonlarining natijalari asosida ko‘zlangan maqsadlar shaklidagi ushbu natijalarga erishish omillarini baholash tizimini ishlab chiqqan holda o‘rta va uzoq muddatli davrlarda qiymatni yaratish manbalarini nazorat qilish zarur. Strategik maqsad uchun yakuniy moliyaviy natijalarni, ushbu natijalarga erishish omillarini baholash va biznesning turli yo‘nalishlari o‘rtasidagi sinergetik ta’sirlarning amalga oshirilishini baholash kerak. O‘z navbatida, strategik maqsadda moliyaviy kontrolling tizimining vazifasi asosiy biznes jarayonlari, boshqaruv va qo‘llab-quvvatlovchi jarayonlar va sinergetik ta’sirlar natijalari asosidagi maqsadlar uchun nazorat ko‘rsatkichlarini ishlab chiqishdan iborat.

Strategik maqsaddan kelib chiqib faoliyat natijalarini baholash tizimli bo‘lishi lozim – ko‘rsatkichlar o‘zaro bog‘langan bo‘lishi, biznes birliklarining strategik vaqt oralig‘idagi faoliyatining butun doirasini qamrab olishi kerak.

Bundan tashqari, ko‘rsatkichlar tizimi umuman faoliyatni baholash imkonini beradigan global ko‘rsatkichlarni va bir biznes jarayoni, bo‘linma yoki biznes birligining faoliyati bilan limitlangan va tizimning faqat bir qisminigina baholashga imkon beradigan lokal ko‘rsatkichlarni o‘zida mujassam etishi lozim. Shu bilan birga, global ko‘rsatkichlar integral ko‘rsatkichlar hisoblanib, ko‘rsatkichlar ierarxiyasi shaklida tasvirlanishi mumkin bo‘lgan ko‘plab lokal ko‘rsatkichlarni o‘zida birlashtiradi (1-rasm).

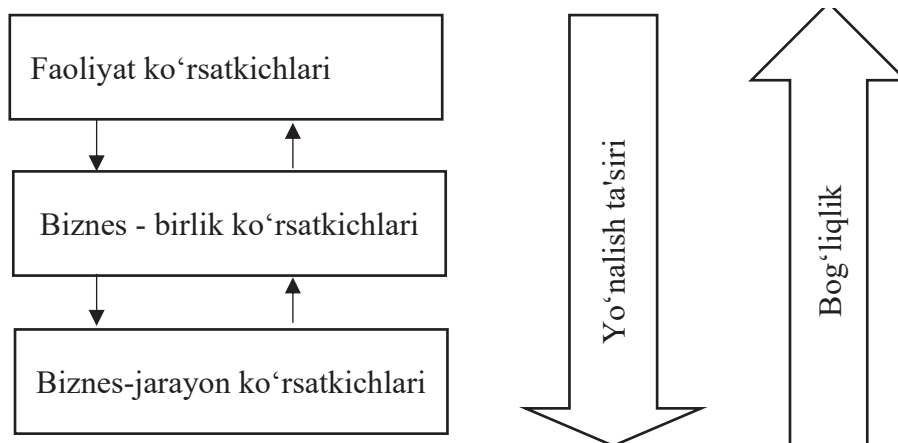

1-rasm. Ko‘rsatkichlar ierarxiyasi.



Ierarxiyaning tegishli yuqoridagi darajasiga nisbatan qaramlik mavjud, ta'sir yo'nalishi esa quyida joylashgan darajalarga ta'sir ko'rsatadi. O'z navbatida, kompaniya biznes birliklarining ko'rsatkichlariga bog'liq bo'lgan alohida biznes jarayonlarining ko'rsatkichlari eng past darajada joylashgan. Korxonalar tuzilmalari va uning biznes birliklari mijozlarning talablarini bajarish uchun zarur bo'lgan biznes jarayonlariga moslashtirishi kerak. Biznes birliklarining ko'rsatkichlari, o'z navbatida, umuman kompaniyaning ko'rsatkichlariga bog'liq, chunki korxonalar o'z atrofi bilan ko'p sonli munosabatlarda bo'lib, turli imkoniyatlardan, masalan, tovar bozorlarining infratuzilmasi, institusional muhit va hokazolardan foydalanadi.

Ko'rsatkichlarning axborot sifati tufayli holatlar va o'zaro bog'liqliklar murakkab tuzilmalar va jarayonlarning voqelikning haqqoniy darajasida oddiy aks ettirishiga yo'l qo'yadigan baholash shaklida aks ettirishi mumkin. Bunda ma'lumotlarning qisqartirilishi ishlab chiqariladigan holatlarning murakkabligini kamaytirishi lozim. Axborotning siqilishi xoldingda qarorlar qabul qilishning turli darajalariga mos kelish va umumlashtirilgan ma'lumotlarni etarli darajada aniqlik va dolzarblilik bilan taqdim etish imkonini beradi. Xususan, rahbariyatga asosiy narsalar haqida ma'lumotlarni tezda taqdim etadigan jamlangan, mazmunli ko'rsatkichlar kerak.

Ko'rsatkichlarni birlashtirish turli darajadagi sifat ko'rsatkichlarini qayta ishlash va ulardan ba'zilarini foydalanuvchi uchun qulay shaklda taqdim etish imkonini beradi. Ko'rsatkichlarni birlashtirish ikki xil yo'nalishda amalga oshirilishi mumkin – vertikal, korxonalar darajalari bo'yicha va gorizontal, jarayon zanjirlari bo'yicha. Ko'rsatkichlarning vertikal taqdim etilishi korxonaning turli darajalariga taalluqlidir (2-rasm).

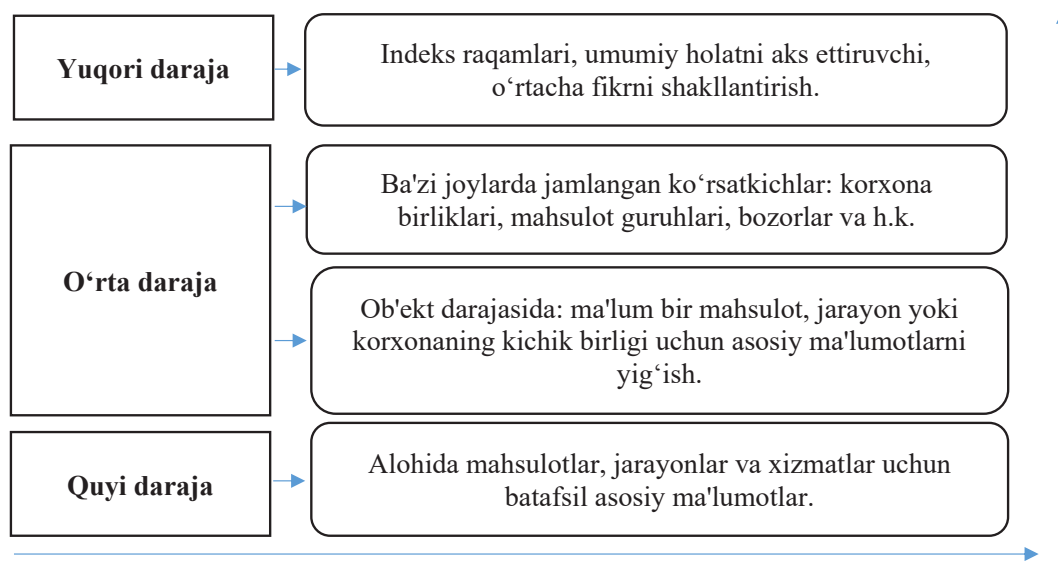

2-rasm. Ko'rsatkichlarni yig'ish darajalari¹.

Bunda, har bir darajaga maxsus moslashtirilgan ko'rsatkichlarni taqdim etgan holda, axborotga bo'lgan turli ehtiyojlarni hisobga olish zarur. Quyi darajalarda sifat ko'rsatkichlari biroz takroriy shaklda bo'ladi, masalan, rad etishlar yoki jarayon xarajatlari qayd etiladi. Menejmentning o'rta darajasida aniqlikning yuqoriroq darajasi kuzatiladi. Bu erda ko'rsatkichlar bozorlar, tovar guruhlari yoki korxonalar birliklarining natijalarini birlashtirib, tovar guruhlarning sifati to'g'risida ma'lumot berishi mumkin.

Rahbariyat darajasi uchun ko'rsatkichlarni yuqoriroq darajada taqdim qilish zarur. Bunday ko'rsatkichlar qatoriga moliyaviy-iqtisodiy va bozorga yo'naltirilgan ko'rsatkichlar kiradi: aylanma hajmi yoki mijozlarning qoniqish darajasi, shuningdek, barcha ishlab chiqarilgan mahsulotlarning sifati haqidagi jamlangan ko'rsatkichlar. Yuqori darajadagi rahbarlar alohida ko'rsatkichlarning ko'pligidan manfaatdor emaslar, ular uchun jarayonlarning samaradorligi va qo'yilgan talablarning bajarilishi haqida tezkor, ko'plab sohalarga oid umumiy ma'lumot olish muhim ahamiyatga ega.

Ko'rsatkichlar jarayonlar zanjirlari bo'yicha birlashtirilganda kompaniya bo'linmalari va sohalarning o'ziga xos talablarini hisobga olish zarur, chunki jarayonlar turli bo'lim va sohalarni qamrab oladi. Jarayonni tezkor darajada baholash uchun esa, kam detallashtirilgan yoki umuman detallashtirilmagan ko'rsatkichlar mos keladi. Korxonaning yuqoriroq darajalariga ma'lumot taqdim etish maqsadida tezkor darajada to'plangan ko'rsatkichlarni tabaqalash lozim. Barcha ko'rsatkichlarni birlashtirish shart emas, chunki aks holda alohida jarayon vazifalarining natijalari hisobga olinmasligi mumkin. Ierarxiyaning turli pog'onalaridagi ma'lumotlar bir-biriga zid kelmasligi uchun ko'rsatkichlar o'rtasidagi o'zaro bog'liqlikni shaffof va mantiqiy shaklda aks ettirish zarur.

1 Муаллиф ишланмаси.



Bunda faqat qaror qabul qiluvchi shaxs uchun ahamiyat kasb etadigan ma'lumotlar yaqqol va aniq shaklda aks ettirilishi kerak. Qaror qabul qiluvchi shaxslar kompaniyaning biznes birliklari ichida ham, tashqarisida ham bo'lishi mumkin. Ayni paytda kompaniya ichida ko'rsatkichlardan yuqori menejmentdan tortib alohida xodimgacha foydalaniladi, tashqarida esa ular aksiyadorlar, kreditorlar va etkazib beruvchilar uchun axborot maqsadlariga xizmat qiladi.

XULOSA VA TAKLIFLAR

Shunday qilib, kompaniyaning faoliyatini baholash tizimi uchta ierarxik tuzilgan ko'rsatkichlar guruhidan iborat bo'lishi kerak:

- moliyaviy-iqtisodiy natijalarni va umuman kompaniya uchun qiymatni yaratish omillarini aks ettiruvchi nazorat ko'rsatkichlari, bu barcha biznes birliklari va korxonalar uchun dolzarb bo'lgan faoliyat yo'nalishlari (masalan, ishlab chiqarish xarajatlari va xodimlarning sifati) va korporativ markaz tomonidan qiymatning yaratilishi manbalari (davlat bilan o'zaro munosabat va yangi mahsulotlarni ishlab chiqish) bo'lishi mumkin;

- asosiy moliyaviy-iqtisodiy natijalar va biznes birligining qiymatini yaratish omillarini aks ettiruvchi nazorat ko'rsatkichlari. Biznes birliklarining qiymatini yaratish omillari mijozlar talablarini qondirish, korporativ markaz tomonidan qo'yiladigan cheklovlarga rioya qilish va biznes birligidagi biznes jarayonlarini tashkil etishning o'ziga xos xususiyatlari (shu jumladan biznes birligiga kiruvchi korxonalar) bilan bog'liq bo'lishi mumkin;

- biznes jarayonining asosiy moliyaviy-iqtisodiy natijalarini va ularga erishish omillarini aks ettiruvchi nazorat ko'rsatkichlari. Omillar korporativ markaz, biznes birliklarining talablari va ishlab chiqarishda biznes jarayonlarini tashkil etishning o'ziga xos xususiyatlari bilan bog'liq bo'lishi mumkin.

Shu bilan birga, ko'rsatkichlar tizimini ishlab chiqish pastdan yuqoriga (tezkor maqsadlarni hisobga olgan holda) hamda yuqoridan pastga (aksiyadorlar va xolding biznes birliklarining top-menejment tomonidan tasdiqlangan maqsadlardan boshlab) amalga oshirilishi mumkin. Yuqoridan pastga yondashuvi tanlangan taqdirda ko'rsatkichlarni ishlab chiqish mijozlar ehtiyojini qondirish, mijozlarning sodiqligi, foyda, rivojlanish istiqbollari kabi ko'rsatkichlardan boshlanadi. Buning uchun biznes maqsadlari biznes jarayonlarining maqsadlari bilan chambarchas bog'liq bo'lishi kerak, bu esa jarayon darajasida o'ziga xos o'zini o'zi nazorat qilishga aylanadi.

Kompaniyaning har bir biznes jarayoni bo'yicha maqsadlari va muvaffaqiyat omillari mantiqiy ketma-ketlikka bog'lanadi. Har qanday korxonada muvaffaqiyatining muhim omillari sifatida strategik rejalashtirish doirasida biznesga va biznesdagi muvaffaqiyatga katta ta'sir ko'rsatadigan kam sonli xususiyatlardan foydalaniladi.

Turli biznes bo'linmalarining muvaffaqiyatiga kompaniyaning faoliyatiga ta'sir ko'rsatuvchi ichki va tashqi sharoitlarga bog'li bo'lgan turli omillar ta'sir ko'rsatadi. Muvaffaqiyatning har bir muhim omili uchun omilning xususiyatlarini aniqlashga yordam berishi mumkin bo'lgan tegishli ko'rsatkichlar belgilanishi kerak. O'ta muhim omillarni cheklash yo'li bilan kamroq ta'sirga ega ko'rsatkichlarning keng doirasini hisobga olmaganda, ko'rsatkichlarning tanlangan soni ustidan nazoratga erishish mumkin.

Shunday qilib, ko'rsatkichlar tizimi kundalik faoliyatdagi biznes jarayonlarining joriy va avvalgi holatlarini aniqlash uchun nazorat vositasi rolini bajarish barobarida korxonaning uzoq muddatli maqsadlari bilan bog'liqlikni aniqlashga yordam beradi. Zarur shart-sharoit – bu xodimlarga korporativ maqsadlarni muntazam ravishda etkazish, shuningdek, xodimlarning shaxsiy maqsadlarini korxonaning maqsadlari bilan o'zaro bog'liqlikda tushunishdir. Shuningdek, quyi jarayon darajasida, ayniqsa strategik muhim jarayonlar uchun maqsadli vazifalarni hal etishda ishtirok etadigan alohida biznes sohalarining strategik maqsadlarini ham hisobga olish zarur.

“Pastdan yuqoriga” yondashuv biznes jarayonlarining maqsadlari va ko'rsatkichlari o'rtasida to'g'ri-dan-to'g'ri bog'liqlikni o'rnatgan holda biznes jarayonining tezkor maqsadlarini baholash ko'rsatkichlarini ishlab chiqish uchun qo'llanilishi mumkin. Muayyan maqsadlar bevosita biznes jarayonlarining egalari bilan kelishilishi lozim. Yangi maqsadlar ichki yoki tashqi mijozlarning ehtiyojlarini hisobga olgan holda belgilanishi mumkin va ularning talablariga zid kelishi mumkin emas.

Ko'rsatkichlarni aniqlashda jalb etilishi lozim bo'lgan barcha manfaatdor sheriklar va ichki mijozlarning manfaatlarini hisobga olish zarur, bu mijozning biznes jarayoniga bo'lgan barcha talablarini hisobga olish imkonini beradi. Biznes jarayonining muayyan maqsadli ko'rsatkichi o'z barqarorligini saqlab qolishi kerak.

Shu munosabat bilan ko'rsatkichlar, bir tomondan, boshqaruv qarorlarining muqobil variantni tanlash zarur bo'lgan doirasini taklif qiladi, ikkinchi tomondan, tashkilot turli birliklarining muvofiqlashtirilgan, belgilangan maqsadlariga qaratilgan harakatlariga sabab bo'ladi.

Muvofiqlashtirish funksiyasining predmeti – bu qarorlar va harakatlarni umumiy maqsadga yo'naltirish. Buning uchun belgilangan ko'rsatkichlar ko'rsatkichlar tizimiga shunday birlashtiriladiki, bunda umumiy maqsadga, masalan, korxonaning maqsadlariga erishishga qaratilgan alohida qarorlarning muvofiqlashtirilishi yuz beradi. Binobarin, ko'rsatkichlar tizimlarini xoldingning ierarxik tashkiliy tuzilmasiga, shuningdek qarorlar qabul qilish vakolatlarining taqsimlanishiga muvofiq tashkiliy tuzilmalarga yo'naltirish zarur.

**Foydalanilgan adabiyotlar ro'yxati**

1. Вахрушина, М. А. Институциональное регулирование управленческого учета: отечественная и зарубежная практика / М. А. Вахрушина, А. А. Вахрушина // Управленческий учет. – 2019. – № 2. – С. 3–10.
2. Карпов, А. Е. Эффективная система бюджетирования и управленческого учета. Практические советы и рекомендации / А. Е. Карпов. – Москва, 2016. – 176 с.
3. Дмитриева, Е. Л. Бухгалтерский управленческий учёт : учебное пособие / Е. Л. Дмитриева, Н. В. Наумова, Н. В. Москаленко. – Тамбов : Изд-во 164 ТОГОАУ ДПО “Институт повышения квалификации работников образования”, 2014. – 80 с.
4. Зиндер, Е. З. Новое системное проектирование: информационные технологии и бизнес-реинжиниринг / Е. З. Зиндер // Системы управления базами данных. – 1996. – № 1. – С. 55–67.
5. Gladen W. (2005): Performance Measurement – Controlling mit Kennzahlen, 3. Aufl., Wiesbaden 2005. – 185 s.
6. Rameshwar Dubey, Angappa Gunasekaran Agile manufacturing: framework and its empirical validation // Int J Adv Manuf Technol (2015). – p. 2147-2157.



TURIZMDA INSON RESURSLARINI RIVOJLANTIRISHNING NAZARIY ASOSLARI

J. Mansurov

Toshkent davlat iqtisodiyot universiteti
“Mehnat iqtisodiyoti” kafedrasida doktoranti

Annotatsiya: Ushbu maqolada turizmda inson resurslarini rivojlantirishning nazariy asoslari, inson resurslarini rivojlanish bosqichlari, alohida xususiyatlari o'rganilgan. Shuningdek, maqolada inson resurslarini rivojlantirishning institutsional asosi, turizm sohasida xodimlar malakasini oshirishga qaratilgan islohotlar va tegishli ko'rsatkichlar tahlil qilingan.

Kalit so'zlar: inson resurslari, inson resurslarini boshqarish, inson resurslarini rivojlantirish (HRD), turizm sohasi, inson kapitalini rivojlantirish (HCD), turizm ta'lim, trening va rivojlanish (T&D), turizm sohasi.

Abstract: This article discusses the theoretical foundations of human resource development in tourism, the stages of human resource development, and their individual features. The article also analyzes the institutional framework for the development of human resources, reforms aimed at improving the skills of personnel in the tourism sector, and relevant indicators.

Key words: human resources, human resource management, human resource development (HRD), tourism industry, human capital development (HCD), education, training, and development (T&D) in tourism, tourism industry.

Аннотация: В данной статье рассмотрены теоретические основы развития человеческих ресурсов в туризме, этапы развития человеческих ресурсов, их отдельные особенности. В статье также анализируются институциональная основа развития человеческих ресурсов, реформы, направленные на повышение квалификации персонала в сфере туризма, и соответствующие показатели.

Ключевые слова: человеческие ресурсы, управление человеческими ресурсами, развитие человеческих ресурсов (HRD), индустрия туризма, развитие человеческого капитала (HCD), образование, обучение и развитие (T&D) в туризме, индустрия туризма.

KIRISH

Turizm sohasi mamlakat iqtisodiyotida tez sur'atlar bilan rivojlanib borayotgan strategik ahamiyatga ega biznes turiga aylanib bormoqda. Turizm xodimlari, ayniqsa gidlar, sayohatning muvaffaqiyati uchun eng muhim omil hisoblanadi. Turizm va mehmondo'stlikning zamonaviy rivojlanishi tabiiy, ijtimoiy-iqtisodiy, madaniy, tarixiy va, albatta, inson resurslari salohiyatiga asoslanadi. Hech qanday boshqa manba, hech qanday sun'iy intellekt turizm sohasidagi xodimlar o'rnini bosa olmaydi. Shuning uchun ham turizmni rivojlantirishning asosiy resursi doimo insonlar va ularning malakasi hamda ko'nikmalari bo'lib qoladi.

Binobarin, O'zbekiston Respublikasi Prezidentining 2023-yil 11-sentyabrdagi “O'zbekiston – 2030” strategiyasini 2023-yilda sifatli va o'z vaqtida amalga oshirish chora-tadbirlari to'g'risida”gi PQ-300-son¹ qarorining “O'zbekistonda tashqi va ichki turizmni rivojlantirish uchun keng sharoitlar yaratish orqali sayyohlar sonini oshirish” 58-maqasadi hamda “Turizm sohasi va infratuzilmasini jadal rivojlantirish” nomli yo'nalishida quyidagi vazifalar belgilangan:

- Turizm turlarini diversifikatsiya qilish, jumladan hududlarda MICE-turizm, qishloq turizmi, veloturizm, agroturizm, tog' turizmi, bolalar va o'smirlar turizmini rivojlantirish bo'yicha dastur ishlab chiqish; xorijiy davlatlarda tashkil etiladigan xalqaro turizm ko'rgazma va yarmarkalarida O'zbekistonning turizm salohiyatini keng targ'ib qilish;
- Xalqaro yetakchi nashrlar, telekanallar, mashhur blogerlar uchun mamlakat bo'ylab press-turlarni tashkil etish;
- Mahalliy turoperatorlar, transport tashkilotlari bilan hamkorlikda chet elda “Road show” va “B2B” uchrashuvlarni o'tkazish.

Belgilangan chora-tadbirlar va vazifalar ijrosini ta'minlashda nafaqat turizm sohasida qonun va qarorlar qabul qilish, balki sohada faoliyat olib borayotgan xodimlarning innovatsion imkoniyatlarini, bilimi, malakasi va ko'nikmalarini rivojlantirish zarurati ko'zga tashlanadi [1].

¹ <https://lex.uz/uz/docs/-6600390>



MAVZUGA OID ADABIYOTLAR TAHLILI

Turizm sohasida inson resurslarini boshqarish, inson resurslarini rivojlantirish, xususan inson resurslarini HR texnologiyalari asosida rivojlantirish borasida ko'plab ilmiy tadqiqotlar olib borilgan. Turizming rivojlantirishiga Markaziy Osiyo ham o'zining munosib hissasini qo'shgan bo'lib, bu davrda Buyuk sarkarda Sohibqiron Amir Temur saltanatining ham ahamiyati katta bo'lgan. Amir Temur davlati o'sha vaqtda ma'lum quruqlikdagi barcha davlatlar bilan deyarli aloqani yo'lga qo'ygan. Aynan Amir Temur davrida "Buyuk Ipak Yo'li"ning mavqevi ko'tarilgan bo'lib, davlatlar va elatlar o'rtasidagi madaniy aloqalarning rivojlanishiga sabab bo'lgan. "Inson resurslarini boshqarish" atamasi ilk bora 1970-yillardan boshlab AQSh va Buyuk Britaniyada fan va boshqaruv amaliyotida, so'ngra bozor iqtisodiyoti rivojlangan boshqa mamlakatlarda ham qo'llana boshladi. Bu, birinchi navbatda, fan-texnika inqilobi davrida insonning iqtisodiy faoliyatdagi roli va o'rnini haqida qayta fikrlash bilan bog'liq bo'lib, unga nafaqat ishlab chiqarishning "jonli" omili sifatida, balki qiziqishlar, motivatsiya, psixologiya, qadriyatlar va tadbirkorlik sifatida ham e'tibor qaratilgan [2].

Xorijiy amaliyotda inson resurslarini rivojlantirish (HRD) to'g'risidagi birinchi tushunchalar 1980-yillarning boshlariga to'g'ri keladi. Iqtisodchi olimlar I.A.Esaulova va A.Haslinda o'sha paytda kompaniyalarga tashqi o'zgarishlar tahdid solganda "inson resursi" tashqi o'zgarishlarga qarshi tura oladigan barqaror resurs ekanligini, samaradorlikni oshirishda va korxonalar strategik rejalarini amalga oshirishda muhim aktiv ekanligini ta'kidlaganlar [3].

Yanada aniqroq yillarga murojaat qiladigan bo'lsak, g'arbda konsepsiya birinchi marta 1803-yilda ishchilarning insoniy ehtiyojlarini ta'kidlagan Robert Ouyen tomonidan ishlab chiqilgan. U ish joyini tozalash va yaxshilash usullarini o'rgatgan. U ishchilar samaradorligini oshirish uchun ijtimoiy tadbirlar zarurligini ta'kidlagan [4].

N.Malkom va N.Leonard inson resurslari faqat didaktik o'rganish o'rniga kontentga asoslangan va eksperimental hamda insoniy yondashuvga yo'naltirilgan ta'limga urg'u berganlar. N.Leonard ko'proq "inson resurslarini boshqarish" va "inson resurslarini rivojlantirish" o'rtasidagi farqni tadqiq etgan [5].

HRD tushunchasi rasmiy ravishda L.Nadler tomonidan 1969-yilda Amerika "Ta'lim va rivojlanish jamiyati" tomonidan tashkil etilgan konferensiyada kiritilgan. L.Nadler inson resurslarini rivojlantirishni "ma'lum bir vaqtga mo'ljallangan va xulq-atvorni o'zgartirish imkoniyatini yaratish uchun tashkil etilgan o'rganish tajribasi" deb ta'riflagan [6].

Hind olimi S.R.Pulapaning fikriga ko'ra, HRD tashkilot xodimlariga texnik, boshqaruv va xulq-atvor bilimlari hamda ko'nikmalarini egallash va rivojlantirishga yordam berish, rag'batlantirish va zarur qadriyatlar, e'tiqodlar va munosabatlarni shakllantirish jarayonidir. Shu bilan birga, korxonalar inson salohiyatini ro'yobga chiqarish orqali hozirgi va kelajakdagi rollarni bajarishga undaydi [7].

Turizm sohasida inson resurslarini boshqarish va rivojlantirish, xususan inson resurslarini HR texnologiyalari asosida rivojlantirish borasida ko'plab ilmiy tadqiqotlar olib borilgan.

Xususan, Akademik Q.X.Abduraxmonovning fikricha, inson resurslarining afzalliklari quyidagicha belgilanadi:

- Inson resurslarining tayyorgarlik darajasi (ta'lim va malakaning darajasi, keng va tor ixtisoslik);
- Ijodiy qobiliyat;
- Shaxsiy salohiyatini oshirishga intilish;
- Mehnat faoliyati;
- Ijtimoiy ishlab chiqarishning asosiy harakatlantiruvchi kuchi;
- Eng samarali kapital kiritish obyekti – kapital bilim va mahoratni oshirishga xizmat qilish, kelgusida eng yuqori samara keltiradi.

Q.X.Abduraxmonov "inson resursi" tushunchasiga quyidagicha ta'rif bergan: Inson resurslari – mamlakat aholisining foydali faoliyat yuritish uchun zarur bo'lgan jismoniy rivojlanish, aqliy qobiliyatlar va bilimga ega bo'lgan qismi tushuniladi [8].

R.Svanson va D.Arnold ta'rifiga ko'ra: "Inson resurslarini rivojlantirish maqsadlari tashkilotning strategik maqsadlari bilan bog'liq bo'lishi kerak, chunki inson resurslarini rivojlantirish subyektlari – bu strategik maqsadlarni belgilovchilar, kompaniyaning yuqori va o'rta bo'g'inlari xodimlaridir" [9].

J.Valtonning fikriga ko'ra, "Tashkilotning rivojlanishi uning tuzilishi, qadriyatlar, xulq-atvori, o'zaro munosabatlari va xodimlarining kasbiy fazilatlarini rivojlantirish bilan uzviy bog'liq" [10].

Trening inson resurslarini rivojlantirishning asosiy usuli hisoblanadi. Inson resurslarini rivojlantirishni (HRD) "ish faoliyatini yaxshilash maqsadida tashkiliy rivojlanish va xodimlarni tayyorlash hamda rivojlantirish orqali inson tajribasini rivojlantirish jarayoni" deb ta'riflagan. HRD tushunchasi ko'nikmalarni egallash, o'zini anglash va modernizatsiya qilish jarayoni bo'lib, qisqa va uzoq muddatli ta'lim dasturlari orqali amalga oshirilishi mumkin [11].



HRD olimlari ko'pincha xodimlarni ish joyida o'qitish va rivojlantirishga asosiy e'tiborni qaratib, xodimlarning ta'limi, umrbod ta'lim va individual ta'lim ish joyidagi natijalarga to'g'ridan-to'g'ri ta'sir ko'rsatishini ta'kidlaydilar. Shuningdek, xodimlarni o'qitish va rivojlantirish ish joyidagi muammolarni bartaraf etishga va mehnat samaradorligini oshirishga imkon beradi [12].

Hindistonning NRD bo'yicha eng mashhur mutaxassisi professor T.V.Raoning fikricha: "Inson resurslarini rivojlantirish (NRD) – bu tashkilot xodimlariga rejalashtirilgan tarzda yordam beradigan, hozirgi davr bilan bog'liq turli funksiyalarni bajarish uchun zarur bo'lgan qobiliyatlarni egallash yoki kuchaytirish va ulardan to'liq foydalanish uchun imkoniyat yaratish jarayonidir" [13].

Maqsadli kadrlar tayyorlash faoliyatining boshlanishi XX asrning 30-yillari o'rtalarida ommaviy mashinalar ishlab chiqarish davri va ichki kadrlar tayyorlash metodologiyasiga asos solgan ilmiy boshqaruv maktabining shakllanishi bilan bog'liq. Tashkiliy rivojlanish konsepsiyasi tashkilotning kadrlarni tayyorlash va rivojlantirish uchun doimiy imkoniyatlarga ega bo'lishini ifodalaydi. 1950-yillarning oxiriga kelib, tashkilot rivojlanishining "inson elementi" birinchi o'ringa chiqdi va xodimlarni rivojlantirish korxonalar mehnat samaradorligiga bevosita ta'sir qilishi ta'kidlandi [14].

Inson resurslarini rivojlantirish (HRD) metodologiyasining jiddiy o'zgarishi sanoatdan postindustrial iqtisodiyotga o'tish bosqichi bilan bog'lanadi. Sanoati rivojlangan mamlakatlarda sanoat ishlab chiqarishi va xizmat ko'rsatish sohasi o'rtasidagi muvozanat xizmat ko'rsatish foydasiga o'zgargan. Bu esa yuqori malakali ishchi kuchiga bo'lgan ehtiyojni keskin oshirdi [15].

A.L.Poltarixin o'z tadqiqotlarida: "Sanoat iqtisodiyotidagi axborot-texnologik inqilob va keyinchalik bilim iqtisodiyotiga o'tishi nafaqat mehnatni intellektual tarkibiy qismlar bilan to'ldirishga olib keldi, balki tashkilotlar o'rtasidagi raqobat xarakterini ham o'zgartirdi", – degan fikrni ilgari surgan [16].

Xodimlarning rivojlanishi – bu korxonalarda hozirgi yoki kelajakdagi ish bilan bog'liq bo'lmagan o'zgarishlarni inobatga olib, xodimning shaxsiy qobiliyatlarini o'sishi va rivojlanishini ta'minlash jarayonidir [17].

Bizning ilmiy tadqiqotlarimiz turizmda inson resurslarini boshqarish va rivojlantirish boshqa resurslardan sezilarli darajada farq qilishi va shu sababli ular maxsus boshqaruv usullarini talab qilishi bilan ajralib turadi.

TADQIQOT METODOLOGIYASI

Mazkur tadqiqotda bir qator ilmiy manbalarda o'z aksini topgan HR texnologiyalari asosida turizm sohasida inson resurslarini rivojlantirish masalalariga taaluqli empirik va konseptual tadqiqotlar o'rganildi va ulardagi ilmiy yondashuvlar tizimlashtirildi. Shuningdek, tadqiqot ishida tizimli tahlil, mantiqiylik, induksiya va deduksiya, analiz va sintez, qiyosiy tahlil, monografik tahlil va guruhlash usullari qo'llanildi.

TAHLIL VA NATIJALAR

O'z navbatida aytish lozimki, so'nggi yillarda aholi turmush darajasining yaxshilanishi, insonlar daromadlarining ortib borishi ularning yaxshi yashashga intilishi ortidan sifatli xizmat turlariga talabning oshib borishiga sabab bo'lmoqda. Shu bilan birga, turizm sohasida ko'rsatilayotgan xizmatlarning sifati unda faoliyat olib borayotgan xodimlarning bilim va malakasi, ko'nikmalariga bog'liqligi, bu jarayonlarning ortga surib bo'lmaydigan dolzarb vazifa ekanligini vaziyatning o'zi ko'rsatib turibdi.

Aynan shu jihatdan mamlakatimizda turizm sohasida kadrlarni qayta tayyorlash va malakasini oshirish bo'yicha O'zbekiston Respublikasi Prezidentining 2024-yil 18-iyuldagi PQ-269-sonli qarori qabul qilindi. Qarorga ko'ra, turizm sohasida xalqaro standartlarga mos uzluksiz ta'lim tizimi yanada takomillashtirilmoqda. Mehnat bozorining zamonaviy talablariga muvofiq yuqori malakali, raqobatbardosh kadrlarni tayyorlash tizimi yo'lga qo'yilib, fan, ta'lim va ishlab chiqarish integratsiyasi ta'minlanishi yuzasidan qator chora-tadbirlar belgilangan.

2024/2025 o'quv yilidan boshlab, davlat oliy ta'lim muassasalarida turizm va mehmonxona xo'jaligi sohasida kadrlar tayyorlash tizimi uch yillik oliy ta'lim dasturlari asosida yo'lga qo'yiladi. O'quv jarayoni "blok-modul" tizimiga asoslangan dual ta'lim shaklida tashkil etiladi. Bunda, o'quv jarayonlarining nazariy va amaliy mashg'ulotlar ulushi quyidagicha belgilanadi:

- Birinchi bosqichda – 80% nazariy va 20% amaliy;
- Ikkinchi bosqichda – 50% nazariy va 50% amaliy;
- Uchinchi bosqichda – 30% nazariy va 70% amaliy.

2024-yil 1-avgustdan boshlab, turizm sohasida kadrlar tayyorlovchi oliy ta'lim muassasalarida ta'lim jarayonini amaliyot bilan birga olib borish maqsadida ularning hududlarida budjetdan tashqari mablag'lar hisobidan yuridik shaxs maqomiga ega bo'lmagan amaliyot bazalarini (turoperator, turagent, gid-tarjimon, mehmonxona va turizm transporti xizmatlarini ko'rsatish obyektlari) belgilangan tartibda tashkil etishga ruxsat beriladi [18].



1-jadval. O'zbekistonda turizm sohasida faoliyat olib borgan xodimlar dinamikasi.

Ko'rsatkichlar	2016	2017	2018	2019	2020	2021	2022	2023	2016-yil 2023-yilga nisbatan (-, +)
Jami (o'rindoshlarsiz)	1945	2061	2486	2920	2330	1956	2793	3490	1545
oliy	1182	1223	1295	1595	1229	1048	1285	1862	680
shu jumladan kasbiy sayyohlik ta'limi	278	310	304	404	249	246	256	379	101
o'rta maxsus	657	729	790	1175	935	716	1345	1344	687
shu jumladan kasbiy sayyohlik ta'limini olganlar	84	91	110	134	88	72	125	122	38
o'rindoshlar	234	51	280	313	157	158	342	387	153
menejerlar	599	551	599	691	588	475	794	1008	409
gidlar va tarjimonlar	134	128	143	238	141	129	180	246	112
ekskursovod-lar	64	98	140	181	96	66	91	157	93

Turizm sohasida xodimlar bandligi nuqtayi nazaridan, 2019–2023-yillardagi bandlik ma'lumotlariga ko'ra, bu davrda o'rtacha 210 mingga yaqin ish o'рни yaratilgan. Ta'kidlash joizki, turizm sohasida xodimlar faoliyati dinamikasida asosiy tarmoqlar "ovqat va ichimliklar xizmati" bo'lib, unda 62 898 kishi ish bilan ta'minlangan; "yo'lovchi avtomobil transporti" sohasida 56 430 ta ish o'рни mavjud; "turar joy xizmatlari" – 51 955 nafar xodim, "sport va dam olish" – 16 236 nafar xodim; "madaniy xizmatlar" tarmog'ida 2019-yildan 2021-yilgacha o'rtacha 11 693 kishi faoliyat olib borgan.

So'nggi yillarda mamlakatimizda turizm sohasida oliy ma'lumotli xodimlar, sayyohlik ta'limini olganlar, menejerlar, gidlar, tarjimonlar va ekskursovodlarning soni ortib borayotganini, shuningdek, sohada ko'rsatilayotgan xizmatlarning sifatiga ijobiy ta'sir ko'rsatayotganini kuzatishimiz mumkin. 1-jadval ma'lumotlaridan ko'rinishicha, sohada faoliyat olib borayotgan jami xodimlarning soni 2016-yildan 2023-yilgacha 1 545 nafarga ortgan. E'tiborga molik jihati shuki, oliy ma'lumotli xodimlar ham 680 nafarga ortgan. Menejerlar 2016-yilda 599 nafarni tashkil etgan bo'lsa, 2023-yilda ularning soni 409 nafarga oshgan. Tahlillar shuni ko'rsatmoqdaki, turizm sohasida xodimlar faqat son jihatidan emas, balki sifat jihatidan ham o'z ko'nikmalarini oshirib borishlari zarur.

XULOSA VA TAKLIFLAR

Turizm sohasida inson resurslarini rivojlantirish bo'yicha iqtisodchi olimlarning qarashlari, ta'riflari va yondashuvlarini tahlil qilib, mamlakatimizda inson resurslarini rivojlantirish borasida olib borilayotgan islohotlardan xulosa chiqarib mamlakatimizda inson resurslarini rivojlantirishda quyidagi takliflarni beramiz;

Birinchidan inson resurslari rivojlantirish boshqa sohalardan farqli o'laroq turizm sohasida judayam muhim resurs ekanligini inobatga olib sohadagi xodimlarning emotsional intellektini rivojlantirish taklif etiladi;

Ikkinchidan turizm sohasida faoliyat olib borayotgan xodimlar menejer bo'ladimi, tur operator bo'ladimi, gid va tarjimonlar bo'ladimi, ekskursavodlar bo'ladimi ularni rivojlantirishda o'quv dasturlari turizmning milliy koloritini tavsiflaydigan, xududning o'ziga xosligini ifoda etaoladigan xodimlarni o'qitishga, rivojlantirishga erishish lozim;

Uchinchidan butun dunyo raqamlashayotganligini inobatga olib, turizm sohasidagi barcha turdagi xodimlarning raqamli ko'nikmalarini rivojlantirish maqsadga muvofiq;

To'rtinchidan turizm marketologlarining onlayn reklama, onlayn xizmatlar sotuvini ko'nikmasini rivojlantirish orqali sotuv geografiyasini va sotuvlar sonini kengaytirish mumkin.

Foydalanilgan adabiyotlar ro'yxati

- O'zbekiston Respublikasi Prezidentining 2023-yil 11-sentyabrdagi "O'zbekiston – 2030" strategiyasini 2023-yilda sifatlil va o'z vaqtida amalga oshirish chora-tadbirlari to'g'risida"gi PQ-300-son qarori. lex.uz/uz/docs/-6600390
- Abdurahmonova G.K. Inson resurslarini boshqarish. Darslik. – T.: TDIU nashriyoti, 2020. 17-bet.
- Esaulova I.A. Развитие персонала: стратегии, организация, практические решения. – Пермь: Изд-во Перм. гос. техн. ун-та, 2009. – 275 с.



4. Robert Owen: Observations on the Effect of the Manufacturing System: With Hints for the Improvement of Those Parts of it Which are Most Injurious to Health and Morals (2nd Edition), London, Edinburgh & Glasgow, 1817.
5. Knowles, M. S. (1970). The Modern Practice of Adult Education: Andragogy versus Pedagogy. New York: New York Association Press.
6. L. Nadler. The Handbook of Human Resource Development. A Wiley-Interscience Publication, Wiley, 1984. Michiganskiy universitet, 23 avgust 2007, ISBN 0471892343, 9780471892342, str. 855.
7. S. R. Pulapa. Business Ethics and The Bhagavad Gita: Cost of Unethical Acts: Directions of the Dharmatman for Ethical Leadership (Management, Change, Strategy and Positive Leadership), Part of: Management, Change, Strategy and Positive Leadership (9 books), Sep 17, 2020.
8. Q. Abdurahmonov. Mehnat iqtisodiyoti: Nazariya va amaliyot. Darslik. Qayta ishlangan va to'ldirilgan 3-nashri. T.: O'zbekiston Respublikasi Fanlar akademiyasi "FAN" nashriyoti, 2019. – 592 b. 154-155-bet.
9. Swanson R., Arnold D. The Purpose of HRD is to Improve Performance. Proceedings of the Academy of HRD. Atlanta, 1997. R. 17.
10. Walton J. Strategic Human Resource Development. London, 2003. R. 69.
11. David McGuire, Glasgow Caledonian University; Kenneth Mølbjerg Jørgensen, Malmö University. Human Resource Development: Theory and Practice, January 2011. ISBN: 9781412922999.
12. J. Bratton, J. Gold. Human Resource Management: Theory and Practice. Palgrave Macmillan, 17 iyul 2012. 672 p.
13. M. Germain. A Preliminary Exploration on the Measurement of Expertise: An Initial Development of a Psychometric Scale, June 2012. Human Resource Development Quarterly, 23(2), June 2012, 23(2).
14. D. Matthews, D. Megginson, M. Surtees. Развитие человеческих ресурсов. – М.: Экмо, 2006. – 432 с.
15. Haslinda A. Definitions of HRD: Key Concepts from a National and International Context // European Journal of Social Sciences. 2009, № 4. P. 486-495.
16. Полтарыхин А.Л., Алхименко О.Н. Особенности мотивации интеллектуального труда в экономике знаний // Вестник Российского экономического университета им. Г.В. Плеханова. 2014, № 5(71). С. 96-103.
17. Hu Po. Theorizing Strategic Human Resource Development: Linking Financial Performance and Sustainable Competitive Advantage // Proceedings of the Academy of Human Resource Development. International Research Conference, 2007. Fayetteville, AR: University of Arkansas. Available at: <https://pdfs.semanticscholar.org/33a5/a64a7170ye4f5074>.
18. O'zbekiston Respublikasi Prezidentining qarori, 18.07.2024-yildagi "Turizm sohasida kadrlar tayyorlash tizimini takomillashtirish chora-tadbirlari to'g'risida"gi PQ-269-son qarori. Manba: <https://lex.uz/uz/docs/7031185>.



HUDUDIIY TURIZM RIVOJLANISHINING IQTISODIY SAMARADORLIGINI OSHIRISHDA ZAMONAVIY AXBOROT TEXNOLOGIYALARINI QO'LLANILISHI

ORCID: 0000-0002-9963-3777

Dustmurodov Orifjon Ismatilloevich

Toshkent davlat iqtisodiyot universiteti tayanch doktoranti

Annotatsiya: Ushbu maqolada hududiy turizm sohasini rivojlantirishda zamonaviy axborot texnologiyalarining roli va ahamiyati tahlil qilinadi. Hududiy turizm sohasida qo'llanilayotgan axborot xizmatlari eksportining rentabillik ko'rsatkichlarini aniqlash, turistlar uchun "smart" xizmatlarni takomillashtirish, hududiy turizm xizmatlarida axborot texnologiyalarining rivojlanishidagi dolzarb va istiqbolli yo'nalishlarini belgilash masalalari o'rganiladi. Shuningdek, hududiy turizm sohasida axborot texnologiyalaridan samarali foydalanishni qo'llab-quvvatlash, turizmda qo'llaniladigan axborot texnologiyalari imkoniyatlarini kengaytirish, sayohat xizmati provayderlarini rivojlantirish hamda AKT xizmatlaridan samarali foydalangan holda turistik brendlarni yaratishning ilmiy-uslubiy yondoshuvlari to'g'risida fikr va mulohazalar keltirilgan.

Kalit so'zlar: AKT xizmatlari, sun'iy intellekt xizmatlari, axborot texnologiyalari, IT xizmatlari, "smart" xizmatlar, axborot jarayonlari, ijtimoiy tarmoqlar, AKT imkoniyatlari.

Abstract: This article analyzes the role and importance of modern information technologies in the development of regional tourism. It examines the profitability indicators of information service exports in the regional tourism sector, the improvement of "smart" services for tourists, and identifies the current and prospective directions for the development of information technologies in regional tourism services. Additionally, the paper discusses the support for effective use of information technologies in regional tourism, the expansion of opportunities provided by information technologies in tourism, the development of travel service providers, and the scientific-methodological approaches to creating tourism brands through efficient use of ICT services.

Key words: ICT services, artificial intelligence services, information technologies, IT services, "smart" services, information processes, social networks, ICT opportunities.

Аннотация: В данной статье анализируются роль и значение современных информационных технологий в развитии регионального туризма. Рассматриваются показатели рентабельности экспорта информационных услуг в сфере регионального туризма, совершенствование "умных" услуг для туристов, а также определяются актуальные и перспективные направления развития информационных технологий в туристических услугах регионов. Кроме того, обсуждаются поддержка эффективного использования информационных технологий в региональном туризме, расширение возможностей ИКТ в туризме, развитие поставщиков туристических услуг, а также научно-методологические подходы к созданию туристических брендов посредством эффективного использования ИКТ-услуг.

Ключевые слова: ИКТ-услуги, услуги искусственного интеллекта, информационные технологии, IT-услуги, "умные" услуги, информационные процессы, социальные сети, возможности ИКТ.

KIRISH

XXI asr axborot asriga aylandi. Butun dunyo globallashuv davrida axborot-kommunikasiya texnologiyalari, sun'iy intellekt va IT xizmatlari jarayoni jadallashdi. Axborot-kommunikasiya texnologiyalari faoliyati ko'lami kengaydi, va mazkur sohada tajribali kadrlarga ehtiyoj orta boshladi. Biznesmenlar va tadbirkorlar uchun mazkur soha serdaromad obyektga aylandi. Axborot xizmatlari eksportining rentabillik ko'rsatkichi samaradorligi aniqlandi. Sun'iy intellekt va IT sohalari rivojlantirildi. Xususan, pandemiya onlayn xizmatlar va virtual olam ijtimoiy-iqtisodiy jarayon uchun qanchalar muhim ekanligini ko'rsatdi. Insoniyat sivilizasiya rivojlanishining yangi bosqichiga kirdi, unda axborot va bilim inson faoliyatining barcha sohalarida hal qiluvchi omilga aylandi. Shu bilan birga, axborot zamonaviy jamiyatda iqtisodiy o'sishning eng muhim omiliga aylanmoqda.

Shuni tushunish kerakki, bugungi kunda texnologik taraqqiyot nafaqat millat farovonligini ta'minlashning asosiy omili, balki uning barqaror rivojlanishi jarayonining eng muhim shartidir. Shu bilan birga, axborot texnologiyalari maxsus katalizator xususiyatlari tufayli nafaqat axborot sohasida, balki boshqa ko'plab muhim sohalarda ham texnologik yutuqlarga faol hissa qo'shadi.



Turar joy va transport obyektlarini bron qilish, shuningdek, diqqatga sazovor joylarga ekskursiyalarni tashkil etish va madaniy-rekreasion xizmatlarni bron qilish uchun kuchli platforma tizimlarini yaratish, turizm sohasiga eng yangi texnologiyalarni joriy etish dolzarb masalalardan biriga aylanmoqda. Shuningdek, ayrim turdagi sayohatlar, marshrutlar, mamlakatlar va mintaqalarning sayyohlik salohiyati haqida ma'lumot berishga qaratilgan axborot ham muhim ahamiyat kasb etmoqda.

Har qanday turdagi texnologiyalar samaradorligining umumiy mezonini sifatida ulardan amaliy foydalanish natijasida erishilgan ijtimoiy vaqtning tejashni olish mumkin. Ushbu mezonning samaradorligi ayniqsa axborot texnologiyalari misolida yaqqol namoyon bo'ladi. Bugungi kunda va yaqin kelajakda ijtimoiy vaqtning tejash zarurati eng ommaviy axborot jarayonlari bilan bog'liq texnologiyalarga qaratilmoqda. Ulardan keng va takroriy foydalanish, ko'rinib turibdiki, ijtimoiy vaqtning tejashga imkon beradi.

MAVZUGA OID ADABIYOTLAR SHARHI

O. Dustmurodov (2023) "Basic Principles and Factors for Improving the Economic Efficiency of Regional Tourism. European Journal of Business Startups and Open Society" nomli maqolasida hududiy turizmni rivojlantirishga iqtisodiyotning barcha aloqador tarmoqlarini rivojlantirish orqali erishish mumkinligini ta'kidlaydi. Qachonki infratuzilma yaxshi rivojlangan bo'lsa, turistlarga kompleks xizmat ko'rsatish imkoniyatlari kengayadi va hududlarga tashrif buyurgan turistlardan olingan daromadlar ushbu hududning ijtimoiy-iqtisodiy rivojlanishiga katta hissa qo'shadi, degan fikrni ilgari suradi.

Shuningdek, Pitana & Putu (2019) "Challenging the Giants: Factors Contributing to Local Homestay Competitiveness in Ubud Bali" tadqiqotlarida turizm sanoatining rivojlanishi undagi raqobatbardoshlikni oshiradi hamda bu, albatta, jamiyatning faravonligiga ijobiy ta'sir qiladi. Hududlarda turizm sektori rivojlangan bo'lsa, mintaqa aholisining daromadlari oshadi, ish o'rinlari yaratiladi. Tashrif buyuruvchi sayyohlar oqimining ortishi turizm uchun iste'mol ehtiyojlarining ham ortishiga sabab bo'ladi, deb ta'kidlanadi.

Corte, V. (2015). "Customer Satisfaction in Tourist Destination: The Case of Tourism Offer in The City Of Naples" tadqiqotida ta'kidlaganidek, hududiy turizm xizmatlari sayyohlik sanoatining raqobatbardoshligini oshirish uchun muhim ahamiyatga ega bo'lib, sayyohlarning ijobiy taassurotlari ularning qayta kelishi va boshqalarga tavsiya qilishini ta'minlaydi. Bu esa o'z navbatida, sayyohlar zanjiri (ya'ni, jonli reklama)ni shakllantirib, hududlarda turizm xizmatlarini rivojlantirishda muhim ahamiyatga ega bo'ladi hamda daromad va foydani oshirishga yordam beradi.

Moraru (2017) "Student mobility – driver of growth in the travel and tourism industry; case study: Erasmus students' travel preferences" tadqiqotida turizm xizmatlarini diversifikatsiya qilish va strategik yondashuvlar orqali turizm xizmatlarini rivojlantirish mintaqaviy turizmning raqobatbardoshligini oshiradi, deb ta'kidlaydi. Shu bilan birga, turistlar oqimini ta'minlab, iqtisodiy beqarorlikning oldini oladi. Hududiy turizm xizmatlari turizm industriyasining rivojlanishidagi asosiy omil bo'lib, turizm xizmatlarining sifati ham muhim ahamiyat kasb etadi.

K. Douglas Hoffman va John E.G. Bateson (2006) "Services Marketing-Concept, Strategies & Cases" nomli ilmiy ishlarida ko'rsatilayotgan turizm xizmatlarining sifati iste'molchi tomonidan shakllangan munosabat ekanligini ta'kidlaydi. Xizmat sifati – mijozlar ehtiyojini qondirish sifatida asta-sekin e'tirof etilgan, raqobatbardoshlikka erishish uchun asosiy omillardan biri sifatida xizmat qiladi va mijozlarni saqlab qolishda muhim rol o'ynaydi.

TADQIQOT METODOLOGIYASI

Ushbu tadqiqot ishida hududiy turizmni rivojlantirishda zamonaviy axborot texnologiyalaridan samarali foydalanish zaruriyati o'rganilgan. Mazkur yo'nalish bo'yicha olimlar va mutaxassislarining ilmiy ishlari va maqolalaridagi ma'lumotlar, shuningdek, www.lex.uz, stat.uz va boshqa xalqaro internet saytlaridagi statistik ma'lumotlar tahlil qilindi. Natijada hududiy turizm xizmatlarining iqtisodiy samaradorligini oshirishda AKT xizmatlaridan maqsadli foydalanish bo'yicha aniq ma'lumotlar keltirildi.

TAHLIL VA NATIJALAR

Axborot texnologiyalari qaror qabul qilishni qo'llash, koordinatsiya va boshqarish bilan birga menejerlarga tahlil qilish, kompleks masalalarni echish va yangi qarorlar qabul qilishda yordam beradi (1-jadval).

Jamiyat rivojlanishining hozirgi bosqichida axborot texnologiya-larining roli va ahamiyatini tahlil qilib, biz ushbu jarayonning strategik ahamiyatga ega ekanligi inobatga olib zaruriy chara tadbirlarni ishlab chiqishimiz lozim. Yaqin kelajakda ushbu texnologiyalarning ahamiyati tez sur'atlar bilan o'sib boradi. Aynan shu texnologiyalar bugungi kunda davlatning texnologik rivojlanishida hal qiluvchi omilga aylandi.



1-jadval. Axborot kommunikasiya texnologiyalarining tasniflanishi¹.

AXBOROT KOMMUNIKASIYA TEXNOLOGIYALARI	AKT qo'llanilishiga qarab	An'anaviy
		Yangi axborot texnologiyalari
	Boshqaruv masalalarini qamrov darajasiga qarab.	Ma'lumotlarni elektron qayta ishlash.
		Boshqaruv funksiyalarini avtomatlashtirish.
		Qaror qabul qilishni qo'llash.
		Elektron ofis.
		Ekspert qo'llash.
	Texnologik operatsiyalarning qo'llanilish sinfiga qarab.	Matnli redaktor bilan ishlash.
		Jadvalli prosessor bilan ishlash.
		Grafik obyektlar bilan ishlash.
		Multimedia tizimlari.
		Gipermatn tizimlari.
	Foydalanuvchi interfeysiga qarab	Paketli.
		Dialogli.
		Tarmoqli.
	Tarmoq tuzilishiga qarab	Lokal.
		Ko'p darajali.
		Taqsimlangan.
	Xizmat ko'rsatish sohalariga qarab	Buxgalter xizmatlari.
		Turizm xizmatlari.
Transport xizmatlari.		
Bank xizmatlari.		
Soliq xizmatlari.		
Sug'urta xizmatlari.		
Boshqalar.		

Jamiyat taraqqiyoti uchun strategik ahamiyatga ega bo'lgan axborot texnologiyalarining o'ziga xos xususiyatlari orasida quyidagilar maqsadga muvofiq ko'rinadi. Biz quyidagi eng muhimlarini ajratib ko'rsatishimiz mumkin.

Bugungi kunda butun dunyoda turizm sohasi ser daromad faoliyat bo'lganligi uchun jadallik bilan rivojlan-tirilmoqda turizm sohasida xizmat turlarini diversifikatsiyalash maqsadida axborot kommunikasiya texnologiyalari imkoniyatlaridan keng foydalanish yo'lga qo'yildi. Turistlar uchun smart xizmatlari ishlab chiqildi. Faolida ish samaradorligini oshirish maqsadida raqamli xizmatlar, turli platformalar, ilovalar bilan qulay xizmatlar ishlab chiqildi. Bugungi kunda turistlar ko'proq "smart" xizmatlarini xoxlashmoqda. Shuningdek turistlar manzillarni aniqlashda, uning imkoniyatlarini o'rganishda, sayohatlarni amalga oshirishda, til bilan bog'liq va boshqa masalalarni xal qilishda raqamli axborot texnologiyalari xizmatlari ish unimdorligini oshirmoqda. Axborot kom-munasiya texnologiyalari xizmatlari turizm sohasining ajralmas qismiga aylandi

(1-rasm).

Axborot texnologiyalari bugungi kunda uning rivojlanishidagi eng muhim strategik omil bo'lgan jamiyatning axborot resurslarini faollashtirish va ulardan samarali foydalanish imkonini beradi. Tajriba shuni ko'rsatadiki, axborot resurslarini faollashtirish, tarqatish va ulardan samarali foydalanish (ilmiy bilimlar, kashfiyotlar, ixtirolar, texnologiyalar, ilg'or tajribalar) boshqa turdagi resurslarni sezilarli darajada tejashga erishish mumkin. xom ashyo, energiya, minerallar, materiallar va uskunalar, inson resurslari, ijtimoiy vaqt.

Axborot texnologiyalari so'nggi yillarda insoniyat jamiyati hayotida tobora ortib borayotgan axborot jarayon-larini optimallashtirish va ko'p hollarda avtomatlashtirish imkonini beradi. Ma'lumki, sivilisasiyaning rivojlanishi axborot jamiyatining shakllanishi davrida sodir bo'ladi, unda ish bilan band bo'lgan aholining ko'pchiligining mehnat obyektlari va natijalari endi moddiy qadriyatlar emas, balki asosan axborot va ilmiy bilimlariga aylandi. Hozirgi vaqtda aksariyat rivojlangan mamlakatlarda har qanday sohada faoliyat olib borayotgan xodimlarning faoliyati axborotni tayyorlash, saqlash, qayta ishlash va uzatish jarayonlari bilan bog'liq va shuning uchun ushbu jarayonlarga mos keladigan axborot texnologiyalarini o'zlashtirishga va amalda foydalanish talab qilinmoqda.

1 Муаллиф томонидан тайёрланган.

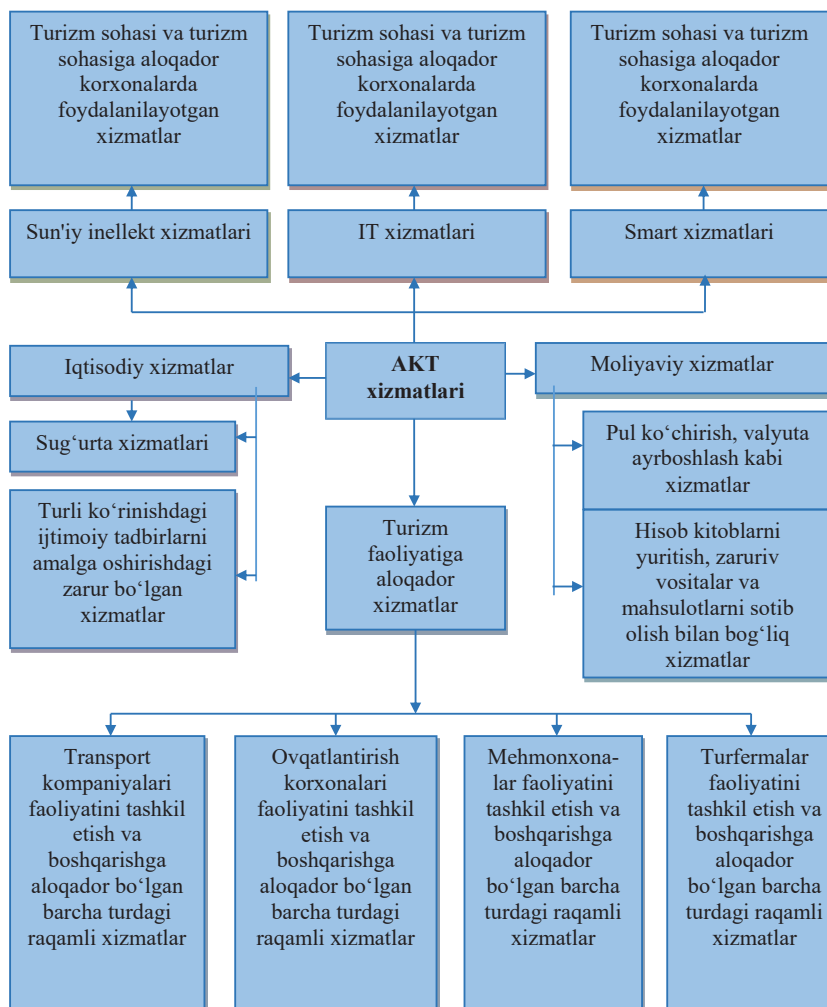

1-rasm. Hududiy turizm xizmatlariga aloqador AKT xizmatlari².

Axborot jarayonlari boshqa murakkab sanoat yoki ijtimoiy jarayonlarning muhim elementlari hisoblanadi. Shuning uchun axborot texnologiyalari ko'pincha ishlab chiqarish yoki ijtimoiy texnologiyalarning tarkibiy qismi sifatida ham faoliyat ko'rsatadi.

Hozirgi kunda axborot texnologiyalari odamlar o'rtasida axborot almashinuvini ta'minlashda muhim rol o'ynamoqda, shuningdek, ommaviy axborot vositalarining tez o'zlashtirilishi bilan jamiyatda keng tarqalgan. Ular nafaqat qulayliklar yaratibgina qolmay, balki globallashtirish jarayonida jahon hamjamiyatining integratsiyasi, iqtisodiy va madaniy aloqalarning kengayishi, aholi migratsiyasi va maishiy muammolarning echimini ta'minlaydi.

Turizm sohasi axborotga boy bo'lib, axborotni yig'ish, qayta ishlash, foydalanish va uzatish kundalik operatsiyalar faoliyatida muhim vazifa sifatida ko'riladi. Masofadan xizmat sotib olish va buyurtmalar berish imkoniyati mavjud, biroq turistlar mahsulotni iste'mol qilish uchun obyektga shaxsan tashrif buyurishlari lozim. Shu sababli, marketing vositalari turistlarni harakatlantirishda muhim ahamiyat kasb etadi.

Axborot texnologiyalari turizm sohasida bron qilish tizimlari, videokonferensiyalar, elektron pul o'tkazmalari, mobil aloqa vositalari kabi yo'nalishlarda qo'llaniladi. Turizm sohasida barcha ishlab chiqaruvchilarning faoliyati axborot oqimlari orqali bog'lanadi, bu esa xizmatlarni sifatli taqdim etishga yordam beradi.

Turizm sohasida axborot texnologiyalari tizimi – kompyuterlar, mobil qurilmalar va videokonferensiyalar bilan birgalikda qo'llaniladi. Ushbu tizimlar sayohat agentliklari, mehmonxonalar va boshqa turizm xizmatlari uchun muhim ahamiyat kasb etadi, chunki ular bir-biriga chambarchas bog'liq tarkibiy qismlarni tashkil etadi.

Turizm faoliyatining barcha ishtirokchilari uchun axborot texnologiyalaridan foydalanish muhimdir, chunki ular xizmat sifatini yaxshilashga, xavfsizlikni oshirishga va umumiy turizm jarayonini takomillashtirishga yordam beradi. AKT turizm sohasiga to'rt tomonlama ta'sir ko'rsatadi: davlat organlari, turistik tashkilotlar, iste'molchilar va qo'shimcha xizmat ko'rsatuvchilar (2-rasm).

2 Muallif tomonidan tayyorlangan.



Davlat organlari turizm faoliyatiga aloqador bo'lgan barcha tegishli ma'lumotlarni olishda, shuningdek o'rnatilgan tartibda nazorat qilish va boshqarish jarayonlarida AKT imkoniyatlaridan keng foydalanishmoqda.

Turizm tashkilotlari AKT imkoniyatlaridan o'z faoliyatlarida ish unumdorligini oshirish maqsadida yani ishlab chiqarish va boshqaruv jarayonlarida foydalanishmoqda. Shuningdek turistik korxonalar iste'molchilar bilan aloqalarni o'rnatishda, mahsulotlarni sotishda, xizmat ko'rsatish jarayonlaridaxam bir qator AKT xizmatlaridan foydalanishmoqda.

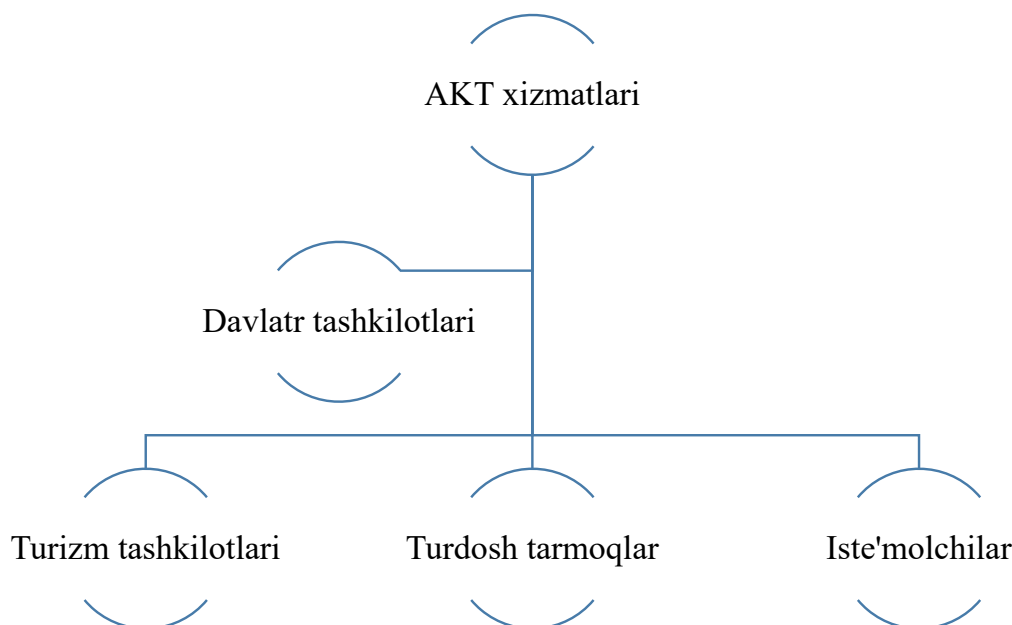

2-rasm. AKT xizmatlarining turizm faoliyatidagi qamrovi.

Turizm tashkilotlari bilan to'g'ridan-to'g'ri va bilvosita hamkorlikda faoliyat olib borayotgan turdosh tarmoqlar AKT xizmatlari imkoniyatlaridan zaruriy axborotlarni uzatishda, ma'lumotlarni tahlil qilish va boshqa ko'plab xizmatlarda foydalanishmoqda. Turizm mahsulotlari iste'molchilari rivojlangan AKT xizmatlaridan o'zlari uchun eng qulay xizmatlar paketlarini sotib olishda, sayohatlarni amalga oshirish jarayonlarida, shuningdek transport, joylashtirish va ovqatlantirish xizmatlarini xarid qilishda foydalanishmoqda.

AKT xizmatlari turizm sohasiga shunday darajada kirib kelganki, iste'molchilar mazkur xizmatlar orqali turistik xizmatlarning sifat ko'rsatkichlarini belgilashmoqda. Bizningcha, turizm sohasini xalqaro xizmatlar bilan integrasiya qilish jarayonida IT, sun'iy intellekt, smart va boshqa AKT xizmatlari imkoniyatlaridan keng foydalanish, mazkur tizimlarda xizmat ko'rsatuvchi xodimlarning professional faoliyatini takomillashtirish, ularning tajriba va malakasini oshirish, shuningdek onlayn xizmatlarni rivojlantirish kabi chora-tadbirlarni amalga oshirish zarur.

Axborot texnologiyalari aviakompaniyalarning faoliyatini qo'llab-quvvatlaydi. Havo operatsiyalarini tashkil etish, boshqarish va jarayonda elektron tizimlar katta rol o'ynaydi. Marshrut va jadvallarni rejalashtirish, parvozlarni kuzatish va tahlil qilish, xodimlarni boshqarish, buxgalteriya hisobi va uzoq muddatli rejalashtirishda yordam beradi.

Mehmonxona sohasida yuqori darajadagi xizmat ko'rsatishni yangi texnologiyalarsiz amalga oshirish mumkin emas. Maxsus platformalar mehmonxona jarayonlarini avtomatlashtirish, elektron bron qilish va xodimlar sonini kamaytirish bilan xizmat sifatini yaxshilaydi. Avtomatlashtirilgan tizimlar mehnat unumdorligini oshirishga va yuqori boshqaruv xodimlarining bilim darajasini oshirishga yordam beradi.

Sayyohlik agentlari va turoperatorlar AKT xizmatlaridan faol foydalanmoqda, bron qilish tizimlari, video tizimlar va interaktiv video matn tizimlarisiz turizmni tasavvur qilish qiyin. Biroq bugungi kunda yirik xalqaro bronlashtiruvchi platformalar kichik turistik fermalar faoliyatiga salbiy ta'sir ko'rsatmoqda.

Iste'molchilarning AKT savodxonligining oshishi va smart telefon vositalarining ommalashishi bir qator xizmatlarni ixchamlashtirib, ish unumdorligini oshirdi hamda vaqtni tejash imkonini berdi. Bizningcha, hududiy turizm xizmatlarining iqtisodiy samaradorligini oshirish uchun xizmat ko'rsatish turlarini muntazam ravishda diversifikatsiya qilish zarur.

Mamlakatimizdagi turistik hududlarda dam olish kunlarida tirbandlik va xizmat sifatining pasayishi kuza-tilmoqda. Bu holatni bartaraf etish uchun taklif qilingan chora-tadbirlar yordamida ko'rib chiqish kerak(3-rasm).

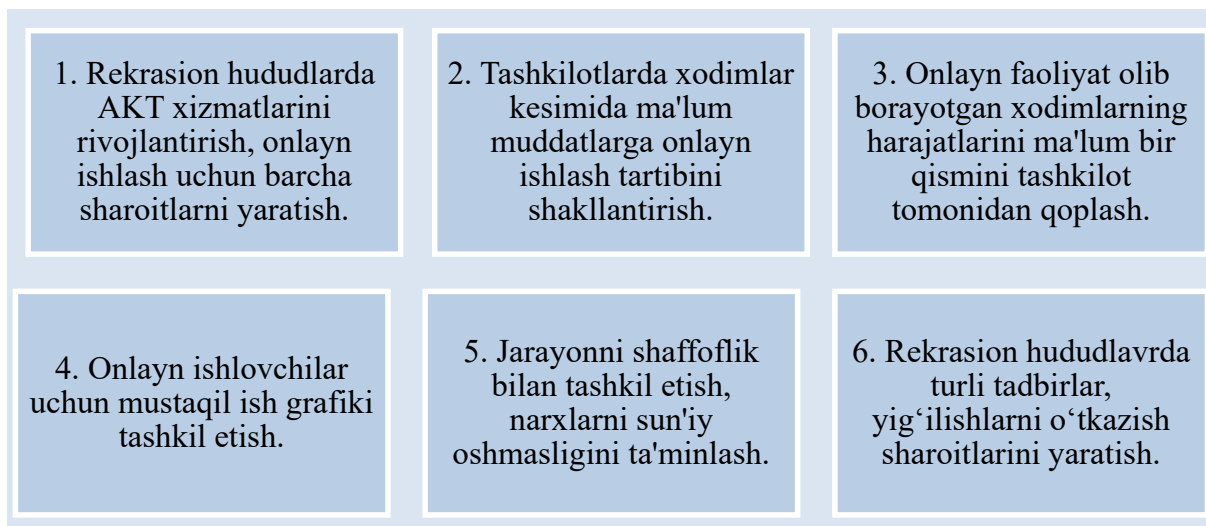

3- rasm. Rekrasion hududlarda "Ish ta'tili"ni tashkil etishdagi zaruriy chora tadbirlar³.

Yuqoridagi AKT xizmatlaridan samarali foydalanish orqali ish va dam olishni birlashtirish, "ish ta'tili" tashkil etishni ko'rib chiqdik. Mazkur metodlarni mamlakatimizning boshqa hududlarida Toshket shahrida Samarqand shahrida, Buxoro shahrida, Xiva shahrida, Qo'qon shag'rida va boshqa turistlarni jalb qilaoladigan turistik manzillarda tashkil etish mumkin. Buning uchun eng zaruriy vosita raxamli xizmatlar sifati yuqori bo'lishi lozim. Shuningdek mazkur xizmatlar qanchalik sifatli va jozibador bo'lsa xoriyiy turistlar uchun xam qiziqarli manzilarga aylanadi.

Hududiy turizmning iqtisodiy masadorligini oshirishda ichki turizmni rivojlantirish orqali kutilayotgan natijalarni 2-jadvalda ko'rib chiqamiz.

Statistik ma'lumotlarni tahlil qilganimizda 2023-yilda 21.00 mingga yaqin aholi ichki turizmni amalga oshirishgan (individual ravishda amalga oshirilgan, turistik fermalar va mehmonxona xizmatlaridan fodalani-magan xizmatlardan tashqari). Shuningdek mamlakatimiz aholisining 15,120.00 mingiga yaqini aholisi iqtisodi faol, yani ish bilan band aholi tarikibiga kiradi, shundan 2,540.00 ming kishi davlat tashkilotlarida qolgan 12,580.00 ming kishi hususiy sektorlarda faoliyat olib borishmoqda. Agarda bir yil davomida biz iqtisodiy faol aholining davlat tashkilotlarida band bo'lganlarini 10% ni "ish ta'tili" doirasida ichki turizmga yo'naltirsak 254.00 ming kishi ichki turizmni amalga oshiradi. Agarda barcha iqtisodiy faol aholining 5% ni ichki turizmga yo'naltirilsa bir yil davomida 756.00 ming kishi ichki turizmni amalga oshirishiga erishish mumkin.

2-jadval. Ish tatili dasturi doirasida ichki turizmni rivojlantirish ko'rsatkichlari⁴.

№	Iqtisodiy faol aholi	Kishi (ming)	Shundan ichki turizmni amalgaoshiruvchilar soni		2023 yildagi ichki turizmga nisbatan (21.00 ming)	
			10 %	5 %	10%да	5%да
1.	Davlat tashkilotlari	2,540.00	254.00	127.00	12 barobar	6 barobar
2.	Hususiy sektorlar	12,580.00	1 258.00	629.00	60 barobar	30 barobar
3.	Jami	15,120.00	1 512.00	756.00	72 barobar	36 barobar

Biz AKT xizmatlaridan samarali foydalangan holda turistik brendlarni yaratishda shov-biznes olamidagi yulduzlar, mashhur sportchilar, taniqli insonlar, keng auditoriyaga ega blogerlarni jalb qilish orqali turizm mahsulotlarining jozibadorligini ochib beruvchi kontentlar yaratib, ijtimoiy tarmoqlar va turli platformalar orqali reklamalarni ishlab chiqish zarur deb hisoblaymiz.

Turizm korxonalarining iqtisodiy salohiyatini tahlil qilishda ularning turizm bozoridagi subyektlar bilan munosabatlari, resurslarining shakllantirish manbalari, mavsumiylikka bog'liq talab o'zgarishlari, tashqi muhitning ta'siri va raqobatdosh ustunliklarni saqlab qolish kabi omillarni hisobga olish muhim ahamiyat kasb etadi.

Shuningdek, AKT va elektron hukumat texnologiyalari imkoniyatlari orqali axborot xavfsizligini ta'minlash va raqobatdagi muvaffaqiyatga erishish uchun resurslardan samarali foydalanish kerak. Bizning tahlillarimizdan

³ Muallif tomonidan tayёрланган.

⁴ stat.uz. maълумотлари асосида муаллиф томонидан тайёрланган.



ma'lum bo'ldiki, turizm firmalari o'z moliyaviy va xo'jalik faoliyatida omillarni hisobga olgan holda yaxshi natijalarga erishishmoqda. Turizm sanoatining mavsumiyligi va talab o'zgarishlari, turizm bozorida AKT xizmatlari va raqamli texnologiyalardan keng foydalanish hududiy turizmni rivojlantirishda muhim o'rin tutadi.

XULOSA VA TAKLIFLAR

Xulosa qilib aytganda siyosiy beqarorlik, iqtisodiy o'zragishlar davrida iqtisodiyot tarmoqlarini tashqi muhit ta'siriga moslashuvchan qilib shakllantirish orqali ishlab chiqarilgan tovarlar va xizmatlarni jahon bozorida o'z o'rnini topishi va yashash davrini uzuytirishga erishish mumkin. Mamlakat iqtisodiyotini rivojlantirishda turizm sohasinixam unga mos ravushda rivojlantirish orqali turizm ko'rsatkichlarini ko'tarish mumkin.

Turizm sohasi axborotga boy faoliyat hisoblanadi. Axborotni yig'ish, qayta ishlash, ulardan foydalanish va uzatish turizm sohasidagi kundalik operatsiyalar faoliyatning muhim vazifalaridan hisoblanadi. Turizm xizmatlarini boshqa turdagi maxsulotlardan farqli ravushda masofadan sotib olinadi yoki buyurma beriladi biroq mahsulotni iste'mol qilish uchun mijozlarning o'zlari obyekt tomon harakatlanishi lozim. Bugungi axborot asri bo'lgan davrda OAV, ijtimoiy tarmoqlar, turli platformalar orqali turistlarni harakatlantiruvchi chora tadbirlarni amalga oshirish samarali vosita hisoblanadi.

Bugungi kunda butun dunyoda turizm sohasi ser daromad faoliyat bo'lganligi uchun jadallik bilan rivojlantirilmoqda turizm sohasida xizmat turlarini diversifikasiyalash maqsadida axborot kommunikasiya texnologiyalari imkoniyatlaridan keng foydalanish yo'lga qo'yildi. Turistlar uchun "smart" xizmatlari ishlab chiqildi. Faolitada ish samaradorligini oshirish maqsadida raqamli xizmatlar, turli platformalar, ilovalar bilan qulay xizmatlar ishlab chiqildi. Bugungi kunda turistlar ko'proq "smart" xizmatlarini xoxlashmoqda. Shuningdek turistlar manzillarni aniqlashda, uning imkoniyatlarini o'rganishda, sayohatlarni amalga oshirishda, til bilan bog'liq va boshqa masalalarni xal qilishda raqamli axborot texnologiyalari xizmatlari orqali ish unimdorligi oshiriladi.

Foydalanilgan adabiyotlar ro'yxati

1. Corte, V., Sciarelli, M., Cascella, C., & Gaudio, G. (2015). Customer Satisfaction in Tourist Destination: The Case of Tourism Offer in The City Of Naples. *Journal of Investment and Management*. 4 (1-1), 39-50.
2. Gheorghe, C. M., Moraru, A.-V., & Anton, A.-M. (2017). Student mobility – driver of growth in the travel and tourism industry; case study: Erasmus students' travel preferences. *Romanian Economic Business Review*, 12(4), 65-71
3. Ismatilloevich, D. O. (2023). Basic Principles and Factors for Improving the Economic Efficiency of Regional Tourism. *European Journal of Business Startups and Open Society*, 3(3), 53-62.
4. K. Douglas Hoffman and John E.G. Bateson(2006) *Services Marketing—Concept, Strategies & Cases*
5. Putu Diah Sastri Pitantri* & I Gde Pitana, 2019. "Challenging the Giants: Factors Contributing to Local Homestay Competitiveness in Ubud Bali," *The Journal of Social Sciences Research*, Academic Research Publishing Group, vol. 5(3), pages 796-802, 03-2019.



AHOLI IXTIYORIDAGI RESURSLARNI JALB KILISH ORQALI AHOLI TURMUSH DARAJASINI OSHIRISH

Jo'raeva Shahlo Uchqun qizi

Toshkent davlat iqtisodiyot universiteti
Mehnat iqtisodiyoti kafedrasida o'qituvchisi

Annotatsiya: Mazkur maqolada mamlakatimizda aholining iqtisodiy va ijtimoiy ko'rsatkichlarini ifodalovchi "tur-mush darajasi" atamasi haqida so'z yuritilgan. Ushbu maqolada aholi tur-mush darajasini yaxshilash uchun olib borilayotgan islohotlar va chora-tadbirlar tahlil qilingan hamda bunda aholi ixtiyoridagi resurslarni samarali jalb qilishning ahamiyati yoritilgan. Maqolada kambag'allikni qisqartirish, aholi daromadlarini oshirish va bandlikni ta'minlashga oid takliflar keltirilgan.

Kalit so'zlar: aholi tur-mush darajasi, tur-mush darajasi ko'rsatkichlari, aholi daromadlari, kambag'allikni qisqartirish, tur-mush sifati, bandlikni ta'minlash, aholi tur-mush darajasini oshirish chora-tadbirlari.

Abstract: This article discusses the term "standard of living," which is widely used to reflect the economic and social indicators of the population in our country. The article analyzes reforms and measures aimed at improving the living standards of the population and emphasizes the importance of effectively utilizing resources available to the public. Additionally, several proposals regarding poverty reduction, increasing income levels, and ensuring employment are outlined.

Key words: standard of living, living standards indicators, population income, poverty reduction, quality of life, ensuring employment, measures to improve the standard of living.

Аннотация: В данной статье рассматривается термин "уровень жизни", который широко используется для отражения экономических и социальных показателей населения нашей страны. В статье анализируются реформы и меры, направленные на улучшение уровня жизни населения, а также подчеркивается важность эффективного привлечения ресурсов, находящихся в распоряжении населения. Также приведены предложения, касающиеся сокращения бедности, повышения доходов населения и обеспечения занятости.

Ключевые слова: уровень жизни населения, показатели уровня жизни, доходы населения, сокращение бедности, качество жизни, обеспечение занятости, меры по повышению уровня жизни населения.

KIRISH

Mamlakatimizda aholini tur-mush darajasini oshirish asosiy maqsadlardan biri bo'lib, ayniqsa, aholi bandligini ta'minlashga qaratilgan ko'plab loyihalar, dasturlar ishlab chiqilib, tadbirkorlik faoliyatini boshlash niyatida bo'lgan fuqarolar uchun keng imkoniyatlar yaratilmoqda. Yillar davomida olib borilgan islohotlar, ayniqsa, tadbirkorlik rivojiga qaratilayotgan e'tibor insonlar hayotida va jamiyatimizning barcha jabhalarida yangilanish va tub o'zgarishlarga zamin hozirladi. Yurtimizning siyosiy-huquqiy, ijtimoiy-iqtisodiy va madaniy-ma'rifiy jihatlari butunlay yangicha ko'rinishda namoyon bo'lmoqda.

Mamlakatimizda olib borilayotgan oqilona siyosat va jamiyatga tatbiq etilayotgan islohotlar zamirida, avvalambor, aholining tur-mush darajasini yaxshilash, bandligini ta'minlash orqali daromadlarini oshirishdek ezgu maqsadlar mujassam. Holbuki, bu sa'y-harakatlar natijasida aholi bandligi va daromadlarini oshirish orqali tur-mush darajasi farovonligiga erishilmoqda.

MAVZUGA OID ADABIYOTLAR SHARHI

Aholi tur-mush darajasi va farovonligi masalalari ko'plab iqtisodiy maktablar va olimlar tomonidan chuqur tadqiq etilgan. Xususan, ingliz klassik iqtisodiy maktabi vakili Adam Smit va Samuelson ta'limotlariga ko'ra, tadbirkor mulk egasi bo'lib, u foyda olish maqsadida tavakkalchilikka qo'l uradi. Ularning ta'limotlarida tadbirkorlik aholi farovonligiga erishish uchun samarali faoliyat turi sifatida baholanadi va uning rivojlanishi aholining umumiy iqtisodiy holatiga ijobiy ta'sir ko'rsatishi ta'kidlangan.

Mamlakatimizdagi iqtisodchi olimlar, jumladan, Abdurahmonov, O'lmasov, Vahobov, Abulqosimov, Xasanov va Berdievlar tomonidan aholi farovonligining iqtisodiy mohiyati va unga ta'sir qiluvchi omillar chuqur o'rganilgan. Ular o'z tadqiqotlarida, aholi farovonligini oshirishda tadbirkorlik faoliyatining ahamiyatiga e'tibor



qaratganlar. Ular aholi turmush darajasini yaxshilash uchun ish o'rinlari yaratish, mulkiy resurslarni samarali foydalanish va tadbirkorlik imkoniyatlaridan to'g'ri foydalanishning nazariy va amaliy jihatlarini keng yoritganlar.

Ushbu tadqiqotlarda ta'kidlanishicha, aholi turmush darajasi va daromadlarining o'sishi tadbirkorlik faoliyati va resurslardan samarali foydalanish bilan uzviy bog'liqdir.

TADDIQOT METODOLOGIYASI

Aholi turmush darajasini oshirishdagi muammolarni o'rganishda va unga ta'sir etuvchi omillarni aniqlash maqsadida tahlil va sintez, induksiya va deduksiya kabi ilmiy usullardan foydalanildi. Analiz va sintez usullari orqali turmush darajasiga ta'sir etuvchi iqtisodiy, ijtimoiy va siyosiy omillar alohida o'rganilib, ularning o'zaro bog'liqligi va ta'sir darajasi tahlil qilindi. Induksiya va deduksiya usullari esa umumiy va xususiy jarayonlar orasidagi bog'liqlikni aniqlash va omillarning umumiy turmush darajasiga qo'shgan hissasini tushunish uchun ishlatildi. Bu usullardan foydalanish orqali aholi turmush darajasini yaxshilashdagi dolzarb masalalar aniqlanib, ularni samarali echish yo'llari taklif etildi.

TAHLIL VA NATIJADORLIK

Aholini turmush darajasini oshirish asosiy maqsadlardan biri bo'lib, ayniqsa, aholi bandligini ta'minlashga qaratilgan loyihalar va dasturlar ishlab chiqilmoqda. Yurtimizda tadbirkorlik faoliyatini boshlashni xohlagan fuqarolarga keng imkoniyatlar yaratilmoqda. Olib borilgan islohotlar natijasida jamiyatning siyosiy-huquqiy, ijtimoiy-iqtisodiy va madaniy sohalarida yangilanishlar amalga oshirildi. Prezidentimizning Farmon va qarorlari aholi turmush darajasini yaxshilash, bandligini ta'minlash va daromadlarni oshirishga qaratilgan. Masalan, 2020-yil 3-apreldagi PF-5978-sonli Farmon asosida mikrofirmalar, kichik korxonalar va yakka tartibdagi tadbirkorlar uchun 3 980,7 mln. so'm miqdorida soliqlarni bo'lib to'lash imkoniyati yaratilgan.

2023 yilda qabul qilingan Farmonda pensiya va nafaqalar miqdori 7% ga oshirildi. Masalan, 2023-yil 1-apreldan boshlab, pensiyalar uchun bazaviy hisob miqdori oyiga 347 000 so'm, yoshga doir eng kam pensiya 677 000 so'm, nogironlik nafaqasi 747 000 so'm etib belgilandi. Shunga ko'ra, mamlakatimizda budjet tashkilotlari xodimlarining ish haqi 2023-yilning 1-mayidan boshlab 7% ga oshirildi.

Aholi ixtiyoridagi resurslarni jalb qilish orqali turmush darajasini yaxshilashning bir yo'li – shaxsiy tomorqalardan foydalanishdir. Tomorqalarda qishloq xo'jaligi mahsulotlari etishtirib, aholi qo'shimcha daromad olayapti. Bog'dorchilik, issiqxona xo'jaliklari, chorvachilik va parrandachilik kabi faoliyatlar aholi turmushini yaxshilashga katta hissa qo'shmoqda. Ushbu sohalarini rivojlantirish maqsadida davlat tomonidan katta miqdorda mablag'lar ajratilmoqda, kooperasiya tizimlari orqali aholiga imtiyozli sharoitlarda imkoniyatlar taqdim etilmoqda.

Parrandachilik sohasidagi kooperasiya tizimi hamda xonadonlar tomonidan parranda boqish natijasida aholiga qo'shimcha daromad va bandlik ta'minlanmoqda. Bir oila 500 bosh parranda boqib, 40 kun ichida 2 million so'mgacha daromad olishi mumkin. Shu bilan birga, mehnat vazirligi tomonidan kooperasiyada ishtirok etuvchi oilalarga qo'shimcha rag'batlantiruvchi to'lovlar ham berilmoqda.

Xulosa qilib aytganda, aholi turmush darajasini oshirishda turli chora-tadbirlar amalga oshirilayapti, va ularning natijalari ijobiy ko'rsatkichlar bermoqda.

1-jadval.¹

Aholining umumiy daromadlari ko'rsatkichlari (yillar kesimida)	
2021-yil	2022-yil
Umumiy daromadlar – jami 100,0%	Umumiy daromadlar – jami 100,0%
Mehnat faoliyatidan olingan daromadlar 65,1%	Mehnat faoliyatidan olingan daromadlar 61,3%
Shaxsiy iste'mol uchun o'zida ishlab chiqarilgan xizmatlardan olingan daromadlar 7,2%	Shaxsiy iste'mol uchun o'zida ishlab chiqarilgan xizmatlardan olingan daromadlar 6,5%
Mol-mulkdan olingan daromadlar 2,3%	Mol-mulkdan olingan daromadlar 2,5%
Transfertlardan olingan daromadlar 25,4%	Transfertlardan olingan daromadlar 29,7%

1 Manba: stat.uz ma'lumotlari asosida muallif tomonidan ishlab chiqilgan.



Ushbu davr mobaynida dastlabki ma'lumotlariga ko'ra, o'tgan yilning mos davriga nisbatan aholi ixtiyoridagi mol-mulkdan olingan daromadlarning nominal o'sish sur'ati 136,9 % ni tashkil etdi. Albatta bu o'z navbatida aholi daromadlari oshganligini ko'rsatadi va turmush darajaning oshishiga olib keladi.

XULOSA VA TAKLIFLAR

Fikrimizcha, aholi turmush darajasini yaxshilash va ularning daromadlarini oshirish maqsadida quyidagilarni amalga oshirish zarur:

- Oila xo'jaliklarining ixtiyoridagi resurslarini ularning ishbilarmonlik qobiliyatini shakllantirish orqali tadbirkorlik faoliyatlariga jalb etish va bu faoliyatni yanada rivojlantirishga yo'naltirilgan siyosatni amalga oshirish;
- Oilaviy tadbirkorlikni rivojlantirish uchun qulay muhit va imkoniyatlar yaratish, shuningdek, tadbirkorlik va mulkchilik huquqlariga oid tartiblarni soddalashtirish;
- Kam ta'minlangan oilalar, yoshlar va "temir daftar" ro'yxatlarida turib, qo'llab-quvvatlanishi lozim bo'lgan shaxslarga kreditlar olish imkoniyatlarini yanada kengaytirish choralarini ko'rish.

Bu chora-tadbirlar oila daromadlarini oshirishga, turmush darajasini yaxshilashga va aholi farovonligini ta'minlashga xizmat qiladi.

Foydalanilgan adabiyotlar ro'yxati

1. Ўзбекистон Республикаси Президентининг "Иш ҳақи, пенсиялар ва нафақалар миқдорини ошириш тўғрисида" 2023 йил 28 мартдаги ПФ-45-сон Фармони. <https://lex.uz/docs/6417184>
2. Ўзбекистон Республикаси Президентининг Фармони, 03.04.2020 йилдаги ПФ-5978-сон. <https://lex.uz/docs/4780475>
3. Кичик ва оилавий бизнесни ҳамда инновацияларни рағбатлантириш – иқтисодий барқарорликнинг муҳим омили. // Ўзбекистон овози, 2011-йил, 20 январь.
4. Ўлмасов А. "Оила иқтисоди". – Т.: Меҳнат, 1998. - 7 б.
5. Каримова Д. "Домохозяств Узбекистана". // Экономический вестник Узбекистана. 7/1999. июль. 17 б.



TURISTIK XIZMATLARNING SAMARADORLIGINI OSHIRISHDA RAQAMLI TEXNOLOGIYALARDAN FOYDALANISH

UO'K 338.48

Abduvohidov Abdumalik Mahkamovich

TDIU "Turizmva mehmonxona biznesi" kafedra professori, i.f.d. prof.

Annotatsiya: Ushbu maqolada Qoraqalpog'iston Respublikasida turizm sohasini rivojlantirishda raqamli texnologiyalardan samarali foydalanishning dolzarbligi yoritilgan. Raqamli texnologiyalarni joriy qilish orqali turizm xizmatlarini raqamlashtirish va ushbu sohada faoliyat yuritayotgan tadbirkorlik subyektlari uchun qo'shimcha imkoniyatlar yaratish mumkinligi qayd etilgan. Shuningdek, raqamli texnologiyalardan foydalanish orqali turistik xizmatlarning samaradorligini oshirish masalalari ko'rib chiqilgan.

Kalit so'zlar: turizm, raqamli texnologiya, turistik mahsulot, xizmat ko'rsatish, raqamli xizmatlar, infratuzilma.

Abstract: This article highlights the importance of effectively using digital technologies in the development of the tourism sector in the Republic of Karakalpakstan. It is noted that the implementation of digital technologies can contribute to the digitization of tourism services and create additional opportunities for entrepreneurial entities operating in this field. The article also discusses the issues of improving the efficiency of tourism services through the use of digital technologies.

Key words: tourism, digital technology, tourist product, service delivery, digital services, infrastructure.

Аннотация: В данной статье освещена актуальность эффективного использования цифровых технологий в развитии туристической отрасли республики каракалпакстан. отмечается, что внедрение цифровых технологий может способствовать цифровизации туристических услуг и созданию дополнительных возможностей для предпринимательских субъектов, работающих в этой сфере. также рассматриваются вопросы повышения эффективности туристических услуг с использованием цифровых технологий.

Ключевые слова: туризм, цифровая технология, туристический продукт, обслуживание, цифровые услуги, инфраструктура.

KIRISH

Bugungi kunda iqtisodiyot tarmoqlarini rivojlantirishda raqamli texnologiyalardan samarali foydalanish, xususan turizm sohasiga zamonaviy texnologiyalarni olib kirish, turizm subyektlarini yangi g'oyalar asosida boshqarish, turistlarga xizmat ko'rsatish sifatini oshirish, raqamli texnologiyalarga asoslangan turizm mahsulotlarini yaratish va ularni innovasion qonuniyatlar asosida takomillashtirish imkonini beradi. Bundan tashqari, turizm subyektlari raqamli texnologiyalardan foydalanib yangi turizm mahsulotlarini ishlab chiqish va xizmat ko'rsatish sifatini oshirish orqali ichki va xalqaro turizm bozorida raqobatbardoshligini ta'minlaydi.

Hozirda global turizm industriyasining rivojlanish tendensiyalaridan biri raqamli texnologiyalarining rivojlanishi, boshqacha aytganda, turizmning zamonaviy rivojlanishi raqamli iqtisodiyotda kechmoqda. Bu jarayon turizm sohasini ham qamrab olgan. Natijadi raqamli turizm paydo bo'ldi, turistlarga sayohat yo'nalishini tanlash imkonini beradigan intellektual veb-servislarining rivojlanishiga olib keldi. Bu jarayon respublikamizning barcha hududlaridan, shu jumladan, Qoraqalpog'iston Respublikasida ham rivojlanib bormoqda. Xususan, Qoraqalpog'iston Respublikasi iqtisodiyotida turizmni rivojlantirish, ichki turizm xizmatlarini diversifikatsiya qilish va hajmini oshirish, fuqarolarni hududning turizm salohiyati bilan tanishtirish uchun zarur shart-sharoitlar yaratish, taqdim etilayotgan turizm xizmatlari sifatini yaxshilash va jahon bozorlarida raqobatbardoshligini oshirish maqsadida elektron platforma va mobil ilovalardan foydalanish belgilangan [1].

Shu maqsadni amalga oshirish borasida O'zbekiston Respublikasi Prezidentining 2022-yil 30-apreldagi "Ichki turizm xizmatlarini diversifikatsiya qilishga oid qo'shimcha chora-tadbirlar to'g'risida"gi PQ-232-son qarori [2] va 2023-yil 24-maydagi "Raqamli xizmatlar qamrovi va sifatini oshirish hamda soha tarmoq va hududlarni raqamli transformatsiya qilish chora tadbirlari to'g'risida"gi PQ-162-son qarori [3] hamda mazkur faoliyatga tegishli barcha me'yoriy-huquqiy hujjatlar sohani rivoji uchun hissa qo'shishga xizmat qiladi.



MAVZUGA OID ADABIYOTLAP SHARHI

So'ngi yillarda respublikamizda raqamli iqtisodiyotga o'tish va turizm sohasida raqamli texnologiyalarni qo'llash borasida bir qator ilmiy izlanish va ishlar amalga oshirilayotgan bo'lib, ularni joriy qilish turlicha talqin qilingan va ta'riflangan. Raqamli turizm bo'yicha etuk mutaxassislardan biri Buyuk Britaniya Bornmut universiteti professori Dmitrios Buxalis o'zining "eTourism: Information technology for strategic tourism management" nomli maqolasida raqamli turizmni elektron turizm, smart turizm atamaları bilan bir xil ekanini ta'kidlab, elektron turizm bu tashkilotlarga turizm, sayohat, mehmondo'stlik va umumiy ovqatlanish sohalaridagi samaradorlikni oshirishga imkon beradigan barcha jarayon va xizmat zanjirlarini raqamlashtirishdir, deb ta'kidlagan [4]. Rossiyalik olimlar N.Morozova va M.Morozovning fikriga ko'ra, zamonaviy turizm sohasi yangi axborot texnologiyalarning joriy etilishi bilan katta o'zgarishlarga ega bo'ladi [5]. Turizm sohasining yuqori sifatli xizmat ko'rsatish va turistik xizmat turlaridan samarali foydalanish masalalari bo'yicha mamlakatimiz olimlaridan K.X.Abduraxmonov [6], I.S.Tuxliev [7], A.A.Eshtaev [8], B.Sh.Safarov [9], A.N.Norchaev [10] va boshqalarning ilmiy tadqiqotlari turizm infratuzilmasini rivojlantirishda etakchi rol o'ynashi, turizm raqamli xizmatlarning shakllanishi masalalariga atroflicha e'tibor qaratilgan va bu borada mulohaza yuritilgan.

TADQIQOT METODOLOGIYASI

Tadqiqot ishida raqamli iqtisodiyot sharoitida hamda jahonda yuz berayotgan turli salbiy siyosiy-iqtisodiy o'zgarishlar davrida, turizm sohasini kompleks rivojlantirish, turizm sohasini rivojlanishining iqtisodiy samaradorligini oshirish, turizm xizmatlarini rivojlantirishning asosiy tamoyillari va omillari o'rganilib, mazkur yo'nalish bo'yicha iqtisodchi olimlar va mutaxassislarning fikrlariga tayangan holda tahlil va sintiz, kuzatish, gupuhlash, qiyociy tahlil, tizimli yondashuv, pacmiy-mantiqiy, opepasiyalarni tadqiq etish, statistika va iqtisodiy tahlil kabi usullar orqali turizm sohasini raqamli texnologiyalarga asoslangan turistik xizmat turlaridan foydalanishning konseptual yo'nalishlarini belgilash taklif etilgan. Shuningdek, Qoraqalpog'iston Respublikasining hududlarda turistik obyektlar faoliyatini samarali tashkil etish, turistik infratuzilmalarni oqilona rivojlantirish va turizm industriyasi rivojlanishini qo'llab-quvvatlash darajalari bo'yicha omillarga oid aniq tavsifalar ishlab chiqilgan.

TAHLIL VA NATIJALAR

Turizm sohasini rivojlantirish nafaqat O'zbekistonni, balki Qoraqalpog'iston iqtisodiyotining ham ustuvor yo'nalishlaridan biri bo'lib hisoblanadi. Bu sohani davlat tomonidan qo'llab-quvvatlash siyosatini amalga oshirish natijasida ijobiy natijalarga erishilib kelinmoqda. Hozirgi vaqtda qaysi sohaga nazar tashlamaylik, "raqamli" so'ziga duch kelamiz va bugungi kunning talabi ham shunday muhitni yaratishga undamoqda.

Bugungi kunda raqamli texnologiyalar nafaqat kundalik faoliyatimiz, balki ijtimoiy-iqtisodiy sohalar rivojini ham ularsiz tasavvur qilib bo'lmaydi. Raqamli texnologiyalarni turizm sohasiga joriy etish uning faoliyatini tubdan o'zgartirmoqda. Bu nafaqat turistlar va turizm subyektlari o'rtasidagi munosabatlar bilan bog'liq bo'lib qolmay, balki turmaxsulotlarni taqdim etishdan tortib, to xizmatlarni to'lash va ma'lumotlarni saqlash usullariga ham yangilikliklar kiritilmoqda.

Raqamli texnologiyalarining tarkibi quyidagilardan iborat:

- Katta hajmli ma'lumotlar bilan ishlash texnologiyalari – BIG DATA;
- Sun'iy intellekt –Artificial Intellect;
- Bulutli texnologiyalar – Cloud Technologies;
- Mobil texnologiyalar- e-mobile;
- Buyumlar interneti – Internet of Things;
- Robototexnika va sensorika;
- Raqamli elektron platformalar va ekosistemalar;
- Kvant texnologiyalari;
- SMART – kontraktlar;
- 4.0 sanoat texnologiyalari
- Virtual va kengaytirilgan reallik texnologiyalari – Virtual Reality (VR) and Augmented Reality (AR);
- Kraud-sorsing va kraud-fonding texnologiyalari;
- Blokcheyn texnologiyalari;
- Kriptovalyutalar va ICO (Initial Coin Offering) texnologiyalari;
- 3D, 4D – texnologiyalari va boshqalar.

Yuqoridagilarni turizm sohasiga joriy etish orqali quyidagi qulayliklarga ega bo'lamiz:

- to'lovlar uchun xarajatlar kamayadi (masalan, bankka borish uchun yo'lkira va boshqa resurslar tejiladi).
- turmahsulotlar va xizmatlar haqida ko'proq va tezroq ma'lumot olinadi.
- raqamli dunyodagi tovar va xizmatlarning jahon bozoriga chiqish imkoniyatlari salmog'i katta bo'ladi.



- fidbek (iste'molchi fikri)ni tez qabul qilib olish hisobiga tovar va xizmatlar talabga qarab jadal takomillashtiriladi.

- tezroq, sifatliroq, qulayroq kabi funksiyalari barqaror rivojlanishiga hissa qo'shadi.

Raqamli texnologiyalarni joriy etish soha raqobatbardoshligini oshirishda, Qoraqalpog'iston Respublikasining turizm salohiyati bilan turistlarni tanishtirishda muhim ahamiyat kasb etadi.

Turizm sohasida raqamli texnologiyalarni qo'llashda onlayn xizmatlari alohida o'rin tutadi. Bunda quyidagi onlayn xizmatlaridan foydalanishimiz mumkin:

- avia, temir yo'l, avtobus va avtomobil marshrutlari bo'yicha biletlarni onlayn usulda zakaz qilish va sotib olish;

- turizm bo'yicha onlayn maslahat berish;

- avtomobillarni onlayn ijaraga berish;

- biletlarning va turli-xildagi sayohatlarning kalkulyasiyasini elektron usulda taqdim qilish;

- onlayn usulda mehmonxonalarni buyurtma qilish;

- shaharlar, muzeylar va ko'rgazmalarga virtual sayohatlar uyushtirish va boshqalar.

Turizm faoliyatida raqamli texnologiyalarni quyidagi yo'nalishlar bo'yicha joriy etish mumkin:

- yangi turizm mahsulotlarini ishlab chiqish;

- turizm bozorining yangi segmentini yaratish;

- mavjud turizm mahsulotlarini takomillashtirish;

- turizm resurslardan maksimal foydalanish imkoniyati;

- mijozlar bilan ishlashda yangi texnologiyalardan foydalanish;

- turizm korxonalarini boshqaruvida yangi texnika va texnologiyalardan foydalanish.

Turizm axborot texnologiyalarining tarqalishi bir qancha qo'shimcha ijtimoiy-madaniy, iqtisodiy va siyosiy omillarga bog'liq. Axborot texnologiyalarining yakka o'zi turizm xizmatlarining "yangi kombinatsiyalari"ni yarata olmaydi, albatta texnologiyalarning bir qancha ijtimoiy, institusional, ijtimoiy-siyosiy va madaniy omillar bilan qo'shilishigina tovar va xizmatlar, bozorlarning yangi kombinatsiyalarini yaratilishiga olib kelishi mumkin.

Qoraqalpog'iston turizmida axborot texnologiyalarining rolini e'tirof etishda, shuni yodda tutish kerakki, turizmni rivojlantirishning nazarda tutilayotgan ishlanmalari va rejaları quyidagi savollarga javob berishi kerak:

- turizm bozorining holatini va bu tarmoq ravnaqining asosiy muammolarini qanday baholash kerak;

- turizm bozorining qaysi asosiy yo'nalishlari mintaqa manfaatlariga to'liqroq javob beradi, mablag'larni qaerga va nimaga samaraliroq sarflash kerak;

- qanday qilib mintaqaning imidjini yaxshilash va turistlar uchun hududning jozibasini oshirish mumkin;

- turizmni rivojlantirish evaziga mintaqaning ijtimoiy-iqtisodiy ravnaqini qay yaxlitda rag'batlantirish mumkin.

Yangi O'zbekistonning 2022–2026 yillarga mo'ljallangan taraqqiyot strategiyasi ustuvor yo'nalishida raqamli iqtisodiyotni asosiy "drayver" sohaga aylantirib, uning hajmini kamida 2,5 baravar oshirishga qaratilgan ishlarni olib borish vazifasi qo'yilgan. Ushbu vazifani bajarilishi makro darajada turizm sohasini rivojlantirish, YalMdagi ulushini oshirish, aholini yangi ish o'rinlari bilan ta'minlash maqsadida, raqamli iqtisodiyotga o'tish sharoitida turistik xizmatlarni diversifikatsiya qilish va sifatini yaxshilash, turizm infratuzilmasini kengaytirish, ijtimoiy-iqtisodiy rivojlanishni jadallashtirishni taqozo etmoqda. Bunda quyidagi vazifalarni hal qilish nazarda tutiladi:

- mavjud xizmat ko'rsatish va ishlab chiqarish quvvatlaridan oqilona foydalanish;

- xizmat ko'rsatishning sifat jihatidan o'sishiga erishish, umumiy xarajatlarni minimallashtirish;

- ichki va tashqi bozorda raqobat ustunligini ta'minlash;

- endi shakllanish va rivojlanish bosqichida bo'lgan turistik korxonalarini davlat tomonidan moliyaviy-kredit himoyasi;

- kerakli darajada investisiya kapitalini to'plash;

- yangi tarmoqlar va ishlab chiqarishlarning tarkibi va shakllanishini diversifikatsiya qilish;

- korxonaning bandlik darajasini oshirish.

Shuni alohida ta'kidlash kerakki, barcha qo'yilgan vazifalarni mahalliy hokimiyat organlari tomonidan hal qilinishi imkonsiz hisoblanadi. Muayyan hududiy darajadagi shunday masalalar borki, davlat darajasida hal qilinishi kerak. Shu nuqtai nazardan olib qarasaq, innovatsiyalar va innovatsion salohiyatning strukturasi belgilash, undan va uning tarkibiy qismlaridan nafaqat milliy miqyosda, hududlarda, balki alohida korxonalar uchun ham foydalanish zaruriyati tug'iladi. Bularning barchasi potensial imkoniyatlarni yanada to'liq ochish va innovatsiya sohasida foydalanilmagan zaxiralar miqdorini aniqlash uchun muhim sanaladi.

Maqsadimiz Qoraqalpog'iston Respublikasi turistik resurslarini turistik mahsulot sifatida mamlakat ichida ham, xorijda ham targ'ib qilishdan iborat ekan, bugungi kunda raqamli texnologiyalar asoslangan turistik klasterlarni joriy etish turizm sohasini rivojlantirishning asosiy tendensiyalarini shakllantiradi, bu esa tranzaksiya xarajatlarini kamaytirish va raqamli xizmatlar va platformalar ishtirokchilarining xabardorligini oshirish orqali turizm mahsulotining deyarli barcha tarkibiy qismlariga tobora ko'proq ta'sir ko'rsatadi. Turizm raqamli texnologiyalarni joriy etish bo'yicha strategiya qoidalari quyidagilar:



- turizmni rivojlantirish uchun raqamli platforma yaratish;
- ko'p tilli xizmatlarni joriy etish va rivojlantirish chet ellik turistlarga shaharlarda navigasiya qilishda yordam berish, o'z-o'ziga xizmat ko'rsatishni ta'minlash (mehmonxonalarni bron qilish, ekskursiyalar, diqqatga sazovor joylar haqida ma'lumot, turistning hohishiga qarab ovqatlanish);
- soddalashtirilgan elektron turistik xaritaning ishlab chiqish va jamoat transportida turistlar uchun tezroq sayohat, shu jumladan avtobuslar, shaharda bo'lib o'tadigan voqealar haqida va muzeylarga tashrif buyurish uchun chegirmalar hamda shaharning boshqa madaniyat muassasalari haqida ma'lumot olish;
- turizm subyektlarining xizmat ko'rsatish sifatini baholashning yagona tizimini ishlab chiqish;
- turistlarni shaharlarning diqqatga sazovor joylari, umuman shaharlar, muzeylardagi eksponatlarning turli xil turlari bilan tanishtirish uchun virtual haqiqat (VR) texnologiyalarini joriy etish orqali sharoit yaratish;
- katta ma'lumotlar (Big Data) texnologiyalarini joriy etish va rivojlantirish, chunki tezroq va yaxshiroq ma'lumotlarni to'plash va tahlil qilish imkonini beradi;
- turistik marshrutni onlayn xizmatlarini yaratish bilan ishlab chiqish chiptalarni sotib olish va mehmonxonalarni bron qilish imkoniyati; turizm faoliyatida yakka tartibdagi tadbirkorlarni jalb qilish uchun elektron platforma yaratish (gidlar, instruktorlar, ekskursiya gidlari); displey obyektlari uchun multimedia ilovalarini ishlab chiqish, GPS navigasiya bilan integratsiya qilish imkoniyatiga ega audio va video qo'llanma xizmatlari, so'rovlarni yaratish uchun QR-kodlardan foydalanish.

Bugungi kundagi ko'plab turistlar ularga sifatli xizmat ko'rsatilishiga o'rganishgan. Shu nuqtai nazardan, turizm subyektlari bugungi kunda samarali biznes olib borishlari uchun yuqorida tilga olingan onlayn platformalarda o'z profilini yaratishlari va faol ravishda raqamli marketing bilan shug'ullanishlari talab etiladi. Turistlarga yuqori sifatli xizmat ko'rsatishni tashkil etish turli xil omillarga bog'liq. Avvalambor, hududda tadbirkorlik uchun yaratilgan shart-sharoitlar, insonlarning turmush darajasi, inflyatsiya darajasi, turistik xizmatlarga talab va hokazolar turizm sohasiga turlicha ta'sir ko'rsatadi.

XULOCA VA TAKLIFLAP

Raqamli texnologiyalar milliy turizm subyektlari o'rtasida raqobatbardoshlikni oshirish, iqtisodiyotda xodimlarning mehnat unumdorligini oshirish va dasturiy-texnik vositalarga qilinayotgan harajatlarni kamaytirish, turistlarga zamonaviy raqamli xizmatlarini taklif etish va mavjudlarini takomillashtirish, hamda turli moddiy ko'rinishdagi rag'batlantirishlarni amalga oshirishlari uchun qulay shart-sharoitlar yaratib beradi. Shunday qilib, turizm sohasida raqamli texnologiyalarning rivojlanishi nafaqat soha samaradorligini, shuningdek, iqtisodiyotning boshqa tarmoqlari bilan yaqinroq integratsiyalashuvi va texnologik modernizatsiya tufayli rivojlanishning yangi bosqichiga olib keladi. Qoraqalpog'iston Respublikasida raqamli iqtisodiyotni shakllantirish sharoitida turizm sohasida, ayniqsa, turistlarga yuqori sifatli xizmat ko'rsatish jarayonida raqamli texnologiyalarning quyidagi elementlaridan foydalanish yuqori samara beradi.

Jumladan:

-yuqori sifatli xizmat ko'rsatishda raqamli iqtisodiyotning "sun'iy aql" texnologiyasi turizm xizmat ko'rsatish bo'yicha zamonaviy robototexnologiyani qo'llash imkonini berib, bunday texnologiyalar yordamida yuqori sifatli xizmat ko'rsatish inson ishtirokisiz (eshitish, ko'rish, xotirada saqlash, yordam ko'rsatish kabilarni qurilmalar asosida bajaradi) amalga oshiriladi.

- aeroportlarda yuzni aniqlash texnologiyalaridan foydalanish orqali tashrif buyurgan turistning ma'lumotlarini olish imkonini beradi.

-turizm blokcheyn texnologiyasi yordamida turli turistik xizmatlar bloklar zanjiri blokchalarga bo'lingan shunday ma'lumotlar bazasini yaratish imkoniyatiga ega bo'linadiki, bunda ushbu ma'lumotlarni o'zgartirish, sohtalashtirishning mutlaqo imkoni bo'lmaydi.

-turizm sohasida kripto-aktivlarda sohaga jalb qilinadigan kriptovalyutalarning barcha xususiyatlarini o'zida mujassam etadigan loyihalarni amalga oshirish, ularni kapitallashtirish hamda kripto-aktivlardan kafolatlangan identifikatsiyalangan asosiy raqamli moliyaviy instrument sifatida foydalanish imkoniyatini yaratadi.

-turizm sohasida raqamli texnologiyalarni DATA MINING elementi asosida faoliyatini tashkil etish turli kripto-valyutalarda xizmat ko'rsatishda yangi birliklar va komissiya yig'implari formatida mukofot olish imkonini beradigan taqsimlash platformasini ta'minlash va servisda yangi bloklar yaratish imkonini beradi.

Foydalanilgan adabiyotlar ro'yxati

1. Ўзбекистон Республикаси Президентининг 30.04.2022 йилдаги ПҚ-232-сонли "Ички туризм хизматларини диверсификация қилишга оид қўшимча чора-тадбирлар тўғрисида"ги қарори. lex.uz/docs/5991928
2. Ўзбекистон Республикаси Президентининг 2022 йил 4 апрелда "Ички туризм хизматларини диверсификация қилишга оид қўшимча чора-тадбирлар тўғрисида"ги ПҚ-232-сон қарори. <https://lex.uz/docs/5991928>
3. Ўзбекистон Республикаси Президентининг 2023 йил 24 майдаги "Рақамли хизматлар қамрови ва сифатини ошириш ҳамда соҳа, тармоқ ва ҳудудларни рақамли трансформация қилиш чора-тадбирлари тўғрисида" ги ПҚ-162-сон қарори. <https://lex.uz/docs/6472548>



4. D. Buhalis, eTourism: Information technology for strategic tourism management, Pearson (Financial Times/Prentice Hall), London (2003)/ISBN 0582357403.
5. Н. Морозова, М. Морозов, Информационное обеспечение туризма. Учебник. Москва, КноРус, 2016 год. стр.7
6. Абдурахманов К.Х. Менеджмент туризма: учебное пособие. – Т.: Флиал ФГБОУ ВПО “РЭУ им. Г.В.Плеханова” в г. Ташкенте, 2013. – 248 б.
7. Тухлиев И.С., Абдухамидов С.А. Туризм: назария ва амалиёт. Дарслик (Учинчи нашр) –Т.: “Fan va texnologiyalar nashriyot-matbaa uyi”, 2021.-424 бет.
8. Эштаев А.А. Глобаллашув шароитида туризм индустриясини бошқаришнинг маркетинг стратегияси (Ўзбекистон Республикаси туризм тармоғи мисолида). Докторлик диссертация автореферати-С, 2019; 120 б.;
9. Сафаров Б.Ш. “Миллий туристик хизматлар бозорини инновацион ривожлантиришнинг методологик услубий асосларини такомиллаштириш” докторлик диссертацияси, 18-бет
10. Норчаев А.Н. “Туризмда рақамли инновацион технологияларни жорий қилиш йўналишлари”, Iqtisodiyot va innovatsion texnologiyalar ilmiy elektron jurnali. № 2/2020/ (00046), 215-222- бет
11. Абдуваҳидов А.М. Вопросы развития SMART-туризма в Республике Каракалпакистан. //Яшил қитисодиёт электрон журналі. №1/2023, 425-426- бет.



XO'JALIK SUBYEKTLARINING MOLIYAVIY SALOHIYATINI MUSTAHKAMLASH VA MOLIYAVIY BARQARORLIGINI TA'MINLASHNI USLUBIY JIHATLARI

Xasanov Baxodir Akramovich

TDIU professori, iqtisodiyot fanlari doktori

ORCID: 0000-0003-4673-8396

Akramov G'olibjon Bahodir o'g'li

TDIU huzuridagi "O'zbekiston iqtisodiyotini rivojlantirishning ilmiy asoslari va muammolari" ilmiy-tadqiqot markazi doktoranti

Annotatsiya: Mazkur maqolada xo'jalik subyektlarining moliyaviy salohiyatini mustahkamlash va moliyaviy barqarorligini ta'minlashni uslubiy jihatlari atroflicha tahlil qilingan. Tadqiqot natijalari bo'yicha ilmiy taklif va amaliy tavsiyalar ishlab chiqilgan.

Kalit so'zlar: barqaror rivojlanish, moliyaviy barqarorlik, to'lov qobiliyati, budget salohiyati, hududning moliyaviy salohiyati, qarz va majburiyatlar.

Abstract: This article analyzes in detail the methodological aspects of strengthening the financial potential and supplying the financial stability of business entities. Based on the results of the study, scientific proposals and practical recommendations are given.

Key words: sustainable development, financial stability, solvency, budget potential, financial potential of the region, debts and obligations.

Аннотация: В данной статье подробно проанализированы методологические аспекты укрепления финансового потенциала и обеспечения финансовой стабильности хозяйствующих субъектов. По результатам исследования даны научные предложения и практические рекомендации.

Ключевые слова: устойчивое развитие, финансовая устойчивость, платежеспособность, бюджетный потенциал, финансовый потенциал региона, долг и обязательства.

KIRISH

O'zbekistonni barqaror ijtimoiy-iqtisodiy rivojlantirishning 2030-yilgacha bo'lgan strategiyasiga muvofiq, milliy iqtisodiyot va uning hududlari kesimida moliyaviy salohiyatni mustahkamlash va undan oqilona foydalanish nafaqat texnologik taraqqiyot muammolarini hal qilish, balki ijtimoiy sohani takomillashtirishga ham xizmat qiladi. Ijtimoiy sohaning rivojlanishi o'z navbatida aholi turmush darajasini oshirish va milliy iqtisodiyotning texnologik rivojlanish sur'atlarini oshirishni ta'minlaydi. Moliyaviy salohiyatning o'ziga xos unsurlarini tasniflash va uni tahlil qilish orqali moliyaviy barqarorlikka erishishning tashkiliy-uslubiy asoslarini takomillashtirish dolzarb vazifa hisoblanadi.

MAVZUGA OID ADABIYOTLAR SHARHI

Milliy iqtisodiyotning tashkil etuvchilari sifatida xo'jalik subyektlari faoliyati takomillashtirishning moliyaviy jihatlari oqilona boshqarishda moliyaviy salohiyat va moliyaviy barqarorlik masalalari muhim ahamiyat kasb etadi. Mahalliy va xorijiy olimlarning tadqiqotlari natijalarini ko'rsatishicha, xo'jalik subyektlar faoliyatini barqaror rivojlantirishning ilmiy asoslarini takomillashtirish dolzarb masala hisoblanadi.

Vatanimiz mutaxassis va olimlarning ilmiy izlanishlarida milliy iqtisodiyotni innovatsion jihatdan rivojlantirish borasida moliyaviy resurslarni jalb qilish muammolariga keng e'tibor qaratiladi.

Professor B.A.Xasanovning umumiy tahriri ostida chop qilingan "Moliya va soliqlar" darsligida moliyaviy salohiyat moliyaviy siyosatning natijaviy ko'rsatkichi, iqtisodiyot tuzilmasini takomillashtirishning manbai sifatida talqin qilinadi [1].



Tadqiqotchi F.Yo'ldoshevning fikricha, "korxonaning rivojlanish salohiyati – bu o'ziga xos tarkibiy qismlar (unsur va tashkil etuvchilar)ga ega bo'lgan murakkab tizim bo'lib, uni samarali boshqarish mazkur tizimning qanchalik o'rganilganligiga ko'p jihatdan bog'liq" [2]. Mualliflarning salohiyatning tizimli tavsifga egaligi borasidagi qarashlariga qo'shilgan holda, salohiyat resurs, imkoniyat va qobiliyatlarning mavjudligi bilan tavsiflanuvchi murakkab tuzilmaga ega bo'lgan tizim ekanligini ta'kidlaymiz.

Milliy moliya tizimining muhim tarkibiy qismi bo'lgan va hududning murakkab ijtimoiy-iqtisodiy ehtiyojlarini hal qilishda foydalaniluvchi muayyan bir hududning salohiyatidan foydalanish nuqtai nazaridan hududning moliyaviy salohiyati alohida ahamiyat kasb etadi.

Jumladan, tadqiqotchi J. Ergashev hudud moliyaviy salohiyatini "moliyaviy imkoniyatlarni tartibga solishning umumiy mexanizmini shakllantirish, hududlarning iqtisodiy va moliyaviy imkoniyatlarining o'zaro integratsiyasi, ularning davlat budjeti bilan o'zaro bog'liqligi" sifatida talqin qiladi [3].

L.Buranovanning fikriga ko'ra, hududning moliyaviy salohiyati "xo'jalik yurituvchi subyekt investitsiya jaryonini ta'minlash maqsadida ajratishi mumkin bo'lgan pul kapitali shaklida ifodalangan jamg'arilgan moliyaviy resurslar to'plami"ni ifoda etadi [4].

X.Kobulov o'z tadqiqotlarida hududning moliyaviy salohiyatining iqtisodiy mazmunini ochib berishda uch asosiy jihat: hududning resurs va zahiralari yarata olish qobiliyati, moliyaviy va pul resurslari to'plami, hududning iqtisodiy aloqalarini ajratib ko'rsatadi [5]. L.Xazratqulovanning yondashuviga ko'ra, hududning moliyaviy infratuzilmasi moliyaviy resurslarni shakllantirishning muhim manbai hisoblanadi [6].

Tadqiqotchi I.Jumaniyazov mahalliy budjetlardaromad bazasini kengaytirish orqali moliyaviy salohiyatni muts'hakamlash masalalariga to'xtaladi, uning fikricha mahalliy budjetlar mahalliy hokimiyatlarning faoliyat ko'rsatishlarida asosiy moliyaviy manba bo'lib, davlatning ijtimoiy-iqtisodiy siyosatini joylarda amalga oshirishda asosiy rol o'ynaydi [7].

Aksariyat olim va tadqiqotchilar moliyaviy resurslarni "hudud moliyaviy salohiyati" tushunchasini aniqlashtirishning asosiy jihati sifatida e'tirof qilishadi. Bu hududning moliyaviy salohiyatini ro'yobga chiqarish natijasi ko'p jihatdan moliyaviy resurslar bilan bog'liq ekanligini ko'rsatadi.

TADQIQOTNING USULLARI

Tadqiqotning nazariy va uslubiy asoslarini mahalliy va xorijiy olimlarning moliyaviy salohiyatning mohiyati, baholash va uni shakllantirish muammolarini o'rganishga bag'ishlangan ilmiy izlanishlari natijalari, ilmiy yondashuvlari, statistik, davriy axborot nashrlarida mavzuga oid chop qilingan ilmiy materiallar, Internet resurslari tashkil qiladi.

TAHLIL VA NATIJADORLIK

Xalqaro valyuta jamg'armasiga ko'ra 2023-yilda global iqtisodiyot 3,1%ga o'sgan. Bir nechta omillar jahon iqtisodiyotining o'sishiga xizmat qildi: AQSh iqtisodiyotining kutilganidan yuqori o'sishi, ko'plab davlatlarda ish-sizlik darajasiga jiddiy ta'sir ko'rsatmagan holda inflyatsiyaning pasayishi, Xitoydagi fiskal rag'batlantirish shular jumlasidan. Shu bilan birga, Jahon banki ma'lumotlariga ko'ra, xalqaro savdoda so'nggi 50 yildagi eng past o'sish kuzatildi.

Davlatlar tomonidan inflyatsiyani pasaytirish bo'yicha nisbatan yuqori foiz stavkalarining ushlab turilishi va yuqori qarz darajasi fonida fiskal qo'llab-quvvatlash xarajatlarining kamaytirilishi natijasida 2024-yilda ham iqtisodiy o'sish 3,1% atrofida shakllanadi. 2024-yilda global inflyatsiya 3,7% va 2025-yilda 3,4%ga tushishi kutilmoqda.

1-jadval. Sirdaryo viloyatining 2016–2022-yillardagi budjet salohiyati ko'rsatkichlari¹.

Ko'rsatkichlar	2016	2017	2018	2019	2020	2021	2022
Mahalliy budjet daromadlari (mlrd.so'm)	455,7	568,5	710,2	816,7	716,5	853,8	1147,8
Mahalliy budjet xarajatlari (mlrd.so'm)	656,7	780,0	1184,6	1725,4	2375,6	1400	2671,1
O'zini o'zi qoplash darajasi (%da)	69,3	73,0	60,0	47,3	30,2	61,0	43,0

1 Manba. O'zbekiston Respublikasi Hisob palatasi va Sirdaryo viloyati Iqtisodiyot va moliya bosh boshqarmasining tegishli yillar bo'yicha ma'lumotlari asosida tuzilgan.



2022-yilda mahalliy budgetlarning daromadlari 49187,4 mlrd so'm miqdorida shakllantirilgan bo'lsa, hududlarning ijtimoiy-iqtisodiy jihatdan rivojlantirishga hukumat darajasida e'tibor qaratilishi natijasida mahalliy budgetlarning xarajatlari 88787,6 mlrd so'mga ijro etilgan. O'z navbatida mahalliy budgetlarning muvozanatini ta'minlash maqsadida tartibga soluvchi budgetlararo transfertlarga alohida e'tibor qaratilgan. Xuddi shu kabi Sirdaryo viloyatida ham budget daromadlarining o'sishiga, hudud imkoniyatlarini ishga solishga alohida e'tibor qaratilishi asnosida tahlil etilayotgan davr mobaynida mahalliy budget daromadlari qariyb 2,5 marta o'sgan bo'lsa-da, budget xarajatlarning daromadlarga nisbatan o'sishi bir muncha yuqori bo'lgan. Jumladan, 2022-yil budget ijrosi yakunlarini tahlil qilar ekanmiz, Sirdaryo viloyati mahalliy budgeti daromadlari 1147,8 mlrd. so'mni tashkil qilgan bo'lsa, budget xarajatlari 2671,1 mlrd. so'mdan ortiq bo'lgan. Ko'rinib turibdiki, mahalliy budgetning o'zini o'zi qoplash darajasi atigi 43,0 foizni tashkil qilmoqda². 2023-yilda Sirdaryo viloyatining budget daromadlari 1406,1 mlrd. so'm, budget xarajatlari 2492,3 mlrd. so'm va budgetlararo transfertlar 1086,2 mlrd. so'm miqdorida prognoz qilingan³. Bu o'z navbatida, nafaqat, Sirdaryo viloyati balki, boshqa hududlarda ham iqtisodiy salohiyatni mustahkamlash vazifasini dolzarb vazifa sifatida kun tartibiga qo'yadi.

2-jadval. Jizzax viloyatining 2016–2022 yillardagi budget salohiyati ko'rsatkichlari⁴.

Ko'rsatkichlar	2016	2017	2018	2019	2020	2021	2022
Mahalliy budget daromadlari (mlrd.so'm)	480,5	605,8	858,8	1 477,0	2 055,5	1 838,0	2 209,6
Mahalliy budget xarajatlari (mlrd.so'm)	992,4	1 083,9	1 849,3	2 534,7	2 057,7	2 927,2	3 928,5
O'zini o'zi qoplash darajasi (%da)	48%	56%	46%	58%	100%	63%	56%

Mamlakatimiz hududlari kesimida tahlil qilar ekanmiz, atigi 2 ta hudud Navoiy viloyati va Toshkent shahri mahalliy budget daromadlari mahalliy budget xarajatlarini qoplash uchun yetarli ekanligiga guvoh bo'lamiz. Jizzax viloyatining resurs salohiyati yuqori bo'lsa-da, hudud budget xarajatlarini qoplashda budgetlararo transfertlarning o'rni katta ekanligiga guvoh bo'lamiz. Xususan, 2023-yilda Jizzax viloyatining mahalliy budget daromadlari 2184,9 mlrd. so'm, mahalliy budget xarajatlari 3469,3 mlrd. so'm va budgetlararo transfertlar 1284,4 mlrd. so'm miqdorida prognoz qilingan⁵. Ma'lumotlardan ko'rinib turibdiki, mahalliy budgetning o'zini o'zi qoplash darajasi 59 foizni tashkil qiladi.

Sirdaryo va Jizzax viloyatlarining mahalliy budgetlari bilan taqqoslaganda, Toshkent viloyatining budget salohiyatini shakllantirishda soliq va soliqsiz tushumlarning o'rni bir muncha muhimligiga guvoh bo'lamiz.

Jizzax viloyatining ijtimoiy-iqtisodiy rivojlanishida ham bir qator ijobiy o'zgarishlar ko'zga tashlanadi, xususan, 2023-yilda Jizzax viloyatining yalpi hududiy mahsulot hajmi – 33 ,3 trln so'm; asosiy kapitalga o'zlashtirilgan investitsiyalar hajmi – 16,6 trln so'm; ko'rsatilgan bozor xizmatlari hajmi – 10,4 trln so'm; chakana savdo tovar aylanmasi hajmi – 9,5 trln so'm; tashqi savdo aylanmasi hajmi – 1,4 mlrd AQSh dollari; yangi tashkil etilgan korxonalar va tashkilotlar soni – 4614 tani tashkil qilgan [17].

Jizzax viloyati budgetining o'zini o'zi qoplash darajasi ham bugungi kunda qoniqarli holatda emas, xususan 2023-yilda budgetning qoplash darajasi 59 foizni tashkil qilgan, umuman olganda viloyatda mahalliy budgetning qoplash darajasini 2030-yilga borib 98 foizga yetkazish kutilmoqda (1-rasm).

2 https://www.undp.org/sites/g/files/zskgke326/files/2023-08/citizens_budget_2022_uzb_0.pdf

3 "Fuqarolar uchun budget: 2023 yil uchun tasdiqlangan budget" axborot nashri. T.2023 y.

4 Manba. O'zbekiston Respublikasi Hisob palatasi va Jizzax viloyati Iqtisodiyot va moliya bosh boshqarmasining tegishli yillar bo'yicha ma'lumotlari

5 "Fuqarolar uchun budget: 2023 yil uchun tasdiqlangan budget" axborot nashri. T.2023 y.

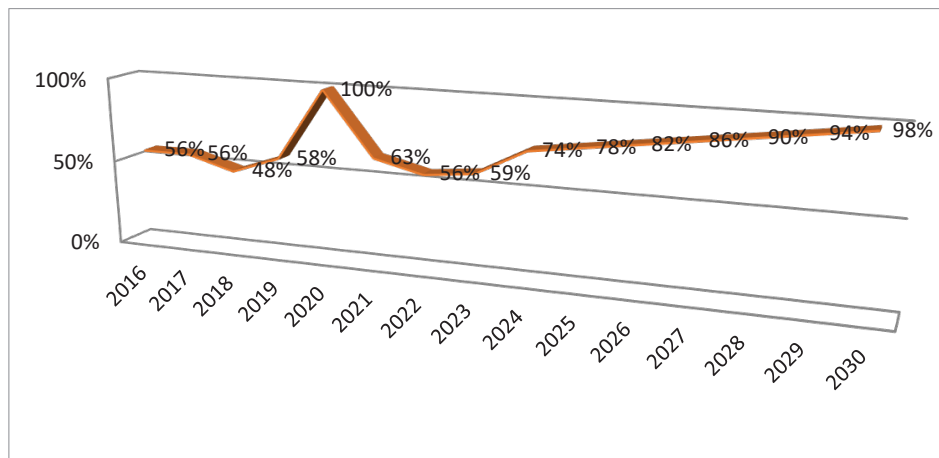

1-rasm. Jizzax viloyati mahalliy budjetining o'zini o'zi qoplash darajasining 2030 yilgacha bo'lgan muddatda o'zgarishi,%⁶.

Tahlillar kelgusi yillarda Sirdaryo viloyatini rivojlantirish borasida quyidagi iqtisodiy natijalarga erishish mumkinligini ko'rsatadi (1-jadval).

Respublikaning bir-biri bilan chegaradosh uchta viloyati ijtimoiy-iqtisodiy rivojlantirish ko'rsatkichlarini tahlil qilish:

- Mintaqalarni ijtimoiy-iqtisodiy jihatdan rivojlantirish borasidagi ko'rsatkichlar bir-biridan keskin farq qiladi, xususan aholi jon boshiga to'g'ri keluvchi mahsulot respublika hududlarida turlicha qiymatga ega;
- Mintaqalarda mavjud resurs salohiyatidan yetarlicha samarali foydalanilmayapti;
- Mahalliy budjetlarning o'zini o'zi qoplash ko'rsatkichi pastligiga qolib ketayotganligi borasida bir qator xulosalarni yasash imkonini beradi.

Bu o'z navbatida mintaqalarning moliyaviy salohiyatini mustahkamlash, budjetlararo munosabatlarni takomillashtirish ko'p jihatdan mintaqalar iqtisodiyoti tarmoq tuzilmasini o'zgartirishga bog'liq, degan muhim qarashni ilgari surishimizga sabab bo'ladi.

Iqtisodiy islohotlar va tadqiqotlar markazi hisob-kitoblariga ko'ra, O'zbekistonda 2024-yilda iqtisodiy o'sish 5,8% atrofida bo'lishi prognoz qilinmoqda. Bunda aholi iste'moli va investitsiyalar o'sishi mos ravishda 4,8% va 7,6%ni tashkil etadi [8].

2023-yilda konsolidatsiyalashgan budjet defitsiti 58,1 trln so'm yoki YaIMga nisbatan 5,5%ni tashkil qildi. Konsolidatsiyalashgan budjet daromadlari 321,1 trln so'm, xarajatlari 379,2 trln so'm bo'ldi. 2017–2022-yillarda nominal YaIM yiliga o'rtacha 23,4%ga, konsolidatsiyalashgan budjet daromadlari 29,6%ga va davlat budjeti daromadlari 31,2%ga ko'paygan. 2023-yilda konsolidatsiyalashgan budjet daromadlari o'sish sur'ati 12,3%ni (2022-yilda – 39,9%) tashkil qilib, nominal YaIM o'sishidan (19%) ortda qolgan. Davlat budjeti daromadlari o'sishi 14,8% bo'lib, 2017-2023-yillarda birinchi marta YaIM o'sishidan past kuzatildi. 2024-yilda ham nominal YaIM o'sishi (22,1%) budjet daromadlari o'sishidan (16,8%) yuqori bo'lishi kutilmoqda[7]. Shu bilan bir qatorda, 2023-yil yakunlari bo'yicha mamlakat hududlari bo'yicha yalpi hududiy mahsulot (YaHM)ning o'sish sur'atlarini tahlil qilish birgina Toshkent shahrida YaHM Respublika ko'rsatkichidan yuqori ekanligini ko'rsatadi (109,3%).

Eng past o'sish ko'rsatkichlari Qoraqalpog'iston Respublikasi (103,5%), Surxondaryo viloyati (104,4%), Xorazm viloyati (104,4%) qayd etilgan. Mazkur tahlillar hududlar kesimida iqtisodiyot tuzilmasini takomillashtirish masalalariga alohida e'tibor qaratish lozimligini ko'rsatadi. Milliy iqtisodiyotning tarkibiy qismi sifatida hudud iqtisodiyotini tarkibiy o'zgartirishning umumiy moliyaviy salohiyati uning sub'yektlari mezoniga ko'ra quyidagi unsurlar ko'rinishida ifodalanishi mumkin:

- mahalliy davlat boshqaruvi idoralari salohiyati;
- mahalliy korxonalar salohiyati;
- uy xo'jaliklari, jismoniy shaxslarning salohiyati.

Mahalliy davlat hokimiyati tuzilmalarining hudud iqtisodiyotini modernizatsiya qilish bo'yicha moliyaviy salohiyati ushbu tuzilmalar tomonidan to'plangan mahalliy soliq va yig'imlarning umumiy miqdori bilan belgilanadi. Mazkur salohiyatning eng yuqori qiymati 2024-yiliv ravishda xususiy, mahalliy davlat hokimiyatiga tegishli mulkdagi biznes tuzilmalariga oqilona soliq yuki bilan cheklanadi [10].

Shubhasiz, dastlab tilga olib o'tilgan salohiyat qo'shimcha xarajatlarsiz safarbar qilinishi mumkin bo'lgan haqiqiy moliyaviy resurslarni aks ettiradi. O'z moliyaviy salohiyat manbalaridan foydalanishdan farqli o'laroq,

6 Manba: Jizzax viloyati Iqtisodiyot va moliya boshqarmasi ma'lumotlari asosida tuzilgan.



qarzgga olingan resurslarni safarbar qilish va ulardan foydalanish orqali umumiy moliyaviy salohiyatni kengaytirish katta moliyaviy xatarlarga olib keladi. Noqulay makroiqtisodiy sharoitlarda ularni amalga oshirish biznes tuzilmalari va uy xo'jaliklarining moliyaviy holatini sezilarli darajada yomonlashtirishi mumkin. Shu bilan birga, korxonalar va uy xo'jaliklarining iqtisodiy asoslangan miqdordagi qarz mablag'larini jalb qilish qobiliyati ularning moliyaviy barqarorligi va jadal rivojlanishini ta'minlashda muhim omil hisoblanadi [10]. Shu sababli kreditga layoqatlilik xo'jalik yurituvchi sub'yektlar moliyaviy salohiyatining muhim tarkibiy qismi sifatida ko'rib chiqilishi lozim. Tadbirkorlik sub'yektlarining moliyaviy barqarorligini tavsiflovchi kreditga layoqatlilikning asosi ularning kredit tarixi, ya'ni qarz oluvchi sifatidagi faoliyati natijalari hisoblanadi. Milliy iqtisodiyotni tarkibiy o'zgartirish moliyaviy salohiyatining o'ziga xos unsurlari shakllantirish manbalari nuqtai nazaridan quyidagilardan tashkil topadi:

- soliq to'langandan so'ng korxonalarining foydasi;
- amortizatsiya;
- budjet tizimiga kelib tushuvchi soliqlar va yig'imlar;
- davlat korxonalarining budjet tizimiga to'lovlari;
- bank tizimi kreditlari;
- uy xo'jaliklari jamg'armalari;
- investitsiya va pensiya jamg'armalari resurslari;
- milliy moliya bozorining qarz vositalari;
- mikromoliyalash tashkilotlari resurslari;
- jahon moliya bozori va jahon bank tizimining resurslari;
- xalqaro moliya tashkilotlari va xorijiy hukumatlarning kreditlari;
- to'g'ridan-to'g'ri va portfel xorijiy investitsiyalar.

Korxonalarining soliq to'langandan keyingi foydasi hududiy iqtisodiyotni tarkibiy o'zgartirish moliyaviy salohiyatining eng muhim unsuridir. Korxonalar foydasining barqaror o'sishi barqaror rivojlanish va mazkur salohiyatning muttasil o'sishini ta'minlaydi. Shu sababli, yalpi mahsulotni, shu jumladan iqtisodiyotning innovatsion tarmoqlarini ko'paytirish bo'yicha chora-tadbirlar bir vaqtning o'zida milliy moliyaviy salohiyatni kengaytirish choralari hisoblanadi. Ishlab chiqarilayotgan mahsulotlarning turlarini takomillashtirish, ularning sifatini yaxshilash, yetkazib berish, shu jumladan tashqi bozorlarga yetkazib berish geografiasini kengaytirish, kompaniyalar foydasining o'sishini va o'rta muddatli istiqbolda ularning moliyaviy salohiyatini oshirishni ta'minlaydi. Investitsiyalar uchun kompaniya foydasidan samarali foydalanish moliyaviy salohiyatni barqaror uzoq muddatli kengaytirish uchun zarur shart-sharoitlarni yaratadi. Zamonaviy sharoitda korxonalar foydasini oshirish va milliy iqtisodiyotni tarkibiy o'zgartirishga xizmat qiluvchi moliyaviy salohiyatni shakllantirishning muhim yo'nalishi bu mahsulot turlarini kengaytirish, zamonaviy uskunalar va zamonaviy texnologiyalar, shu jumladan raqamli texnologiyalardan foydalanishda o'z aksini topuvchi innovatsion faoliyat hisoblanadi[11].

Amortizatsiya milliy va hududiy iqtisodiyot moliyaviy salohiyatining unsuri sifatida moddiy va ma'naviy eskirgan uskunalarni o'z vaqtida almashtirish, ishlab chiqarishni keng miqyosda yangilash, mahsulot sifatini yaxshilash va shu bilan ularning milliy va jahon bozorlarida raqobatbardoshligini oshirishni ta'minlaydigan mablag'larni shakllantirishga imkon beradi. Texnologik rivojlanish sur'atlarini tezlashtirish, innovatsiyalardan keng foydalanish sharoitida amortizatsiya me'yori oshirish va uskunalarining to'liq amortizatsiya vaqtini qisqartirish zarurati tug'iladi. Amortizatsiya jarayonini tartibga solishdagi bunday o'zgarishlar moliyaviy salohiyatning unsuri sifatida amortizatsiya qiymatini oshirish uchun zarur shart-sharoitlarni yaratishi mumkin.

Ma'lumki, budjet tizimiga kelib tushuvchi soliq va yig'imlar budjet yili mobaynida foydalaniladi, ammo ularning o'rta va uzoq muddatli dinamikasi tendentsiyalari milliy va hududiy iqtisodiyotni tarkibiy o'zgartirish moliyaviy salohiyatini shakllantirish bilan bevosita bog'liqdir. Iqtisodiy tizimning barqaror rivojlanishi soliq bazasining barqaror kengayishini va shunga mos ravishda budjet tizimiga soliq tushumlarining ko'payishini belgilaydi [10]. Shuni yodda tutish kerakki, iqtisodiy o'sish to'g'ridan-to'g'ri va bilvosita soliqlar undiruvchanligining oshishini belgilaydi.

Makroiqtisodiy beqarorlik sharoitida barcha darajadagi budjetlarga soliq tushumlari kamayishi mumkin. Shunga qaramay, uy xo'jaliklari daromadlarining yuqori darajasi va shu sababli ularning bilvosita soliqlar va aktsiz solig'ini to'lash bilan bog'liq katta xarajatlari budjet tizimining nisbiy barqarorligini ta'minlovchi omillardir. Ushbu omillar, shuningdek, inqiroz sharoitida milliy iqtisodiyotning moliyaviy salohiyatini saqlab qolish va uning jadal iqtisodiy rivojlanishi bilan kengayishiga yordam beradi.

XULOSA VA TAKLIFLAR

Mintaqalar moliyaviy salohiyatini mustahkamlash, mahalliy budjetlarning mustaqillik darajasini oshirish, mintaqala iqtisodiy rivojlanish ko'rsatkichlari o'rtasidagi tafovutlarni bartaraf etishning muhim manbai sifatida mintaqa va mamlakat iqtisodiyoti darajasida tuzilmaviy o'zgartirishlarni amalga oshirishning o'zaro bog'liqligi



aniqlashtirildi. Amalga oshirilgan tahlillar, sohaga oid ilmiy izlanishlarni umumlashtirish asnosida mintaqalar moliyaviy salohiyatini mustahkamlash, mahalliy budjetlarning mustaqillik darajasini oshirish borasida quyidagi takliflar ilgari suriladi:

Kuzatishlarimiz mintaqalarni ijtimoiy-iqtisodiy taraqqiyotini ta'minlash borasida qabul qilinuvchi rasmiy tusdagi hujjatlar chuqur ilmiy tahlillarsiz qabul qilinishini ko'rsatmoqda, shu maqsadda har bir mintaqada mintaqaviy "aql markazlari"ni yaratish va ular zimmasiga mintaqalar moliyaviy salohiyatini mustahkamlashga xizmat qiluvchi ilmiy asoslangan taklif va tavsiyalar ishlab chiqish vazifasini yuklash talab etiladi.

Tadqiqotlar ishonchligini ta'minlash maqsadida o'zaro chegaradosh bo'lgan, ammo resurs va ishlab chiqarish salohiyati borasida bir-biridan farq qiluvchi Sirdaryo, Jizzax va Toshkent viloyatlari o'zaro taqqoslandi, tadqiqot natijalariga ko'ra, hududlarda mavjud resurs salohiyati to'lig'icha ishga solinmayotganligi ko'zga tashlanadi. Bu borada mazkur viloyatlarda mavjud resurs salohiyatidan samarali foydalanish maqsadida Hukumat darajasida dastur va yo'l xaritalari ishlab chiqilishi maqsadga muvofiq.

Soliq yukining haddan tashqari yuqori bo'lishi davlat tuzilmalarining moliyaviy salohiyatining qisqa muddatli o'sishiga olib kelsada, biroq budjet tizimiga sezilarli soliq to'lovlarning yuqoriligi sharoitida biznes tuzilmalarining ishlab chiqarish va sotishni ko'paytirishga bo'lgan qiziqishi sezilarli darajada pasayadi va yaqin istiqbolda mahalliy budjet tizimining mo'rtlashishiga olib keladi. Tahlillar ko'rsatishicha, 2023-yilda davlat budjeti daromadlari foyda solig'i bo'yicha 87 foiz, QQS bo'yicha 87 foiz, aktsiz solig'i 90 foizga bajarilgan, bu o'z navbatida moliyaviy salohiyatni mustahkamlash va iqtisodiyot tarmoq tuzilmasini takomillashtirish o'rtasidagi nisbatlarni qayta ko'rib chiqishni taqozo qiladi.

Tahlillar moliyaviy salohiyatni mustahkamlash, investitsiyalarni moliyalashtirishning muhim manbai hisoblanuvchi yalpi jamg'arish borasida bir muncha salbiy tendentsiyalar ko'zga tashlanayotganligini ko'rsatadi, xususan yalpi jamg'arish 2010-yildan 2019-yilgacha o'sish tendentsiyasiga ega bo'lgan bo'lsa, 2020-yildan boshlab pasayish kuzatila boshlangan. Xuddi shuningdek, yalpi ichki jamg'armalarda ham pasayish kuzatilmogda, jumladan yalpi ichki jamg'armalar 2010-yilda YalMga nisbatan 26 %ni tashkil qilgan bo'lsa, 2022-yilga kelib 22,4 %ga pasaygan, shu bilan bir qatorda, asosiy kapitalning yalpi jamg'arilishi o'sishi atigi 0,2 %ni tashkil qilgan. Bu o'z navbatida mamlakat va uning mintaqalari miqyosida ichki investitsiyalarning muhim manbai sifatida jamg'arish borasidagi yonlashuvlarni qayta ko'rib chiqishni taqozo qiladi.

Foydalanilgan adabiyotlar ro'yxati

1. Moliya va soliqlar. darslik / B.A.Xasanov, A.A.Xashimov, A.B.Muxametov, A. A. Abduvoxidov, J.M.Urazmatov, G'.B.Akramov, M.A.Narbayeva, D. B. Eshpulatov // prof. B.A.Xasanov tahriri ostida. – T.: "Lesson press", 2023. – 564 b.
2. Yuldashev F.T. // "Iqtisodiyotni transformatsiyalash jarayonida sanoat korxonalarining moliyaviy barqarorligini ta'minlash yo'llari" mavzusida 08.00.07 – Moliya, pul muomalasi va kredit ixtisosligi bo'yicha iqtisodiyot fanlari bo'yicha falsafa doktori (PhD) dissertatsiyasi avtoreferati// T.2023.
3. Ergashev J. O'zbekistonda budjet daromadlarini oshirishda amalga oshirilgan ishlar tahlili. Iqtisodiy taraqqiyot va tahlil, 1(7), 444–449. <https://doi.org/10.60078/2992-877X-2023-vol1-iss7-pp444-449>, 2023.
4. Buranova L.V., Sattarov T.O., Shamsiddinov S.F. Финансовый потенциал и распределение налогов между бюджетами бюджетной системы. Educational Research in Universal Sciences, 2(6), 260–267. Retrieved from <http://erus.uz/index.php/er/article/view/3313>, 2023.
5. Qobulov X.A. Hudud daromad salohiyatini shakllantirishda "budjet orqali tartibga solish usullari" va "mahalliy budjetlarni tartibga solish usullari" // ORIENSS. 2021. №4. URL: <https://cyberleninka.ru/article/n/udud-daromad-salo-iyatini-shakllantirishda-byudzh-et-or-ali-tartibga-solish-usullari-va-ma-alliy-byudzh-etlarni-tartibga-solish> (дата обращения: 19.12.2023).
6. Hazratkulova L.N. Тенденции развития и оценка эффективности системы межбюджетных отношений в республике Узбекистан // Вестник Самарского университета. Экономика и управление. 2020. №4. URL: <https://cyberleninka.ru/article/n/tendentsii-razvitiya-i-otsenka-effektivnosti-sistemy-mezhbyudzh-etnyh-otnosheniy-v-respublike-uzbekistan> (дата обращения: 19.12.2023).
7. Jumaniyazov I.T. Respublika va mahalliy budjet daromadlari barqarorligini ta'minlash masalalari // "PEDAGOGS" international research journal Volume-35, Issue-4, June-2023/file:///C:/Users/Asd/Downloads/109-120.pdf
8. 2023-yil uchun makroiqtisodiy sharh/www.cer.uz
9. Akramov G'.B. Hudud moliyaviy salohiyatini boshqarishning o'ziga xos jihatlari. Iqtisodiy taraqqiyot va tahlil, 2(1), 18–26. (2024) <https://doi.org/10.60078/2992-877X-2024-vol2-iss1-pp18-26>
10. Skornichenko N.N. Ensuring the investment attractiveness of Russian regions under the influence of international sanctions // Vestnik Samarskogo universiteta. Ekonomika i upravlenie Vestnik of Samara University. Economics and Management. - 2022. - Vol. 13. - N. 2. - P. 100-108. doi: 10.18287/2542-0461-2022-13-2-100-108
11. Abduvoxidov A., Matkuliyeva S. (2023). Budjet siyosati samaradorligini oshirishning nazariy asoslarini takomillashtirish. Iqtisodiy taraqqiyot va tahlil, 1(8), 5–19. <https://doi.org/10.60078/2992-877X-2023-vol1-iss8-pp5-19>
12. International Monetary Fund. (2008). Current Developments in Monetary and Financial Law, Vol. 5. USA: International Monetary Fund. Retrieved Mar 3, 2024, from <https://doi.org/10.5089/9781589067738.072>



13. Saed Nur-Ye-Rakib, Lyubovseva Ye.G. Financial potential and economic development trend of Chuvash republic, Russian Federation // Интерактивная наука. 2017. №12. URL: <https://cyberleninka.ru/article/n/financial-potential-and-economic-development-trend-of-chuvash-republic-russian-federation> (дата обращения: 03.03.2024).
14. Akramov G'.B. The role of financial resources in increasing the efficiency of the financial potential of the regions // Академические исследования в современной науке. – 2022. – Т. 1. – №. 16. – С. 166-171.
15. Umarov I.Yu., Vegbutova M.M. (2017). Роль иностранных инвестиций в устойчивом экономическом развитии страны. Статистические методы исследования социально-экономических и экологических систем региона (pp. 161-166).
16. O'zbekiston Respublikasi Prezidenti huzuridagi Statistika agentligi ma'lumotlari. www.stat.uz



MAHSULOT RAQOBATBARDOSHLIGINI BAHOLASH USULLARI VA ULARDAN FOYDALANISH MUAMMOLARI.

ORCID: 0009-0005-5303-169X

Onorboev Sh.M.

Toshkent davlat iqtisodiyot universiteti

Annotatsiya: Bugungi mahsulot va xizmatlar bozorlarining globallashuvi sharoitida tadbirkorlik subyektlarining bozordagi muvaffaqiyatli faoliyati ushbu korxonalarining raqobatbardoshligiga, ayniqsa, ular tomonidan ishlab chiqarilayotgan mahsulotning raqobatbardoshligiga bevosita bog'liq. Mahsulot raqobatbardoshligini ta'minlash uchun avvalo ushbu mahsulotlarning raqobatbardoshligini aniqlash va uning darajalariga baho berish talab qilinadi. Baholash usullarining to'g'ri tanlanilishi va baholash amaliyotini sifatli amalga oshirilishi korxonaning keyingi iqtisodiy faoliyatini belgilovchi omillardan biri bo'lganligi sababli, ushbu jarayonga ilmiy yondashuv talab etiladi. Ushbu maqolada korxonalarda mahsulot raqobatbardoshligini aniqlash va uning darajalariga baho berish amaliyotini tashkil etishga ilmiy jihatdan yondashishga harakat qilindi.

Kalit so'zlar: mahsulot raqobatbardoshligi, raqobatbardoshlik usullari, raqobatbardoshlikni aniqlash algoritmi, iste'mol qiymati, iqtisodiy qiymat, differentsial usul, kompleks usul, aralash usul.

Abstract: In today's globalization of product and service markets, the successful activity of business entities in the market directly depends on the competitiveness of these enterprises, especially the competitiveness of the products produced by them. In order to ensure product competitiveness, it is first necessary to determine the competitiveness of these products and evaluate its levels. A scientific approach to this process is required since the correct selection of assessment methods and quality implementation of assessment practice is one of the factors determining the further economic activity of the enterprise. In this article, an attempt was made to scientifically approach the organization of the practice of determining product competitiveness and assessing its levels in enterprises.

Key words: product competitiveness, competitiveness methods, competitiveness determination algorithm, consumption value, economic value, differential method, complex method, mixed method.

Аннотация: В условиях современной глобализации рынков товаров и услуг успешная деятельность субъектов хозяйствования на рынке напрямую зависит от конкурентоспособности этих предприятий, особенно конкурентоспособности выпускаемой ими продукции. Для обеспечения конкурентоспособности продукции в первую очередь необходимо определить конкурентоспособность этой продукции и оценить ее уровни. Необходим научный подход к этому процессу, поскольку правильный выбор методов оценки и качественное внедрение практики оценки является одним из факторов, определяющих дальнейшую экономическую деятельность предприятия. В данной статье предпринята попытка научного подхода к организации практики определения конкурентоспособности продукции и оценки ее уровня на предприятиях.

Ключевые слова: конкурентоспособность продукции, методы конкурентоспособности, алгоритм определения конкурентоспособности, потребительская стоимость, экономическая ценность, дифференциальный метод, комплексный метод, смешанный метод.

KIRISH

Bugungi iqtisodiyotni globallashuvi sharoitida xalqaro bozorlarning rivojlanishi turli davlatlarning dunyo bozorlariga ko'proq kirib borishi, xalqaro bozorlarning kengayishi va unda raqobatning kuchayishi bilan yuz bermoqda. Yuz berayotgan tezkor o'zgarishlar ichki va tashqi bozorlarda bozor ishtirokchilari uchun raqobatbardoshlikda ma'lum ustunlikni ta'minlash bilan bog'liq qo'shimcha bir qator vazifalarni yuzaga keltirmoqda. Raqobatbardoshlikni oshirishga davlat tomonidan katta ahamiyat berilayotganligi uni mamlakat iqtisodiyoti va uning xavfsizligi uchun ahamiyati yuqoriligini ko'rsatadi.

Mamlakatimizda keyingi yillarda ochiq iqtisodiy siyosat olib borilishi yaqin va uzoq hamkor davlatlar bilan iqtisodiy aloqalar kengayishiga olib keldi. Mamlakatimiz iqtisodiy salohiyatidan kelib chiqqan holda import va eksport amaliyotlari amalga oshirib borilmoqda. Bunday sharoitda bozorlarimizga chet mamlakatlardan kirib kelayotgan mahsulotlarning importini oshishi tabiiy hol. Mamlakatimizda investitsiyalar va tadbirkorlik uchun yaratilgan qulay shart-sharoitlar mahsulotlarning eksport va import operatsiyalarini kengayishiga va uning



tarkibini sifat jihatidan yaxshilanishiga olib kelmoqda. Natijada milliy mahsulotlarimiz nafaqat tashqi bozorlarda balki ichki bozorlarda ham dunyoning brend mahsulotlari bilan raqobat kurashini olib bormoqda. Bu kurashning natijalari mamlakatimiz iqtisodiyotining rivojlanishiga, iqtisodiy xavfsizligimizga bevosita ta'sir ko'rsatadi.

Shunday ekan, bugungi kunda mamlakatimizda ishlab chiqarilayotgan mahsulotlarning raqobatbardoshligini ta'minlash nafaqat ishlab chiqaruvchi subyektlar balki, davlatimiz oldida turgan eng muhim vazifalardan biri bo'lib hisoblanadi. Bunday dolzarb vazifani milliy mahsulotlarimizning raqobatbardoshligini tashqi bozorlar talablari darajasiga etkazish orqali hal qilinishi mumkin. Bu esa o'z navbatida mamlakatimizda yuzaga kelayotgan barcha iqtisodiy muammolarni hal qilishning iqtisodiy negizi bo'lib xizmat qiladi.

Raqobatbardoshlikni ta'minlash murakkab va kompleks vazifa bo'lganligi uchun uni ijobiy hal qilishda ma'lum bir usullarni qo'llash maqsadga muvofiqdir. Raqobatbardoshlikni ta'minlash muammosini samarali hal qilish maqsadida olimlar tomonidan raqobatbardoshlikning to'rtta darajasi e'tirof etiladi. Yani bular davlat raqobatbardoshligi, tarmoq raqobatbardoshligi, iqtisodiy subyekt raqobatbardoshligi va mahsulot raqobatbardoshligidir. Raqobatbardoshlikning ushbu turlari orasida eng muhim va birlamchisi mahsulot raqobatbardoshligidir. Chunki mahsulot raqobatbardoshligini ta'minlash orqali raqobatbardoshlikning boshqa darajalarida muvaffaqiyatga erishish mumkin. Mahsulot raqobatbardoshligini ta'minlash avvalo uning miqdorlarini aniqlash va uning darajalariga baho berishdan boshlanadi.

ADABIYOTLAR SHARXI

Mahsulot raqobatbardoshligini ta'minlash uni miqdorlarini aniqlashni va uning darajalariga baho berishni talab qiladi. Ushbu dolzarb muammo doirasida har bir davrda tadqiqotlar olib borilgan va bunday tadqiqotlar bugungi kunda ham davom etmoqda. Tadqiqotlar shuni ko'rsatadiki, mahsulot raqobatbardoshligini ta'minlashning muhim shartlaridan biri raqobatbardoshlik darajasini raqamlarda ifodalash va shundan so'ng uning miqdorlariga baho berish amaliyoti hisoblanadi.

Bu amaliyot odatda bir qator usullar yordamida amalga oshirilishi mumkin. Ushbu usullar va ularni hisoblash algoritmi to'g'risida olimlar tomonidan bir qator qimmatli fikrlar keltirilgan bo'lib, ulardan bir nechtasini quyidagicha keltirish mumkin. Jumladan: "Mahsulotning raqobatbardoshligi bu mahsulotni davr davomida ishlab chiqarilishi sifat bo'yicha bozorning talablariga javob berish qobiliyatini aks ettiruvchi, baho va sifat nisbati iste'molchilar istaklariga moslashuvchan, sotilishi ishlab chiqaruvchiga foydani ta'minlaydigan murakkab, ko'p qirrali xususiyat bo'lib hisoblanadi" (F.X. Nayt, 2003).[1]

R.A. Fatxutdinov [2] mahsulot raqobatbardoshligini baholashning usullaridan quyidagi usullarni qo'llashni tavsiya qiladi. Jumladan:

- qiyosiy ustunlik nuqtai nazaridan baholash;
- muvozanat nazariyasi nuqtai nazaridan baholash;
- raqobat samaradorligi nazariyasiga asoslangan baholash;
- mahsulot sifati asosida baholash;
- matritsa usuli;
- SWOD-tahlil usuli va boshqalar.

"Baholash ikkita ko'rsatgichdan foydalanish orqali hisoblanadi: baholash asosida yotadigan omillar to'liqliligi va ushbu baholash chastotasi" (Ye.V. Kashintseva, 2018).[3]

N.B. Bidnik [4] natijalarini taqdim etish shakliga ko'ra mahsulot raqobatbardoshligini baholash usullari sifatida matritsali, analitik va grafik usullarni tavsiya qiladi. Shuningdek, u yana mahsulot raqobatbardoshligini baholash usullari klassifikatsiyasini quyidagicha taklif qiladi:

- raqobat ustunligi tahlili usullari;
- raqobatbardoshlikning baholashning matritsali usullari;
- raqobatbardoshlikni baholashning analitik usullari;
- raqobatbardoshlikni baholashning grafik usullari.

V.S. Ulanchuk va V.O. Lisenkolar[5] raqobatbardoshlikni baholash usullari sifatida analitik va grafik usullarni taklif etishadi.

O.I.Klimenko va I.I. Oberemkolar [6] Baholash usullarini taqdim etish shakliga ko'ra uchta guruhga bo'lishadi: grafikli, matritsali va jadval usullarga. I.M. Trunina [7] raqobatni baholash usullari to'rtta guruhdan iborat ekanligini ta'kidlaydi, ular: grafikli, matritsali, analitik va aralash (kombinatsiyalashgan) usullar.

A.D. Kuxaruk [8] baholash usullari matritsali, indeks va grafik usullardan tashkil topishi haqida fikr bildiradi. Ye.S. Podbornov [9] mahsulot raqobatbardoshligi differentsial, kompleks va aralash usullar orqali aniqlanishini keltiradi.

"Raqobatda nisbiy ustunlik usuli resurslarni tarmoqlar bo'yicha samarali taqsimlanishini va tovarlar oqimlarini istiqbollarini aniqlashga yordam beradi, qachonki resurslar va ularni ishlatilishi o'rtasida muvozanat mavjud bo'lsa," deydi B. Erkan va K. Sarichoban [10].



Yuqoridagilardan ko'rinib turibdiki, mahsulot raqobatbardoshligini aniqlash usullarini barcha olimlar qabul qiladi, lekin ularni qo'llashda turlicha yondashuvlar kuzatiladi.

TADQIQOT METODOLOGIYASI

Maqolada mantiqiy mushoxada, induksiya va deduksiya, monografik kuzatish, omilli tahlil, sintez va boshqa usullardan foydalanildi.

TAHLIL VA NATIJALAR

Bozorlar va ularda mahsulotlarga qo'yiladigan talablarning doimiy o'zgarishlari natijasida turli olimlarning ishlarida raqobatbardoshlikni baholashning turli usullari qo'llanilgan. Iqtisodiy subyektlarda ishlab chiqarilayotgan mahsulot raqobatbardoshligini aniqlash bir qator amaliyotlarni amalga oshirish orqali amalga oshiriladi:

- o'rganilayotgan turdagi mahsulotlar uchun etalon mahsulotni aniqlash;
- taqqoslash amalga oshiriladigan mahsulot uchun muhim bo'lgan ko'rsatkichlarni tanlash;
- ko'rsatkichlarni taqqoslash amaliyotini amalga oshirish;
- olingan natijalarning miqdorlariga baho berish.

Mamlakatda iqtisodiy rivojlanishni barqarorligini ta'minlash, tashqi iqtisodiy aloqalarni samarali tashkil etish maqsadida ochiq iqtisodiyotli barcha davlatlarda ishlab chiqarilayotgan mahsulotlarni xalqaro bozorlar talablari asosida raqobatbardoshligini aniqlash muhim. Ushbu jarayon ayniqsa xalqaro bozorlarga integralashib borayotgan rivojlanayotgan davlatlar uchun dolzarb masaladir. O'zbekiston Respublikasi xalqaro savdo tashkiloti (XST)ga a'zo bo'lish uchun harakat qilayotgan bir vaqtda milliy mahsulotlarning raqobatbardoshligini tashqi bozorlar talablariga javob beradigan holatga keltirish, milliy mahsulotlarni xalqaro bozorlarda sotish, eksport hajmlarini oshirish uchun ayniqsa muhimdir. Bunday sharoitda mahsulotni raqobatbardoshligini aniqlashda xalqaro brendlardan taqqoslash etaloni sifatida foydalanish ushbu muammoni hal qilishda juda foydalidir.

Bugungi kunda mahsulot raqobatbardoshligini baholash uni ta'minlashning zarur amaliyotlaridan biri bo'lib hisoblanadi. Amaliyotda mahsulot raqobatbardoshligini baholashning bir qancha usullari qo'llaniladi. Usullarning ko'pligi ularni ma'lum xususiyatlariga ko'ra guruhlab olish zaruriyatini yuzaga keltiradi. Baholash usullarini mahsulotning turli xususiyatlarini qamrab olish darajasiga ko'ra maxsus va kompleks usullarga bo'lish mumkin. Maxsus usullar raqobat subyektlarining maxsus xususiyatlarini tahlil qilishga mo'ljallangan bo'lsa (masalan, matritsali va baholashning boshqa usullari), kompleks usullar (ko'pchilik indeks usullari) xar tomonlama tahlil qilishga mo'ljallanganligi bilan farqlanadi. Lekin hozirda mahsulot raqobatbardoshligini baholashning turli usullari ishlab chiqilgan bo'lsa-da, ularni qo'llashda olimlar tomonidan yagona kelishuvlar mavjud emas. Natijada amaliyotda turli tadqiqotchilar tomonidan ushbu usullarga turlicha yondashuvlar mavjudligini ko'rish mumkin. Masalan, ushbu holatni mahsulot raqobatbardoshligini baholashning usullari sifatida mavjud bo'lgan matritsali, analitik, grafik, jadval, indeks va aralash (kombinatsiyalashgan) usullariga nisbatan turlicha yondashilayotganida kuzatishimiz mumkin. Shuningdek, mahsulot raqobatbardoshligini baholashning usullari sifatida mahsulot sifati nisbiy darajasini aniqlash maqsadida namuna bilan taqqoslashga asoslangan differensial, kompleks va integral usullarni keltirishimiz mumkin. Lekin amaliyotda qo'llanilayotgan usullarning bir xilligi mavjud bo'lgan bir sharoitda ham raqobatbardoshlikni aniqlashning kriteriyalari bir-biridan farq qilishi kuzatiladi. Masalan, Ye.S. Podbornov mahsulot raqobatbardoshligi omillari sifatida differensial, kompleks va aralash usullarni keltiradi. Shu bilan birgalikda O.I. Klimenko va V.V. Oberemkolar ushbu usullar foydalanilganda ushbu usullarni guruhlash uchun asos sifatida baholash ko'rsatkichlari darajalari olinadi deb hisoblaydi.

Bugungi kunda mamlakatimiz iqtisodiy subyektlari faoliyatida ichki bozorlarga importni o'rnini bosuvchi mahsulot ishlab chiqarish bilan birgalikda eksportga mahsulot ishlab chiqarish ham kuchayib borayotganligini ko'rishimiz mumkin. Bunday sharoitda mahsulot raqobatbardoshligini baholashda tashqi bozorlar bilan bog'liq ma'lum talablar doirasida ta'minlanadi. Ammo mahsulotni tashqi bozorlarda raqobatbardoshligi darajasi uni ichki bozorlarda raqobatbardoshligini to'laqonli ta'minlamasligi mumkin. Chunki tashqi bozorlarda mahsulot raqobatbardoshligini hisoblash kriteriyalari bilan ichki bozorlarda qo'llaniladigan kriteriyalar, shuningdek, baholashni amalga oshirish usullari bir-biridan farq qilishi mumkin. Shuning uchun bunday sharoitda mahsulot raqobatbardoshligini bozorlar talablaridan va bozorlarni toifalaridan kelib chiqqan holda baholash maqsadga muvofiq bo'ladi. Shu bilan birgalikda, bozorlarda yuz berayotgan tezkor o'zgarishlar ularni hisobga olgan holda mahsulot raqobatbardoshligini aniqlash va uning darajalariga baho berish zaruriyatini yuzaga keltiradi. Bunday sharoitda mahsulot raqobatbardoshligining bugungi va kelajakdagi miqdorlarini hisoblashga ehtiyoj tug'iladi. Bu, o'z navbatida, raqobatbardoshlikni o'ziga xos holda usullaridan foydalanishni taqozo etadi. Hozirgi jahon iqtisodiyotining tezkorlik bilan rivojlanishi mahsulot raqobatbardoshligini ham tezkorlik bilan o'zgarishlariga sabab bo'lmoqda. Bu esa, o'z navbatida, mahsulotni raqobatbardoshligini ta'minlashda bozorlarni geografik joylashuvi va davrlarni hisobga olishni taqozo etadi. Bunda raqobatbardoshlik ko'rsatkichini hisoblashning usul-



lari yanada o'ziga xos holda qo'llanilishi mumkin. Bugungi kunda kashf qilingan va qo'llanilayotgan mahsulot raqobatbardoshligini hisoblashda foydalaniladigan usullarni guruhlansa, u quyidagi ko'rinishda bo'lishi mumkin(1-rasm).

1-rasm. Mahsulot raqobatbardoshligini hisoblash usullari guruxlari.

Me'zonlar	Natijalarni aniqlash usullar
Ko'rsatkichlarni muximligiga qarab	To'g'ri omillar (To'g'ri omillar sifatida bir qator omillarni keltirish mumkin, ulardan eng muhimlari sifat va baho omillari bo'lib hisoblanadi. Chunki ushbu omillar orqali raqobatbardoshlikni integral ko'rsatkichini hisoblash va sifat baho nisbatini baholash amalga oshiriladi) Egri omillar (Sifat va bahodan boshqa omillar bo'lib ushbu omillar orqali mahsulot raqobatbardoshligi to'g'risidagi ma'lumotlar to'liqlanadi)
Natijalarini olish usuliga ko'ra.	-Organoleptik, ro'yxatga olish, o'lchash, sotsiologik (raqobatbardoshlikni birlik ko'rsatkichlarini hisoblashda foydalaniladi) -Eksperimental (eksperimental (vaqtning ma'lum bir nuqtasida raqobatbardoshlikning individual parametrlarini baholash, juda ishonchli, ammo vaqt parametri bo'yicha qimmat)) - Hisoblash (guruh ko'rsatkichini yoki umumlashtirilgan ko'rsatkichni aniqlash zarur bo'lganda foydalaniladi); - Statistik (sotish hajmiga qarab raqobatbardoshlikni baholashda foydalaniladi); - Analitik (guruh mezonlarini baholash uchun, shuningdek, raqobatchilarning faoliyatini baholash uchun foydalaniladi); - Marketing (raqobatbardoshlikning umumiy darajasini aniqlash uchun foydalaniladi)
Mahsulotning muhim jihatlarni tanlash usuli bo'yicha	- Tanlov baholash subyektlari tomonidan amalga oshiriladi; - Saralash ichki va tashqi ekspertlar ishtirokidagi ekspert so'rovi asosida amalga oshiriladi; - Tanlov iste'molchilarning vakillik namunasi fikriga asoslanadi;
Faoliyat bosqichlari bo'yicha	- Loyihalash bosqichida qo'llaniladigan usullar; Ishlab chiqarish bosqichida qo'llaniladigan usullar; Sotish bosqichida qo'llaniladigan usullar; - Iste'mol qilish bosqichida qo'llaniladigan usullar;
Ma'lumotni taqdim etish shakliga qarab	- Hisob-kitob va tahliliy; - Matritsa usuli (masalan, "Nilson matritsasi"); - Grafik usul.
Mahsulot xususiyatlari taqqoslashga qarab	Kvalimetrik usul
Mahsulotlarni sifati bo'yicha raqobatbardoshligini baholash usullari turlari bo'yicha	- Differentsial; - Kompleks; - Aralash;
Tadqiqot xajmi bo'yicha	Aloxida ishlab chiqarish subyekti mahsulotini raqobatbardoshligini baholash usullari Bir turdagi milliy mahsulotlarni raqobatbardoshligini baxalash usullari
Baholashni amalga oshirish vaqti bo'yicha	Mahsulotni amaldagi raqobatbardoshligini baholash usullari Mahsulotni istiqboldagi raqobatbardoshligini baholash usullari
Mahsulot bozorlari bo'yicha	Mahalliy bozorlarda mahsulot raqobatbardoshligini baholash usullari Milliy bozorlarda mahsulot raqobatbardoshligini baholash usullari Mintaqa bozorlarida mahsulot raqobatbardoshligini baholash usullari Xalqaro bozorlarda mahsulot raqobatbardoshligini baholash usullari
Baholash amaliyotida axamiyatiga ko'ra	Asosiy usullar Yordamchi usullar

Rivojlangan davlatlar etakchi firmalari ichki va tashqi bozorlarda keng faoliyat olib borganligi sababli bunday firmalar raqobatbardoshligini aniqlash amaliyotida ma'lum o'ziga xoslik shakllangan.

Masalan, raqobatbardoshlik ko'rsatkichini hisoblashda ushbu davlatlarda raqobatbardoshlikni hisoblash iqtisodiyotni darajalaridan kelib chiqqan holda xalqaro, mintaqa, tarmoq, korxonada kabi amalga oshiriladi va bu o'z navbatida ushbu ko'rsatkichni juda ko'plab ko'rsatkichlar bo'yicha hisoblashga bo'lgan ehtiyojidan xalos



qiladi. Shu bilan birgalikda rivojlangan davlatlar amaliyotida tashqi bozorlar uchun mahsulotni moslash va uning raqobatbardoshligini ta'minlash amaliyoti natijasida raqobatbardoshlikni ta'minlashda asosan tashqi bozorlar uchun raqobatda ustunlik bilan bog'liq baholash usullaridan keng foydalanish kuzatiladi. Chunki bu davlatlarning firmalari tashqi bozorlarning faol va etakchi ishtirokchilari bo'lib hisoblanadi. Shuning uchun bunday xalqaro firmalar uchun xalqaro bozorlarda raqobat ustunligini mustahkamlash va foydani maksimalashtirish ustivor bo'lib hisoblanadi. Natijada ushbu firmalar tomonidan ichki bozorlarda mahsulotni raqobatbardoshligini ustunligi masalasiga ikkilamchi nazar bilan qarash shakllangan. Bunday hol bizda ham shakllangan. Bunday sharoitda ichki bozorlarda mahsulot raqobatbardoshligini baholash usullariga keng etibor qaratish va unga ishlab chiqaruvchilar e'tiborini qaratish muhim. Buning uchun xalqaro bozorlar uchun qo'llanilayotgan mahsulot raqobatbardoshligini baholash usullarini ichki bozorlarga har bir ishlab chiqarish subyekti uchun hamda milliy mahsulotlar uchun moslashtirish orqali ichki bozorlarda foydalanishni yo'lga qo'yish lozim. Bu usul milliy mahsulotlarni tashqi va ichki bozorlarda raqobatbardoshligini ta'minlashga va milliy iqtisodiyotni raqobatbardoshligini ta'minlashga xizmat qiladi.

Shuni ham hisobga olish kerakki, rivojlanayotgan davlatlarda tashqi bozorlarda imkoniyatlarning cheklanganligi hamda ichki bozorlarda ham import mahsulotlar tomonidan ma'lum bosimning mavjudligi mahsulot raqobatbardoshligining baholash ko'rsatkichlari natijalarini juda aniqligini taqozo qiladi. Ammo bugungi kunda raqobatbardoshlikni baholashda foydalanilayotgan usullar mutloq aniqlikni ta'minlay olmaydi. Ushbu ko'rsatkichlarni hisoblashda subyektiv omillarning mavjudligi hamda aniq axborotlarning yetishmasligi ahvolni yanada murakkablashtiradi. Shuningdek, raqobatbardoshlikni baholashda qo'yilgan maqsadlarning hamda bozorlardagi o'zgarishlarning turli tumanligi kabi omillar ham baholash jarayonining sifatiga salbiy ta'sir ko'rsatadi.

Mahsulot raqobatbardoshligini tashqi bozorlarda ta'minlashga sharoit yaratadigan raqobatda nisbiy ustunlik usuli tarmoqlararo resurslarni taqsimlashda va uni ishlatishda ma'lum muvozanat bo'lganda aniq ma'lumotlar berishi mumkin. Lekin amaliyotda resurslarni tarmoqlar orasidagi taqsimotida va uni ishlatilishida muvozanat mavjud emas. Bunday sharoitda mahsulot raqobatbardoshligini baholash natijalari odatda amaldagi holatni xufyona iqtisodiyot mavjudligi oqibatida aniq aks ettirmaydi. Bunday holatda baholash natijalarini aniqligini oshirish uchun B. Erkan va K. Sariçobanlar [10] tomonidan raqobatbardoshlikni hisoblashni ushbu holatni hisobga olishni ta'minlaydigan ma'lum usuli taklif qilinadi (2-rasm).

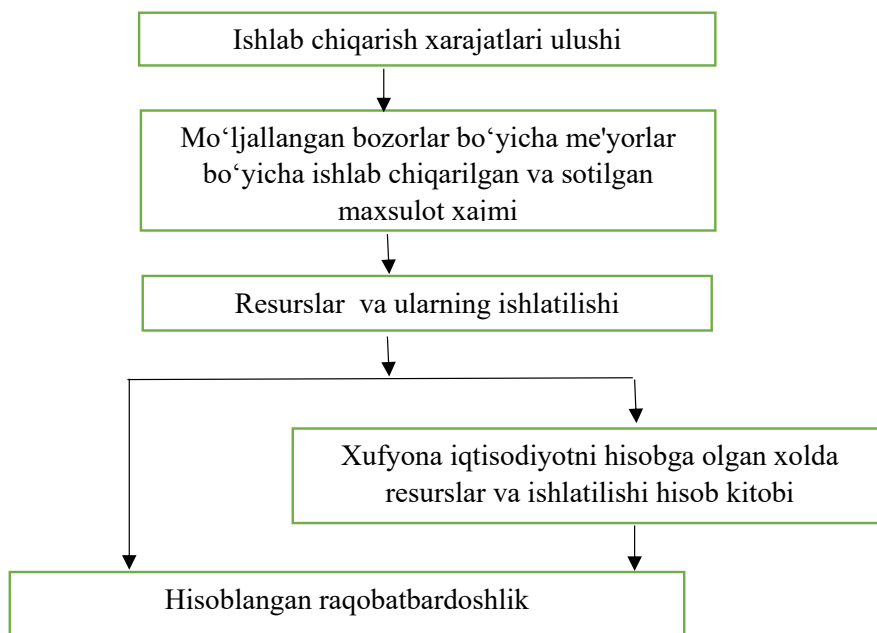

2-rasm. Mahsulot raqobatbardoshligini resurslar va ularning ishlatilishini hisobga olgan holda hisoblash.

Ushbu usulning mohiyati shundaki uni yordamida xufyona iqtisodiyotni hisobga olgan holda ishlab chiqarilgan va sotilgan mahsulotni raqobatbardoshligini hisoblash imkoniyatini yaratiladi.

XULOSA VA TAKLIFLAR

Ochiq bozor iqtisodiyoti sharoitida ichki va tashqi bozorlar uchun mahsulotlar ishlab chiqariladi. Rivojlanayotgan yoki xalqaro bozorlarga yangi kirib kelayotgan kichik iqtisodiyotli davlatlarning milliy mahsulotlari xalqaro bozorlardagi imkoniyatlari etakchi rivojlangan davlatlarning mahsulotlari bilan bir xil mavqega ega emas.



Rivojlanayotgan mamlakatlar mahsulotlarining ayrim turlari bo'yicha xalqaro bozorlarga kirib borishi ularni ichki bozorlarida milliy mahsulotlarini chetdan kirib kelayotgan mahsulotlarga o'rnini bo'shatib berishiga to'sqinlik qilmaydi. Bu holat rivojlanayotgan davlatlarda ishlab chiqarilayotgan mahsulotlarning raqobatbardoshligini aniq hisoblash ehtiyojini yuzaga keltiradi.

Mahsulot raqobatbardoshligi va uni baholashning turli usullari mavjud bo'lib, bu usullarni qo'llashda turli olimlar tomonidan turlicha yondashuvlar mavjudligi kuzatiladi. Ushbu usullarning hisoblashda kamchiliklarning mavjudligi natijalarini noaniqligiga olib keladi. Bunday sharoitda baholash maqsadidan kelib chiqib, baholash usulini tanlash talab qiladi. Buning uchun baholash natijalarini aniqligini oshirish maqsadida bir necha usullardan foydalanish maqsadga muvofiqdir.

Shuningdek, raqobatbardoshlikni baholashda bugungi sharoitda raqobatda nisbiy ustunlik usulidan foydalanilayotganligini e'tiborga olib, ushbu usulni qo'llash jarayonida xufyona iqtisodiyotni mavjud resurslar taqsimotiga va ularning ishlatilishiga ta'sirini hisobga olgan holda hisoblash maqsadga muvofiq bo'lib hisoblanadi.

Foydalanilgan adabiyotlar ro'yxati

1. Найт, Ф.Х. (2003) Риск, неопределенность и прибыль / Ф.Х.Найт. - М.: Дело. - 359 с.
2. Фатхутдинов Р.А. (2004) Управление конкурентоспособностью организации: учебное пособие / М: Эксмо, - 544 с.
3. Кашинтсева Е.В. (2018) Методика анализа уровня конкурентоспособности коммерческой организации // Экономический анализ: теория и практика. - № 20(77). — С. 15-20.
4. Бідник Н.Б. (2007) Математичні методи оптимізації конкурентоспроможності підприємства. – Автореф. дисер. к. е. н. по спец. 08.00.11 – Львівський національний університет імені Івана Франка. – Львів, – 18 с.
5. Уланчук В.С., Лисенко В.О. (2009) Конкуренція та методи визначення конкурентоспроможності // Збірник наукових праць Уманського державного аграрного університету. – Випуск 70 (частина 2 – економіка). – Режим доступу: <http://udau.edu.ua/library.php>
6. Клименко О.И., Оберемко В.В. (2013) Критерии и методы проведения комплексной оценки конкурентоспособности организации и их совершенствование. // Вестник Белгородского университета кооперации, экономики и права. — № 4. — С. 188–193.
7. Трунина И.М. (2013) Методологические подходы к механизму оценки конкурентоспособности предпринимательской деятельности. // Вестник Брестского государственного технического университета.— № 3. — С. 30–33.
8. Кухарук А.Д. (2011) Класифікація та аналіз методів оцінки конкурентоспроможності промислових підприємств. / Електронне наукове фахове видання "Проблеми системного підходу в економіці". - №1. - Режим доступу: http://www.nbuv.gov.ua/e-journals/PSPE/2011_1/
9. Подборнова Е.С. Методические подходы к оценке конкурентоспособности промышленных предприятий. // Аудит и финансовый анализ. — 2012. — № 1. — С. 96.
10. Erkan, B., Sarıçoban, K. Comparative Analysis of the Competitiveness in the Export of Science-Based Goods Regarding Turkey and the EU+13 Countries. // International Journal of Business and Social Science. — 2014. — V. 5, № 8(1). — P. 117–130.



LOYIHALARNI ISLOM MODELI ASOSIDA MOLIYALASHTIRISHNING O'ZIGA XOS XUSUSIYATLARI

Aminova Nilufar Umarboy qizi

TDIU, PhD.

Annotatsiya: Ushbu maqolada investisiya loyihalarini moliyalashtirishda islom moliyasi modelidan foydalanishning o'ziga xos xususiyatlari yoritilgan. Shuningdek, maqolada islom moliyaviy instrumentlarning o'ziga xos xususiyatlari va an'anaviy moliyaviy instrumentlardan farqli jihatlari ko'rsatiladi. O'zbekistonda barqaror rivojlanish maqsadlariga erishishda islom moliyasi modelidan foydalanish imkoniyatlari tahlil qilingan.

Kalit so'zlar: islom moliyasi, islom banklari, islom moliya tizimi, moliyaviy xizmatlar, islom moliyasi tamoyillari, investisiya, sukuk, musharaka, mudaraba, salam, istisno.

Abstract: This article analyzes the practice of using the Islamic finance model in the financing of investment projects. Additionally, the article highlights the unique features of Islamic financial instruments and their differences from traditional financial instruments. The possibilities of using the Islamic finance model in achieving the goals of sustainable development in Uzbekistan are analyzed.

Key words: Islamic finance, Islamic banking, Islamic financial system, financial services, principles of Islamic finance, investment, sukuk, musharaka, mudaraba, salam, exception.

АННОТАЦИЯ: В данной статье анализируется практика использования модели исламского финансирования в финансировании инвестиционных проектов. Также в статье подчеркиваются уникальные особенности исламских финансовых инструментов и их отличия от традиционных финансовых инструментов. Рассматриваются возможности использования модели исламского финансирования для достижения целей устойчивого развития в Узбекистане.

Ключевые слова: исламское финансирование, исламские банки, исламская финансовая система, финансовые услуги, принципы исламского финансирования, инвестиции, сукук, мушарака, мудараба, салам, исключение.

KIRISH

O'zbekistonda ijtimoiy-iqtisodiy islohotlar jadal sur'atlar bilan amalga oshirilmoqda, boshqa barcha tarmoqlar kabi moliya sektori ham hozirgi o'sish davrida yangi resurslarni o'zlashtirish va boyitishga alohida ahamiyat bermoqda. Jahonda, ayniqsa, rivojlangan Evropa davlatlarida tobora ommalashib borayotgan islom moliyasini mamlakatimiz milliy moliya bozoriga joriy etishga e'tibor qaratilmoqda va ushbu yangi sohani mamlakatimiz moliya sektorida rivojlantirish bo'yicha bir qator chora-tadbirlar qabul qilinmoqda. Ushbu chora-tadbirlar to'plamining amalga oshirilishi, uning asosiy qismi aholi uchun yangi, adolatli va tushunarli iqtisodiy modelni yaratish bo'ladi, inqirozlar, o'zgaruvchanlik va spekulyativ hujumlardan himoyalangan milliy iqtisodiyotning barqaror rivojlanishining namunasiga aylanishi muhim ahamiyatga ega.

Bugungi kunda jahonda islomiy moliya tarmog'i jadal rivojlanib borayotgan va ishonchli, innovation moliyalashtirish mexanizmlarini o'zida jamlagan sohalardan biri hisoblanib, ushbu muassasalarning 2022-yil yakunlari yalpi aktivlari miqdori 4,5 trillion AQSh dollarini tashkil etdi va yiliga o'rtacha 10-15 %ga o'sib bormoqda. Aholisining asosiy qismi musulmonlardan iborat bo'lgan davlatlar uchun ushbu tarmoqni rivojlantirish, ayniqsa, dolzarb hisoblanadi. O'zbekiston Islom taraqqiyot bankiga 2003-yilda a'zo bo'lgan. Bugungi kunga qadar jami 3,7 milliard dollardan ortiq bo'lgan 30 tadan ortiq yirik investisiya loyihasi ma'qullangan. Ular doirasida maktablar, arzon uy-joylar, avtomobil yo'llari, elektr va ichimlik suvi tarmoqlari qurilib, sog'liqni saqlash muassasalari zamonaviy jihozlangan.

O'zbekistonda investisiya loyihalarini moliyalashtirish manbalari yanada kengaytirish, Islom taraqqiyot banki (ITB) moliyaviy resurslarini investisiya loyihalarini moliyalashtirishda qulay shartlar asosida jalb etish, tijorat banklarida "islom darchalari" faoliyatini yo'lga qo'yish, investisiya loyihalarini moliyalashtirishda islom moliyasi amaliyotiga keng tatbiq etish bo'yicha me'yoriy-huquqiy hujjatlarni ishlab chiqish ustuvor vazifalardan hisoblanadi. "Kamida 3 ta tijorat banklarida islom moliyasi mezon va tartiblari joriy etish, islom moliyasining qonuniy asoslarini shakllantirish" vazifasi belgilab berilgan. Mazkur vazifaning ijrosini ta'minlashda investisiya loyihalarini islom moliyasi shartlari asosida moliyalashtirishni rivojlantirishga ichki va tashqi omillarning ta'sirini baholash, tijorat banklari tomonidan islom moliyasi bo'yicha xizmatlarni yo'lga qo'yish mexanizmlarini takomil-



lashtirish, islom moliyasiga asoslangan xalqaro moliya institutlarining xalqaro kredit liniyalari orqali investisiya loyihalarini moliyalashtirishni takomillashtirish dolzarb ahamiyatga molik masalalardan biridir.

Bugungi kunda mamlakatimizda 12 ta bankda, xususan, Agrobank, Sanoatqurilishbank, Mikrokreditbank, Ipak yo'li banklarida xususiy sektorni rivojlantirish bo'yicha kredit liniyalari hisobidan muboraha xizmatlari ko'rsatilib kelinyapti. Shuningdek, Trastbank huzuridagi "Trast muomalat" MChJ tomonidan islomiy lizing, ya'ni ijara va muboraha – nasiyaga savdo operasialari, Hamkorbank tomonidan ham islomiy lizing xizmatlari ko'rsatib kelinyapti.

MAVZUGA OID ADABIYOTLAR TAHLILI

Investisiya loyihalarini moliyalashtirishning islom moliyasi modelining asosiy xususiyatlari, ekosistemi va afzalliklari bo'yicha bir qancha mahalliy va xorijiy iqtisodchi olimlar ilmiy tadqiqot ishlari olib boranlar.

Xususan, M.A. Mannan tomonidan olib borilgan tadqiqotlarda: "Islom moliyasi va iqtisodiyoti – bu insonlarning islom shariati odatlari va qadriyatlari asosida iqtisodiy muammolarini o'rganadigan ijtimoiy ilm"[3], ekanligi alohida ta'kidlanadi.

S.M. Hasanuzzaman tomonidan islom moliyasining rivojlanish bosqichlari, kelgusidagi istiqbolli yo'nalishlari tadqiq etilgan. Olimning ilmiy tadqiqotlarida islom moliyasiga quyidagicha ta'rif berilgan: "Islom moliyasi – bu shariatga asoslangan fiqhiy hukmlar, qonun-qoidalarining amal qilishi hisoblanib, ushbu moliya tizimi shariat qoidalarini qanoatlantirishga xizmat qiluvchi, moliyaviy-iqtisodiy resurslarda to'g'ri va oqilona foydalanishni ko'zda tutuvchi tizim"[4].

Xurshid Ahmad: Islom iqtisodiyoti bu iqtisodiy muammoni tushunish maqsadida tizimli harakat qilish va bu muammoga insonning islomiy jihatdan bo'lgan munosabati[5]. M.Najatulloh Siddiqi: Islom iqtisodiyoti bu islomiy fikr yurituvchilarning o'z vaqtida bo'ladigan iqtisodiy muammolarga bo'lgan munosabatidir. Bu borada musulmonlarga Qur'oni Karim va sunnat, shuningdek muammoning sababi va u bo'yicha to'plangan tajriba dastak vazifasini o'taydi[6].

OTB instituti (Asian Development Bank Institute) tadqiqotlarida islom moliyasi va iqtisodiy islom dunyoqarashi va axloqiy tamoyillarini aks ettirishi kerakligi ta'kidlanadi. Shuningdek, islom moliyasiga oid asosiy shariat qoidalariga quyidagilari kirishi ko'rsatilgan:

1. Pul hech qanday ichki qiymatga ega emas. U faqat ayirboshlash vositasi hamda tovarlar, xizmatlar va mulklar qiymatini saqlash, baholash vositasi sifatida ishlatiladi.
2. Asosiy e'tibor real iqtisodiy faoliyatga, xavf va foydalarni taqsimlashga qaratilishi kerak.
3. Alkogolli ichimliklar savdosi, pul tikish, qimor o'yinlari kabi ijtimoiy buzg'unchi harakatlar taqiqlanadi.
4. Ribo (foiz) haramdir.
5. G'arop (noaniq va xavfli bitimlar) taqiqlanadi[7].

O.Astanakulov: "Islom moliya tizimi – islom huquqi, boshqacha so'z bilan aytganda, shariat qonun-qoidalarini asosida tashkil etilish va faoliyat yuritish tamoyiliga ega bo'lgan bank tizimi. Ya'ni bu turdagi banklarning barcha amaliyotlari, masalan, depozit omonati yoki moliyalashtirish bilan bog'liq amaliyotlari ham shariat ko'rsatmalariga muvaffaq bo'ladi. Islom banklarining boshqa amaliyotlari: pul o'tkazmalari, kafolat xatlari, akkreditivlar, chet el valyutasini sotish kabilarga nisbatan ham bu qoidalar o'z ta'sirini ko'rsatadi[8]."

A.Tursunov tomonidan olib borilgan tadqiqotlarda tijorat banklarida islomiy bank xizmatlarini rivojlantirish yo'nalishlari ko'rib chiqilgan. Islomiy bank xizmatlarining turlari tasniflangan[9].

TADQIQOT METODOLOGIYASI

Mavzuni ilmiy o'rganish, tarixiy-mantiqiylik, tahlil va tadqiq etish jarayonida tizimli tahlil, statistik tahlil va ilmiy abstraksiya, ilmiy sharhlash, nazariy ma'lumotlarni umumlashtirish va abstraksiyalash, statistik ma'lumotlarga dasturiy ta'minot orqali ishlov berish, kuzatish, tizimlashtirish, taqqoslash, induksiya va deduksiya kabi usullardan foydalanilgan.

TAHLIL VA NATIJALAR

Investisiyalarni moliyalashtirishning islom moliyasi modeli asosidagi moliyaviy xizmatlar ko'rsatish sanoatining yuzaga kelishi 1960 va 1970-yillarda amalga oshirilgan. Mazkur yillarda Yaqin Sharq davlatlari hamda Malayziyada ITBning tashabbusi asosida zamonaviy shariatga mos moliyaviy institutlar tashkil etilgan. Shu davrdan boshlab, global islom moliyasi modeli asosida ko'rsatiladigan moliyaviy xizmatlar sanoati hozirgi bir necha o'n yilliklar davomida sezilarli darajada rivojlanish tendensiyasiga ega bo'ldi. Moliyaviy xizmatlar natijasida islom moliyasi aktivlari hajmi 1990-yillarning o'rtalarida 150 mlrd. AQSh dollarini tashkil etgan bo'lsa, 2021-yilning birinchi yarmida jami aktivlar hajmi 2 trln. AQSh dollardan oshdi.

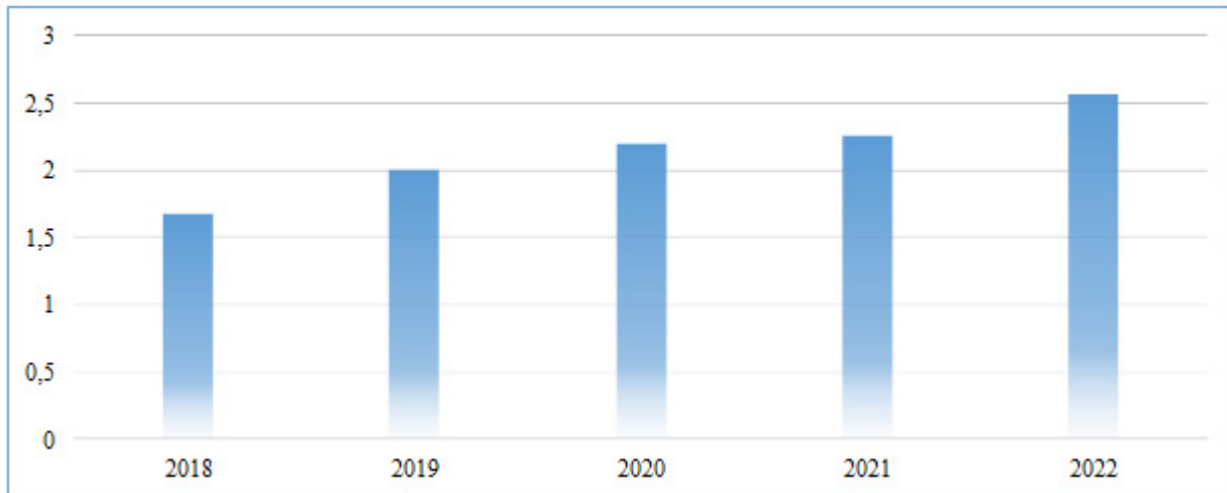

1-rasm. Investitsiyalarni moliyalashtirish bo'yicha global islom moliyaviy xizmatlari sanoatining o'sish sur'atlari, (trln. AQSh dollari)¹.

Koronavirus pandemiyasi sharoitida, ya'ni 2021-yilda global islom moliyasi modeli asosidagi moliya sanoati ijobiy natija bilan yakunlandi. Global islom moliyasi sanoati aktivlari hajmi 2021-yilda 10,6 %ga, ya'ni ikki xonali o'sishga erishdi. Bu boradagi jami bozor qiymati 2,2 trln. AQSh dollarini tashkil etib, dunyo aholisi chorak qismining moliyaviy ehtiyojlarini qondirishga erishildi. Bu boradagi moliyaviy xizmatlar geografiyasida Yaqin Sharq, Afrika va Janubiy Osiyo mintaqasi davlatlari muhim o'ringa ega bo'ldi. Investitsiyalarni moliyalashtirish bo'yicha global islom moliyaviy xizmatlari sanoatining o'sish tendensiyalari har yili ikki xonali o'sish sur'atlarini qayd etmoqda.

Investitsiyalarni moliyalashtirish bo'yicha global islom moliyaviy xizmatlari sanoatining geografik taqsimoti tahlili shuni ko'rsatmoqdaki, Yaqin Sharq va Janubiy-Sharqiy Osiyo, Evropa, Markaziy Osiyo va Afrika mintaqalari davlatlarida moliyaviy xizmatlardan foydalanishdagi faollik kuzatilgan. Ushbu mintaqadagi davlatlarda 600 dan ortiq islom modeli asosida moliyaviy xizmatlarni ko'rsatuvchi institutlar mavjud.

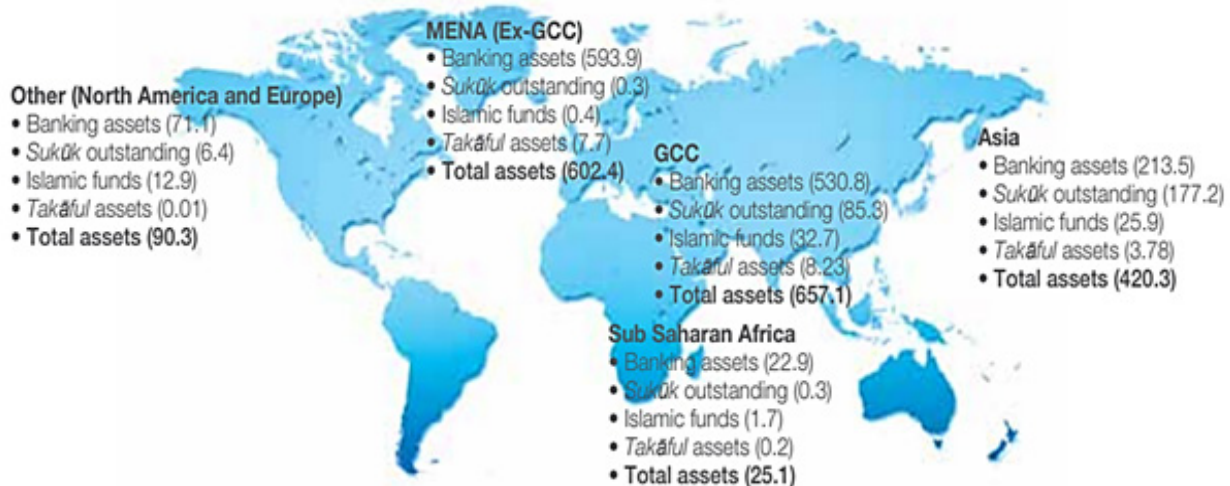

E = estimate, GCC = Gulf Cooperation Council, H = half.
Note: Figures in brackets are in \$ billion.

2- rasm. 2022-yilda mintaqalar bo'yicha global islom modeli asosida moliyaviy xizmatlar ko'rsatish hajmi, (mlrd. AQSh dollari)².

1 Myallich tomovidan ilmiy tadqiqot natijalari asosida tuzilgan. Manbalap: <https://www.spglobal.com/ratings/en/research/pdf-articles/islamic-finance-outlook-2022-28102022v1.pdf> <https://www.mifc.com/-/islamic-finance-2022-2023-same-constraints-new-opportunities>

2 KFH-Research: Islamic Finance in Asia



Shuningdek, 70 dan ortiq moliya institutlari esa Islom hamkorlik tashkilotiga a'zo bo'lmagan davlatlarda, masalan, Buyuk Britaniya, Lyuksenburg, Mavrikiy kabilarda o'z faoliyatini olib bormoqda. Ulardagi moliyaviy xizmatlar bozorida mahsulotlar takliflari nuqtai nazaridan, islom moliyasi xizmatlari global sanoati endi chakana va korporativ mijozlarning turli ehtiyojlarini qondirish uchun to'la xizmat qilmoqda.

Bundan tashqari, soha takliflari orasida shar'iy qonunlarga muvofiq, kapital bozorlari, ya'ni qimmatli qog'ozlar, sukuk yoki islomiy obligasiyalar, aktivlar va mablag'larni ishonchli boshqarish, shuningdek, takoful, ya'ni islom sug'urtasi xizmatlari ham rivojlanmoqda. E'tiborlisi, ushbu davlatlarda parallel islom bank operatsiyalarini joriy etgan bir qator an'anaviy tijorat banklari ham faoliyat yuritib, global islom moliyasi hajmiga hissa qo'shmoqda.

Aynan ushbu yo'nalishda, mamlakatimizda ham sezilarli harakatlar olib borilmoqda. Prezidentimiz Shavkat Mirziyoevning 2020-yil 29-dekabr kuni Oliy Majlisga yo'llagan Murojaatnomasida "Mamlakatimizda islom moliyaviy xizmatlarini joriy etish bo'yicha huquqiy bazani yaratish vaqti-soati keldi. Bunga ITB va boshqa xalqaro moliya tashkilotlari ekspertlari jalb etiladi", degan so'zlari bu borada uzoq kutilgan o'zgarishlarga debocha bo'ldi.

O'zbekiston 1996 yildan Islom hamkorlik tashkiloti, 2003-yildan ITBning to'laqonli a'zosiga aylandi. Bundan uch yil oldin ITB hamda O'zbekiston Hukumati o'rtasida 2018-2021-yillar davomida 1,3 milliard AQSh dollar miqdorida mablag' ajratiladigan hamkorlik strategiyasi imzolandi. Mazkur strategiya asosida amalga oshiriladigan moliyalashtirish mamlakat hayotining barcha sohalari, xususan, qishloq xo'jaligi, uy va yo'l qurilishi, ta'lim va boshqa tarmoqlarni qamrab olishi belgilandi.

"O'zbekiston Respublikasining Investision dasturlari qator ustuvor milliy loyihalarining moliyalanishi ma'qullanishida namoyon bo'ldi. Ayni paytda ITBning O'zbekistondagi portfeli Markaziy Osiyo hududida eng yirik (1,8 mlrd. dollardan ziyod) hisoblanadi".

Investisiyalarni moliyalashtirish davomida islom moliyasi modeli moliyaviy operatsiyalarni amalga oshirishda "ribo" (foiz)dan foydalanmaslikni nazarda tutadi. Islom shariati qoidalariga ko'ra, amalga oshirilishi rejalashtirilgan moliyaviy-iqtisodiy faoliyat bo'yicha yuzaga keladigan risklar yoki ulushlarni ishtirokchilar o'rtasida teng taqsimlagan holda, moliyaviy tijorat bitimlaridan daromad olishni oshirish zarurdir. Bu esa, o'z navbatida, investisiya loyihalarini moliyalashtirish orqali keladigan daromadlar tomonlar o'rtasidagi shartnomaviy munosabatlarni tuzib, real moliyaviy-iqtisodiy faoliyat yoki asosiy aktivlarga asoslangan holda bo'lishni talab etadi.

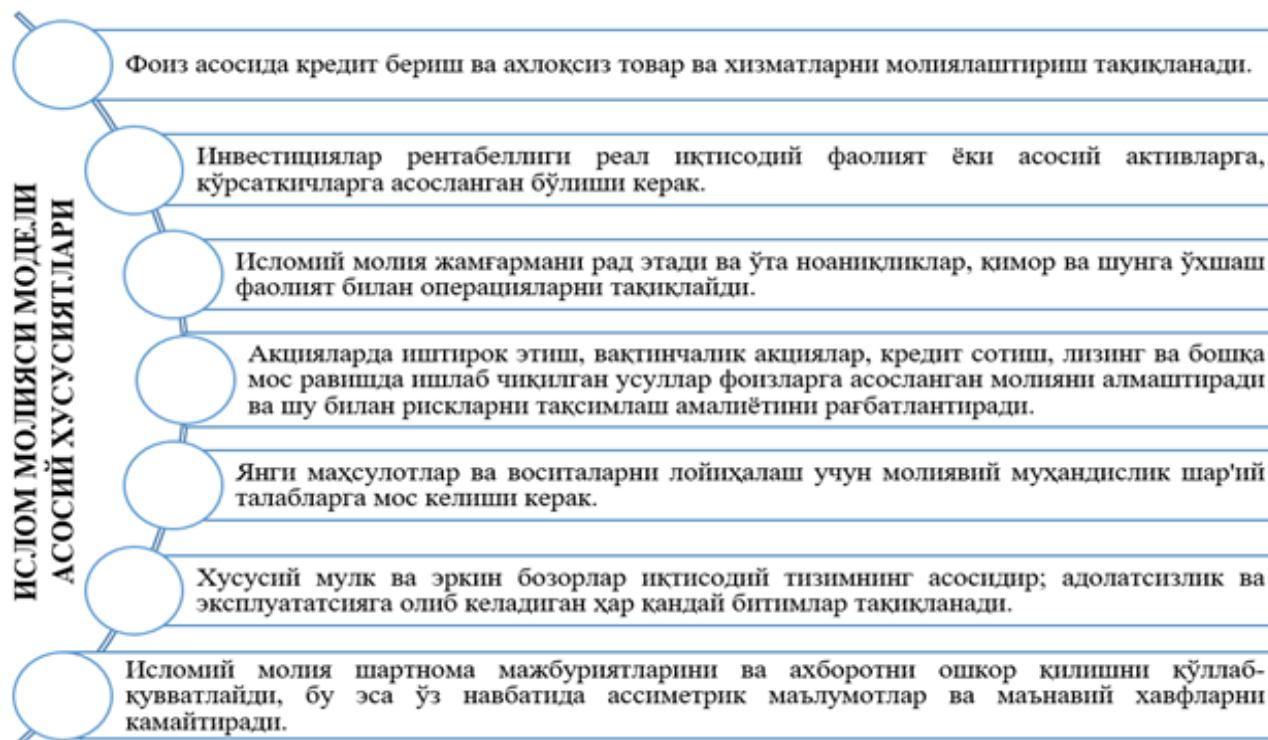

3-rasm. Investisiyalarni moliyalashtirishda islom moliyasi modelining asosiy xususiyatlari³.

Investisiyalarni moliyalashtirishda islom moliyasi modelining asosiy xususiyatlaridan kelib chiqib, tuziladigan bitimlar, shuningdek, asosiy aktivlarni sotishdan qonuniy ravishda foyda, aktivning dastlabki qiymati va foydani qoplaydigan narxda olinadigan oldi-sotdi shartnomalariga asoslanishi talab qilinadi. E'tiborli jihati shun-

3 Муаллиф ишланмаси.



daki, islom modeli asosidagi moliyalashtirishning mexanizmlari foyda va zarar tuzilmalarini rag'batlantirishga qaratiladi. Ya'ni, shartnoma tuzuvchi tomonlar ular o'rtasida tadbirkorlik risklarini bo'lishishlarini nazarda tutadi.

Shuningdek, "ribo"dan tashqari, investisiyalarni moliyalashtirishning islom moliyasi modeli bo'yicha moliyaviy operatsiyalarda taqiqlangan boshqa elementlar: shartnomani bajarish davomidagi haddan tashqari nomuvofiqliklar, qimor o'yinlari ("g'arar"), bitimlardagi tasodifga asoslangan natijalardir, ya'ni "maysir" ham qat'iy taqiqlanadi. Bundan tashqari, investisiya loyihasining ustuvor yo'nalishlari sifatida spirtli ichimliklarni ishlab chiqarish, qimor o'yinlari va kazinolarni tashkil etgan holda moliyaviy operatsiyalarni amalga oshirish ham joiz emas, deb hisoblanadi.

Qolaversa, moliyaviy shartnomalarni tuzish jarayoni har qanday majburiy choralar, korrupsiya va yolg'ondan xoli bo'lishi kerakligi ham nazarda tutilgan.

Shuningdek, investisiyalarni moliyalashtirishda islom moliyasi modelining asosiy xususiyatlari haqida fikr-muloxazalar bildirish davomida islom moliyasiga xos bo'lgan banklarda investision xizmatlar sirasiga quyidagilarni kiritish mumkin:

1. Musharaka (Partnership) – investorlar orasida risklarni bo'lishishni ta'minlaydigan va foydani mos ravishda taqsimlaydigan umumiy moliyaviy shartnoma.

2. Mudaraba (Profit-sharing) – bir tomonning (moliyaviy resurs egasi) mablag'larni taqdim etishi va boshqa tomonning (ijtimoiy xizmat ko'rsatuvchi) o'z xizmatini bajarishi asosida foyda olish shartnomasi.

3. Sukuk (Sukuk) – islomiy obligasiya sifatida ishlatiladigan moliyaviy instrument bo'lib, u aktivga egalik qilishni ta'minlaydi.

4. Taqoful (Takaful) – islomiy sug'urta modeli bo'lib, tadbirkorlar va investorlarning xavflarini mos ravishda bo'lishishini ta'minlaydi.

5. Salam (Salam) – oldindan to'lov asosida tovarlarning kelishuvi; ya'ni, tovarlar ta'minot qilishdan avval to'lanadi.

6. Ijara (Ijarah) – aktivni ijaraga olish va undan foydalanishni ta'minlaydigan moliyaviy instrument.

Ushbu xizmatlar islom moliyasining prinsiplariga muvofiq amalga oshiriladi, bu esa investisiya loyihalari uchun adolatli va barqaror moliyaviy muhitni ta'minlaydi (4-rasm):



4-rasm. Islom moliyasiga xos bo'lgan banklardagi investision xizmatlar⁴.

"Mushoraka – bu operatsiyani amalga oshirishda bank bilan tadbirkor ishlab chiqilgan loyihalarni bajari-lishini birgalikda ta'minlaydilar. Bank tadbirkorning loyihalarini moliyalashtirishni asosiy manbasi sifatida xizmat qiladi. Ta'kidlanganidek, foiz olish yo'q, lekin bank foydani taqsimlashda to'laqonli ishtirokchiga aylanadi. Qarz beruvchi loyihada ishtirok etganligi uchun foydadan faydalanish ulushini oladi. Daromadning qolgan qismi esa tadbirkor bilan bank o'rtasida loyihaga ulardan har biri kiritgan sarmoya ulushiga qarab bo'linadi. Zarar ham xuddi shunday tartibda taqsimlanadi.

Mudoroba – bu moliyaviy operatsiyaning bir turi bo'lib, unda omonatchi bankda depozit hisob raqam ochadi, bank esa, o'z navbatida, uning mablag'larini turli xil loyihalarga sarmoya sifatida kiritadi. Agar loyiha iqtisodiy nafli bo'lsa, u holda foyda shartnomada ko'rsatilgan ulushlarga muvofiq taqsimlanadi. Agar loyihani amalga oshirish zarar bilan yakunlansa, u bilan bog'liq bo'lgan riskni tadbirkor o'z zimmasiga oladi. Operatsiyaning asosiy xususiyati shunday mujassamlashganki, sarmoyasini qaerga yuborayotgani to'g'risida aniq ma'lumotga ega bo'ladi. Banklar mablag'larini taqiqlangan faoliyat turlariga (spirtli ichimlik va tamaki mahsulotlari ishlab chiqarish, turli xil xavf darajasi yuqori bo'lgan o'yinlarni tashkil qilish bilan bog'liq bo'lgan) yo'naltirmaydi.

Murobaha – bu oldi-sotdi operatsiyalarini moliyalashtirish turidir. Bunda banklar oldindan olingan tovarni sotadi, bu narsa shariat qonunlari bilan taqiqlanmagan bo'lib, savdo bevosita shaxsiy ishtirokni ko'zda tutadi. Bank tovarlar savdosi, ularni tashish va saqlashni tashkillashtirish bo'yicha xizmatlar ko'rsatadi. Agar bank

4 Muallif ishlanmasi.



mijoz buyurtmasi bo'yicha tovarni o'z hisobidan xarid qilsa, u holda savdo operatsiyasining natijasi uchun mas'ul bo'ladi. O'z navbatida, bank tovarni ustama bilan sotadi, bu narsa shartnomada ko'rsatilgan bo'ladi. Muboraxada bank foydasi uch tomondan shakllanadi.”

Islom moliyasi modelining asosiy xususiyatlarini kengroq tadqiq qilish maqsadida investisiya loyihalarini moliyalashtirishda islom moliyaviy xizmatlar global sanoatining ekotizimini ko'rib chiqish maqsadga muvofiqdir. Ushbu ekotizim 5-rasmda ifodalangan.



5-rasm. Islom moliyaviy xizmatlari global sanoatining ekotizimi⁵.

Islom moliyaviy xizmatlar global sanoatining ekotizimidan ko'rish mumkinki, moliyaviy xizmatlarning rivojlanish evolyusiyasi davrida davlatlardagi milliy nazorat organlari tomonidan normativ-huquqiy hujjatlarda islom moliyasi shartlarining aniq belgilanganligi, moliya modeli standartlarini zamonaviy tendensiyalarga bosqichma-bosqich integratsiya qilish, institusional birliklarda sog'lom korporativ boshqaruv mexanizmi tamoyillarini joriy qilish, asosiysi islom moliyasi tamoyillarini nazarda tutuvchi har tomonlama qulay bo'lgan qonunchilik infratuzilmasini ta'minlash global miqyosda investisiya loyihalarini moliyalashtirishda islom moliyaviy xizmatlari sanoatining o'sishi va rivojlanishida muhim rol o'ynagan.

Bu o'z navbatida islom moliyaviy xizmatlari sanoatining barqaror va ishonchli ravishda kengayib borishi, investisiya loyihalarini moliyalashtirishdan manfaatdor hisoblangan ishtirokchilar-tomonlarning mazkur muqobil moliya modeli tizimiga ishonchini yanada oshirish, investisiyalarni samarali moliyalashtirishda muhim ekanligi uning asosiy xususiyatlarini namoyon etmoqda. Investisiyalarni moliyalashtirishda islom moliyasi modelining asosiy xususiyatlari sirasiga "Qonunchilik va tartibga solish" jihatlarini e'tiborli ekanlikdan kelib chiqib, mazkur sohada Osiyo, Yaqin Sharq, Evropa, Janubiy Afrika davlatlarining tashabbuskorligini alohida ta'kidlash mumkin. Bu borada, Malayziyada 2013-yil 30-iyunda qabul qilingan va kuchga kirgan "Islomiy moliyaviy xizmatlar to'g'risida"gi qonuni ekspertlar tomonidan investisiya loyihalarini moliyalashtirishda islom moliyasi bo'yicha dunyodagi birinchi "omnibus"⁶ qonun, deb hisoblanmoqda. Shuningdek, Gonkong (Xitoy)ning qonunchilik kengashi tomonidan 2014-yil mart oyida mamlakat hukumatiga "Sukuk" kabi muqobil obligatsiyalar orqali pul to'plashni nazarda tutuvchi "Kreditlar (o'zgartirishlar) to'g'risida"gi qonun loyihasini kiritdi. Aytish kerakki, ushbu normativ-huquqiy hujjatlarda investisiyalarni muqobil moliyalashtirish manbasi sifatida islom moliyasi tamoyillaridan yanada kengroq foydalanishga ko'proq urg'u berilmoqda. Bu borada, sukuk obligatsiyalari tobora rivojlanib borayotganligini ko'rish mumkin. Jumladan, "birlamchi moliya bozorida yillik sukuk emissiyasi so'nggi 2 yil ichida 350 mlrd. AQSh dollaridan oshdi. 2023-yilda ham bu tendensiya davom etishi prognozlari mavjud. 2021-yilning birinchi yarmida global sukuk hajmi 286,4 mlrd. AQSh. dollaridan oshgan bo'lsa, mazkur ko'rsatkich

2020-yilning birinchi yarmidagi 245,3 mlrd. AQSh dollaridan 16,8 foizga ko'p demakdir. Shuningdek, investisiya loyihalarini islom moliyasi mahsulotlari asosida moliyalashtirishda "takoful"ning o'rni muhimdir. Ammo, hozirga qadar jahon islom moliyasining atigi 1,0 foizi ushbu moliyaviy xizmat turiga to'g'ri keladi⁷.

5 <https://www.spglobal.com/ratings/en/research/pdf-articles/islamic-finance-outlook-2022-28102022v1.pdf>

6 Омнибус (лотинча омнибус "хаммага, хамма учун, хаммага, хамма учун", лотинча омнис "хамма" сўзининг данияча кўплик шакли) – кўп ўриндиқли от араваси, шаҳар жамоат транспорти тури, XIX асрнинг иккинчи ярмига хос хусусият.

7 Манбалар: <https://www.spglobal.com/ratings/en/research/pdf-articles/islamic-finance-outlook-2022-28102022v1.pdf> <https://www.mifc.com/-/islamic-finance-2022-2023-same-constraints-new-opportunities>



Islom moliyaviy xizmatlar global sanoatining ekotizimida islom moliya modelining yana bir asosiy xususiyatlaridan biri – o'tgan yillar davomida davlatlardagi nazorat qiluvchi organlar, ko'p tomonlama vazifalarni amalga oshiruvchi tashkilotlarning e'tibori ham islom moliya tizimining barqarorligi va mustahkamligini tahlil qilishga qaratilgani bo'ldi. Mazkur tahlil natijalari orqali investisiya loyihalarini moliyalashtirishda islom moliyasi sektori 2008–2009-yillardagi Jahon moliyaviy-iqtisodiy inqirozining “moliyaviy bo'ronlari”ga yaxshi bardosh bergani aniqlangan. Binobarin, islom moliyasi sektorining nisbatan mustahkamlangan barqarorligi va mustahkamligiga hissa qo'shishi mumkin bo'lgan asosiy shar'iy tamoyillarni o'rganish investisiyalarni moliyalashtirishdan manfaatdor hisoblangan tomonlarning katta qiziqishini uyg'otgan. Islom moliya sanoatining ortib borayotgan xalqarolashuvi bilan bir qatorda, uning o'sishi umumiy islomiy moliya arxitekturasini takomillashtirish bilan qo'llab-quvvatlanmoqda. Islom moliyasining o'sishi va rivojlanishini qo'llab-quvvatlovchi asosiy global organlar qatoriga Islomiy xizmatlar kengashi (IFSB – Islamic Financial Services Board), Islom moliya institutlari uchun hisob va audit tashkiloti (AAOIFI – Accounting and Auditing Organization for Islamic Financial Institutions), Xalqaro islom moliya bozori (IIFM – International Islamic Financial Market) va Xalqaro islom likvidligini boshqarish

(IILM – International Islamic Liquidity Management Sorroration) tashkilotlarini kiritish mumkin. Ahamiyatli, ushbu xalqaro tashkilotlar islom modeli asosida investisiya loyihalarini moliyalashtirish davomida davlatlarning inklyuziv o'sishi va islom modeli asosidagi moliyaviy xizmatlardan xabardorlik darajasini rag'batlantirish vazifasini bajarib kelmoqda. Ushbu xalqaro regulyator organlari islom modeli asosidagi moliyaviy xizmatlar va vositalar, mexanizmlardan kengroq foydalanishni rag'batlantirishga qaratilgan tashabbus hamda chora-tadbirlarni ishlab chiqish, qabul qilish, bundan tashqari, prudensial standartlar va shar'iy boshqaruv tamoyillarini amaliyotga kiritishda izchillikni ta'minlaydi. Ta'kidlash kerakki, IFSB xalqaro tashkiloti moliya bozori sektorlari – bank, kapital bozorlari va sug'urta sektorlarini qamrab oladigan global prudensial standartlar, tamoyillarni ishlab chiqish orqali investisiyalarni moliyalashtirishning islom moliyasi tizimidagi moliyaviy barqarorligini ta'minlaydi. Hozirgi kunda tashkilot tomonidan islomiy moliya institutlarining moliyaviy barqarorligini ta'minlash maqsadida islom moliyasi modeli asosida investisiyalarni moliyalashtirishning 16 ta xalqaro standart, 5 ta yo'riqnoma hamda 1 ta texnik eslatmani ishlab chiqdi. Shuningdek, bozor iqtisodiyoti sharoitlaridan kelib chiqib, investisiya loyihalarini moliyalashtirishning muqobil yo'llaridan biri hisoblangan islom moliyaviy xizmatlariga oid seminarlar va forumlarni muntazam ravishda o'tkazish orqali moliyaviy savodxonlikni qo'llab-quvvatlaydi. Bu yo'nalishda, xalqaro tashkilot tomonidan islom moliyasi sanoatining global moliyaviy barqarorligini ta'minlashga qaratilgan Islom moliyaviy barqarorlik forumi (Islamic Financial Stability Forum)⁸ 2010-yildan buyon tashkil etib kelinmoqda. Qolaversa, IFSB tomonidan e'lon qilinib boriladigan “Moliyaviy barqarorlik hisoboti”da xususiy sektorning innovasion islom modeli moliyaviy xizmatlari orqali mahsulotlarni ishlab chiqish bo'yicha tavsiyalar beriladi.

Umuman olganda, investisiyalarni moliyalashtirishda islom moliyasi modeli ommalashishi va faoliyatining kengayib borishidagi yana bir xususiyat – bir qancha xalqaro moliya institutlari va tashkilotlar: Jahon banki va Rew tadqiqot markazi⁹ (Rew Research Senter) tomonidan o'tkazilgan so'rovnoma natijalariga ko'ra, diniy tamoyil va subyektlarning ixtiyoriy ravishda rasmiy (an'anaviy) moliyaviy xizmatlardan o'zini chetlatish istagida bo'lgan jamiyatning bir qismi mavjud hisoblanadi hamda bu borada islom moliyasi modeli asosida moliyaviy xizmatlarni ko'rsatish orqali ushbu segmentning moliyaviy xizmatlarga bo'lgan ehtiyojlarini qondirish uchun islom modeli muqobil variant bo'lib xizmat qiladi.

Islom modeliga asoslangan moliya tizimida investisiya loyihalarini moliyalashtirish davomidagi risklarni taqsimlash shartnomalarining xilma-xilligi barcha boshqa qarz oluvchilar (ishtirokchilar) uchun qulaylik tug'diradi. Sababi, ishtirokchilar moliyaviy xizmatlarni jalb qilish bilan bog'liq bo'lgan barcha moliyaviy risklarni o'z zimmlariga olishlari shart bo'lmaydi. Bu esa investisiya loyahasini moliyalashtirish hamda biznes yuritish xarajatlarini kamaytirishga ijobiy ta'sir ko'rsatadi, deb hisoblaymiz.

XULOSA VA TAKLIFLAR

Ushbu maqola doirasida olib borilgan tadqiqot va tahlil natijalari asosida quyidagi xulosalar shakllantirildi:

1. Islom moliyasi asosida investisiya loyihalarini moliyalashtirishda islom banki va an'anaviy tijorat banklaridagi “islom darchalari” (moliyaviy xizmatlar darchasi) jismoniy va yuridik shaxslar, xorijiy va mahalliy moliyaviy resurslar egalaridan moliyaviy mablag'lar jalb qilish asosida murobaha shartnomasidan samarali foydalanish maqsadga muvofiq.

2. Islom moliyasi asosida investisiya loyihalarini moliyalashtirishda loyihalar natijalarini samaradorlik ko'rsatkichlari asosida baholash tizimini joriy etish maqsadga muvofiq, deb hisoblaymiz. Baholash natijalari kelgusida tijorat banklarida jismoniy yoki yuridik shaxslarning islom moliyasi asosida investisiya loyihalarini moliyalashtirish imkoniyatini kengaytirishga xizmat qiladi.

8 <https://www.ifsb.org/sec05.php>

9 <https://www.pewresearch.org/>



3. Tijorat banklari tomonidan murobaha, ijara kabi islomiy xizmatlarni alohida sho'ba moliya muassasini tuzish orqali joriy qilish maqsadga muvofiq. Bunda mamlakatimiz aholisi uchun hamda kichik va o'rta biznes vakillari investisiya loyihalarini islom moliyasi mahsulot va xizmatlari ichida eng ko'p qo'llaniladigan murobaha va ijara (islom lizingi) moliya mahsulotlari orqali moliyalashtirishni rivojlantirishga erishiladi.

4. Savdo sohasidagi hamda investisiya loyihalarini moliyalashtirish maqsadida tijorat banklari tomonidan Islom moliyasi bo'yicha xalqaro tashkilotlarning alohida liniyalari jalb etish tadbirkorlik subyektlarining aylanma mablag'larini to'ldirish orqali xom ashyolarni 1 yilgacha, asosiy vositalar sotib olish ehtiyoji uchun 2 yilgacha bo'lgan muddatga murobaha shartnomasi orqali moliyalashtirish loyihalarini moliyalashtirishda raqobatni rivojlantiradi.

Foydalanilgan adabiyotlar ro'yxati

1. Islamic Financial Services Industry Stability Report 2023.
2. Ўзбекистон Республикаси Президентининг 2023 йил 11 сентябрдаги ПФ-158-сон "Ўзбекистон-2030" стратегияси тўғрисидаги фармони. Манба: (lex.uz)
3. Mannan, M. A. (1983). "Islamic Economics as Social Science: Some Methodological Issues". Journal of Research in Islamic Economics, 1(2), pp. 41-50.
4. Hasanuzzaman, S. M. (1984). "Definition of Islamic Economics". Journal of Research in Islamic Economics, 1(2), pp. 51-53.
5. Ahmad, Khurshid (1992), "Nature and Significance of Islamic Economics", in Ausaf Ahmad and Awan (eds.), Lectures on Islamic Economics. Jeddah: Islamic Development Bank.
6. Siddiqui, M. N (1992). "History of Islamic Economic Thought", in Ausaf Ahmed et al. (eds.), Lectures on Islamic Economics. Jeddah: IRTI-Islamic Development Bank.
7. Asian Development Bank Institute. <https://www.adb.org/sites/default/files/publication/226066/islamic-finance-asia.pdf>
8. Астанакулов О. Ислам молияси асослари: тараққийёт босқичлари, истиқболлари. Iqtisodiyot va innovatsion texnologiyalag ilmiy elektron jurnali. № 5, сентябр-октябр, 2021 йил.
9. Турсунов А. Тижорат банкларида исломий банк хизматларини ривожлантириш йўналишлари. PhD илмий даражасини олиш учун дисс. автореферати. Тошкент -2021 й. 59 б.
10. The Global Competitiveness Report 2022–2023. Available at: <http://www3.weforum.org/docs/GCR2023->
11. Ўзбекистон Республикаси Президентининг тadbirkorлар билан очиқ мулоқоти. 20.08.2024.
12. "Analysis of Islamic Financing Instruments in Uzbekistan" – UNDP Survey conducted in 2023.
13. <https://www.spglobal.com/ratings/en/research/pdf-articles/islamic-finance-outlook-2022-28102022v1.pdf> <https://www.mifc.com/-/islamic-finance-2022-2023-same-constraints-new-opportunities>.
14. <https://www.spglobal.com/ratings/en/research/pdf-articles/islamic-finance-outlook-2022-28102022v1.pdf>.
15. <https://www.spglobal.com/ratings/en/research/pdf-articles/islamic-finance-outlook-2022-28102022v1.pdf> <https://www.mifc.com/-/islamic-finance-2022-2023-same-constraints-new-opportunities>.
16. ИТБнинг расмий веб-сайти: <https://www.isdb.org/uzbekistan>.



O'ZBEKISTON TIJORAT BANKLARIDA FOIZ RISKINI BOSHQARISH TIZIMINI TAKOMILLASHTIRISH

Isakov Janabay Yakipbaevich

Toshkent davlat iqtisodiyot universiteti professori

Annotatsiya: Maqolada mamlakatimiz tijorat banklarida foiz riskini boshqarish amaliyoti tahlil qilingan, mavjud muammo va kamchiliklar aniqlangan hamda ularni bartaraf etish bo'yicha tavsiyalar ishlab chiqilgan.

Kalit so'zlar: tijorat banklari, foiz riski, foiz riskini boshqarish amaliyoti, daromadlilik, asosiy foiz stavka.

Abstract: The article analyzes the practice of interest risk management in commercial banks of our country, identifies existing problems and shortcomings, and develops recommendations for their elimination.

Key words: commercial banks, interest risk, interest risk management, profitability, interest rate.

Аннотация: В статье анализируется практика управления процентным риском в коммерческих банках нашей страны, выявляются существующие проблемы и недосдатки, а также разрабатываются рекомендации по их устранению.

Ключевые слова: коммерческие банки, процентный риск, управление процентным риском, доходность, основная процентная ставка.

KIRISH

O'zbekiston Respublikasi bank tizimini isloh qilishning 2020–2025-yillarga mo'ljallangan strategiyasida "kredit portfeli va risklarni boshqarish sifatini yaxshilash, kreditlash hajmlarining mo'tadil o'sishiga amal qilish, muvozanatlashgan makroiqtisodiy siyosat yuritish, korporativ boshqaruvni takomillashtirish va xalqaro amaliy tajribaga ega bo'lgan menejrlarni jalb qilish, moliyaviy risklarni baholash uchun texnologik echimlarni tatbiq etish orqali bank tizimining moliyaviy barqarorligini ta'minlash" mamlakat bank sektorini isloh qilishning asosiy yo'nalishlaridan biri sifatidan belgilangan [1].

Darhaqiqat, bank tizimi, xususan tijorat banklarida risklarni boshqarish sifatini yaxshilash va moliyaviy risklarni to'g'ri baholash juda katta ahamiyatga ega bo'lib, bu banklar daromadining oshishiga sezilarli ta'sir ko'rsatadi. Biroq, bugungi kunda bank risklari orasidan tijorat banklari faoliyatiga eng katta ta'sir ko'rsatadigan risklardan biri sifatida foiz riski namoyon bo'layotgan bo'lib, Markaziy bank (MB) asosiy stavkasidagi tebrani-shlar, mamlakat inflyasiya darajasidagi o'zgarishlar, valyuta ayirboshlash kursining barqaror emasligi, o'zgaruvchan tashqi bozor stavkalari, foiz riskining bank asosiy faoliyatiga tahdidi to'g'risida ko'pchilik bank xodim-larida to'liq tasavvurning yo'qligi va bir qator tijorat banklarida MB tomonidan taklif etilgan risklarni boshqarish tizimini real amalga oshirishga etarli darajada e'tibor berilmayotganligi kabi muammolarning mavjudligi foiz riskini boshqarish amaliyotini takomillashtirish zaruratini asoslab bermoqda.

MAVZUGA OID ADABIYOTLAR SHARHI

Tijorat banklarida foiz riskini boshqarish amaliyoti muammolari xorijlik, MDH hamda mahalliy olim va tadqiqotchilar tomonidan o'rganilayotgan bo'lib, ularda tijorat banklarining faoliyatida foiz riskining o'rni va uni boshqarishning ahamiyati xususida ilmiy, nazariy va amaliy fikr – mulohazalar bildirilgan. Bundan tashqari, Federal depozitlarni sug'urtalash korporatsiyasi va Bazal qo'mitasi tomonidan ham bu muammoga bo'lgan yondashuvlar o'rganilgan bo'lib, quyida bularning barchasi xususida qisqacha fikr bildirib o'tamiz.

AQSh dagi Federal depozitlarni sug'urtalash korporatsiyasining ta'riflashicha, foiz riski – bu bankning joriy yoki kelajakdagi daromadlari va kapitalining bozor stavkalaridagi salbiy o'zgarishlarga duchor bo'lishidir. Bu risk bank faoliyatining normal (odatiy) qismi bo'lib, u daromadlilik va aksiyadorlik qiymatining muhim manbai bo'lishi mumkin: biroq, haddan tashqari yuqori foiz riski banklarning daromadlari, kapitali, likvidligi va to'lov qobiliyatini xavf ostiga qo'yishi mumkin. Shu sababli, samarali siyosat va riskni boshqarish jarayonlari orqali foiz riskiga duchor bo'lish xavfini aniqlash, o'lchash, monitoring qilish va nazorat qilish muhimdir [2].

Keniyalik tadqiqotchilar Jeyms Ngalava va Filipp Ngarening ta'kidlashicha, so'nggi yillarda ham tijorat banklarining boshqaruvchilari ham tadqiqotchilar foiz riskiga katta e'tibor qaratishayotgan bo'lib, ular buning



asosiy sabablaridan biri sifatida foiz riskining moliyaviy tizim barqarorligiga tizimli ravishda (doimiy) tahdid qilishini ko'rsatishgan. Tadqiqotchilar o'z fikrlarini Bazel bank nazorati qo'mitasi tomonidan ishlab chiqilgan "Foiz riskini boshqarish va nazorat qilish tamoyillari" bilan asoslashga harakat qilishgan bo'lib, ushbu tamoyillar doirasida qo'mita quyidagilarni ta'kidlaydi: "foiz riski bu bank faoliyatining normal (odatiy) qismi bo'lib, u daromadlilikning muhim manbai bo'lishi mumkin, biroq shu bilan birga, banklar xavfsizligi va mustastahkamligi uchun bu riskning oqilona darajalarda saqlab turilishi muhimdir" [3].

Buyuk Britaniyalik olim va tadqiqotchilar Barbara Kasu, Klavdiya Jirardon va Filip Moliniukslarning qayd etishicha, foiz stavkalari moliyaviy tizimda juda muhim rolga ega bo'lib, ular iqtisodiyotdagi moliyaviy oqimlar, boyliklarning taqsimlanishi, kapital qo'yilmalar va moliyaviy institutlarning daromadlilikiga ta'sir ko'rsatadi. Ularning fikriga ko'ra, so'nggi yillarda bozor foiz stavkalaridagi o'zgarishlarning oshishi (ayniqsa, xalqaro darajada) natijasida banklarning foiz riski, ya'ni foiz stavkalaridagi kutilmagan o'zgarishlar riskiga duchor bo'lishi holatlari keskin o'sdi [4].

AQSh lik olimlar Timoti U. Koch va S. Skott MakDonaldning fikriga ko'ra, foyda olishni maqsad qilgan har qanday bank borki, u foiz riskini o'lchashi va boshqara olishi kerak bo'lib, bunda banklar tomonidan qo'llaniladigan vaqt o'tishi bilan bank foiz riski profili (foiz riskining bank faoliyatiga tahdidlari) ni o'zgartirish strategiyalari muhim ahamiyat kasb etadi. Ularning xulosa qilishicha, foiz riskini boshqarish nihoyat darajada muhim bo'lib, buning asosiy sababi sifatida uni oldindan to'liq prognoz qilishning imkoni mavjud emasligini ko'rsatishadi. Olimlar har qanday bankning aktiv va majburiyatlarini boshqarish qo'mitasi yoki riskni boshqarish qo'mitasi foiz riskini o'lchash va monitoring qilish uchun ma'ul ekanligini ta'kidlashib, bunday qo'mita risk va kutiladigan daromad o'rtasidagi kerakli muvozanatga erishish uchun narxni shakllantirish, investisiya kiritish, moliyalashtirish va marketing strategiyalarini baholab borishi muhimligini ham qayd etishadi [5].

Rossiyalik tadqiqotchi Samoylov N. A. ning ta'kidlashicha, foiz riski deyarli barcha kompaniyalar uchun xos bo'lib, ular orasidan yuqori qarz yukiga ega bo'lgan kompaniyalar bunday riskka eng ko'p duchor bo'lishadi, tijorat banklari bo'lsa aynan shunday kompaniyalar jumlasiga kiradi. Shu bois, foiz riskini boshqarish tijorat banklarining muhim vazifasi hisoblanadi, chunki foiz riskidagi o'zgarishlar banklarning operasion foydasi (asosiy faoliyatdan ko'radigan foydasi) yoki boshqa muhim ko'rsatkichlariga sezilari ta'sir ko'rsatadi. Shulardan kelib chiqqan holda, tadqiqotchining xulosa qilishicha, foiz riskini boshqarishning maqsadi tijorat banklari foydasini foiz riskidagi o'zgarishlar yoki tebranishlardan himoya qilishdan iborat bo'lishi kerak bo'lib, ular bu maqsadga erishish uchun bankning foiz riskiga nisbatan siyosatini belgilash, foiz riskini aniqlash va xedjerlash bo'yicha operasiyalarni amalga oshirish kabi vazifalarni bajarishadi [6].

Belaruslik olim Kuksa O. A. va tadqiqotchi Chernak A. V. ning aytishicha, Belarus respublikasi milliy banki tomonidan bank risklarining asosiy turlari ajratib ko'rsatilgan bo'lib, ular jumlasiga kredit riski, mamlakat riski, bozor riski (shu jumladan fond, valyuta va tovar risklari), bank portfelining foiz riski, likvidlik riski, operasion risk (huquqiy risk va kiberrisk), strategik risk, reputasiya riski va konsentratsiya riski kabilari kiradi. Ularning xulosaga ko'ra, tijorat banklari faoliyati ko'p jihatdan risklarga bog'liq bo'lib, bu banklar daromadlilikining pasayishiga sabab bo'ladi hamda bank risklarini aniq va samarali boshqarishga bo'lgan ehtiyojni asoslab beradi. Bank risklarini boshqarish uchta asosiy bosqichda amalga oshirilib (riskni aniqlash va baholash, risk monitoringi hamda uni minimallashtirish), ularni samarali boshqarish riskni oldindan prognoz qilish imkoniyatini beradi, uning tahdid qilishiga yo'l qo'ymaydi va bank uchun ijobiy moliyaviy natijani ta'minlaydi [7].

Mahalliy tadqiqotchi Ergashev I. I. ning fikricha, tijorat banklari uchun eng katta ahamiyatga ega risklar jumlasiga likvidlik riski, kredit riski va foiz riski kabilarni kiritish mumkin bo'lib, banklar maksimal foyda olish uchun o'z operasiyalarini minimal risklar bilan amalga oshirishga e'tiborni qaratlari kerak. Bank menejmenti eng katta daromad keltiradigan va katta xarajatlar talab qilmaydigan aktivlarga mablag'larni yo'naltirishi kerak bo'lib, odatda bunday aktivlarga mablag'larning qo'yilishi bank oldiga qo'shimcha riskning paydo bo'lishiga olib keladi. Shulardan kelib chiqqan holda, Ergashev I. I. ning xulosa qilishicha, bank rahbariyati bankning daromadlilikiga bilan risk darajasi o'rtasidagi optimal darajani tanlashi zarur bo'lib, aks holda kutilgan foydani ololmay qolish ehtimoli yuzaga kelishi mumkin, axir risk darajasi qancha yuqori bo'lsa, bunday ehtimol ham shuncha baland bo'ladi [8].

Umuman olganda, tijorat banklarida foiz riskini boshqarish masalasi nafaqat olim va tadqiqotchilar, balki xalqaro moliyaviy tashkilotlar doirasida ham o'rganilayotgan muammolardan biri bo'lib, bu uning moliyaviy tizim uchun qanchalik dolzarb ahamiyatga ega ekanligidan dalolat beradi.

TADQIQOT METODOLOGIYASI

Tadqiqotning maqsadi bo'lib mamlakatimiz tijorat banklarida foiz riskini boshqarish amaliyotini takomillashtirish bo'yicha tavsiyalarni ishlab chiqish hisoblanadi. Tadqiqotda ana shu maqsadga erishish uchun tijorat banklarining faoliyatini boshqarishga oid me'yoriy - huquqiy hujjatlardan foydalanildi. Bir qator xorijlik, MDH, xususan Rossiya va Belaruslik hamda mahalliy olim va tadqiqotchilarning tijorat banklarida foiz riski va uni



boshqarishga bo'lgan yondashuv va qarashlari, shuningdek muammo yuzasidan xalqaro moliyaviy tashkilotlarning ta'riflari ilmiy, nazariy va amaliy jihatdan o'rganib chiqildi. Tijorat banklarida foiz riskini boshqarish muammosi bilan bog'liq bo'lgan xalqaro va mahalliy moliyaviy tashkilotlar, shu jumladan tijorat banklarining rasmiy veb-saytlaridagi ma'lumotlar tahlili amalga oshirildi.

Umuman olganda, mavzuni o'rganish davomida birlamchi va ikkilamchi tadqiqot manbalaridan foydalanishga katta e'tibor qaratildi. Birlamchi tadqiqot manbalarida muallif tomonidan mahalliy mutaxassislar va mavzuga qiziquvchi insonlar bilan o'zaro intervyu va so'rovnomalar usullaridan foydalanilgan bo'lsa, ikkilamchi tadqiqot manbalarida yuqorida aytib o'tganimizdek me'yoriy – huquqiy hujjatlar, olim va tadqiqotchilarning fikrlari bayon etilgan manbalar hamda rasmiy veb-saytlardagi ma'lumotlardan foydalanildi.

TAHLIL VA NATIJALAR

Mavzuga oid adabiyotlarni o'rganish natijasida foiz riski tijorat banklari uchun qanchalik darajada muhim ahamiyatga ega ekanligi to'g'risida tasavvurga ega bo'ldik. Darhaqiqat, tijorat banki o'z faoliyatining spetsifik jihatlaridan kelib chiqqan holda foiz riskiga juda qattiq bog'liq bo'lib, undagi boshqaruvning asosiy maqsadi bunday riskdagi o'zgarishlarning operatsion faoliyatga ta'sir darajasini minimallashtirishdan iborat bo'ladi, aks holda bank o'z daromadlilikini yo'qotib qo'yishi ham hech gapmas. Jahon mamlakatlarida bo'lgani kabi mamlakatimiz tijorat banklarida ham foiz riskini boshqarish amaliyotini takomillashtirish yo'lida muayyan ishlar qilinayotgan bo'lib, ularning amaldagi natijalari qanday ekanligini bilish uchun tahlillarga murojaat qilamiz.

“O'zbekiston Respublikasi Tashqi iqtisodiy faoliyat milliy banki” aksiyadorlik jamiyatining bank risklarini boshqarish siyosatida foiz riski quyidagicha tavsiflanadi: “foiz riski – bu bozor foiz stavkalari, valyuta ayirboshlash kurslari, qimmatli qog'ozlarning kurslari va tovarlar narxlarining o'zgarishi natijasida bankning aktivlari va majburiyatlari (shu jumladan balansdan tashqari majburiyatlari) qiymatidagi salbiy o'zgarishlar sababli zararlar (yo'qotishlar) yoki rejalashtirilgan daromadlarni olmaslik ehtimolidir. Shuningdek, foiz riski o'zgaruvchan foiz stavkasiga ega bo'lgan aktivlar va majburiyatlar miqdoridagi nomutanosiblik hamda qat'iy belgilangan foiz stavkasiga ega bo'lgan aktivlar va passivlar to'lov muddatidagi vaqtinchalik tafovut tufayli kelib chiqadigan aktivlar va passivlar narxlarining o'zgarish riskini o'z ichiga oladi” [9].

Tahlillarni amalga oshirishda ushbu tavsifdan kelib chiqqan holda yondashishga harakat qilamiz. E'tiboringizni 1 – rasimga qaratmoqchimiz. Rasmdagi diagrammada foiz riski bilan juda bog'liq bo'lgan Markaziy bank (MB) ning asosiy foiz stavkasidagi o'zgarishlar tahlil qilingan. Shu o'rinda MB ning asosiy stavkasini qisqacha tavsiflab o'tmoqchimiz. Bu mamlakat pul – kredit siyosatining eng muhim instrumentlaridan biri bo'lib, u pul bozoridagi boshqa barcha stavkalar, ya'ni tijorat banklari bir – biridan va MB dan qarz olishda rioya etadigan stavkalar uchun asos sifatida xizmat qiladi. MB ning asosiy stavkasi iqtisodiyotdagi foiz stavkalarining darajasiga, shuningdek aholi va biznesning iste'mol va investisiya qarorlariga ta'sir ko'rsatib, bular o'z navbatida ichki talab va inflyasiyaga ta'sir ko'rsatishadi.

Shunday qilib 1 – rasmdagi tahlilni davom ettiramiz. Rasmdan ko'rinib turganidek, 2022-yilning 18-martiga kelib foiz stavkasi 14 foizdan 17 foizga ko'tarilgan. Bunga tashqi iqtisodiy faoliyatda yuqori darajada noaniqlik va keskinlikning yuz berganligi sabab bo'lib, MB devalvasion va inflyasion kutilmalarning o'sishiga yo'l qo'ymaslik, mablag'larni milliy valyutada jamg'arish faolligini saqlash hamda iqtisodiyotga tashqi risklarning ta'sirini yumshatish orqali mamlakatda makroiqtisodiy va moliyaviy barqarorlikni ta'minlash maqsadida asosiy stavkani 17 foizgacha oshirishga qaror qilgan. 1 – rasmdagi ma'lumotlardan ma'lumki, 2022-yilning 10-iyuniga kelib foiz stavkasi 16 foizga tushirilgan. MB ning bunday yo'l tutishiga tashqi iqtisodiy xatarlarning qisqa muddatli salbiy to'lqinlarining ortda qolganligi, aprel – may oylarida ichki valyuta bozorining barqarorlashuvi, valyuta oqimlari va milliy valyutadagi muddatli depozitlar o'suvchi dinamikasining tiklanganligi asosiy sabab sifatida ko'rsatildi.

2022-yilning 22-iyuliga kelib MB ning asosiy stavkasi yana 15 foizgacha tushirilib, bunga may – iyul oylarida qisqa muddatli tashqi shoklar ta'sirini pasayishi hisobiga makroiqtisodiy holatning nisbatan barqarorlashishi hamda tartibga solinadigan narxlarni erkinlashtirish bo'yicha kutilmalarning ortda qolishi sabab bo'ldi. Shu bilan, 2023-yilning 17-martiga qadar 15 foizlik stavka saqlanib turib, 17-mart kuni 14 foizga tushirildi. Asosiy stavkaning 1 foiz bandga pasaytirilishiga iqtisodiyotda inflyasiya darajasining pasayish tendensiyasiga o'tganligi sabab bo'lib, haqiqatdan ham 2023-yilning yanvar – fevral oylarida yillik inflyasiya ko'rsatkichi 12,2 foizgacha biroz pasaygan. Va nihoyat, 2024-yilning 26-iyul kuniga kelib, asosiy stavka 13,5 foizgacha pasaytirilib, bunga ham 2023-yilning 17-mart kuni kabi iyun oyida yillik inflyasiya darajasining 10,6 foizga pasayganligi asosiy sabab bo'ldi. Shu o'rinda, ta'kidlab o'tmoqchimizki, inflyasiya darajasining bunday pasayishiga MB ning nisbatan qat'iy pul – kredit sharoitlari ijobiy ta'sir ko'rsatayotgan bo'lib, bu ishlab chiqarishning ijobiy tafovutini qisqarib borishiga va talab tomondan inflyasion bosimning pasayishiga xizmat qilmoqda.

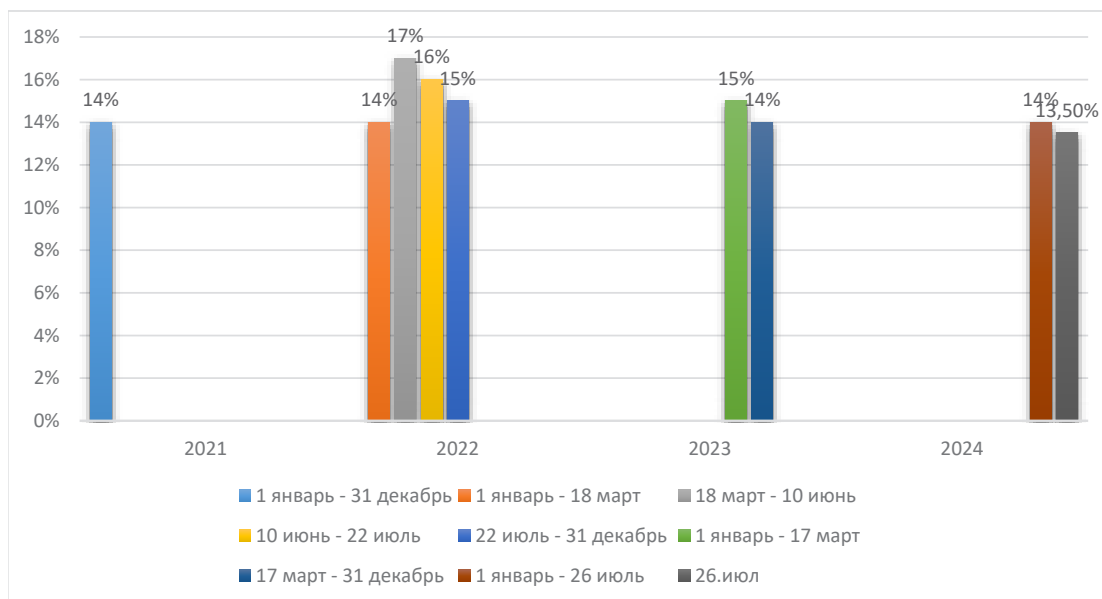

1-rasm. O'zbekiston Respublikasi Markaziy banki asosiy foiz stavkasining 2021–2024-yillarda o'sish dinamikasi [10].

Yuqoridagi tahlillardan ko'rinib turganidek, asosiy foiz stavkasidagi o'zgarishlar birinchi navbatda, mamlakat tashqi iqtisodiy faoliyatidagi o'zgarishlar va inflyasiya darajasini o'zgarishiga bog'liq bo'lib, aynan ana shu bog'liqlik foiz riskining tijorat banklari uchun qanday tahdidlari borligidan dalolat beradi. Tabiiyki, bunday tahdidlarning tijorat banklari operasion faoliyatiga ta'sirini kamaytirish uchun inflyasiya darajasining pasayishi ham katta ahamiyatga ega bo'lib, bunda MB tomonidan olib boriladigan pul – kredit siyosati muhim rol o'ynaydi.

Endi e'tiboringizni quyidagi 1 – jadvalga qaratmoqchimiz:

1-jadval. O'zbekiston bank tizimining 2021 – 2023 yillardagi umumlashtirilgan balans ko'rsatkichlari [11].

Ko'rsatkichlar	2021		2022		2023	
	trln so'm	mlrd doll.	trln so'm	mlrd doll.	trln so'm	mlrd doll.
Aktivlar	444,9	41,1	556,7	49,6	652,2	52,9
Likvidli aktivlar	10,7	1,0	19,3	1,7	20,2	1,6
Kredit tashkilotlaridagi mablag'lar	69,6	6,4	91,9	8,2	86,5	7,0
Investitsiyalar va boshqa qimmatli qog'ozlar	19,6	1,8	31,5	2,8	32,5	2,6
Mijozlarga kreditlar	316,4	29,2	378,9	33,8	457,8	37,1
Asosiy vositalar	11,0	1,0	14,2	1,3	19,9	1,6
Boshqa aktivlar	17,3	1,7	21,1	1,8	35,3	3,0
Passivlar	444,9	41,1	556,7	49,6	652,2	52,9
Mijozlarning mablag'lari	156,2	14,4	216,7	19,3	241,7	19,6
Moliyaviy tashkilotlarning mablag'lari	192,4	17,8	229,0	20,4	270,3	21,9
Chiqarilgan qimmatli qog'ozlar	10,6	1,0	10,9	1,0	13,2	1,1
Subordinar qarz majburiyatlari	4,2	0,4	6,6	0,6	9,7	0,8
Boshqa majburiyatlar	10,6	1,0	13,9	1,2	20,2	1,6
Kapital	70,9	6,5	79,6	7,1	97,1	7,9

Ushbu jadvalda bank tizimining umumlashtirilgan balans ko'rsatkichlari tahlil qilingan bo'lib, bunday tahlilni amalga oshirishning asosiy sababi shundaki, foiz riski bank aktivlari va passivlariga muhim ta'sir ko'rsatadi. Jadvaldan ko'rinib turganidek, likvidli aktivlar bilan investitsiyalar va boshqa qimmatli qog'ozlar 2023-yilda 2022-yilga nisbatan o'sish tendensiyasiga ega bo'lgan bo'lsada, biroq valyuta ayirboshlash kurslaridagi tebranishlar oqibatida dollarda hisoblaganda bu pasayish tendensiyasini ko'rsatmoqda. Mana shu erning o'zida foiz riskining bank operasion faoliyatiga salbiy ta'sirini kuzatish mumkin. Chunki, valyuta ayirboshlash kursidagi o'zgarishlar foiz riskiga bevosita bog'liq bo'lib, buning oqibatida buning oqibatida bank faoliyati uchun muayyan yo'qotishlari yuzaga kelishi mumkin. Shu bois, valyuta ayirboshlash kurslaridagi tebranishlarni to'g'ri prognoz qilish tijorat banklarida foiz riskini boshqarish amaliyotining muhim qismlaridan biriga aylanishi kerak.



Endi e'tiboringizni 2 – jadvalga qaratmoqchimiz. Ushbu jadvalda O'zbekiston bank tizimining 2021–2023-yillardagi foyda va zarar to'g'risidagi umumlashtirilgan hisobot ko'rsatkichlari tahlil qilingan bo'lib, foiz riski tijorat banklarining foydalilik va operasion faoliyat (asosiy faoliyat) dan ko'radigan daromadlariga katta tahdid solishi mumkinligi nuqtai – nazaridan kelib chiqqan holda ushbu ko'rsatkichlarni ham tahlil qilishga qaror qildik. Jadvaldan ko'rinib turibdiki, so'nggi 3 yil davomida, mamlakat bank tizimining sof foydasi muntazam ravishda o'sish bilan xarakterlangan bo'lib, bunga quyidagi sabablarni keltirish mumkin:

- yuqorida aytib o'tganimizdek, MB tomonidan olib borilgan qat'iy pul – kredit siyosati, inflyasiya darajasining pasayishi hamda tashqi iqtisodiy faoliyatdagi o'zgarishlarning mamlakat iqtisodiyoti uchun ijobiy tomonga siljiy boshlagani kabilar natijasida asosiy foiz stavkasining pasayganligi. Shuni alohida ta'kidlash joizki, MB asosiy stavkasining kamaytirilishi tijorat banklari daromadining oshishiga ijobiy ta'sirini ko'rsatdi;

- so'nggi 3 yil davomida bank sektorini qayta isloh etish uchun amalga oshirilgan ishlar natijasida tijorat banklarining kapitali ko'paydi (1 – jadvalga qarang);

2-jadval. O'zbekiston bank tizimining 2021 – 2023 yillardagi foyda va zarar to'g'risidagi umumlashtirilgan hisobot ko'rsatkichlari [12].

Ko'rsatkichlar	2021		2022		2023	
	trln so'm	mlrd doll.	trln so'm	mlrd doll.	trln so'm	mlrd doll.
Sof foizli daromadlar	16595	1531	24162	2152	28996	2350
Sof foizsiz daromadlar	12307	1136	21370	1904	28781	2333
Ko'rilishi mumkin bo'lgan kredit zararlarini baholash	12221	1128	13863	1235	18413	1492
Ko'rilishi mumkin bo'lgan nokredit zararlarini baholash	333	31	4213	375	4645	376
Operasion xarajatlar	10998	1015	14877	1325	19563	1586
Daromad solig'i	1465	135	2587	230	2775	225
Foydaga tuzatishlar	0	0	1	0	0	0
Sof foyda	3885	359	9993	890	12380	1003

- to'rtta tijorat banki birinchi marta evroobligasiyalar chiqarishib, xalqaro kapital bozorida 1 milliard dollar atrofidagi mablag'ni jalb etishga muvaffaq bo'lishdi [13].

Umuman olganda, bu kabi ijobiy siljishlarni yana ko'plab keltirish mumkin bo'lib, ular tijorat banklarining foiz riskiga duchor bo'lishi xavfi darajasini ma'lum darajada pasaytirishga munosib hissasini qo'shmoqda. Biroq, yuqoridagi tahlillarimizga asoslanib aytishimiz mumkinki, tijorat banklarining daromadlari hajmiga hal qiluvchi ta'sir ko'rsatadigan asosiy stavkadagi tebranishlar, inflyasiya darajasidagi o'zgarishlar, valyuta ayirboshlash kursining barqaror emasligi va tashqi bozor stavkalarining o'zgaruvchanligi kabi muammolarning mavjudligi tijorat banklarida foiz riskini boshqarish amaliyotiga alohida e'tibor qaratishni talab qilmoqda.

O'zbekiston Respublikasi Markaziy banki boshqaruvining 2023-yil 7-martdagi "Banklar va banklar guruhlarining tavakkalchiliklarni boshqarish tizimiga doir talablar to'g'risidagi nizomni tasdiqlash haqida" gi 4/11 – sonli Qarori bilan tasdiqlangan Nizomda tijorat banklarida bank risklari, shu jumladan foiz risklarini boshqarish tizimi ko'rsatib berilgan bo'lib [14], 2 – rasmda ushbu tizimning tavsifi keltirib o'tilgan. Rasmdan ko'rinib turganidek, tijorat banklarida risklarni boshqarish tizimi to'rtta qismdan iborat bo'lib, ularning har birini foiz riskini boshqarish nuqtai – nazaridan kelib chiqqan holda qisqacha tavsiflaymiz:

- Risklarni boshqarishning tashkiliy tuzilmasi foiz riskini boshqarish uchun muhim asos bo'lib, u bu boradagi ishlarni tartibli va tizimli tarzda amalga oshirilishi uchun imkon yaratadi;

- Risklarni boshqarish madaniyati aynan foiz riskini boshqarish uchun kerakli tarkibiy qism bo'lib, bu barcha xodimlarni foiz riski to'g'risidagi xabardorliklari va bilimlarini oshirishga imkon yaratadi. Afsuski, bugungi kunda tijorat banklarining ko'plab xodimlari bunday risk to'g'risida etarli tushunchaga ega emaslar;

- Risklarni boshqarishga oid ichki hujjatlar foiz riskini bankning me'yoriy – huquqiy hujjatlari yordamida tartibga solishga uchun katta ahamiyatga ega bo'lib, bu boshqaruvchi va xodimlar tomonidan foiz riskiga jiddiy yondashuvning shakllanishiga olib keladi;

- Risklarni boshqarish va hisobotlarni tayyorlashga mo'ljallangan axborot tizimining yaxshi ishlashi tegishli boshqaruv qarorlarini qabul qilish uchun foiz riski to'g'risida ma'lumotlar bilan o'z vaqtida va sifatli ta'minlanishga imkon yaratadi.

Umuman olganda, mamlakatimiz tijorat banklarida foiz riskini boshqarish amaliyotini takomillashtirish maqsadida sezilarli ishlar amalga oshirilayotgan bo'lib, yuqorida ta'kidlab o'tganimizdek, bu borada bir qator muammolarning mavjudligi ularni bartaraf etish bo'yicha ilmiy taklif va amaliy tavsiyalarni ishlab chiqish ehtiyojini yuzaga keltirmoqda.

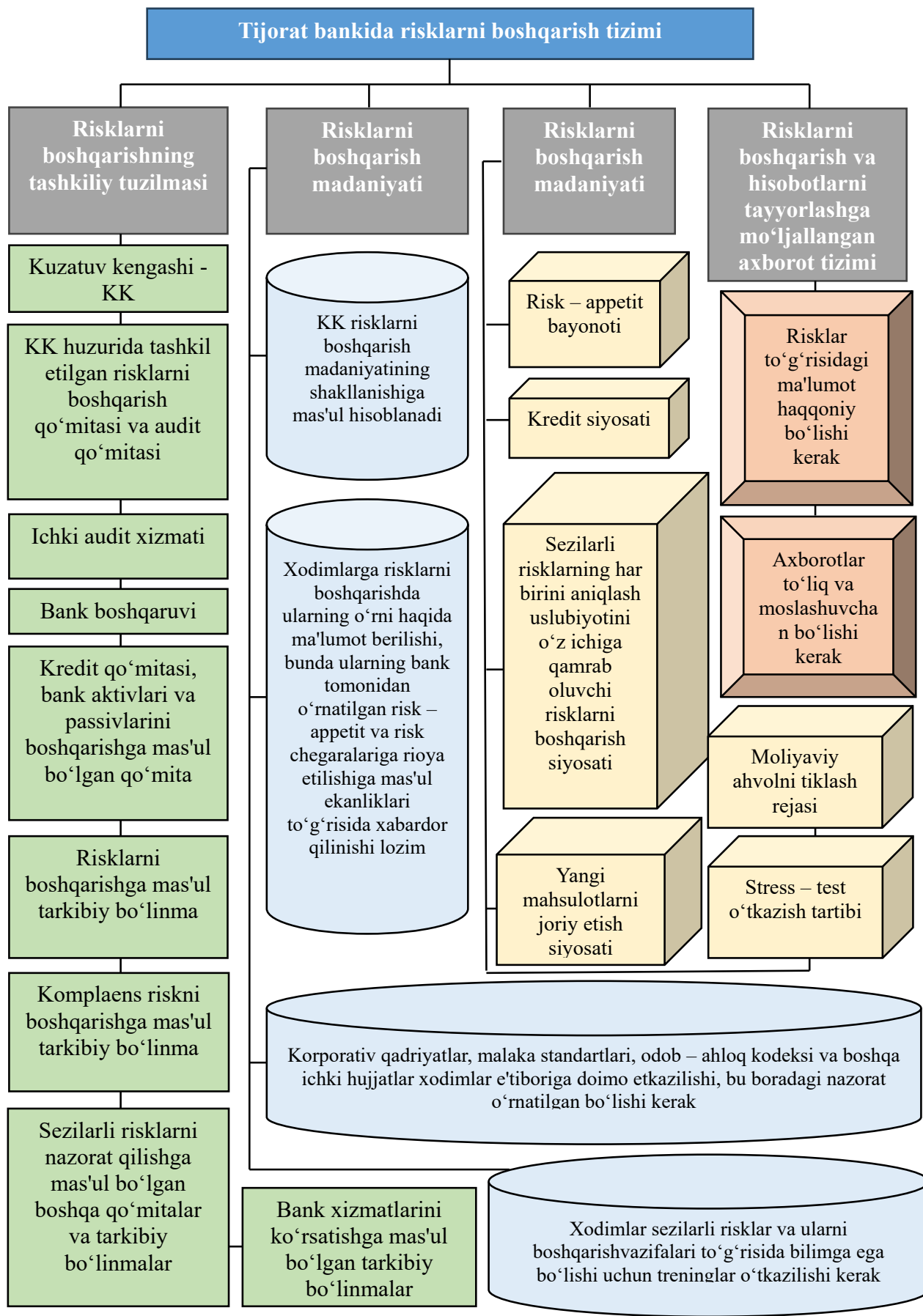

2-rasm. Tijorat banklarida risklarni boshqarish tizimi [15].



XULOSALAR VA TAKLIFLAR

Yuqoridagilardan kelib chiqqan holda, mamlakatimiz tijorat banklarida foiz riskini boshqarish amaliyotini takomillashtirish bo'yicha bir qator ilmiy taklif va amaliy tavsiyalarni keltirib o'tmoqchimiz:

- tijorat banklarining aksiyalarini fond birjasi orqali ommaviy joylashtirilishiga va muvaffaqiyatli IPO ning o'tkazilishiga katta e'tibor qaratish kerak bo'lib, bu tijorat banklari kapitalining o'sishi, ularning fond bozorida faolligining oshishi va buning natijasida foiz riski tahdidlariga qarshi tura olish uchun imkon yaratadi;

- tijorat banklarida fond bozori va xorijlik investorlar talabiga mos keladigan korporativ boshqaruv tizimini amalda rivojlantirish kerak bo'lib, bunday tizim shaffoflik, minoritar aksiyadorlar huquq va manfaatlarini himoya qila olishlik va bank menejmentining aksiyadorlari oldidagi yuqori javobgarlikka ega bo'lishlik kabi xususiyatlari bilan foiz riski tahdidlarini baholash, prognoz qilish va ularga munosib ta'sir ko'rsatish strategiyalarini ishlab chiqish uchun imkon beradi;

- yuqorida ko'rib chiqqanimizdek, MB ning 2023-yil 7-martdagi 4/11-sonli qarori bilan tijorat banklari uchun zamon talablari darajasida ishlab chiqilgan risklarni boshqarish tizimi talablari taklif etilgan bo'lib, ular bu talablardoirasida foiz riskini boshqarish tizimini amalda rivojlantirishga nihoyat darajada katta e'tibor qaratishlari kerak.

Xulosa qilib aytadigan bo'lsak, mamlakatimiz tijorat banklarida foiz riskini boshqarish amaliyoti zamonaviy yondashuvlarni faol tadbqiq etishga ehtiyoj sezayotgan bo'lib, buning uchun xalqaro va mahalliy darajada ishlab chiqib taklif etilayotgan ilmiy – amaliy yangiliklardan foydalanishni yo'lga qo'yish muhim ahamiyat kasb etadi.

Foydalanilgan adabiyotlar ro'yxati

1. Ўзбекистон Республикаси Президентининг Фармони, 12.05.2020 йилдаги ПФ-5992-сон. <https://lex.uz/docs/4811025>
2. www.fdic.gov – an official website of FDIC (Federal Deposit Insurance Corporation).
3. James Ngalawa & Philip Ngare. Interest Rate Risk Management for Commercial Banks in Kenya. IOSR Journal of Economics and Finance (IOSR - JEF). Volume 4, Issue 1. (May – June 2014), Gurugram, 2014. pp 11 – 21.
4. Barbara Casu, Claudia Girardone & Philip Molyneux. Introduction to Banking. Harlow: Pearson Education Limited, 2006. 526 pages.
5. Timothy W. Koch & S. Scott MacDonald. Bank Management. Eighth Edition. Boston: Cengage Learning, 2015. 778 pages.
6. Самойлов Н. А. Инструменты управления процентными рисками. Журнал “Теория и практика сервиса: экономика, социальная сфера, технологии”. 2020, №1 (43). Санкт – Петербург: Санкт – Петербургский государственный экономический университет, 2020. Стр. 29 – 33.
7. Кукса О. А., Чернак А. В. Обзор отдельных показателей кредитного риска в банковской системе Республики Беларусь // Научный потенциал молодежи – будущему Беларуси: материалы XVII международной молодежной научно – практической конференции, Пинск, 14 апреля 2023 г. Пинск: ПолесГУ, 2023. Стр. 29 – 32.
8. Эргашев И. И. Управление активами коммерческого банка // Международный научно – практический журнал “Интеграция наук”. Выпуск №6 (10) (июнь, 2017). Москва: Научно – издательский центр “Империya”, 2017. Стр. 125 – 126.
9. Политика управления банковскими рисками Акционерного общества “Национальный банк внешнеэкономической деятельности Республики Узбекистан”. Ташкент: АО “Национальный банк внешнеэкономической деятельности Республики Узбекистан”, 2024. 93 стр.
10. www.cbu.uz – Ўзбекистон Республикаси Марказий банкининг расмий веб-сайти.
11. www.cbu.uz – Ўзбекистон Республикаси Марказий банкининг расмий веб-сайти.
12. www.cbu.uz – Ўзбекистон Республикаси Марказий банкининг расмий веб-сайти.
13. “Банк тизимидаги трансформация жараёнлари кўриб чиқилди”. Президент Шавкат Мирзиёев томонидан ўтказилган банк тизимида трансформация ва хусусийлаштириш жараёнлари муҳокамаси бўйича йиғилиш. 20.11.2023. www.president.uz
14. Ўзбекистон Республикаси Марказий банки бошқарувининг “Банклар ва банклар гуруҳларининг таваккалчиликларни бошқариш тизимида доир талаблар тўғрисидаги низомни тасдиқлаш ҳақида” ги Қарори. 2023 йил 7 март, 4/11-сон.
15. Ўзбекистон Республикаси Марказий банки бошқарувининг “Банклар ва банклар гуруҳларининг таваккалчиликларни бошқариш тизимида доир талаблар тўғрисидаги низомни тасдиқлаш ҳақида” ги Қарори. 2023 йил 7 март, 4/11-сон.



AYOLLAR INSON KAPITALINI RIVOJLANTIRISHNING IJTIMOY-IQTISODIY AHAMIYATI

S.A.Bozorova, M.M.Xolmatov

“Mehnat iqtisodiyoti” kafedrası PhD dots.v.b.

Annotatsiya: Maqolada O‘zbekistonda ayollarning inson kapitalini rivojlantirishda ijtimoiy-iqtisodiy ahamiyati, mavjud imkoniyatlar o‘rganildi. Shuningdek maqolada inson taraqqiyoti indeksi, ayollar rahbarlik qilayotgan tadbirkorlik turlari, O‘zbekistondagi ta‘lim muassasalarida tahsil oluvchilar o‘rtasida ayollar ulushi ko‘rsatkichlar tahlil qilingan, mamlakatimizda ayollar inson kapitalining rivojlantirishning iqtisodiyotga ta‘siri o‘rganilgan.

Kalit so‘zlar: inson kapitali, ta‘lim, gendr tafovut, ishsizlik, ayol rahbarlar, ayollar inson kapitali.

Abstract: The article examines the socio-economic significance of women in the development of human capital in Uzbekistan, the existing opportunities. The article also analyzes the indicators of the human development index, types of entrepreneurship headed by women, the percentage of women among students in educational institutions of Uzbekistan, as well as the impact of the development of women’s human capital on the economy of our country.

Key words: human capital, education, gender gap, unemployment, women leaders, women’s human capital.

Аннотация: В статье изучено социально-экономическое значение женщин в развитии человеческого капитала Узбекистана, имеющиеся возможности. В статье также анализируются показатели индекса человеческого развития, виды предпринимательства, возглавляемые женщинами, процент женщин среди студентов образовательных учреждений Узбекистана, а также влияние развития женского человеческого капитала на экономику нашей страны.

Ключевые слова: человеческий капитал, образование, гендерный разрыв, безработица, женщины-лидеры, женский человеческий капитал.

KIRISH

Inson va uning qobiliyatlari, bilim, malakasi har qanday jamiyat farovonligi va davlat iqtisodiy taraqqiyotining asosiy omiliga aylangan bugungi kunda O‘zbekistonda ham inson kapitali, shubhasiz, ijtimoiy iqtisodiy siyosatning ustuvor yo‘nalishi sifatida namoyon bo‘lmoqda. Chunki inson kapitalini rivojlantirish – innovatsion iqtisodiyot, bilimlar iqtisodiyoti, investitsiyalar, global axborot tizimlari, eng yangi texnologiyalar va biznesning yangi shakllarini rivojlantirishning zarur sharti sanaladi. Inson potensialini tashkil etuvchi turli xususiyatlar ichida, inson kapitali aynan daromadlarning o‘zgarishiga ta‘sir ko‘rsatuvchi xususiyatlarni ifodalaydi, shu jihatdan inson kapitali ishchining maxsus ta‘lim, kasb-hunarga tayyorlash va ishlab chiqarish tajribasi asosida to‘plangan bilimlari, ularni amalda qo‘llashi va mahoratini o‘z ichiga oladi.

Shuningdek, O‘zbekistonda ham ayollarning mehnat sohasidagi imkoniyatlarni yaxshilash bo‘yicha muhim qadamlar qo‘yildi. Amalga oshirilayotgan chora-tadbirlarning huquqiy asosi sifatida bir qancha Qonun va Qarorlar qabul qilindi, jumladan, O‘zbekiston Respublikasi Prezidentining 2023-yil 11-sentyabrdagi “O‘zbekiston-2030” strategiyasi “Har bir insonga o‘z salohiyatini ro‘yobga chiqarishi uchun munosib sharoitlarni yaratish” deb nomlangan birinchi yo‘nalishining 25-maqсадida Xotin-qizlarni qo‘llab-quvvatlash tizimini kuchaytirish, ularning huquq va qonuniy manfaatlarini ta‘minlash, ijtimoiy, iqtisodiy, siyosiy faolligini oshirish va gender tenglikni ta‘minlash belgilanga bo‘lib, maqsad bo‘yicha quyidagi chora tadbirlar belgilangan;

-Gender tenglikni ta‘minlash siyosatini davom ettirish, xotin-qizlarning ijtimoiy-siyosiy faolligini oshirish orqali boshqaruv lavozimlaridagi xotin-qizlar ulushini 30 foizga oshirish.

-Jamiyatda xotin-qizlarga tazyiq va zo‘ravonlikka nisbatan murosasizlik muhitini yaratish, xotin-qizlarning huquqlari va qonuniy manfaatlarini ta‘minlash.

-"Ayollar daftari" bilan manzilli ishlashning shaffof mexanizmini yaratish, mazkur ishlar bo‘yicha jamoatchilik nazoratini o‘rnatish [1];



Bu chora tadbirlar intellektual salohiyatga ega, potensial darajaga ega bo'lgan ayollarning jamiyatda o'z o'rnini topishga o'zini boricha realizatsiya qilishga imkon beradi.

Ayollar inson kapitalini rivojlantirish esa ularni o'qitish, ta'lim imtiyozlari, oilalarga yordam berish va ayollar uchun maxsus stipendiya va grantlarni moliyalashtirish kabilarni o'z ichiga oladi [2]. Inson kapitali nazariyasiga ko'ra, insonlarga yetarli miqdordagi sarmoya kiritilishi iqtisodiyotning o'sishiga olib keladi. Masalan, rivojlangan mamlakatlarda ma'lumotlilik darajasining yuqori bo'lgan aholining ko'p daromad topishi va ko'proq pul sarflashga moyilligi kuzatilgan, bu esa iqtisodiyotni rag'batlantiradi.

Ushbu yondashuv inson kapitalining asosiy tarkibiy qismlarini aks ettiradi, ya'ni, ular aql, sog'liq, bilim, sifatli va samarali mehnat va hayot sifati kabilar. Inson kapitali tushunchasini shaxsning ta'lim va amaliy faoliyati jarayonida egallagan intellektual qobiliyatlari va amaliy ko'nikmalari ko'rinishidagi maxsus kapital sifatida talqin qilish mumkin. Ushbu talqin shuni ko'rsatadiki, inson kapitalining mavjudligi odamlarning ishlab chiqarishda ishtirok etish qobiliyatini anglatadi.

Odamlarning ishlab chiqarishda ishtirok etish qobiliyati korxonalar tomonidan inson kapitali konsepsiyasiga qiziqishni belgilaydi, chunki inson kapitalidan samarali foydalanish iqtisodiy o'sishni ta'minlaydi, ya'ni, yaratilgan kommunal xizmatlar hajmining oshishi, shuning uchun korxonaning iqtisodiy faolligi darajasi oshadi. Inson kapitali konsepsiyasi bir necha tushunchalar doirasida aniqlanadi, jumladan, iqtisodiy nazariya, xodimlarni boshqarish, bu esa o'z navbatida inson resurslarini boshqarish va inson kapitalini boshqarishni farqlaydi. Shunday qilib, inson kapitali bevosita kapital sifatida va maxsus resurs sifatida namoyon bo'ladi.

Inson kapitali sifatiga gender nuqtayi nazarini o'rganish nafaqat ilmiy, balki amaliy ahamiyatga ega, chunki u ta'limni rivojlantirish strategiyasini ishlab chiqish va umuman ijtimoiy-iqtisodiy siyosatda e'tiborga olinishi kerak bo'lgan muammolar va tendensiyalarni ko'rish imkonini beradi.

MAVZUGA OID ADABIYOTLARNING SHARHI

Ma'lumki, iqtisodiyotda "kapital" tovarlar va xizmatlarni ishlab chiqarish uchun zarur bo'lgan barcha aktivlarni anglatadi. Biroq, chuqur ma'noda, inson kapitali shunchaki tashkilot uchun ishlaydigan odamlarning jismoniy mehnatini anglatmaydi. "Inson kapitali" - bu tashkilotga muvaffaqiyat qozonishiga yordam beradigan odamlar tomonidan olib keladigan nomoddiy fazilatlarining to'liq to'plamidir. Bularning bir nechtasiga ta'lim, mahorat, tajriba, ijodkorlik, shaxsiyat, salomatlik va axloqiy xususiyatlar kiradi.

Umuman olganda, inson kapitali - bu insonning mehnatni iqtisodiy qiymatini oshiradigan tarzda bajarishi uchun yordam beradigan bilim, ko'nikma, tajriba va ijtimoiy fazilatlar yig'indisidir [3].

Inson kapitalini rivojlantirish - bu insonda moddiylashtirilgan bilim va uning samarali mehnat qilish qobiliyati bo'lib, ulardan samarali foydalanish aholi turmush darajasini sezilarli darajada yaxshilash va iqtisodiy o'sish sur'atlarini oshirish imkoniyatidan foydalanish imkonini beradi. Inson kapitali - bu alohida iqtisodiy kategoriya bo'lib, uning asosiy tadqiqot muammosi insonning mehnat qobiliyatini belgilaydigan jismoniy va aqliy qobiliyatlari yig'indisi tufayli inson kapitalining o'ziga xos xususiyatidir.

Inson kapitalining nazariy va metodologik asoslari ko'plab mahalliy va xorijiy olimlar tomonidan o'rganilgan. Muammoni o'rganishga katta hissa qo'shgan S.P. Vigurskaya, A.I. Dobrinin, S.A. Dyatlov, I.V. Ilyinskiy, M.A. Kazaryan, R.I. Kapelyushnikov, A.P. Kolyadin, B.V. Korneichuk, Yu.A. Korchagin, A.V. Koritskiy, M.M. Kritskiy, S.A. Kurganskiy, O.V. Losev, V.I. Martsinkevich, L.G. Simkina, V.G. Smirnov, I.V. Soboleva, I.V. Skoblyakova, S.G. Strumilin, T.L. Sudova, G.N. Tuguskin, K.A. Ustinova, T.R. Xannanova, E.D. Tsyrenova, O.S. Chechina, T.A. Shterzer, M.A. Shchebratyx, A. Smit, D. Ricardo, K. Marks, M. A. Armstrong, G. Bekker, J. Ben-Porat, M. Blaug, G. Bouyen, A. Bruking, J. Bun, E. Denison, D. V. Jogenson, R. Dornbusch, R. Lukas, P. Rohmer, M. Varner, W. Petty, L. Valras, J. Kendrick, D. Litiye, G.D. McLeod, J. Mill, J. Minser, A. Marshall, F. Machlup, R. Solow, T. Styuart, F.V. Teylor L.Tyurov, J.fon Tunen, T.Uitshteyn, I.Fisher, V.Far, J.Xiks, L.Xendriks, A.Fliaster, T.Shults, L.Edvidson, L.Fraumeni va boshqa olimlarning tadqiqotlari diqqatga sazovordir [4].

Keyingi yillarda mamlakatimizda ham Q.X.Abduraxmonov, A.O'lmasov, A.Vahobov, M.Saidov, I.A.Bakiyeva, M.Q.Pardayev, B.A.Abdukarimov, K.Saidov, M.Muxammedov, D.Aslanova, R.Seytmuradov, S.Isxakovalar tomonidan ilmiy izlanishlar olib borilib, olimlar o'z tadqiqotlarida inson kapitali mazmun mohiyati yoritib berishgan [5].

Inson kapitali tushunchasini ko'plab xorijiy va mahalliy olimlar o'z tadqiqotlarida o'rganganlar. Birinchi marta 1961-yilda bu iborani amerikalik Teodor Shuls ishlatgan va uning izdoshi G. Bekker 1965-yildan buyon inson kapitaliga qo'yilmalar samaradorligini asoslab, inson xulq-atvoriga iqtisodiy yondashuvni shakllantirgan holda bu g'oyani ishlab chiqqan. Inson kapitali nazariyasi asoslarini yaratgani uchun ular iqtisod bo'yicha Nobel mukofotlari bilan taqdirlanganlar (1979-yilda Teodor Shulsga, 1992-yilda G. Bekkerga). Teodor Shuls inson kapitali nazariyasi rivojlanishining dastlabki bosqichi shakllanishiga, uning ilmiy jamoatchilik tomonidan qabul qilinishi va ommalashishiga ulkan hissa qo'shdi. U birinchilardan bo'lib ishlab chiqarish omili sifatida inson



kapitali tushunchasini kiritdi. Va u inson kapitalining sanoat va postindustrial iqtisodiyotning asosiy dvigateli va poydevori sifatidagi rolini tushunish uchun juda ko'p ish qildi [6].

Bizning fikrimizcha, inson kapitali – bu shaxsning nomoddiy boyligi bo'lib, qonunda ta'qiqlanmagan faoliyat bilan shug'ullanishida foydalanishi mumkin bo'lgan, o'ziga (egasiga) daromad (foйда) keltiruvchi, genetik va o'zlashtirilgan, ijobiy sifat va miqdor xususiyatlariga ega bo'lgan barcha komponentlar majmuasidir.

TADQIQOT METODOLOGIYASI

O'zbekiston Respublikasining qonunlari, O'zbekiston Respublikasi Prezidentining Farmonlari va qarorlari, O'zbekiston Respublikasi Vazirlar Mahkamasining qarorlari, Kambag'allikni qisqartirish va bandlik vazirligining ma'lumotnomalari va boshqa tegishli normativ-huquqiy hujjatlar hisoblanadi.

Tadqiqotda tizimli tahlil, qiyosiy tahlil, makroiqtisodiy tahlil, guruhlash, eksperiment, dekompozitsiya, adaptiv usullar, innovatsion va integratsion yondashuvlar, O'zbekistonda ayollarning inson kapitalini rivojlantirishning jamiyat iqtisodiyotiga ijtimoiy-iqtisodiy ta'sirini o'rganishda foydalaniladi.

TAHLIL VA NATIJALAR

Mamlakatlarning raqobatbardoshligi va iqtisodiy o'sishida inson kapitalining roli va inson kapitalini rivojlantirishda gender tenglik ahamiyatining kuchayishi munosabati bilan 2014-yilda Birlashgan Millatlar Tashkiloti "Inson taraqqiyoti indeksi" hisob-kitobidan "Inson kapitali indeksi" (HCI) ga o'tishga qaror qilingan. HCI 46 ta ko'rsatkichga asoslangan bo'lib, ularning asosiylari mamlakat yoki mintaqa aholisining turmush darajasi, ta'limi va uzoq umr ko'rish darajasidir. Dunyoda inson kapitalining rivojlanishiga oid The Human Capital Report 2021-yil hisobotini e'lon qildi. Jami 2021-yilda reytingda 174 ta davlat ishtirok etdi. HCI qiymati bo'yicha jahon reytingida birinchi o'rinni Singapur egalladi (0.88); undan keyin Gong Kong (0.81), Yaponiya (0.80), Janubiy Koreya (0.80), Kanada (0.80); Finlandiya va Shvetsiyalar ham 0.80 ko'rsatkichlarni qayd etdi.

Shuningdek, Human Capital Report 2021-yilda jahon miqyosida ayollarning inson kapitalini rivojlantirish bo'yicha ularning potensialini tan olgan holda ishga yollanishdagi statistikasi taqdim etdi [7]. (1-jadval).

1-jadval ma'lumotlarining ko'rsatishicha, jahon miqyosida jami ishchilar orasida ayollarning ulushi 2021-yilda 5.3 foizga teng bo'lib, bu o'tgan yilga nisbatan 0.3 foizga kamaygan. Jami boshqaruv lavozimidagi va kichik boshqaruv lavozimidagi ayollar ulushi 2018-yilda 23 foizni tashkil etgan bo'lsa 2021-yilda bu ko'rsatkich pasayib 21 foizni tashkil etgan. Yuqori boshqaruv lavozimidagi ayollar ulushi esa o'tgan 4 yil mobaynida 7 foizga ko'tarilgan bo'lib, 2021-yilda 28 foizni tashkil etgan. Bu holat ayollarning mehnat potensialiga nisbatan yuqori baho berilganligidan dalolatdir. Biznes sohasida faoliyat yuritayotgan ayollar ulushi ham 2020-yilga nisbatan 2 foizga pasaygan va 2021-yilda 35 foizga yetgan. STEM (ya'ni, ilm-fan, texnologiya, injiniring va aniq fanlar) sohasida band ayollar ulushi ham 2018–2021- yillar davomida 20 foizdan 16 foizga kamaygan.

1-jadval. Gender bo'yicha ishchi kuchining xilma-xilligi.

Ko'rsatkichlar	2018	2019	2020	2021
Jami ayollar, %	5.3	5.5	5.6	5.3
Jami erkaklar, %	94.7	94.5	94.4	94.7
Barcha turdagi boshqaruv lavozimidagi ayollar, %	23	23	21	21
Kichik boshqaruv lavozimidagi ayollar, %	23	23	21	21
Yuqori boshqaruv lavozimidagi ayollar, %	21	23	22	28
Tadbirkorlik sohasidagi ayollar, %	36	38	37	35
Hunarmandchilik sohasidagi ayollar, %	3	3	3	2
STEM sohasidagi ayollar, %	20	18	16	16

2021-yilda faoliyat ko'rsatgan tadbirkor ayollar rahbarligidagi kichik korxonalar va mikrofirmalar soni 36475 tani (yoki jami ga nisbatan 11,3%) tashkil etdi. Hududlar bo'yicha eng ko'pi Toshkent shahri (9764 ta), Toshkent viloyati (4760 ta), Samarqand viloyati (2974 ta) va Navoiy viloyati (2544 ta) hissalariga to'g'ri kelmoqda [8].

Ta'kidlash joizki, tadbirkorlik sohasida gender tengligiga erishish va ayollar huquqlarini kengaytirish 2015-yilda jahon yetakchilari tomonidan qabul qilingan 17 ta Barqaror rivojlanish maqsadlarining ham ajralmas



qismidir. BMTTD ayollarning iqtisodiy imkoniyatlarini kengaytirish va gender tengligini ta'minlashda savdoning ahamiyatini e'tirof etadi. Savdo, ayniqsa, xotin-qizlar hayotini yaxshilash, yangi ish o'rinlarini yaratish, iste'molchilarning tanlovini kengaytirish imkoniyatini beradi. Chunki, ayollar va qizlarning barcha maqsadlarda huquqlarini ta'minlash orqaligina adolat va inklyuzivlikka, hamma uchun ishlashdigan iqtisodiyotga va farovon ijtimoiy hayotga erishish mumkin [9]. Ayollar rahbarlik qilayotgan tadbirkorlik turlari kiyim kechak va to'qimachilik sohasida 42 %ni, oziq-ovqat sohasida 40 %ni, mebel ishlab chiqarish sanoatida 4 %ni, nometal mineral mahsulotlarini ishlab chiqarish sohasida 5%ni, mashina va uskunalardan tashqarish tayyor metal buyumlarni ishlab chiqarish bo'yicha 9 %ni tashkil etgan.

Inson kapitalini rivojlantirishning gender jihatlarini o'rganish nafaqat ilmiy, balki amaliy ahamiyatga ega, chunki u ta'limni rivojlantirish strategiyasini ishlab chiqish va umuman ijtimoiy-iqtisodiy siyosatda e'tiborga olinishi kerak bo'lgan muammolar va tendensiyalarni ko'rish imkonini beradi. O'zbekistonda 2020–2021-o'quv yillarida ta'lim muassasalarida tahsil oluvchilar o'rtasidagi gender tenglik jihatlarini quyidagi jadval orqali ko'rishimiz mumkin [10]. (2-jadval).

2-jadval. O'zbekistondagi ta'lim muassasalarida tahsil oluvchilar o'rtasida ayollar ulushi.

Ko'rsatkichlar (2020-2021)	Jami	Erkaklar	Ayollar	Ayollar ulushi, %da
Kollej talabalari	95216	11720	83496	87,7
Akademik litsey talabalari	19820	12296	7524	37,9
OTM talabalari soni	571512	311486	260026	45,5
Tayanch doktoranturada tahsil oluvchilar	3880	2525	1355	34,9

2-jadval ma'lumotlaridan ma'lum bo'ladiki, O'zbekistondagi ta'lim muassasalarida tahsil oluvchilar o'rtasida erkaklarga nisbatan ayollar ulushi kamroq. Masalan, akademik litseyda ayol talabalar ulushi 37,9 fozni tashkil etgan bo'lsa, OTMlarda tahsil oluvchilar o'rtasida ayollar ulushi 45.5 foizga yetgan. Tayanch doktorantura bosqichida esa bu ko'rsatkich 34.9 foizni tashkil etmoqda. Faqatgina kollejlarda tahsil oluvchi ayollar soni erkaklarga nisbatan 71776 kishiga ko'p bo'lib, bu 87,7 foizni tashkil etadi. Demak, bundan hulosalar qilish mumkinki, respublikamizda qizlar ma'lum bir sohada oliy ma'lumotli bo'lishdan ko'ra kasb-hunarga o'qishning o'zi bilan cheklanishmoqda.

Ayollar inson kapitalini rivojlantirish va ularning teng huquqliligini ta'minlash mamlakatimizda ustuvor vazifalardan hisoblanib, 2030 yilga qadar O'zbekiston Respublikasida gender tenglikka erishish strategiyasi ishlab chiqilgan. Unga ko'ra, so'nggi yillarda xotin-qizlar va erkaklar uchun teng huquq hamda imkoniyatlarga erishish, jamiyat va davlat ishlarini boshqarishda ularning teng ishtirok etishini ta'minlash, xotin-qizlarni ijtimoiy-huquqiy jihatdan qo'llab-quvvatlashga qaratilgan keng ko'lamlil islohotlar amalga oshirildi. Gender tenglik masalasi davlat siyosati darajasiga ko'tarilib, sohaga oid 25 ta qonunchilik hujjati qabul qilindi.

Ayol inson kapitalining o'ziga xos xususiyatlari

Ma'lumot va malaka: Ayollar oliy ma'lumot va kasbiy ko'nikmalarga ega bo'lib bormoqda, bu esa ularning mehnat bozorida raqobatbardoshligini oshiradi.

Ko'p funksiyalilik: Ayollar ko'pincha bir nechta rollarni birlashtiradi - ish, oila, ijtimoiy hayot, bu ularning moslashuvchanligi va moslashuvchanligini rivojlantiradi.

Karyera va ish: Ayollar martaba ko'tarilishida to'siqlarga duch kelishi mumkin, masalan, shisha shift, ko'pincha ish beruvchilar tomonidan qo'llab-quvvatlanmaslik ta'sir qiladi.

Oilaga g'amxo'rlik qilish: Aksariyat madaniyatlarda ayollar uy va bolalar uchun asosiy mas'uliyatni o'z zim-malariga oladilar, bu esa ularning kasbiy rivojlanish imkoniyatlarini cheklashi mumkin.

Ijtimoiy ko'nikmalar: Ayollar ko'proq empatiya va muloqot qobiliyatlariga ega bo'lib, ularni o'zaro aloqani talab qiladigan sohalarida qimmatli xodimlarga aylantiradi.

Chidamlilik va tashabbus: Ayollar qiyinchiliklarga yuqori darajada chidamlilik ko'rsatadilar va mehnat va yashash sharoitlarini yaxshilashga qaratilgan tashabbuslarni ishlab chiqishga moyildirlar.

Gender strategiyasi doirasida gender tenglik tushunchasi jamiyat hayoti va faoliyatining barcha sohalarida, shu jumladan siyosat, iqtisodiyot, huquq, madaniyat, ta'lim, ilm-fan, sport munosabatlarida xotin-qizlar va erkak-larning huquq hamda imkoniyatlarining tengligini anglatadi.

XULOSA VA TAKLIFLAR

Zamonaviy sharoitda ayollarning inson kapitalini rivojlantirish iqtisodiy o'sish va barqarorlikning asosiy omiliga aylanmoqda. Yuqori ta'lim va kasbiy malakaga ega bo'lgan xotin-qizlar iqtisodiyotning turli tarmoqlariga salmoqli hissa qo'shmoqda. Tadqiqotlar shuni ko'rsatadiki, ayollarning mehnat bozorida ishtirokini oshirish



yalpi ichki mahsulot (YaIM) ko'payishiga, ijtimoiy tuzilmaning yaxshilanishiga va qashshoqlikni kamaytirishga yordam beradi.

Ayollarning inson kapitalini rivojlantirish innovatsiyalar va kompaniyalarning raqobatbardoshligini oshirishga ham xizmat qilmoqda. Bu ayollarning ta'lim resurslari va martaba imkoniyatlaridan foydalanishini cheklaydigan gender stereotiplari va qo'llab-quvvatlanmaslik kabi to'siqlarni hisobga olishi kerak. Ayollar uchun sharoitlarni yaxshilashga qaratilgan siyosat iqtisodiy rivojlanish uchun yangi ufqlarni ochib, yanada adolatli va barqaror kelajakni ta'minlashi mumkin.

Ma'lumki, xotin-qizlarning huquq va manfaatlarini himoya qilish, inson kapitalini rivojlantirish, salomatligini mustahkamlash va eng muhimi, ular uchun munosib turmush sharoitini yaratish ijtimoiy sohaning muhim yo'nalishlaridandir. Mamlakatimizda ayollar inson kapitalining rivojlantirishning iqtisodiyotga quyidigi jihatlarida ta'sirini ko'rishimiz mumkin :

Ishchi kuchini ko'payishi: ya'ni ayollarni ta'lim dasturlari va kasbiy ta'limga jalb qilish malakali ishchi kuchini oshirishga yordam beradi, bu esa o'z navbatida samaradorlik va iqtisodiy o'sishga ijobiy ta'sir ko'rsatadi.

Daromadning oshishi: Yuqori darajadagi ta'lim va malakaga ega bo'lgan ayollar ko'proq daromad olish imkoniyatiga ega, bu esa iste'mol xarajatlarining oshishiga va turmush darajasining yaxshilanishiga olib keladi.

Innovatsiyalarni rag'batlantirish: Jamoa xilma-xilligi, shu jumladan ayollar, innovatsion jarayonlarni yaxshilash va kompaniyalarning raqobatbardoshligini oshirishi mumkin bo'lgan yangi g'oyalar va yondashuvlarni rag'batlantiradi.

Ijtimoiy investitsiyalar: Ma'lumotli ayollar o'z farzandlarining sog'lig'i va ta'limiga ko'proq sarmoya kiritadilar, bu esa butun jamiyat uchun uzoq muddatli ijobiy iqtisodiy samaralarga olib keladi.

Tengsizlikni kamaytirish: Ayollar kapitalini rivojlantirish iqtisodiy va ijtimoiy tengsizlikni kamaytirishga yordam beradi, bu esa yanada barqaror va adolatli iqtisodiy rivojlanishga yordam beradi.

Shunday qilib, ayollarning iqtisodiyotga qo'shayotgan hissasi mamlakatlarning barqaror o'sish va farovonlikka erishishida muhim omil bo'lib xizmat qiladi.

Foydalanilgan adabiyotlar ro'yxati

1. O'zbekiston Respublikasi Prezidentining 2023-yil 11-sentabrdagi "O'zbekiston-2030" strategiyasi to'g'risidagi PF-158-sonli Farmoni. Manba: <https://lex.uz/docs/6600390>
2. С.В.Гриненко, И.С.Богомолова, Е.К.Задорожня – Стратегия развития экономики. "Гендерные особенности развития человеческого капитала", 2017. с. 20-36.
3. Хаджалова Х.М., Савзиханова С.Э. Качество человеческого капитала: гендерный аспект // Креативная экономика. – 2018. – Том 12. – № 4. – С. 481-490. doi:10.18334/ce.12.4.39056
4. Дорофеев А.Ф. Развитие человеческого капитала в аграрном секторе России. Диссертация на соискание ученой степени доктора экономических наук. Белгород. 2018 г. – 404 с.
5. Sharipov M.L., Koshanova N.M. Inson kapitali mohiyati, uning davlat va jamiyat taraqqiyotidagi ahamiyati. ACADEMIC RESEARCH IN EDUCATIONAL SCIENCES VOLUME 2 | ISSUE 4 | 2021 ISSN: 2181-1385 Scientific Journal Impact Factor (SJIF) 2021: 5.723 DOI: 10.24411/2181-1385-2021-00728 Academic Research, Uzbekistan 1259 www.ares.uz
6. Навруз-Зода Б.Н., Шомиев Г.У. Исторические предпосылки развития теории человеческого капитала. Academy № 11 (14), Россия, Москва, 2016, ст. 19.
7. Union Pacific/Human Capital Report, 2021
8. O'zbekiston Respublikasi Prezidenti huzuridagi Statistika agentligi ma'lumotlari. Manba: <https://stat.uz/uz/matbuot-markazi/qo-mita-yangiliklar/24153-tadbirkor-ayollar-qaysi-hududda-ko-proq-faoliyat-olib-borishini-bilasizmi>
9. O'zbekiston Respublikasi Prezidenti huzuridagi Statistika agentligi ma'lumotlari. Manba: <https://stat.uz/uz/matbuot-markazi/qo-mita-yangiliklar/32925-ayollar-rahbarligidagi-kichik-tadbirkorlik-subyektlarining-asosiy-ko-rsatkichlari> сайти маълумотлари асосида тузилди
10. O'zbekiston Respublikasi Prezidenti huzuridagi Statistika agentligi ma'lumotlari. Manba: <https://stat.uz/uz/rasmiy-statistika/social-protection-2>
11. 4o



QAYTA TIKLANUVCHI ENERGIYA MANBALARINI YARATISH BILAN BOG'LIQ LOYIHALARNI MOLIYALASHTIRISH

Shaislamova Nargiza Kabilovna

“Baholash ishi va investisiyalar” kafedrası dosenti, PhD TDIU

Annotatsiya: Maqolada jahon hamjamiyatining barcha mamlakatlari uchun asosiy ustuvor yo'nalish sifatida energiya xavfsizligi va barqaror rivojlanishga erishishga to'sqinlik qiluvchi muammolar va ularni hal etish bo'yicha takliflar taqdim etiladi. Maqolada jahonda va O'zbekistonda qayta tiklanuvchi energiya manbalarini rivojlantirishning asosiy tendensiyalari ko'rib chiqilib, toza energiyadan foydalanishning iqtisodiy jihatlari yoritib beriladi. Muallifning fikricha, tabiiy resurslarning kamayishi va global iqlim o'zgarishi sharoitida O'zbekistonning qazib chiqariladigan energiya ta'minotiga qaramligini hisobga olgan holda qayta tiklanuvchi energiya manbalari (quyosh va shamol energiyasi)ga o'tish ushbu tobelikni kamaytirishga va mamlakat uchun barqaror energiya kelajagini ta'minlashga yordam beradi, shu bilan birga atrof-muhitga salbiy ta'sirni kamaytirish imkonini yaratadi.

Kalit so'zlar: qayta tiklanuvchi energiya manbalari, an'anaviy energiya manbalari, energiya xavfsizligi, quyosh energiyasi, shamol energiyasi, geotermal energiya, bioyoqilg'ilar, energiyabloklar, gidroelektr stansiyalari, “yashil” iqtisodiyot.

Abstract: The article examines the problems and presents proposals for achieving energy security and sustainable development as a key priority for all countries of the world community. The article examines the main trends in the development of renewable energy sources in the world and in Uzbekistan, and also highlights the economic aspects of using clean energy. According to the author, in the context of global climate change and depletion of natural resources, taking into account Uzbekistan's energy dependence on supplies of extracted energy, the transition to renewable energy sources (solar and wind) will help reduce this dependence and ensure a sustainable energy future for the country, while reducing the negative impact on the environment.

Key words: renewable energy sources, traditional energy sources, energy security, solar energy, wind energy, geothermal energy, biofuel, power units, hydroelectric power plants, “green” economy.

Аннотация: В статье рассматриваются проблемы и представляются предложения для достижения энергетической безопасности и устойчивого развития в качестве ключевого приоритета для всех стран мирового сообщества. В статье рассмотрены основные тенденции развития возобновляемых источников энергии в мире и в Узбекистане, а также освещены экономические аспекты использования чистой энергии. По мнению автора, в условиях изменения мирового климата и исчерпания природных ресурсов, с учетом энергозависимости Узбекистана от поставок добываемой энергии, переход на возобновляемые источники энергии (солнечную и ветровую) будет способствовать снижению этой зависимости, и обеспечить устойчивое энергетическое будущее страны, параллельно снижая негативное воздействие на окружающую среду.

Ключевые слова: возобновляемые источники энергии, традиционные источники энергии, энергетическая безопасность, солнечная энергетика, ветроэнергетика, геотермальная энергетика, биотопливо, энергоблоки, гидроэлектростанции, “зеленая” экономика.

KIRISH

Jahon hamjamiyatining barcha mamlakatlari asosiy ustuvor yo'nalish sifatida energiya havfsizligi va barqaror rivojlanishga erishishga to'sqinlik qiluvchi muammolar va ularni hal etishga e'tibor qaratib kelmoqdalar. Jahonda qayta tiklanuvchi energiya manbalaridan quyosh, shamol, suv energiyasi va boshqa energiya manbalaridan, jumladan, geotermal energiya, energiya ishlab chiqarish uchun biomassa (organik chiqindalar) dan foydalanish, bioyoqilg'ilar (bioetanol, biometanol, biodizel, o'tin, ko'mir briketlari, sintez-gaz, biogazlar) dan keng foydalanish yo'lga qo'yilgan. Germaniyaning Statista global ma'lumotlar platformasi hisobotiga ko'ra, 2022-yilda butun dunyoda quyosh fotoelektrik tizimlariga 300 mlrd. AQSh doll., quruqlikdagi shamol energiyasi texnologiyalariga 140 mlrd. AQSh doll. sarflanib, geotermal energiyaga investisiyalar hajmi 180 mlrd. AQSh doll. ga etgani aniqlangan[1]. Global iqlim o'zgarishi va tabiiy resurslarning kamayishi sharoitida O'zbekistonda tabiiy gaz va neft importiga ehtiyojlarning tobora ortib borishi xalq qiluvchi echim sifatida qayta tiklanuvchi energiya manbalariga o'tish bo'yicha ta'sirchan tadbirlarni joriy etishni taqozo etmoqda. Ushbu energetik qaramlikni kamaytirish mamlakat uchun barqaror energiya kelajagini ta'minlashga va shu bilan birga, atrof-muhitga salbiy ta'sirni kamaytirishga yordam beradi.

Jahonda barqaror rivojlanishga erishishda qayta tiklanuvchi energiya resurslarining ahamiyati, qayta tiklanuvchi energiya manbalarining iqtisodiy xavfsizlikni ta'minlashdagi roli, bu boradagi to'siqlar va muammolar,



mamlakatning barqaror energiya kelajagini ta'minlashni takomillashtirish yo'nalishlarida ilmiy tadqiqotlar olib borilmoqda. Ushbu mavzu doirasida amalga oshirilgan ilmiy-tadqiqot ishlari va olib borilgan ilmiy-nazariy izlanishlarga qaramasdan, aynan, qayta tiklanuvchi energiya manbalarini yaratish bilan bog'liq loyihalarni moliyalashtirish masalalari kompleks va tizimli tarzda to'liq o'rganilmaganligi mazkur sohada chuqur ilmiy izlanishlar olib borish lozimligidan dalolat beradi.

O'zbekistonda ishbilarmonlik va investisiya muhitini tubdan yaxshilash bilan birga, atrof muhitni asrash, ekologik inqirozlarni oldini olish, "yashil iqtisodiyot" tamoyillari asosida mamlakat iqtisodiyotini rivojlantirishda qayta tiklanuvchi energiya manbalarini yaratish va energetik mustaqillikni ta'minlashga e'tibor qaratilmoqda. Respublikaning barqaror iqtisodiy o'sish orqali aholi farovonligini ta'minlash bo'yicha amalga oshiriladigan islohotlarda "Yashil iqtisodiyot"ga o'tish, uning asosi bo'lgan qayta tiklanuvchi energiyadan foydalanish ko'rsatkichlarini keskin oshirish"[2] kabi maqsadlar O'zbekistonning yaqin istiqboldagi ustuvor maqsadlaridan biri hisoblanadi.

MAVZUGA OID ADABIYOTLAR SHARHI

Jahonda qayta tiklanuvchi energiya manbalarini rivojlantirishga juda ko'plab olimlar o'z xissasini qo'shgan bo'lib, ulardan eng taniquilaridan biri Qayta tiklanuvchi energiya manbalari xalqaro agentligi (IRENA)ning sobiq bosh direktori Adnan Z. Amin o'z ma'ruzalarida: "Iqlim o'zgarishini to'xtatish uchun biz uglerodli yoqilg'ildan foydalanishni kamaytirishimiz kerak. Qayta tiklanuvchi energiya ushbu rejaning markaziy qismi bo'lishi mumkin va bo'lishi kerak.

Qayta tiklanuvchi energiya manbalaridan foydalanishni oshirish bir qator ijobiy natijalar beradi. Bunday texnologiyalardan foydalanish ish o'rinlarini yaratish, mahalliy havoning ifloslanishini kamaytirish va suv sarfini kamaytirish imkonini beradi" [3], deb qayd etgan bo'lsa, mazkur xalqaro agentlikning hozirgi bosh direktori Franchesko La Kamera fikricha: "Qayta tiklanuvchi energiya manbalari xalqaro agentligi (IRENA) mamlakatlarda energiya bo'yicha islohotlarni inklyuziv, barqaror va adolatli o'tkazishga chaqiriqlarning boshida turadi. Rivojlangan va rivojlanayotgan mamlakatlar, o'tish davridagi va kichik orol davlatlarini qayta tiklanuvchi energiya manbalaridan foydalanish bo'yicha qat'iy jamoaviy harakatga chorlaymiz.

Biz, IRENA kompaniyasi aminmizki, faqat qayta tiklanuvchi energiya manbalaridan foydalanish bo'yicha harakatlarni jadallashtirish orqali iqlim barqarorligini ta'minlash, barcha uchun energiya xavfsizligini yaratish hamda global iqtisodiy o'sish va ijtimoiy inklyuziyani rag'batlantirish mumkin" [4].

MDH davlatlarida quyosh va shamol energiyalari bo'yicha loyihalar tadqiqotchilari Viktor Badaker i Iva Brkich: "Energetika sektori o'tish davrini boshidan kechirmoqda va barcha uchun arzon, ishonchli, barqaror va zamonaviy energiyadan universal foydalanishni ta'minlash maqsadida muhim tarkibiy o'zgarishlar amalga oshirilmoqda. Bu erda, turli xil an'anaviy va qayta tiklanuvchi energiya manbalarini keng diapazon bo'ylab birlashtirish orqali energiya tizimlarini tubdan o'zgartirishga asosiy e'tibor berilmoqda. Siyosiy, bozor va me'yoriy-huquqiy shart-sharoitlarini yaratish orqali mamlakatlar investisiyalarni jalb qilishlari va yuqori intellektual tarmoqlar, samarali, ishonchli va barqaror texnologiyalar orqali innovatsiyalarni jadallashtirishlari mumkin. Ammo, shu bilan birga, mamlakatlar qayta tiklanuvchi energiya manbalarini an'anaviy energiya manbalari bilan integratsiyalashuvda yuzaga kelishi mumkin bo'lgan muammolarni yumshatishga tayyor bo'lishi kerak" [5], deb ta'kidlab o'tishadi.

Energetika tuzilmasi iqtisodiy rivojlanishda muhim rol o'ynashi, uning ahamiyati haqida K. Blok va E. Nyulaar [6] o'z ilmiy ishlarida bayon etib, jamiyat taraqqiyotini energetika tuzilmasini o'zgartirish bilan bog'laydilar va qayta tiklanuvchi energiya manbalarining iqtisodiyot transformatsiyasini yangi yo'nalishi sifatida roli beqiyos ekanligini ta'kidlab o'tadilar.

Shuningdek, iqtisodchi-olimlardan J. Tvidell va T. Veyr [7] qayta tiklanuvchi energiya manbalarining ayrim turlarini tizimlarga integratsiyalash xususiyatlarini keng yoritib bergan bo'lsalar, D. Maradin [8] o'zining ilmiy maqolalarida qayta tiklanuvchi texnologiyalarni joriy etishning afzalliklari va kamchiliklari hamda energiya tizimi uchun yuzaga kelishi mumkin bo'lgan xavf-xatarlarni qanday bartaraf qilish mumkinligini qayd etib o'tgan.

TADQIQOT METODOLOGIYASI

Maqolada turli tadqiqot usullari: statistik kuzatish, tahlil va sintez usuli, tizimli yondashuv, guruhlash va taqqoslash usullari, faktlarni to'plash usuli va boshqalardan foydalanildi.

TAHLIL VA NATIJALAR

Xalqaro energiya agentligi (International Energy Agency)ning hisoboti ma'lumotlariga ko'ra, 2023-yilda jahonda jami 29734 teravatt/soat elektr energiya ishlab chiqarilgan bo'lib, uning taxminan 1/3 qismi ko'mir, 1/5 qismi neft va gaz, 1/10 qismi atom energiyasi orqali hosil qilingan bo'lsa, 8959 teravatt/soat yoki jami global elektr energiyaning 30 foizini qayta tiklanuvchi energiya manbalari orqali hosil qilingan [9].



1-jadval. 2021–2026-yillarda global elektro energiya ta’minoti taqsimoti [9].

Breakdown of global electricity supply and emissions, 2021-2026

TWh	2021	2022	2023	2026	Growth rate 2021-2022	Growth rate 2022-2023	CAAGR 2023-2026
Nuclear	2 809	2 668	2 741	2 959	-5.0%	2.7%	2.6%
Coal	10 284	10 442	10 613	10 088	1.5%	1.6%	-1.7%
Gas	6 556	6 609	6 639	6 785	0.8%	0.5%	0.7%
Other non-renewables	852	857	782	705	0.6%	-8.8%	-3.4%
Total renewables	7 925	8 549	8 959	12 158	7.9%	4.8%	10.7%
Total Generation	28 426	29 124	29 734	32 694	2.5%	2.1%	3.2%

Mt CO ₂	2021	2022	2023	2026	Growth rate 2021-2022	Growth rate 2022-2023	CAAGR 2023-2026
Total emissions	13 263	13 448	13 575	13 111	1.4%	0.9%	-1.2%

Jahon hamjamiyati tomonidan neft va gaz konlarining tobora kamayib borishi va an’anaviy energiya manbaining tanqisligi hamda issiqlik energiya stansiyalari tomonidan karbonat angidrid gazining havoga chiqarilishini kamaytirish maqsadida qayta tiklanuvchi energiya manbalaridan foydalanishga chorlovlari tobora dolzarb tus olib bormoqda. Bu borada barcha mamlakatlarda suv, quyosh, shamol va qayta tiklanuvchi energiya resurslarining boshqa turlaridan foydalanishga katta ahamiyat berilmoqda.

Jahon energetikasida issiqlik energiya stansiyalari (neft, gaz, ko’מידan foydalangan holda) an’anaviy energiya ishlab chiqarishdan keyingi ikkinchi muhim o’rinni gidroelektr stansiyalari egallaydi. Ular ko’plab mamlakatlarda elektr energiyasi ishlab chiqarishning asosiy manbai bo’lib, barqaror va toza energiya ishlab chiqarishni ta’minlab beradi.

Rivojlangan mamlakatlar elektr ta’minotida gidroelektr stansiyalari muhim ahamiyat kasb etib kelmoqda, masalan Kanada va Norvegiyada 2022-yilda elektr energiyasi ishlab chiqarish tarkibida gidroelektr stansiyalarning ulushi mos ravishda 61 foiz va 88 foizni tashkil etgan.

Eng yirik va juda katta quvvatli gidroelektr stansiyalar Xitoyda bunyod etilgan. Xitoyning eng yirik Bayxetan, Uch dara, Siluodu, Xiangjiaba, Vudong va Gezhouba gidroelektr stansiyalari yiliga 300 teravatt/soat elektr energiyasi ishlab chiqarishga qodir bo’lib, bu Indoneziyaning yillik elektr energiyasi iste’molini bemalol qoplay olish imkoniyatiga ega ekanligini bildiradi [10].

Xitoydan tashqari, 2022-yilda gidroenergetika ishlab chiqarish Braziliyada (65 Vt/soatga), Vetnamda (25 TVt/soatga), Kanadada (15 TVt/soatga), Hindistonda (14 Vt/soatga) va Turkiyada (11 Vt/soatga) ko’paytirildi. Ushbu mamlakatlardagi gidroenergetika ishlab chiqarishning o’sishi noqulay ob-havo sharoiti ta’sir ko’rsatgan Evropa Ittifoqidagi bunday energiya ishlab chiqarishning qisqarishi (66 Vt/soat)ni qoplay berdi. Germaniya ob-havo xizmati (DWD) ma’lumotlariga ko’ra, 2022 yilda Germaniyada yog’ingarchilik miqdori 1991–2020-yillardagi o’rtacha ko’rsatkichdan 15% past bo’lgan (kvadrat metr uchun yog’ingarchilik o’rtacha 791 litrdan 670 litrga pasaygan)ligi gidroenergetika ishlab chiqarishda tanqislikni keltirib chiqargan [10].

Gidroenergetika ishlab chiqarishda o’sishning asosiy salohiyati rivojlanayotgan mamlakatlarga to’g’ri kelishini ko’rish mumkin. Misol uchun, Misrda 2022-yilda Hidas gidroelektr stansiyasida umumiy quvvati 750 megavatt bo’lgan ikkita gidroagregat foydalanishga topshirilgan bo’lib, hozirda umumiy quvvati 5250 megavatt bo’lgan yana 14 ta energoblok qurilmoqda. Sanoat uchun yana bir o’sish nuqtasi Hindiston bo’ladi, u erda mamlakatning eng yirik 2880 megavatt quvvatga ega Dibang gidroelektr stansiyasida qurilishi tasdiqlangan: loyiha Hindistonning shimoli-sharqida, Xitoy bilan chegarada joylashgan Arunachal-Pradesh shtatida amalga oshiriladi [10].



The world's biggest hydro generators

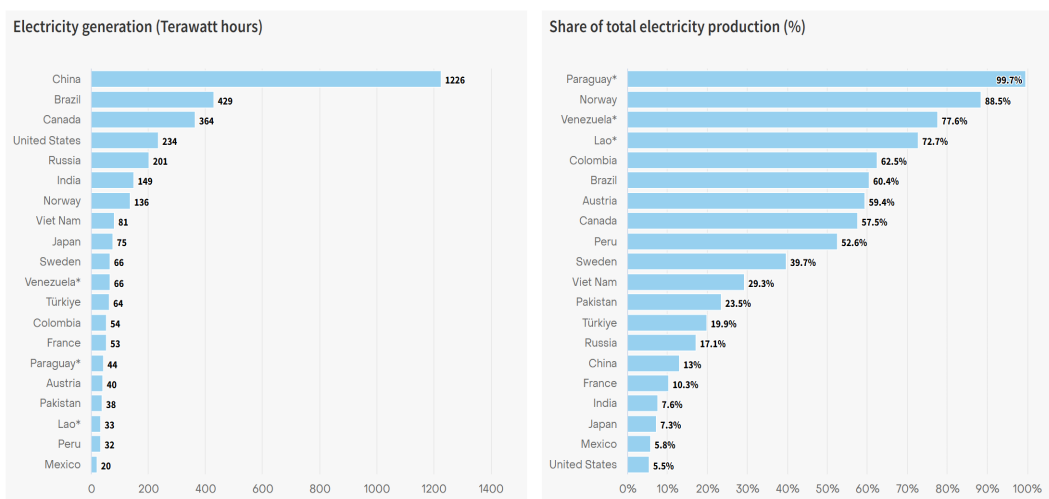

1-rasm. Dunyoning eng yirik gidroelektr stansiyalari, Ember energetika tahliliy markazi hisoboti ma'lumoti, 2024-yil may [11].

Xalqaro energetika agentligi (International Energy Agency)ning Net Zero ssenariysiga ko'ra, dunyo bo'yicha gidroenergetika ishlab chiqarishining 2030-yilgacha har yili taxminan 3% ga hamda energiya quvvatining yiliga o'rtacha 48 GVt o'sishi talab qilingan edi. Bu oxirgi yillardagidan ikki baravar ko'p bo'lib, yo'l xaritasida ko'rsatilgan gidroenergetika ishlab chiqarish prognozlarining 45% ga qisqarishi ushbu rejaning barbod bo'lganligini anglatdi [11]. Gidroelektr stansiyalarini ta'mirlashga yo'naltirilgan investisiyalar ham belgilangan rejadan ortda qolishi global energiya tanqisligini hal etishning zamonaviy chora-tadbirlarini qo'llashni taqazo etmoqda.

Ember energetika tahliliy markazi hisobotiga ko'ra, 2023-yilda qayta tiklanuvchi energiya manbalarining o'sishi hisobiga global energiya ishlab chiqarishning rekord darajadagi 30 foizini quyosh va shamol energiyasi orqali ta'minlashga erishilgan.

Agar 2000-yilda quyosh va shamol energiyasi global elektr energiya ishlab chiqarishning 0,2 foizini tashkil etgan bo'lsa, 2023-yilda bu ko'rsatkich 13,4 foizga ko'tarilgan, va natijada, 2000-yildagi barcha qayta tiklanuvchi energiya manbalarining global elektr energiya ishlab chiqarishdagi 19 foiz ulushini 2023-yilga kelib 30 foizgacha oshishiga sabab bo'lgan [13].

Bunday yuqori ko'rsatkichlarga erishishda Xitoyning ulushi salmoqli hisoblanadi, global quyosh energiyasini ishlab chiqarishning 51 foizi va global shamol energiyasini ishlab chiqarishning 60 foizi mazkur davlatga tegishli ekanligi e'tiborga loyiqdir [12].

The world's biggest solar generators

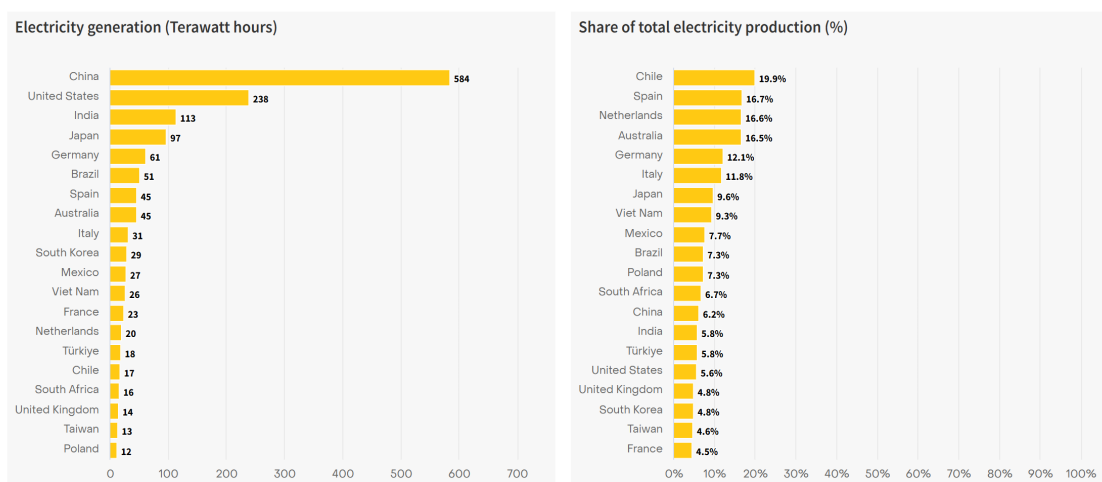

2- rasm. Dunyoning eng yirik quyosh stansiyalari, Ember energetika tahliliy markazi hisoboti ma'lumoti, 2024-yil may [12].



2023-yilda qayta tiklanuvchi energiya manbalari atom energiyasi bilan birgalikda dunyo elektr energiyasi-ning deyarli 40 foizini tashkil etgan va ular zararli gazlar (CO2 gazi) kamroq chiqaruvchi manbalardan foydalana-nishga hamda korbonat angidrid gazining 2007-yildagi eng yuqori cho‘qqisidan 12 foizga qisqartirilishiga sabab bo‘lganligi hisobotlarda keltirilgan [13].

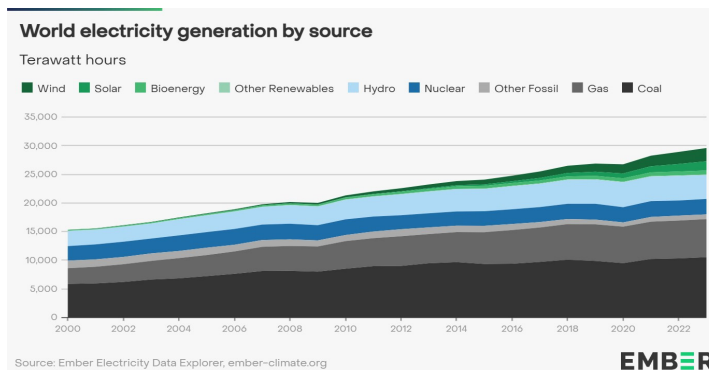

3-rasm. Turli manbalar hisobiga jahon elektr energiyasini ishlab chiqarishining yillar bo‘yicha o‘zgarishi, teravatt/soatda [13].

Qayta tiklanuvchi energiya manbalaridan foydalanish zamonaviy dunyoda tobora ommalashib bormoqda, chunki ular nafaqat ekologik jihatdan afzal, balki foydalanish uchun qulay va arzon bo‘lishi mumkin. Bunday manbalardan biri biomassa bo‘lib, u o‘simlik chiqindilari, yog‘och, qishloq xo‘jaligi chiqindilari va boshqa biologik mahsulotlar kabi organik materiallarni o‘z ichiga oladi.

Biroq, energiya ishlab chiqarish uchun biomassadan foydalanish ham o‘z muammolariga ega. Birinchidan, biomassa ishlab chiqarishning uzluksizligini ta‘minlash masalasi oson emas, shuningdek, atrof-muhitga zarar etkazmaslik bo‘yicha talaygina masalalarni xal etish talab etiladi. Misol uchun, o‘rmonlarni yog‘ochli biomassa uchun tozalash ekotizimlarning yo‘q bo‘lib ketishiga va biologik xilma-xillikning qirilishiga olib kelishi mumkin. Bundan tashqari, biomassa ishlab chiqarish uchun ham, oziq-ovqat etishtirish uchun ham birday er resurslarining talab etilishi bu ikkala ishlab chiqarishning bir-biriga “raqobatchi” bo‘lib qolishiga sabab bo‘ladi.

Yana bir muammo – energiya ishlab chiqarish uchun biomassadan foydalanish samaradorligi. Misol uchun, an’anaviy qozon tizimlarida yog‘och chiqindilari yoqilganda, karbonat angidrid va azot oksidi kabi zararli moddalarning sezilarli miqdori ajralib chiqadi. Bundan tashqari, biomassa ishlab chiqarish jarayoni katta miqdorda energiya va resurslarni talab qilishi mumkin, bu esa ushbu manbadan foydalanishning umumiy samaradorligini kamaytirishi mumkin.

Qayta tiklanuvchi energiya manbalaridan yana biri bioyoqilg‘ilar (bioetanol, biometanol, biodizel, o‘tin, ko‘mir briketlari, sintez-gaz, biogazlar)ning nafaqat ijobiy, balki salbiy tomonlarini ham unutmashimiz kerak. Albatta, bioyoqilg‘idan foydalanish oqibatida energiya importiga qaramlikni kamaytirish barobarida, boshqa yoqilg‘ilarga nisbatan atmosferaga kamroq karbonat angidrid chiqishi ta‘minlanadi, qishloq xo‘jaligi mahsulotlari uchun yangi bozorlar yaratiladi. Ammo, yuqorida qayd etilganidek, bioyoqilg‘ilarning amaliyotga keng joriy etilishi o‘rmonlarning kesilishi va tabiiy ekotizimlarning yo‘q qilinishiga, oziq-ovqat ishlab chiqarish bilan “raqobatchi”ga aylanishiga sabab bo‘lib, xattoki ayrim aholi uchun oziq-ovqat taqchilligini keltirib chiqarishi mumkin.

The world's biggest bioenergy generators

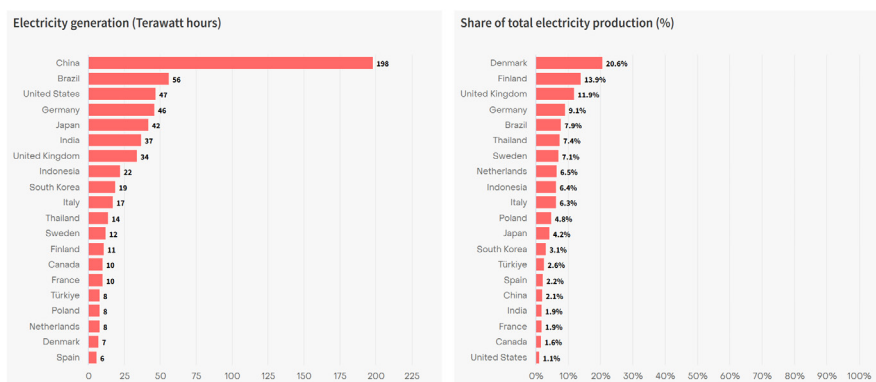

4-rasm. Dunyoning eng yirik bioenergiya ishlab chiqarish stansiyalari, Ember energetika tahliliy markazi hisoboti ma‘lumoti, 2024-yil may [14].



Bugungi kunda geotermal energiya eng samarali va barqaror energiya turlaridan biri hisoblanadi, chunki u toza, ishonchli va qayta tiklanadigan manba hisoblanadi. Geotermal energiya elektr energiyasini ishlab chiqarish, uylar va korxonalarini geotermal isitish maqsadlari uchun er ostida saqlanadigan issiqlikdan foydalanadi. Geotermal resurslar Shimoliy Amerikada 10000 yil ilgari ham qo'llanilgan, chunki amerikalik paleo-hindular isitish, pishirish va cho'milish uchun geotermal issiq buloqlardan foydalanganlar.

Eng yaxshi geotermal resurslar odatda tektonik plitalar chegaralari yaqinida joylashgan. Yer qobig'ining harakati tufayli ushbu chegaralar yaqinida vulqon va seysmik faollik kuchaygan zonalar to'plangan. Misol uchun, Tinch okeanining vulqon halqasi vulqonlar zanjiri bo'lib, bu erda seysmik faollik birinchi navbatda plitalar tektonikasiga bog'liq. Natijada, bu mintaqa dunyodagi eng faol geotermal zonalarini o'z ichiga oladi.

Garchi geotermal energiya AQSh energiya iste'molining faqat kichik qismini tashkil qilsa ham, mazkur mamlakat hozirgi vaqtda geotermal energiya ishlab chiqarish bo'yicha dunyoda etakchi hisoblanadi. AQSh ning 40 ta geotermal elektr stansiyasi mavjud bo'lib, ularining aksariyati g'arbiy shtatlarda joylashgan. Islandiya, Filippin va Salvador ham geotermal energiya bo'yicha dunyoda etakchi bo'lib, har bir mamlakatning umumiy energiya iste'molining 25 foizdan ortig'ini tashkil etadi[15].

O'zbekiston tabiiy gaz va ko'mirning katta zahiralari ega bo'lganligi hamda vulqon va seysmik faollik kuchaygan zonaga kirmaganligi sababli muqobil energiya manbai sifatida geotermal energiya mamlakat uchun kamroq jozibador bo'lib hisoblanadi. Qolaversa, geotermal energiyadan etarli darajada samarali foydalanish uchun katta miqdordagi investisiyalar, mazkur sohaning ko'p sonli malakali mutaxassislari va infratuzilmaning talab etilishi mazkur energiya resurslarini yaratish va undan foydalanish yo'lidagi asosiy to'g'anoqlardan hisoblanadi.

"O'zbekgidroenergo" AJ ning 2023-yil yakunlari bo'yicha hisobotiga ko'ra, bugungi kunda respublikada 13 ta gidroelektr stansiyasi qurilmoqda. Ular ishga tushirilgach, gidroelektr stansiyalarining umumiy soni 71 taga etadi. Oxirgi 6 yil ichida O'zbekistonda gidroelektr stansiyalari soni 2017-yildagi 37 tadan 58 taga ko'paygan bo'lib, bu ko'rsatkich nafaqat O'zbekiston Respublikasi, balki MDH davlatlari orasida ham eng yuqori ko'rsatkichlardan biridir. Bu o'rnatilgan quvvatni 400 megavattga oshirish va 2225 megavattga etkazish imkonini berdi [16].

O'zbekistonning qayta tiklanuvchi energetika sohasida muhim ishtirokchi sifatida qator ishlarni amalga oshirmoqda. Ayni paytda O'zbekistonda tabiiy gaz ishlab chiqarish jami energiya ishlab chiqarishning 90,5 foizini tashkil etib, neft 5,8 foiz, ko'mir 2,5 foiz, gidroelektr energiyasi 1,0 foiz va bioyoqilg'i "oz miqdorda" ulushni tashkil etadi [17]. Biroq, energiya ishlab chiqarishga yondashuvlar o'zgarib bormoqda, mamlakat qayta tiklanuvchi energiya manbalaridan foydalanish salohiyatiga ega va uning katta qismini quyosh energiyasidan hosil qilish imkoniyati mavjud.

Albatta, bunday resurslardan foydalanish xarajatsiz amalga oshirib bo'lmaydi va shuning uchun hukumat ekologik toza energiya manbalarini kengroq o'zlashtirishga ko'maklashish uchun bir qator siyosatlarini ishlab chiqarmoqda. Kelgusi yilga kelib, mamlakatda qayta tiklanuvchi manbalar energiya bozorida 20 foiz ulushga ega bo'lishi va 2030-yilga kelib 25 foizga ko'tarilishi rasmiy maqsaddir.

Xalqaro energetika agentligi (International Energy Agency)ning hisobotiga ko'ra [18], 2024-yilda global energiya investisiyalari birinchi marta 3 trillion AQSh dollaridan oshib, uning 2 trillion AQSh dollari qayta tiklanuvchi energiya texnologiyalari va infratuzilmalarga yo'naltiriladi.

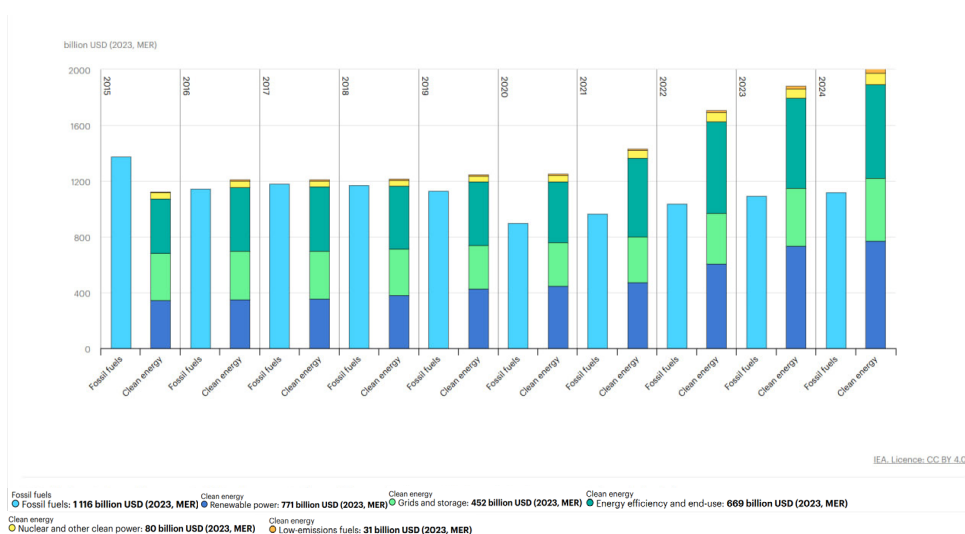

5-rasm. Qayta tiklanuvchi va qazib olinadigan yoqilg'ilarga investisiyalar hajmining 2015–2024-yillar bo'yicha o'zgarishi, mlrd. AQSh dollarida[18].



Zamonaviy energiya tizimlari va infratuzilmalar yuqori moliyalashtirish xarajatlari va investisiyalarni talab etadi. Biroq, qayta tiklanuvchi energiya texnologiyalari va infratuzilmalari bilan bog'liq loyihalarni ta'minot zanjirini to'g'ri tashkil etish va ba'zi metall va uskuna narxlarining qisman tushishi orqali amalga oshirishga muvaffaq bo'lindi. So'nggi ikki yil ichida quyosh panellarining narxi 30 foizga tushdi va energiya almashinuvi uchun muhim ahamiyatga ega bo'lgan minerallar va metallar, ayniqsa batareyalar uchun zarur bo'lgan metallar narxi ham keskin tushib ketdi.

Qayta tiklanuvchi energiya loyihalariga investisiyalar hajmi 2024-yilning oxirida 320 milliard AQSh dollariga etib, bu 2020-yilga qaraganda 50 foizga o'sganligini bildiradi. Rivojlangan mamlakatlar iqtisodiyotida ham bu ko'rsatkich ham 50 foizga oshishi kutilayotgan bo'lsa, faqat Xitoyda toza energiya loyihalariga investisiyalar hajmi mazkur davr ichida 75 foizga o'sishi kutilmoqda. kuzatilayotgan o'sishga o'xshaydi (+ 50%, garchi Xitoydan keyin (+75%). Hindiston, Braziliya, Janubi-Sharqiy Osiyo va Afrikaning bir qismida energetika sohasiga oid taraqqiyot asosan, hukumatning yangi siyosiy tashabbuslari va yaxshilangan tarmoq infratuzilmasini yaratishga e'tibor berish orqali erishilmoqda.

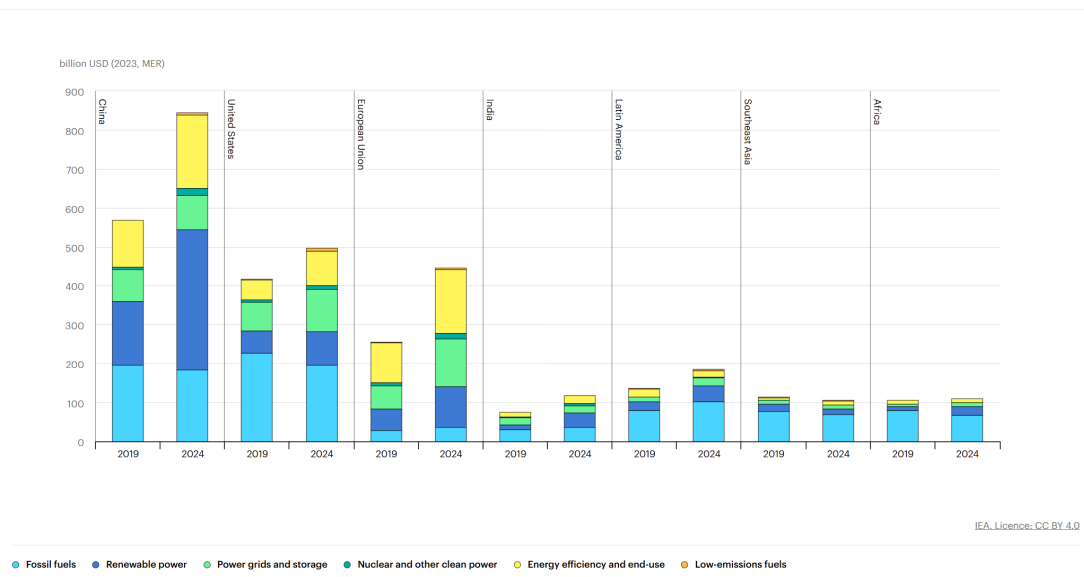

6-rasm. 2019–2024-yillarda amalga oshirilgan ayrim mamlakatlar va mintaqalardagi qayta tiklanuvchi energiyaga yillik investisiyalar hajmi, mlrd. AQSh dollarida [18].

2024-yilda quyosh fotoelektrik texnologiyasiga energetika tarmog'ining investisiyalari hajmi 500 milliard AQSh dollaridan oshib ketishi bashorat qilingan bo'lib, ushbu sarmoyalar hajmi boshqa barcha energiya ishlab chiqarish manbalarining jamlanmasidan ham ko'p bo'lishi aniqlangan. 2023-yilda shamol va quyosh fotoelektrik texnologiyalariga investisiya qilingan har bir dollar o'n yil avval xuddi shu texnologiyalarga sarflangan bir dollarga qaraganda 2,5 baravar ko'p energiya ishlab chiqarganligi energiya samaradorligining oshganligidan dalolat bermoqda.

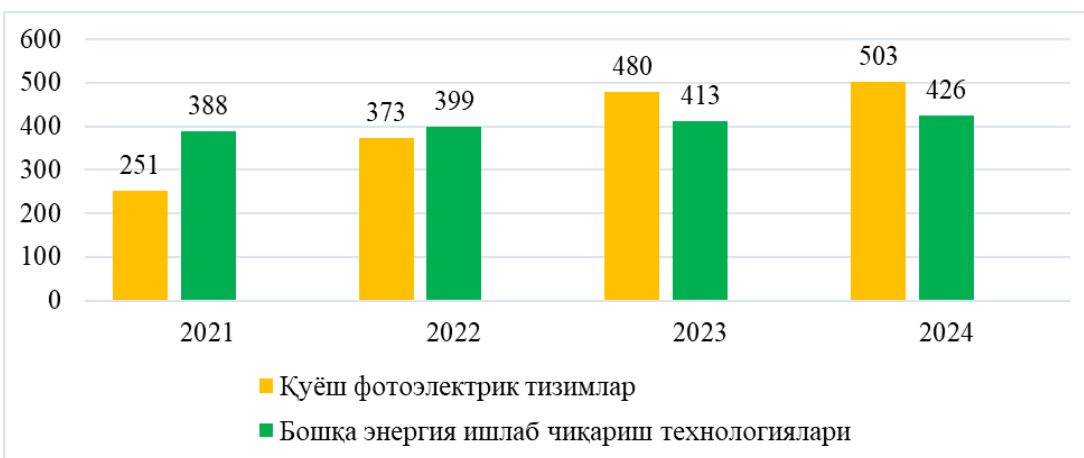

7-rasm. Quyosh fotoelektrik tizimlar boshqa energiya ishlab chiqarish texnologiyalariga investisiyalar hajmining 2021–2024-yillar bo'yicha o'zgarishi, mlrd. AQSh dollarida [18].



2015-yilda toza energiya va qazib olinadigan yoqilg'i quvvatiga investisiyalar nisbati taxminan 2:1 ni tashkil etgan bo'lib, 2024-yilda bu nisbat 10:1 ga etkazilishi aniqlandi.

Atom energetikasiga investisiyalar 2024-yilda ko'payishi kutilmoqda, uning qayta tiklanuvchi energiyaga investisiyalardagi ulushi (2024-yilda 9 foizni tashkil etadi) ketma-ket ikki yillik pasayishdan keyin ortib borishi kuzatilmoqda. Atom energetikasiga investisiyalar 2024-yilda 80 milliard AQSh dollariga etib, bu 2018-yildagi eng past ko'rsatkichdan qariyb ikki baravar ko'p bo'lishi kutilmoqda.

Energiya tizimlariga investisiyalar hajmi so'nggi o'n yillikda 300 milliard AQSh dollari miqdoridan o'zgarmay turgan bo'lsa, Evropa, AQSh, Xitoy va Lotin Amerikasining ba'zi davlatlarida yangi siyosat va moliyalashtirishga e'tibor tufayli 2024-yilda xarajatlar 400 milliard AQSh dollarini tashkil qilishi kutilmoqda. Mazkur investisiya xarajatlarning 80 foizi rivojlangan mamlakatlar va Xitoy davlatiga to'g'ri keladi. Lotin Amerikasida (xususan Kolumbiya, Chili va Braziliyada) bu investisiyalar 2021-yilga nisbatan deyarli ikki baravar ko'payganligini kuza-tish mumkin bo'ldi.

Energiyani saqlovchi energiyabloklarga investisiyalar hajmi ham o'sib bormoqda va 2024-yilda 50 milliard AQSh dollaridan oshishi bashorat qilinsada, hamon bu ko'rsatkich o'tish davri iqtisodiyoti mamlakatlari va Afrika mamlakatlarida juda past ko'rsatkich hisoblanmoqda.

Qayta tiklanuvchi energiya loyihalariga investisiyalar hajmining o'sishi asosan zararli gazlarni chiqarishni qisqartirish maqsadlari, zamonaviy texnika va texnologik yutuqlar, energiya xavfsizligi ta'minlash va hukumatlar tomonidan qo'yilgan strategik maqsadlar bilan ta'minlanadi. Sanoati rivojlangan davlatlarda toza energiya ishlab chiqarishni rag'batlantirish va bozorda mustahkam o'ringa ega bo'lish uchun yangi sanoat strategiyala-rini qo'llay boshlamoqdalar. Qayta tiklanuvchi energiya ta'minoti zanjirlarini mustahkamlash maqsadida toza energiya yaratuvchi va ulardan sanoat ishlab chiqarishda hamda o'z ehtiyojlari maqsadida foydalanuvchilarga davlat tomonidan turli rag'batlantirish va xarajatlarini qoplab berishga oid kuchli va ta'sirchan chora-tadbirlarni qo'llash talab etilmoqda.

XULOSA VA TAKLIFLAR

Bugungi kunda dunyoning ko'plab mamlakatlarida "barqaror rivojlanish" konsepsiyasini davlatning asosiy maqsadi sifatida ilgari surib, yuqori uglerodli mahsulotlar ishlab chiqarishdan voz kechish hamda toza yoqilg'i va texnologiyalardan foydalanishga o'tishga harakat qilinmoqda.

Milliy iqtisodiyotda arzon, ishonchli, barqaror va zamonaviy energiyadan foydalanishni yo'lga qo'yish, energiya xavfsizligini ta'minlash va atrof-muhitni himoya qilish maqsadida, bizningcha, quyidagi chora-tad-birlarni amalga oshirish lozim:

- quyosh va shamol energiyasini energiya tizimlariga integrasiyalash;
 - kelajakda iste'mol qilinadigan va ishlab chiqariladigan energiyani rejalashtirish bo'yicha milliy institutlarni yaratish;
 - qayta tiklanuvchi va qazib olinadigan yoqilg'ilarga oid ishonchli va o'z vaqtida statistik ma'lumotlarni bir-lashtirish usullarini takomillashtirish;
 - qayta tiklanuvchi energiya manbalarini energiya tizimlariga integrasiyalashuvini qo'llab-quvvatlash bo'-yicha qonunchilik choralari ishlab chiqish;
 - milliy va xalqaro energiya standartlarini uyg'unlashtirish uchun xalqaro tajribadan foydalanish;
 - quyosh va shamol energiyasini samarali ishlab chiqarish uchun zamonaviy texnologiyalardan foydala-nish;
 - energetika sohasida karbonat angidrid gazlari chiqindilarini kamaytirish va atrof-muhitni himoyalash bo'-yicha chora-tadbirlarni amalga oshirish;
 - quyosh va shamol energiyasiga asoslangan ishlab chiqarishdan foydalangan holda energiya tizimlarini modernizasiya qilish;
 - qayta tiklanuvchi energiya loyihalariga sarmoya kiritmoqchi bo'lgan potensial investorlar uchun qo'llanma yaratish;
 - qayta tiklanuvchi energiyani mamlakat energiya tizimiga integrasiyalash uchun milliy kadrlarni tayyorlash.
- Mamlakatimizda qayta tiklanuvchi energiya manbalaridan foydalanishni kengaytirish yo'lida bir qator to'-siqlar ham yo'q emas:

1. Qonunchilik omillari. Qayta tiklanuvchi energiya manbalaridan foydalanishni rag'batlantirishning iqtisodiy mexanizmlarining huquqiy asoslari etarli darajada shakllantirib, yakuniga etkazilmagan.

2. Iqtisodiy omillar. Qayta tiklanuvchi energiya manbalarining an'anaviy energiya manbalariga nisbatan quvvatning pastligi, rag'batlantirish choralari (tariflar va soliqlar)ning joriy etilmagan hamda qayta tiklanuvchi energiya manbalarini davlat tomonidan qo'llab-quvvatlashning o'ziga xos moliyaviy mexanizmlari mavjud emas.

3. Texnologik omillar. Zamonaviy boshqaruv tizimlariga asoslangan progressiv texnika va texnologiyaning etarli darajada rivojlanmagan.



4. Axborot omillari. Qayta tiklanuvchi energiya manbalarining salohiyati haqida ma'lumotlarning etishmasligi.

Jahonda qayta tiklanuvchi energiya manbalaridan foydalanishni rag'batlantirishning bir qancha iqtisodiy mexanizmlaridan foydalanadi. Ushbu mexanizmlarga yashil sertifikatlash tizimi, texnika va texnologiyaga oid xarajatlarni davlat tomonidan qoplab berish, qayta tiklanadigan energiyaga qat'iy tariflar va aniq hisoblash tizimlari kabi iqtisodiy mexanizmlar kiradi.

Bundan tashqari, qayta tiklanuvchi energiya manbalaridan foydalanishni rag'batlantirishning quyidagi iqtisodiy mexanizmlarini kiritishimiz mumkin:

- qayta tiklanuvchi energiya manbalarini ishlab chiqaruvchilar (uy xo'jaliklari va yuridik shaxslar) tarmoqlarini yaratish, shuningdek, iste'moldan ortiqcha energiyani sotish sharoitlarini yaratish;
- an'anaviy energiya manbalari tariflarini oshirish;
- xususiy sektorga tegishli qayta tiklanuvchi energiya manbalarini ishlab chiqaruvchilarning elektr energiyasi bozoriga erkin kirishini, shu jumladan iste'moldan oshib ketgan qismini sotishini ta'minlash;
- ayrim tarmoqlarda qayta tiklanuvchi energiyani iste'mol qilish va ishlab chiqarish uchun majburiy kvotalar joriy etish;
- qazib olinadigan energiya manbalaridan foydalangan holda atrof-muhitga zararli moddalar chiqarilganligi uchun jarimalar va soliqlar undirish.

Qayta tiklanuvchi energiya manbalaridan foydalanishni rag'batlantirishning yuqoridagi bir qator iqtisodiy mexanizmlaridan foydalanish, shuningdek, qayta tiklanuvchi energiya manbalarining umumiy energiya iste'molidagi ulushini oshirish yuqori iqtisodiy samaraga, atrof-muhitga salbiy ta'sirni kamaytirishga olib keladi, pirovardida, mamlakatning barqaror rivojlanishi va energiya havfsizligini ta'minlashga erishiladi.

Foydalanilgan adabiyotlar ro'yxati

1. Statista global ma'lumotlar platformasi hisoboti. <https://www.statista.com/statistics/273050/global-renewable-energy-investment-by-sector/>
2. Ўзбекистон Республикаси Президентининг 2023 йил 11 сентябрдаги ПФ-158-сонли "Ўзбекистон – 2030" стратегияси тўғрисида"ги фармонининг 51-мақсади (<https://lex.uz/docs/6600413>).
3. Аднан З. Амин. Как возобновляемые источники энергии могут стать конкурентоспособными по цене и стоимости вырабатываемой энергии | Организация Объединенных Наций. (un.org) <https://www.un.org/ru/chronicle/article/22064>
4. Франческо Ла Камера Одних наших слов недостаточно: только решительные действия в отношении возобновляемых источников энергии могут помочь планете | Организация Объединенных Наций (un.org). <https://www.un.org/ru/191936>
5. Широкомасштабное развитие возобновляемых источников энергии и его влияние на рынок электроэнергии и сетевую инфраструктуру. Доклад ООН. https://unece.org/sites/default/files/2021-01/RUSUNECE_14.11.20.pdf
6. K. Block, E. Nieuwlaar – Introduction to Energy Analysis// 2nd Edition, 2016.
7. J.Twidell, T. Weir- Renewable Energy Resources// 2nd Edition, London, 2006.
8. D. Maradin - Advantages and Disadvantages of Renewable Energy Sources Utilization // International Journal of Energy Economics and Policy, 2021, №11(3):176-183.
9. <https://iea.blob.core.windows.net/assets/18f3ed24-4b26-4c83-a3d2-8a1be51c8cc8/Electricity2024-Analysisandforecastto2026.pdf>
10. ГЭС остаются ключевым источником возобновляемой энергии - Ассоциация "Глобальная энергия" (globalenergyprize.org)
11. <https://ember-climate.org/topics/hydro/>
12. <https://ember-climate.org/topics/solar/>
13. <https://ember-climate.org/insights/research/global-electricity-review-2024/#highlights>
14. <https://ember-climate.org/topics/bioenergy/>
15. <https://www.microsoft.com/ru-ru/sustainability/learn/what-is-geothermal-energy?msocid=0ed4ab91d6546ad72527b-82dd7556bae>
16. <https://e-cis.info/news/567/114700/>
17. Инвестиционный потенциал Узбекистана. <https://invest.gov.uz/investor/uzbekistan-is-a-resource/>
18. World Energy Investment 2024 – Analysis – IEA. (Энергетикага халқаро инвестициялар 2024 – Таҳлиллар – ХЭА.) <https://www.iea.org/reports/world-energy-investment-2024>



EFFECTIVENESS OF USING BLOCKCHAIN TECHNOLOGIES IN CASH FLOW AUDIT IN ENTERPRISES OF THE REPUBLIC OF UZBEKISTAN

ORCID: 0009-0002-0789-2606

Atamurodov Saidmurad Yakhyoyevich

Tashkent State University of Economics

Abstract: This article is dedicated to studying the effectiveness of using blockchain technologies in the audit of cash flows in enterprises of the Republic of Uzbekistan. The research provides a detailed analysis of the role of blockchain in enhancing transparency, ensuring data security, and automating audit processes. Based on foreign experience, the applicability of blockchain technologies in the context of Uzbekistan is examined, along with their practical outcomes and impact on financial management. Additionally, the economic efficiency of implementing blockchain technologies is discussed, and recommendations are developed for improving the regulatory environment and technological infrastructure.

Key words: cash flow audit, blockchain technologies, financial transparency, audit effectiveness, data storage, transaction monitoring, data analysis, risk identification, forecasting, automation of audit processes.

Annotatsiya: Ushbu maqola O'zbekiston Respublikasi korxonalarida pul oqimlari auditida blokchain texnologiyalaridan foydalanishning samaradorligini o'rganishga bag'ishlangan. Tadqiqotda blokchaining audit jarayonlarida shaffoflikni oshirish, ma'lumotlarning xavfsizligini ta'minlash va audit jarayonlarini avtomatlashtirishdagi roli batafsil tahlil qilinadi. Xorijiy tajriba asosida blokchain texnologiyalarining O'zbekiston sharoitida qo'llanish imkoniyatlari o'rganilib, ularning amaliy natijalari va moliyaviy boshqaruvga ta'siri ko'rib chiqiladi. Shu bilan birga, blokchain texnologiyalarini joriy etishning iqtisodiy samaradorligi, me'yoriy-huquqiy muhit va texnologik infratuzilmani rivojlantirish bo'yicha tavsiyalar ishlab chiqiladi.

Kalit so'zlar: pul oqimlari auditi, blokchain texnologiyalari, moliyaviy shaffoflik, audit samaradorligi, ma'lumotlar saqlash, transaksiyalar kuzatuv, ma'lumotlar tahlili, xavflarni aniqlash, prognozlash, audit jarayonlarini avtomatlashtirilishi.

Аннотация: Данная статья посвящена изучению эффективности использования технологий блокчейн в аудите денежных потоков на предприятиях Республики Узбекистан. В исследовании подробно анализируется роль блокчейна в повышении прозрачности аудиторских процессов, обеспечении безопасности данных и автоматизации аудита. На основе зарубежного опыта рассматриваются возможности применения блокчейн-технологий в условиях Узбекистана, а также их практическое влияние на финансовое управление. Кроме того, рассматривается экономическая эффективность внедрения блокчейна, а также разрабатываются рекомендации по развитию нормативно-правовой базы и технологической инфраструктуры.

Ключевые слова: аудит денежных потоков, технологии блокчейн, финансовая прозрачность, эффективность аудита, хранение данных, мониторинг транзакций, анализ данных, идентификация рисков, прогнозирование, автоматизация аудиторских процессов.

INTRODUCTION

In an era of rapidly advancing digital technologies, the need for enterprises to improve financial management and audit processes is increasingly critical [4]. Particularly, ensuring the accurate and transparent control of cash flows and enhancing the reliability of audit processes are vital factors in maintaining the financial stability of enterprises. From this perspective, the integration of blockchain technology into audit processes has become a pressing issue.

Blockchain technology, with its fundamental principles and capabilities, has introduced a new phase in auditing practices. It is widely used to monitor cash flows, control transactions in real-time, and ensure data security. International experiences demonstrate that blockchain technology allows for the automation of audit processes, making them more transparent and reliable [3].

However, the current state of cash flow auditing in Uzbekistan's enterprises is still associated with several challenges. Issues such as ensuring the security and transparency of data and preventing the entry of incorrect financial information remain significant concerns. Blockchain technology presents a viable solution to these challenges. This article is therefore dedicated to studying the effectiveness of using blockchain technology in the audit of cash flows in enterprises of the Republic of Uzbekistan.

REVIEW OF LITERATURE ON THE SUBJECT

Blockchain technology is increasingly being recognized for its potential to revolutionize financial audits, particularly in the context of cash flow management. Its primary advantages—immutability, transparency, and enhanced security—make it an ideal solution for improving audit accuracy and efficiency. According to international research, the implementation of blockchain in financial audits significantly reduces risks associated with data manipulation and fraud. Companies such as PwC and Deloitte have already started to explore how blockchain can automate audit processes, ensuring greater reliability in financial reporting.

In Uzbekistan, the adoption of blockchain technology for cash flow audits is still in its early stages. However, research conducted by local scholars indicates a growing interest in its potential. For instance, Uzbek economist A. Usmonov highlights the transformative impact of blockchain in improving the transparency and accountability of financial audits. He argues that the technology's ability to provide real-time tracking of transactions can significantly enhance the reliability of financial data and reduce the likelihood of errors and fraud. Usmonov's work emphasizes the importance of blockchain in creating an audit environment that aligns with international standards, ultimately boosting investor confidence in Uzbekistan's financial sector.

Global experiences also underscore the role of blockchain in automating various aspects of the audit process. The use of smart contracts, for instance, enables auditors to verify transactions instantly, eliminating the need for manual checks and reducing human error. This increases the overall efficiency of the audit and allows companies to focus on strategic financial management. According to research by the OECD, the application of blockchain technology in financial reporting leads to a 30% increase in audit process efficiency and significantly reduces operational costs.

In conclusion, the introduction of blockchain technology into cash flow audits in Uzbekistan offers significant benefits, including improved transparency, security, and process automation. However, as noted by both local and international scholars, the successful implementation of blockchain requires overcoming several technical, legal, and infrastructural challenges. Nonetheless, its adoption has the potential to align Uzbekistan's audit practices with global standards, fostering greater trust and integrity in the country's financial systems.

Research methodology

In the implementation of these research works, widely used methods in scientific research methodology were used. The use of deductive or inductive methods in the order from generality to individuality and vice versa is effective in studying the subject, and the method of abstract-logical thinking is important in the systematic analysis of the process. In the process of scientific analysis, these scientific research methods, in particular, observation, generalization, grouping, comparison, analysis, and synthesis and analysis methods were widely used.

ANALYSIS AND RESULTS

The results of the research are aimed at determining the effectiveness of the use of blockchain technologies in the audit of cash flows in the Republic of Uzbekistan. The obtained results were analyzed according to the following main directions:

Increased transparency and traceability: Due to the implementation of Blockchain technologies, the transparency of information in cash flow audits has increased significantly. In the enterprises considered as part of the research, every transaction was recorded in the blockchain network, and it was possible to monitor it in real time. This helped reduce the number of errors in audit processes and ensured the reliability of data [2].

Ensuring data security: One of the main advantages of blockchain technology is the ability to ensure data security. The results of the study showed that through the blockchain technology, data is provided with cryptographic protection, making it impossible to change or delete them. This, in turn, ensured the security of financial documents and transactions and reduced the possibility of fraud [1].

Automation of audit processes: Automation of audit processes was observed because of the introduction of Blockchain technologies. With the help of "smart contracts" (smart contracts) used in audit processes, audit actions were performed automatically, and the impact of the human factor was reduced. This increased the speed and efficiency of the process, while also significantly reducing operating costs.

Efficiency and economic benefits: The study found that the implementation of blockchain technologies increases the efficiency of audit processes and brings economic benefits. As a result of the automation of the audit in enterprises, time and resources were saved, as well as an increase in the quality of the audit. This helped to increase the overall financial efficiency of enterprises. [8], [6]

International experience and cooperation: During the research, international experience and cooperation on the implementation of blockchain technologies in Uzbek enterprises were also analyzed. As a result of cooperation and exchange of experience with international audit organizations, the best practices of using



blockchain technologies were implemented in Uzbekistan. As a result of the successful implementation of this process, the audit processes were aligned with international standards. [7], [5]

Results based on blockchain technologies in Uzbekistan money currents in the audit significant achievements and advantages present reach, financial transparency to increase security to provide and audit of processes efficiency to increase proved.

This research results based on blockchain of technologies Uzbekistan Republic in enterprises money currents in the audit application according to deep analyses was held. The results of the analysis were discussed in several main aspects:

Transparency and reliability: According to the research results, one of the main advantages of blockchain technologies is to increase transparency. Since all financial transactions are recorded on the block chain, any change or wrongly entered information is detected immediately. This provides a clear and complete database for auditors. At the same time, the immutability of the blockchain makes it possible to use it as a reliable source of information. However, it is worth noting that the complexity of blockchain technology and the lack of highly qualified professionals to properly manage it can be problematic for some businesses.

Security and Error Mitigation: Data security has greatly increased with Blockchain technologies, but this technology can also create new types of cyber security threats. According to research, it is impossible to change or delete transactions made on the blockchain network, which makes fraud almost impossible. However, the technical infrastructure and financial resources required to effectively manage this system and strengthen security measures can be a burden for many SMEs.

Automation and reduction of the human factor: According to the results of the study, the automation of the audit processes through blockchain technologies reduces the errors related to the human factor and increases the efficiency of the audit processes. In particular, the implementation of automatic checks and processes with the help of smart contracts increases the speed of audit activity. However, technological errors and failures can also occur in automated processes. This requires continuous technical support to ensure continuity of audit processes.

Economic efficiency: As a result of the implementation of blockchain technologies, the economic efficiency of audit processes has increased significantly in many enterprises. Although the implementation of this technology may require significant capital and resources at first, in the long run it is expected to reduce operating costs and increase the quality of audits. At the same time, it may be economically difficult for small and medium-sized enterprises in Uzbekistan to implement this technology, which requires the introduction of state subsidy or support mechanisms.

International experience and adaptation: The analysis of international experience and practices on the implementation of blockchain technologies in enterprises of Uzbekistan showed that the implementation of blockchain in Uzbekistan is in line with international standards. At the same time, for the successful implementation of these technologies, it is important to expand cooperation with foreign audit firms and exchange international experience. However, there are legal and regulatory barriers to working with blockchain technologies in Uzbekistan, and it is necessary to improve regulatory documents and legislation to overcome them.

These analyzes show that blockchain technology has great potential in improving the quality of audit processes in Uzbekistan, but technical, economic and legal aspects need to be improved for the successful implementation of this technology. Also, the use of this technology compared to other technologies was studied on the example of Uzbekistan and foreign countries. At the same time, issues of effectiveness of introducing blockchain technology into the practice of the Republic of Uzbekistan were studied.

In general, the strategic state programs for 2030¹ envisage the further development of auditing activities and the introduction of modern technologies. Within the framework of these programs, work is being carried out in the following directions:

Special training and education programs are being organized in order to improve the qualifications of auditors and to form skills for working with new technologies.

Improve efficiency and reduce errors by incorporating blockchain, artificial intelligence and machine learning technologies into audit processes.

Laws and regulatory documents regulating audit activities are being updated and adapted to international standards.

Expanding cooperation and sharing experience with international organizations and leading auditing firms in the field of auditing.

Increase transparency in audit processes and ensure data security by introducing blockchain technology.

The need to use blockchain technology, artificial intelligence and machine learning methods to make the audit of cash flows in business entities efficient and reliable has been studied. Blockchain technology improves

¹ Decision of the President of the Republic of Uzbekistan, dated 11.09.2023 No. PQ-300



the auditing process by keeping transactions immutable and transparent. Applied intelligence enables automatic data analysis and early detection of risks. And machine learning techniques analyze large amounts of data to help identify and predict problems. These technologies make the audit more effective and reliable. When these methods are used together, they greatly help in making the audit of cash flows more efficient and reliable.

Cash flows are important in the overall assessment of the financial activity of the enterprise. It is possible to improve the financial position of the company by effectively managing the cash flows of the organization and clearly grouping them. This grouping method is of great help in analyzing financial statements.

In today's financial environment, a cash flow audit is more relevant than ever.

It aims to analyze the possibilities of applying blockchain technology, artificial intelligence (AI) and machine learning (ML) methods and develop a practical methodology in cash flow auditing. These approaches serve to improve the efficiency of audit processes, reduce risks and ensure financial stability. Through this methodology, it is possible to ensure a high level of accuracy and reliability in the audit of cash flows, and we believe that it will be more open in the following tasks:

Learn how to keep blockchain transmissions secure and transparent, ensure data is not tampered with, and create audit trails.

Analyzing large volumes of data, identifying potential financial risks and analyzing methods for forecasting future cash flows.

Define processes for creating, training and optimizing models for cash flow forecasting and analysis.

Development of methods for successful integration of blockchain, AI and MO technologies into audit processes and evaluation of their effectiveness.

Develop training and development programs to train auditors to work with new technologies and improve their skills.

Table 1. Comparison of current technologies and proposed methods².

Technology/Method	Use in the current audit	Suggested methods
Data storage	On centralized servers	Decentralized, encrypted storage via blockchain
Transaction tracking	Manual or semi-automatic	Automatic and transparent tracking via blockchain
Data analysis	Excel and statistical analysis	Automatic and dynamic analysis through applied intelligence and machine learning
Identification of hazards	Manual analysis	Automatic risk detection through applied intelligence
Forecasting	Manual or simple model	Accurate and updatable forecasts through machine learning
Automation of processes	To a lesser extent	High degree of automation
Professional development and training	Traditional methods	Teaching to work with new technologies

Current in the audit this such as from technologies of which using is getting married and has the effect, we offer doing methods with what with difference to be done, them in tables reflection carry on opportunities see exit allowed i knew and the results was achieved (Table 1).

Currently, enterprises mainly use the following technologies and methods:

In current audit processes, enterprises primarily use centralized databases. These systems are vulnerable from a security standpoint, as data can be compromised or altered. The processes of monitoring transactions are often carried out manually or semi-automatically, which can lead to errors and inaccuracies. Data analysis is performed using programs like Excel, which does not allow for efficient analysis of large volumes of data. Manual audit processes are time-consuming and result in low efficiency. Although data is regularly updated, this process is often done manually or semi-automatically, complicating accurate analysis (Table 2).

² Prepared by the author as a result of independent research.

Table 2. Audit technologies used in our country and foreign countries for the audit of cash flows³.

Aspect/Parameter	Republic of Uzbekistan	Foreign countries	Those who are invited
Data storage	Stored on centralized servers. Security is weak.	With the help of cloud computing technologies, data is stored safely and quickly.	Blockchain stores decentralized and encrypted data.
Transaction tracking	It is done manually or semi-automatically. Errors are high.	Real-time monitoring and analysis is available.	Automatic and transparent tracking via blockchain.
Data analysis	It is done using Excel and other spreadsheet programs. Limited opportunities.	Automatic analysis through special programs and machine learning algorithms.	Automatic and dynamic analysis through applied intelligence and machine learning.
Identification of hazards	Analyzed manually. Accuracy is low.	Automatic risk detection using applied intelligence algorithms.	Automatic risk detection through applied intelligence.
Forecasting	It is done by hand or using simple models.	Accurate forecasting using machine learning algorithms.	Accurate and updatable forecasts through machine learning.
Automation of processes	To a lesser extent.	Highly automated systems.	High degree of automation (applied intelligence, machine learning).
Professional development and training	Using traditional methods.	Learn to work with new technologies.	Teaching to work with new technologies.

With blockchain, data is stored in a decentralized and encrypted manner, which enhances security and ensures that the data cannot be altered. Each transaction is automatically and transparently tracked and stored in the blockchain chain. This method is particularly effective for monitoring large volumes of financial transactions in enterprises.

The proposed methods are significantly more effective than current audit processes, as they help to enhance security, accuracy, and efficiency. These technologies create substantial opportunities for ensuring financial stability and improving the quality of audit processes. In enterprises, these approaches assist in quickly and accurately monitoring financial processes, reducing risks, and increasing overall efficiency.

The one-time initial installation costs for implementing the proposed technologies (with a free trial version) may range from approximately \$40,000 to \$260,000. Annual maintenance and other costs could range from \$30,000 to \$240,000 (Table 3).

Table 3. The current state of expenses related to the improvement of audit processes in the Republic of Uzbekistan (August 10, 2024)⁴.

Technology/Method	Estimated costs
Blockchain technology	\$5,000 - \$30,000 (initial installation) + \$5,000 - \$20,000 (annual)
AI d astures	\$5,000 - \$50,000 (initial installation) + \$10,000 - \$100,000 (annual)
MO d astures	\$5,000 - \$50,000 (initial installation) + \$10,000 - \$100,000 (annual)
Update the data base	\$0 - \$10,000 (initial setup) + \$5,000 - \$20,000 (annual)
Qualifications	\$10,000 - \$50,000
Additional Infrastructure	\$15,000 - \$70,000
Total	\$40,000 - \$260,000 (initial installation) + \$30,000 - \$240,000 (annual)

³ Prepared by the author as a result of independent research.

⁴ Prepared by the author as a result of independent research.



In Uzbekistan, this will elevate the auditing sector to a new level and ensure competitiveness. Auditing companies can achieve cost reduction and automation of auditing processes by implementing these technologies. In the long term, this will lead to significant benefits and increased competitiveness. When new technologies—blockchain, applied intelligence, and machine learning—are applied, processes are automated, errors are reduced, and the efficiency of analysis is enhanced (Table 4).

Table 4. Comparison of traditional and new technologies⁵.

Indicators	Conventional Inspection	New Technologies (Blockchain, AI, MO)
A waste of time	High	Few
The possibility of error	High	Very little
Clarity	Low	High
Level of automation	Few	High
Increase interest	Few	High
Auditor's annual income	\$50,000 - \$80,000	\$70,000 - \$120,000
Performance indicator		-
Audit quality	Average	High
Profit margin	20% - 30%	30% - 50%

In traditional methods, an auditor's annual income may be around \$50,000 to \$80,000. With the help of new technologies, the auditor's annual income could increase to \$70,000 to \$120,000, as efficiency and accuracy improve.

In traditional methods, the efficiency indicator might be 1x. With new technologies, this indicator could increase to - .

In traditional methods, audit quality may be average. With the help of new technologies, audit quality will be higher because processes are automated, and errors are reduced.

In traditional methods, the profit margin might be 20% to 30%. With new technologies, the profit margin could increase to 30% to 50% as process efficiency and accuracy improve.

The application of new technologies results in increased efficiency and revenue in auditing processes.

These costs and prices may vary and can be adjusted according to the specific needs of each auditing company. For complete pricing information, it is recommended to visit official websites or contact the companies directly.

The application of new technologies significantly increases the efficiency of auditing processes. Time consumption is reduced, the probability of errors decreases, accuracy and quality improve. Auditors' annual income and profit margins will increase, while costs decrease. These technologies will greatly benefit the auditing industry and enhance competitiveness.

⁵ Prepared by the author as a result of independent research.

Table 5. The specific virtues of blockchain technology and introduction to audit activities is ⁶effective.

Indicators	Conventional Inspection	Blockchain	Practical intellect	Machine learning	Because of efficiency
A waste of time	100%	60%	55%	50%	-40%
The possibility of error	High	Very little	Very little	Very little	- 99 %
Clarity	Average	The highest	Y is high	High	+ 99 %
Level of automation	Few	Very high	High	Very high	+ 99 %
Auditor's annual income	\$50,000 - \$80,000	\$ 90,000 - \$ 160,000	\$90,000 - \$110,000	\$90,000 - \$120,000	+50%
Improvement of audit quality	Average	Very high	High	High	+50%
Profit margin	20% - 30%	30% - 40%	35%-45%	40% - 50%	+20%
Reduce costs	Average	High	High	Very high	-30%
Security and data protection	Average	Very high	High	High	+50%
Immutability of data	Few	Very high	Average	Average	+70%
Transparency and traceability	Average	Very high	Average	Average	+70%

Information recorded on the blockchain cannot be altered, which increases precision and reliability. Additionally, each transaction carried out within the enterprise through blockchain technology can be tracked and verified, which is a significant advantage in the audit process (Table 5).

As shown in the table, blockchain technology stands out with its unique advantages and has many benefits over traditional auditing methods. The strengths of this technology are clearly evident in indicators such as security, transparency, and immutability of data.

By widely applying blockchain, artificial intelligence, and machine learning technologies in auditing processes in the Republic of Uzbekistan, it is possible to increase the speed and efficiency of audits, minimize the probability of errors, improve accuracy and quality, reduce costs, increase revenues, strengthen security and data protection, and ensure the transparency of audit processes. The use of these technologies will provide significant benefits for companies and auditing firms by enhancing competitiveness, leveraging innovative opportunities, and advancing the digitization of the economy. Therefore, popularizing these technologies will be of strategic importance for Uzbekistan's economy.

By more broadly applying these technologies, we can achieve the following results (Figure 1).

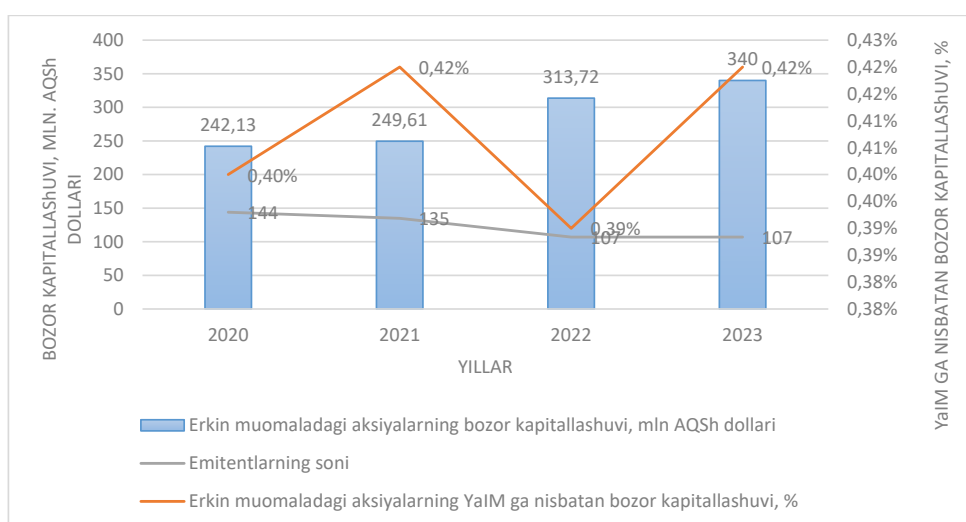
Figure 1. Effectiveness of introducing blockchain technology into the practice of the Republic of Uzbekistan⁷.

⁶ The author prepared according to the research results.

⁷ The author prepared according to the research results.



As shown in the above figure, scientific research has demonstrated that significant results can be achieved by implementing blockchain technology, which is widely used in foreign practices, into enterprises and auditing activities in our country. To be more specific: these technologies can reduce the probability of errors by 25%; increase accuracy by 30%; enhance the level of automation by 60%; potentially increase auditors' annual income by 50%; improve audit quality by 30%; and raise the profit margin by 20%.

These results will significantly enhance the efficiency of auditing organizations, and we will ensure the competitiveness of the auditing market in our country as well. The research clearly shows that adopting and popularizing one of these highly efficient technologies will elevate auditing processes to a new level and bring substantial benefits on both sides.

In our opinion, implementing modern technologies is also of great importance for the development of auditing activities in the Republic of Uzbekistan.

CONCLUSION AND RECOMMENDATIONS

The results of this research indicate that the application of blockchain technologies in the audit of cash flows in enterprises of the Republic of Uzbekistan offers significant advancements. The aspects identified during the research, such as transparency, data security, automation, and economic efficiency, confirm the importance of using this technology in auditing processes. Based on international experiences, the successful implementation of blockchain technologies will help align audit processes in Uzbekistan with international standards. However, to fully implement this technology, certain technical, economic, and legal challenges and obstacles must be addressed.

Training and Professional Development: To ensure the effective use of blockchain technologies, it is essential to organize specialized training and educational programs for auditors and financial professionals. It is recommended to regularly conduct professional development courses to help auditors develop the skills to work with modern technologies and fully understand all aspects of blockchain.

Development of Technological Infrastructure: The necessary technical infrastructure and technological tools for implementing blockchain technologies in Uzbekistan must be adequately developed. In this process, it is important to strengthen cooperation between the public and private sectors and develop support mechanisms for the introduction of new technologies.

Improvement of the Legal and Regulatory Framework: For the successful implementation of blockchain technologies, the existing legislation and regulatory documents must be updated and aligned with international standards. To achieve this, specific norms regulating blockchain and digital technologies should be included in the legislation, and their implementation should be monitored.

Government Support: Mechanisms for government subsidies and financial assistance should be developed to support the implementation of blockchain technologies in small and medium-sized enterprises. This, in turn, will accelerate the digital transformation process and ensure the widespread adoption of the technology.

Strengthening International Cooperation: Expanding cooperation with international auditing organizations and leading blockchain specialists, exchanging experiences, and participating in international projects will aid the successful implementation of this technology in Uzbekistan. Additionally, it is important to adapt global experiences to local conditions.

Implementing these recommendations will enable the widespread adoption of blockchain technologies in the auditing sector in Uzbekistan, thereby elevating financial management to a new level.

Used literature

1. Deloitte. Blockchain technology in audit: Challenges and opportunities. 2020. <https://www2.deloitte.com>
2. O'zbekiston Respublikasi Prezidenti. 2020-yil. "Raqamli O'zbekiston - 2030" strategiyasi to'g'risida. <https://president.uz>
3. S.Y.Atamurodov. Xorijiy tajriba asosida pul oqimlarini samarali boshqarishda sifat ko'rsatkichlarini joriy etish va uni takomillashtirish. // "Iqtisodiy taraqqiyot va tahlil" ilmiy elektron jurnal – T.: 2024-yil, iyul. № 7-son. 15-28 b.
4. S.Y.Atamurodov. Xo'jalik yurituvchi subyektlarda pul oqimlari hisobi va auditini takomillashtirish. // "Yangi O'zbekistonning taraqqiyot strategiyasida tashqi savdoni rivojlantirishning ustuvor yo'nalishlari" mavzusidagi Respublika ilmiy-amaliy konferensiyasi materiallari to'plami. – Toshkent. BI, 2023-yil. 13-may. 35-40 b.
5. S.Y.Atamurodov. Pul oqimlari haqidagi hisobotning mohiyati va uni tuzishni takomillashtirishning ayrim jihatlari. // "Agroiqtisodiyot" ilmiy-amaliy agrar iqtisodiy jurnali. 4 (30) 2023-yil, 5 b.
6. S.Y.Atamurodov. Pul oqimlarini guruhlash mezonlari bo'yicha tasniflashni kengaytirish. // "Yashil iqtisodiyot va taraqqiyot" jurnali, 2024-yil, iyul. № 7-son. 202-208 b.
7. S.Y.Atamurodov. Xo'jalik yurituvchi subyektlarda pul oqimlarini boshqarish samaradorligini tahlil qilishning konseptual modellari. // "Aktuar moliya va buxgalteriya hisobi" ilmiy jurnali – T.: 2024-yil, 2-son, 102-112 b.



LOAN PORTFOLIO OF BANKS IN UZBEKISTAN AND WAYS TO IMPROVE THE EFFICIENCY OF LOAN PORTFOLIO MANAGEMENT

Avazkhon Agzamov

PhD in Economic Sciences, Associate Professor,
Department of Taxes and taxation,
Tashkent State University of Economics

Dilrabo Malikova

PhD in Economic Sciences, Acting Associate Professor,
Department of Investment and Innovations,
Samarkand Institute of Economics and Service

Abstract: Decreasing the share of non-performing loans is critical for ensuring financial stability, enhancing credit availability, improving cost efficiency, strengthening risk management, fostering investor confidence, complying with regulatory requirements, and supporting sustainable economic growth. By addressing the root causes of NPLs and implementing effective risk mitigation strategies, banks can enhance their resilience, competitiveness, and long-term viability in the global financial landscape. The paper examines the essence of the concept of problem loans, presents the main factors that contribute to the emergence of NPLs and deals with the analysis of the quality of the loan portfolio of banks in Uzbekistan. Moreover, the paper presents proposals for improving the efficiency of managing the loan portfolio of commercial banks.

Key words: banks, banking system, loans, loan portfolio, problem assets, profitability, loan portfolio management, loan portfolio quality, risks.

Annotatsiya: Noto'lovchi kreditlar ulushini kamaytirish moliyaviy barqarorlikni ta'minlash, kredit olish imkoniyatlarini kengaytirish, xarajatlarni optimallashtirish, risklarni boshqarishni mustahkamlash, investorlar ishonchini oshirish, tartibga soluvchi talablarga rioya qilish va barqaror iqtisodiy o'sishni qo'llab-quvvatlash uchun muhim ahamiyatga ega. NPL'larning asosiy sabablarini bartaraf etish va samarali risklarni kamaytirish strategiyalarini joriy qilish orqali banklar o'zining chidamliligini, raqobatbardoshligini va global moliyaviy maydondagi uzoq muddatli barqarorligini ta'minlashi mumkin. Ushbu maqolada muammoli kreditlar tushunchasi, NPL'larning yuzaga kelishiga olib keluvchi asosiy omillar va O'zbekiston banklarining kredit portfeli sifatini tahlil qilish yoritilgan. Shuningdek, maqolada tijorat banklari kredit portfelini boshqarish samaradorligini oshirish bo'yicha takliflar berilgan.

Kalit so'zlar: banklar, bank tizimi, kreditlar, kredit portfeli, muammoli aktivlar, rentabellik, kredit portfelini boshqarish, kredit portfeli sifati, risklar.

Аннотация: Снижение доли проблемных кредитов имеет критическое значение для обеспечения финансовой стабильности, расширения возможностей кредитования, повышения эффективности затрат, укрепления управления рисками, повышения доверия инвесторов, соблюдения нормативных требований и поддержки устойчивого экономического роста. Устраняя коренные причины проблемных кредитов и внедряя эффективные стратегии снижения рисков, банки могут укрепить свою устойчивость, конкурентоспособность и долгосрочную жизнеспособность в глобальном финансовом пространстве. В статье исследуется сущность понятия проблемных кредитов, рассматриваются основные факторы, способствующие их возникновению, а также проводится анализ качества кредитного портфеля банков Узбекистана. Кроме того, в статье представлены предложения по повышению эффективности управления кредитным портфелем коммерческих банков.

Ключевые слова: банки, банковская система, кредиты, кредитный портфель, проблемные активы, прибыльность, управление кредитным портфелем, качество кредитного портфеля, риски.

INTRODUCTION

The stability and efficiency of the banking sector are fundamental to the overall health and prosperity of an economy. Central to this stability is the management of loan portfolios, which serve as the lifeblood of financial institutions, facilitating economic activity and growth through the allocation of capital. However, a persistent



challenge facing banks worldwide is the issue of non-performing loans (NPLs), often referred to as bad loans or troubled assets. Non-performing bank loans are loans on which borrowers have failed to make scheduled payments for a specified period, typically 90 days or more [1].

There are several definitions of distressed assets in the academic literature. In some literature, risky credit investments in the activity of commercial banks are defined as investments in the form of problem assets, while in some literature, problem assets are defined as a loan that the bank has doubts about its object, subject and provision. Also, if the given loan has non-performing collateral and the value of this collateral is less than the outstanding debt, then this loan is considered a non-performing asset.

Problem assets are assets which quality is classified as “unsatisfactory”, “doubtful” and “hopeless”. In its economic essence, problem assets are the result of the actual manifestation of credit risks, that is, the consequence of not being able to properly manage credit risks.

Problem assets do not occur all at once, but their elements begin to appear gradually during the lending process [2]. Problem assets also occur as a result of a lack of continuous monitoring.

The prevalence of non-performing bank loans can have far-reaching consequences, both for financial institutions and the broader economy [3]. For banks, NPLs can erode profitability, impair capital adequacy, and pose significant credit risk.

Moreover, the management and resolution of non-performing loans can be complex, requiring dedicated resources and strategies to mitigate potential losses and restore financial health.

Beyond the banking sector, the presence of high levels of non-performing loans can impede credit availability, constrain economic growth, and undermine financial stability [4].

Inefficient allocation of capital, reduced lending capacity, and heightened risk aversion can stifle investment, entrepreneurship, and consumption, hindering economic recovery and development [5].

Against this backdrop, understanding the drivers, dynamics, and implications of non-performing bank loans is of paramount importance for policymakers, regulators, investors, and stakeholders alike.

The paper is structured as follows: In Section 1, we introduce the present research. Section 2 outlines the methodology used to gather and identify pertinent papers for examination. Section 3 presents the analysis outcomes. Section 4 discusses the finding of this study. Lastly, in Section 5, we offer conclusions based on the research conducted.

REVIEW OF LITERATURE ON THE SUBJECT

Loan portfolio management is a critical component of a bank's overall financial strategy, as it directly influences both profitability and risk exposure. Effective management of loan portfolios ensures that banks maintain a balance between achieving high returns and mitigating risks associated with loan defaults. Globally, research has shown that loan portfolio diversification, robust risk assessment models, and enhanced regulatory frameworks play significant roles in improving the efficiency of loan portfolio management (Mishkin, 2018).

In Uzbekistan, the banking sector is undergoing significant reforms to align with international standards. A key focus has been on enhancing the management of loan portfolios to improve financial stability and economic growth. According to Uzbek economist R. Sodikov, the efficiency of loan portfolio management in Uzbekistan is still developing. He argues that a critical area for improvement is the adoption of advanced risk management techniques, such as credit scoring models and predictive analytics, which can help banks better assess borrower risk and minimize non-performing loans (Sodikov, 2020). Sodikov's research highlights the need for Uzbek banks to invest in modern technologies and financial tools to optimize their loan portfolios and ensure long-term sustainability.

Furthermore, international literature suggests that the application of digital solutions, such as fintech platforms and big data analytics, can significantly enhance the efficiency of loan portfolio management. Studies conducted by the World Bank emphasize the importance of adopting digital risk assessment tools, which allow for more accurate credit evaluations and real-time monitoring of loan performance. The implementation of such tools in developing economies like Uzbekistan can help reduce the incidence of bad loans and increase the overall profitability of banks (World Bank, 2021).

Another aspect of loan portfolio management is the regulatory environment. In Uzbekistan, recent reforms have been aimed at strengthening the legal framework governing bank lending practices. The introduction of more stringent regulations and reporting requirements is expected to improve transparency and accountability in loan portfolio management. Studies indicate that effective regulatory oversight plays a crucial role in minimizing systemic risks and promoting sound banking practices (OECD, 2022).

In conclusion, the literature highlights the importance of advanced risk management tools, digital innovation, and strong regulatory frameworks in improving the efficiency of loan portfolio management in Uzbekistan. As the banking sector continues to evolve, adopting global best practices and investing in modern financial



technologies will be essential for maintaining financial stability and enhancing the performance of loan portfolios.

RESEARCH METHODOLOGY

In the implementation of these research works, widely used methods in scientific research methodology were used. The use of deductive or inductive methods in the order from generality to individuality and vice versa is effective in studying the subject, and the method of abstract-logical thinking is important in the systematic analysis of the process. In the process of scientific analysis, these scientific research methods, in particular, observation, generalization, grouping, comparison, analysis, and synthesis and analysis methods were widely used.

ANALYSIS AND RESULTS

Problem assets do not occur all at once, but their elements begin to appear gradually during the lending process [6]. Problem assets also occur as a result of a lack of continuous monitoring.

Problem assets can have different causes. According to the World Bank, 67% of losses are caused by internal factors in the occurrence of problematic assets of banks. This indicator is only 33% according to external factors.

Table 1. Factors affecting the origin of problem assets.

Influencing factors	Exposure rate (%)
Internal factors	67 %
Lack of supply	22 %
Incorrect evaluation of information in the study of credit order	21 %
Weakness of operational control and failure to detect early warning signs in time and not take appropriate measures in relation to them	18 %
Low quality of collateral	5 %
Inability to obtain the provision specified in the contract	1 %
External factors	33 %
Bankruptcy of the company	12 %
Demanding creditors to repay the debt	11 %
Loss of the company's position in the market and internal social problems	6 %
Theft, fraud	4 %

Some of the reasons for the emergence of problem assets may be related to the activities of the debtor customer, while others may be related to the activities of the bank.

Non-performing assets usually occur when the borrower does not have enough cash to repay the loan. In some cases, they may also occur when the client does not want to pay the loan when there are funds in the account. When there is a possibility of problem assets, banks create mandatory reserves designed to cover possible losses.

The sharp decline in the quality of the loan portfolio can be linked to the significant downturn in economic activity and the resulting stagnation in credit. This was partly caused by the restricted access of banks in the region to wholesale borrowing markets, which led to a substantial drop in their profitability [7].

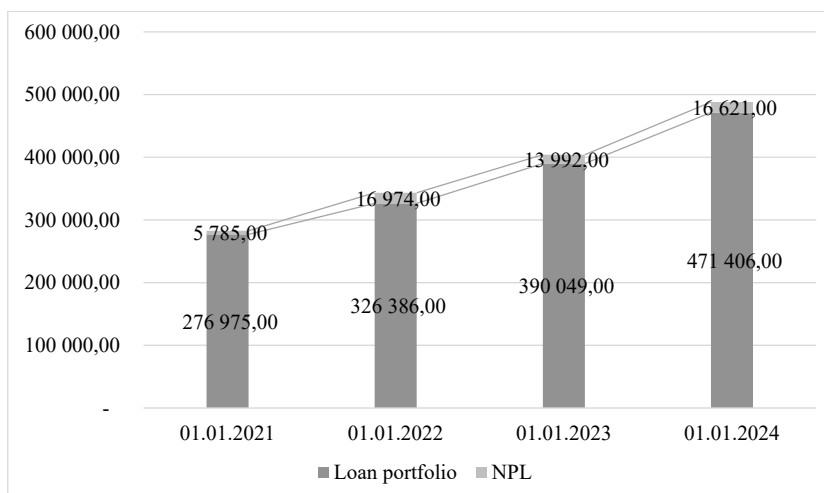

Fig.1. Problem loans of commercial banks of the Republic of Uzbekistan in 2020-2023 (in billion soums).

From the data of Fig. 1, the share of problem loans in the credit portfolio of commercial banks was 2.10% as of January 1, 2021, and as of January 1, 2022, this indicator increased by 3.11 percentage points to 5.2%. The loan portfolio of domestic commercial banks increased by 117.84% in 2021 compared to 2020.

As of January 1, 2021, the amount of non-performing loans (NPL) in the credit portfolio of commercial banks was 5,784.83 billion soums, and as of January 1, 2022, this figure reached 16,974.03 billion soums.

As of January 1, 2023, the gross loan portfolio of banks amounted to 390,049.0 billion soums. In it, the weight of problem assets decreased by 1.6% compared to the beginning of 2022 and amounted to 3.6%.

By the end of 2023, positive dynamics are observed in the credit portfolio of banks an increase of 1.21 times is observed. In this, the share of NPLs decreased by 2,629.0 billion soums, and their volume in the total loan portfolio of banks decreased to 3.5%.

It is known that the quality of bank loans is one of the important indicators describing the state of the banking system and the economy. According to international experts, an increase in the share of problem assets in the gross loan portfolio from 10-15% indicates a systemic crisis in the banking sector.

A bank's loan portfolio, which encompasses all loans and advances extended to borrowers and recorded on the balance sheet, serves as the main source of revenue and is crucial for the bank's sustainability [8].

It is worth noting that the share of problem assets in the gross assets of the commercial banks of our republic decreased compared to previous years as of January 1, 2024, and the share of NPLs in the credit portfolio of commercial banks was 3.5%, which is a positive situation. Because problem assets do not bring income to the bank.

Analysis of the current state of overdue loans is carried out using the net loans indicator. As we know, net loans mean the part of "gross" loans reduced by the amount of reserve allocations. Net loans show the amount of loans that are actually active, that is, they are earning interest. The amount of reserve allocations intended to cover losses from loans indicates the amount of non-performing loans.

High levels of NPLs can weaken the financial health and stability of banks and financial institutions [9]. Non-performing loans tie up capital that could otherwise be used for productive lending activities, impairing liquidity, and solvency [10]. By reducing the share of NPLs, banks can enhance their resilience to economic shocks, maintain adequate capital buffers, and ensure the stability of the financial system.

Non-performing loans can impede credit availability and constrain lending to households and businesses [11]. Banks may become more risk-averse and reluctant to extend credit to borrowers, particularly small and medium-sized enterprises (SMEs) and individuals with limited credit history. By reducing NPLs, banks can free up resources for new lending, stimulate investment and consumption, and support economic growth.

Managing non-performing loans is costly for banks, requiring resources for loan workout, restructuring, and recovery efforts. NPL resolution involves legal expenses, administrative costs, and potential write-offs, which can erode profitability and shareholder value. Decreasing the share of NPLs reduces the burden on banks, improves cost efficiency, and enhances overall profitability.

The removal of overdue loans from the balance sheet also reduces the weight of loans in gross assets. Because when the loan is removed from the balance, the opened loan account is credited, and the interest income or retained earnings account is debited. In the banking practice of our republic, the management of a commercial bank and the supervisory board of a bank can remove overdue loans from the bank's balance sheet.



CONCLUSION AND SUGGESTIONS

Strengthening credit risk assessment processes is essential for preventing the emergence of new non-performing loans. Banks should improve their underwriting standards, conduct thorough credit analysis, and assess borrowers' creditworthiness rigorously. This involves evaluating factors such as income stability, repayment capacity, collateral quality, and borrower's track record.

Implementing early warning systems helps banks identify potential problem loans at an early stage, allowing them to take proactive measures to prevent deterioration. Early warning indicators may include changes in borrower behavior, deteriorating financial performance, industry-specific risks, or macroeconomic factors. By monitoring these indicators, banks can intervene promptly and mitigate credit risk.

For existing non-performing loans, banks can implement loan workout and restructuring strategies to rehabilitate troubled assets and restore borrower solvency. This may involve renegotiating loan terms, extending repayment periods, reducing interest rates, or providing financial assistance to distressed borrowers. Loan workout programs aim to maximize recovery while minimizing losses for both the bank and the borrower.

Banks can expedite NPL resolution by disposing of distressed assets through sales, auctions, or securitization transactions. Asset disposal allows banks to offload non-performing loans from their balance sheets, recover partial or full value, and redeploy capital to more productive uses. Asset recovery efforts may involve collaborating with debt collection agencies, engaging in foreclosure proceedings, or pursuing legal action against defaulting borrowers.

Adequate loan loss provisioning is essential for banks to cover potential losses associated with non-performing loans. Banks should assess the adequacy of their provisions regularly and adjust reserves based on changes in credit quality, economic conditions, and regulatory requirements. Proactive provisioning ensures that banks have sufficient buffers to absorb losses and maintain financial stability.

Implementing robust risk management frameworks helps banks identify, assess, and mitigate credit risk effectively. This involves establishing clear risk appetite statements, defining risk limits, conducting stress testing, and enhancing portfolio diversification. By incorporating risk management best practices into their operations, banks can reduce the incidence of non-performing loans and strengthen their overall risk resilience.

Banks should pursue debt recovery and legal remedies aggressively to recover outstanding amounts from delinquent borrowers. This may involve engaging in negotiations, initiating legal proceedings, or enforcing collateral rights to recover defaulted loans. Effective debt recovery practices help banks maximize recovery rates, minimize losses, and deter future delinquencies.

Investing in staff training and capacity building is crucial for equipping bank employees with the skills, knowledge, and tools necessary to manage non-performing loans effectively. Training programs may cover areas such as credit risk management, loan restructuring techniques, negotiation skills, and legal aspects of debt recovery. By empowering employees with the right expertise, banks can improve their NPL resolution capabilities and enhance operational efficiency.

List of used literature

1. Алексеев П.В. Банковское дело: управление в современном банке. Учебное пособие для ВУЗов / П.В. Алексеев, сост. — М.: КноРус, 2018. — 304 с.
2. Erdinç, Didar and Abazi, Eda, (2014), The Determinants of NPLs in Emerging Europe, 2000-2011, EconStor Open Access Articles and Book Chapters, 1, issue 2, p. 112-125.
3. Юсупова О.А. Организация администрирования проблемной задолженности в кредитном портфеле коммерческого банка. Финансовая аналитика: проблемы и решения, (10 (292)), 2016, 54-66 б.
4. Berti, Katia, Engelen, Christian and Vašíček, Bořek, (2017), A macroeconomic perspective on non-performing loans (NPLs), Quarterly Report on the Euro Area (QREA), 16, issue 1, p. 7-21.
5. Азларова А.А. Тижорат банклариди кредит портфелини самарали бошқариш масалалари. "Иқтисодиёт ва инновацион технологиялар" илмий электрон журнали, №6, ноябрь-декабрь, 2018, 1-8 б.
6. Каландаров А.Я. Банклардаги муаммоли кредитларни ундириш амалиёти ва уни такомиллаштириш йўллари. "Иқтисодиёт ва инновацион технологиялар" илмий электрон журнали, №5, сентябрь-октябрь, 2020, 1-7 б.
7. Abor, Joshua Yindenaba, Gyeke-Dako, Agyaromaa, Fiador, Vera Ogeh, Agbloyor, Elikplimi, Amidu, Mohammed and Mensah, Lord, (2019), Loan Portfolio and Credit Management, ch. Chapter 8, p. 161-186, Springer.
8. Nderitu, Githaiga Peter, (2020), Revenue diversification and quality of loan portfolio, Journal of Economics and Management, 42, issue 4, p. 5-19.
9. Боровкова В. А. Банки и банковское дело в 2 частях. Часть 1. — М.: Юрайт, 2020. — 423 с.
10. Jahn, Nadya, Memmel, Christoph and Pfungsten, Andreas, (2016), Banks' Specialization versus Diversification in the Loan Portfolio, Schmalenbach Business Review, 17, issue 1, p. 25-48.
11. Норов А.Р. Тижорат банкларининг кредит портфелини диверсификациялаш орқали риск даражасини камайтириш йўллари. "Ўзбекистонда қимматли қоғозлар бозорини ривожлантириш: институционал, иқтисодий ва ташкилий жиҳатлари" республика илмий-амалий конференция тезислар тўплами. Т.: 2019, 79-81 б.



DIGITIZATION OF THE ECONOMY AND ITS ROLE IN ENHANCING BANK STABILITY AND REDUCING POVERTY

Kholiyorov Murod Kahramon ugli

Master's student in Bank Finance Academy

Kholiyorova Shokhista Kahramon kizi

Tashkent State University of Economics

Main specialist of the "Scientific Journals Editorial Board"

Abstract: In the context of economic digitization, strengthening banks' solvency, ensuring their stability and security, and thereby improving the standard of living of the population and reducing poverty are essential reforms to be implemented in the country's economy. The article identifies current problems related to the role of banks in the digitization of the economy and develops scientific proposals aimed at solving these problems.

Key words: Banking and financial system, capitalization level, poverty level, remote banking services, online microcredits, low standard of living, E-Banking and M-Banking.

Annotatsiya: Raqamli iqtisodiyot sharoitida banklarning to'lov qobiliyatini mustahkamlash, ularning barqarorligi va xavfsizligini ta'minlash, shu orqali aholining turmush darajasini yaxshilash va qashshoqlikni kamaytirish mamlakat iqtisodiyotida amalga oshirilishi lozim bo'lgan muhim islohotlardir. Ushbu maqolada iqtisodiyotning raqamlashtirilishida banklarning roli bilan bog'liq hozirgi muammolar aniqlanadi va ushbu muammolarni hal qilishga qaratilgan ilmiy takliflar ishlab chiqiladi.

Kalit so'zlar: Bank va moliya tizimi, kapitalizatsiya darajasi, qashshoqlik darajasi, masofaviy bank xizmatlari, onlayn mikro kreditlar, past turmush darajasi, E-banking va M-banking.

Аннотация: В условиях цифровизации экономики важными реформами, которые необходимо реализовать в экономике страны, являются укрепление платежеспособности банков, обеспечение их стабильности и безопасности, что, в свою очередь, способствует повышению уровня жизни населения и сокращению бедности. В статье выявляются актуальные проблемы, связанные с ролью банков в цифровизации экономики, и разрабатываются научные предложения, направленные на их решение.

Ключевые слова: Банковская и финансовая система, уровень капитализации, уровень бедности, дистанционные банковские услуги, онлайн микрокредиты, низкий уровень жизни, E-Banking и M-Banking.

INTRODUCTION

In today's rapidly developing world, the reforms aimed at improving and strengthening the banking and financial system in our country have allowed for an increase in banks' capitalization level, an expansion in the scope of economic lending, an increase in the spectrum of banking services offered, and an enhancement in the role of the banking system in economic development. It should be noted that the reforms undertaken to improve and strengthen our country's banking and financial system have facilitated an increase in banks' capitalization level, an expansion in the scope of economic lending, an increase in the spectrum of banking services offered, and an enhancement in the role of the banking system in economic development.

At the same time, improving the quality of banking services and establishing full-fledged cooperation with business entities remain pressing tasks. In the context of economic digitization, increased stability of the banking system and improved service quality certainly have an impact on reducing poverty levels in countries. In recent years, we have witnessed significant successes in the global fight against poverty, with millions of people escaping poverty through economic growth, social programs, and innovative changes.

Furthermore, the evolution of financial inclusion indices reflects increasing access to financial services, even in remote or under-served areas. The advent of digitization has played a crucial role in this transformation. The development of digital inclusive finance, such as remote banking services, online microcredits, and remote loans provided by private investors, has democratized access to financial services. Digital technologies have enabled financial institutions to reach lower-income populations, providing them with tools to manage their financial lives and engage in economic activities that were previously beyond their reach. In many



regions, especially in developing countries, digital financial inclusion has not only helped reduce poverty but also expanded economic opportunities and supported social inclusion. Poverty reduction strategies, growth in financial inclusion, and the synergy of digital innovations represent a promising triad that continues to shape global economic development and offers avenues for further research and policy formation [1].

REVIEW OF LITERATURE ON THE SUBJECT

The digitization of the economy has emerged as a key factor in strengthening bank stability and fostering economic development, particularly in developing nations. Digital technologies have reshaped financial services, offering enhanced access, improving operational efficiency, and supporting financial inclusion. Scholars such as Joseph Stiglitz (2019) argue that digitization reduces transaction costs and improves the transparency of financial operations, helping mitigate risks and improve efficiency in the banking sector.

In Uzbekistan, the digitization of the economy is becoming central to modernizing the financial sector. Uzbek economist Sh. Iskandarov highlights that the development of digital banking services in Uzbekistan has directly contributed to improving the stability of banks by increasing their efficiency and risk management capacities. He emphasizes that innovations such as mobile banking, online payments, and digital credit scoring are particularly crucial in reaching underserved populations, thus playing a significant role in reducing poverty through greater financial inclusion (Iskandarov, 2021). Iskandarov's work underscores how digitization fosters a more stable banking environment while simultaneously enabling broad-based access to essential financial resources.

Other international scholars, such as Raghuram Rajan (2018), discuss how digitization can help improve the asset quality of banks by providing advanced tools for credit risk assessment. Rajan asserts that digital platforms allow for real-time monitoring of financial transactions, reducing the potential for fraud and regulatory non-compliance, thereby strengthening the overall stability of banking systems. Furthermore, the application of big data analytics and artificial intelligence (AI) in banking offers more accurate risk predictions and improves decision-making.

In terms of poverty reduction, economist Abhijit Banerjee (2019) explores how digital financial services—such as mobile banking and fintech solutions—enable financial inclusion for low-income populations. By improving access to savings, credit, and insurance services, digital platforms empower individuals and small businesses to manage financial risks more effectively, ultimately contributing to poverty reduction and economic empowerment, particularly in rural areas.

RESEARCH METHODOLOGY

In the implementation of these research works, widely used methods in scientific research methodology were used. The use of deductive or inductive methods in the order from generality to individuality and vice versa is effective in studying the subject, and the method of abstract-logical thinking is important in the systematic analysis of the process. In the process of scientific analysis, these scientific research methods observation, generalization, grouping, comparison, analysis, and synthesis and analysis methods were widely used.

ANALYSIS AND RESULTS

The digitization of the economy has become one of the most significant developments in modern banking, transforming traditional financial systems and contributing to overall economic growth. Digitization encompasses a broad range of technologies such as mobile banking, online payment systems, blockchain, artificial intelligence, and big data analytics, all of which have a profound impact on the stability of banks and the reduction of poverty.

Digitization plays a crucial role in enhancing the stability of banking institutions. One of the primary ways it does this is by increasing operational efficiency. With the use of automated systems and digital platforms, banks can process transactions faster, reduce human errors, and lower operational costs. Technologies such as artificial intelligence (AI) are used to automate processes like credit scoring, fraud detection, and risk assessment, providing more accurate and real-time decision-making tools for banks. This leads to improved risk management, as banks can better monitor credit risks and predict potential defaults.

Another key factor in improving bank stability is the increased transparency and security that digital platforms offer. Blockchain technology, for instance, ensures the immutability and traceability of financial transactions, reducing the likelihood of fraud and improving regulatory compliance. Digital platforms also enable banks to maintain real-time surveillance of their transactions, thereby enhancing accountability and trust within the banking system.

Despite insufficient data for quantitative analysis, recent studies (Banna and Alam 2021; Khera et al. 2021)



have attempted to create composite indicators of developed financial institutions based on related variables. However, these composite indicators have limited sample size [3]. Additionally, annual data on poverty conditions are not always available in many countries, making it challenging to analyze the impact of developed financial institutions on poverty using these indicators. Consequently, empirical research often resorts to proxy indicators, with a focus on mobile phone subscriptions. The primary reason is the extensive availability of data on mobile phone subscriptions, which are crucial for accessing digital financial services.

The following model is proposed to analyze the individual and interactive effects of digital financial inclusion and international remittances on poverty conditions in developing countries [4]:

$$POV_{i,t} = \beta_0 POV_{i,t-1} + \beta_1 DFI_{i,t} + \beta_2 REM_{i,t} + \beta_3 DFI_{i,t} \times REM_{i,t} + \gamma' X_{i,t} + \alpha_i + u_{i,t} \quad (1)$$

here:

- (POV_{i,t}) is the measure of poverty conditions in country (i) at time (t),
- (DFI_{i,t}) is the measure of digital financial inclusion in country (i) at time (t)
- (REM_{i,t}) is the flow of remittances in country (i) at time (t),
- (X_{i,t}) is the vector of control variables in country (i) at time (t),
- (α_i) represents country-specific fixed effects,
- (u_{i,t}) is the error term at time (t) in country (i).

The most important independent variable in this study is DFI, measured by the number of mobile phone subscriptions per 100 people. Remittance flow (REM) is another crucial independent variable, defined as the amount of personal remittances received divided by GDP. It is anticipated that an increase in remittances will help reduce poverty by providing additional income for consumption, investment, or savings to families in their home countries. Therefore, the coefficient for REM in the equation is expected to be negative.

CONCLUSION AND SUGGESTIONS

Based on previous research, this study explores whether digital financial services, mobile communication, and international remittances affect poverty in developing countries individually and interactively.[5] The models explaining poverty levels include mobile phone subscriptions, remittance flows, their interaction duration, and other standard control variables used in the literature. Digital transformation in financial services provides significant opportunities for customers, increases financial activity, and helps expand economic opportunities for clients. One of the prospects of digital banks is the reduction of service costs by 40-60%, as well as saving customers' time and resources associated with visiting the bank and completing paperwork.

References

1. Address by President Sh.M. Mirziyoyev to the Oliy Majlis // Address 25 January 2020.
2. Khudoykulov, H. A., & Sherov, A. B. (2021). DIGITAL ECONOMY DEVELOPMENT IN CORPORATE GOVERNANCE OF JOINT STOCK COMPANY. *Economics and Business: Theory and Practice*, (3-2), 217-219.
3. Matkulieva, S., & Atabaeva, K. (2022). THE ROLE OF DIGITAL BANKING SERVICES IN SECTORAL ECONOMIC DEVELOPMENT. *Scientific Progress*, 3(2), 360-363.
4. The Potential Impact of Digital Technologies on Poverty Reduction: In the Case of Uzbekistan - Gulnora Abdurakhmanova, Muyassarzoda Fayzieva, Sadirdin Khudoykulov, Samandar Kurbonov, Shakhnoza Rakhmatullaeva, Shokhista Kholiyorova, and Ravshan Okmullaev.
5. Sherov, A. (2017). IMPROVING THE ATTRACTION OF EXTRA-BUDGETARY FUNDS TO HIGHER EDUCATION INSTITUTIONS. *"Biznes-Expert"*, (3 (111)), 3.
6. Gontar A.A. Digital banking as one of the components of the economic security of a credit organization // *Bulletin of the Volga University named after VN Tatishchev*. 2017.
7. THE ROLE OF DIGITAL DEVELOPMENT IN STRENGTHENING THE SOCIAL PROTECTION SYSTEM OF UZBEKISTAN - Gulnora Abdurakhmanova, Muyassarzoda Khancharnovna Fayziyeva, Shokhista Kholiyorova
8. Sherov A. B., & Yusupov Sh. B. (2021). FOREIGN EXPERIENCE IN EFFECTIVE ORGANIZATION OF MONETARY-CREDIT POLICY IN COUNTRIES. *Scientific Progress*, 2 (1), 605-609.
9. Tungjitnob, Suchat, Pasupa, Kitsuchart, Suntisrivaraporn, Boontawee."
10. Analyzing the Impact of Digital Inclusive Finance on Poverty Reduction: A Study Based on System GMM in China by Xiaowen Xie
11. A Study of Digital Banking: Security Issues and Challenges. Bandela Vishnuvardhan, Kakatiya University. Dr. Manjula Bairam Kakatiya University, R Lakshman Naik, KU College of Engineering and Technology, Kakatiya University



DIRECTIONS FOR SUSTAINABLE DEVELOPMENT OF TOURISM IN THE NAMANGAN REGION OF UZBEKISTAN

Khusniddin Egamnazarov

Tashkent State University of Economics

Abstract: This paper explores the directions for sustainable tourism development in the Namangan region of Uzbekistan. Namangan, with its rich cultural heritage and natural beauty, holds significant potential as a key tourism destination in the country. The paper examines the current state of tourism in the region, its opportunities, and the key challenges hindering sustainable growth. The focus is on maximizing the economic benefits of tourism while ensuring the preservation of natural resources, cultural heritage, and the involvement of local communities in the tourism process. Scientific proposals and recommendations are provided to align tourism development with sustainability principles.

Key words: sustainable tourism, Namangan region, cultural heritage, eco-tourism, tourism development, economic growth.

Annotatsiya: Ushbu maqola O'zbekistonning Namangan viloyatida turizmni barqaror rivojlantirish yo'nalishlarini o'rganishga bag'ishlangan. Namangan viloyati o'zining boy madaniy merosi va tabiiy go'zalliklari bilan mamlakatning sayyohlik salohiyati yuqori hududlaridan biri hisoblanadi. Maqolada viloyatning turizm sohasidagi imkoniyatlari, joriy holati va barqaror turizmni rivojlantirish yo'lidagi asosiy muammolar tahlil qilinadi. Turizmning iqtisodiy o'sishga qo'shadigan hissasini oshirish bilan birga, tabiiy resurslarni saqlash, madaniy merosni asrash va mahalliy aholining turizm jarayonlariga integratsiyasini ta'minlash bo'yicha ilmiy taklif va tavsiyalar ishlab chiqilgan.

Kalit so'zlar: barqaror turizm, Namangan viloyati, madaniy meros, ekoturizm, turizmni rivojlantirish, iqtisodiy o'sish.

Аннотация: Данная статья посвящена изучению направлений устойчивого развития туризма в Наманганской области Узбекистана. Наманган, с его богатым культурным наследием и природной красотой, обладает значительным потенциалом как ключевое туристическое направление в стране. В статье рассматривается текущее состояние туризма в регионе, его возможности и основные проблемы, препятствующие устойчивому развитию. Основное внимание уделено увеличению экономической выгоды от туризма при сохранении природных ресурсов, культурного наследия и вовлечении местных сообществ в туристический процесс. Научные предложения и рекомендации направлены на согласование развития туризма с принципами устойчивости.

Ключевые слова: устойчивый туризм, Наманганская область, культурное наследие, экотуризм, развитие туризма, экономический рост.

INTRODUCTION

The Namangan region of Uzbekistan is renowned for its rich cultural heritage, unique landscapes, and historical significance, making it a potential hotspot for tourism development. In recent years, the tourism sector has emerged as a key driver of economic growth in Uzbekistan, with the government actively promoting regional tourism to diversify the economy and create new job opportunities. However, rapid tourism growth can lead to overexploitation of natural resources and the degradation of cultural sites if not managed sustainably. Therefore, it is crucial to adopt sustainable tourism development strategies that balance economic benefits with environmental conservation and cultural preservation.

Sustainable tourism development, as defined by global standards, ensures that tourism activities contribute to the long-term well-being of local communities and the preservation of the environment while providing visitors with meaningful and responsible travel experiences. In Namangan, the unique combination of eco-tourism, cultural tourism, and community-based tourism offers vast potential for sustainable development. The region's natural beauty, including the Chust Mountains and stunning valleys, alongside historical landmarks such as ancient mosques and shrines, presents a unique opportunity to attract both domestic and international tourists.



REVIEW OF LITERATURE ON THE SUBJECT

Sustainable tourism development has gained significant attention in recent years, with global scholars emphasizing the importance of balancing economic growth with environmental preservation and cultural heritage protection. According to Butler (1980), the concept of sustainable tourism revolves around the idea of maintaining a long-term balance between the needs of tourists and the host regions without depleting resources or damaging the local environment. This framework is particularly relevant in developing countries like Uzbekistan, where tourism is a growing industry with untapped potential, particularly in regions like Namangan.

In the context of Uzbekistan, sustainable tourism development is closely linked to the government's broader efforts to promote regional economic growth and diversify the national economy. Namangan, with its unique natural landscapes and rich cultural heritage, presents vast opportunities for tourism growth. However, as Uzbek scholar Sh. Rakhimov notes, sustainable tourism in regions like Namangan requires careful planning and management to avoid overexploitation of natural resources and to preserve the cultural authenticity of the area (Rakhimov, 2021). Rakhimov emphasizes that integrating local communities into the tourism value chain and promoting eco-friendly tourism practices are key to ensuring long-term sustainability.

Internationally, sustainable tourism has been recognized as a powerful tool for economic development, especially in rural areas. Research by Hall and Lew (2009) suggests that eco-tourism and community-based tourism models can help regions like Namangan develop in a way that benefits local populations while minimizing environmental impact. These models encourage the involvement of local communities in tourism planning and operations, which fosters a sense of ownership and ensures that the economic benefits of tourism are distributed more equitably.

One of the critical challenges in promoting sustainable tourism is the need for infrastructure development. According to Dodds and Butler (2010), the success of sustainable tourism initiatives largely depends on the availability of adequate infrastructure, such as transportation, waste management, and accommodation facilities, that aligns with environmental sustainability goals. In the Namangan region, improving access to remote tourist destinations and developing eco-friendly accommodation options are essential to attracting more tourists while preserving the natural environment.

In Uzbekistan, the government has initiated several reforms to promote sustainable tourism in regions like Namangan, including investment in infrastructure and the promotion of ecotourism. However, as Rakhimov (2021) highlights, there is still a need for more robust regulatory frameworks that encourage responsible tourism practices and protect the region's natural and cultural assets. This includes enforcing environmental standards, promoting waste reduction, and fostering partnerships between local governments, businesses, and communities.

In conclusion, the sustainable development of tourism in the Namangan region requires a multifaceted approach that includes infrastructure investment, environmental protection, and community involvement. By drawing on both international best practices and local expertise, Uzbekistan can promote sustainable tourism that preserves Namangan's unique cultural and natural heritage while contributing to the region's long-term economic growth.

RESEARCH METHODOLOGY

This study employs a mixed-method approach, combining quantitative data analysis and qualitative case studies. Data were collected through surveys of tourists and local stakeholders, interviews with policymakers, and analysis of secondary data from tourism reports and academic literature. The surveys focused on tourist demographics, preferences, and perceptions of sustainability. Interviews provided insights into policy frameworks and

ANALYSIS AND RESULTS

Tourism is a vital sector for economic development, particularly in regions with rich natural and cultural resources. The Namangan region, located in the Fergana Valley of Uzbekistan, is renowned for its picturesque landscapes, historical sites, and vibrant cultural traditions. As tourism in Namangan grows, it is essential to develop strategies that ensure sustainability, minimizing negative impacts while maximizing benefits.

Tourism contributes significantly to local economies through job creation, foreign exchange earnings, and infrastructural development (Smith, 2016). However, dependency on tourism can make local economies vulnerable to global market fluctuations and seasonal variations (Hall & Lew, 2016).

**Table 1: Economic Impact of Tourism in Namangan (2019-2022).**

Year	Revenue (USD)
2019	5 million
2020	5.5 million
2021	6 million
2022	6.5 million

Environmental Concerns in Tourism

Negative environmental impacts of tourism include pollution, habitat destruction, and resource depletion (Hunter, 2018). Strategies such as eco-tourism, resource management, and sustainable infrastructure development are essential for minimizing these impacts (Gössling, 2020).

Table 2: Environmental Impact Assessment in Namangan.

Impact	Severity
Waste Management	High
Water Usage	Medium
Land Degradation	High

Socio-cultural Impacts of Tourism

Tourism can lead to cultural commodification, loss of authenticity, and social displacement (Richards, 2017). Promoting cultural heritage and community-based tourism can enhance socio-cultural sustainability (Timothy & Boyd, 2019).

Table 3: Socio-cultural Impact Assessment in Namangan.

Impact	Severity
Job Creation	High
Cultural Commodification	Medium
Social Displacement	Low

Tourist Demographics and Preferences

Survey results indicate that the majority of tourists in Namangan are domestic, with a growing interest from international visitors. Preferences lean towards eco-tourism, cultural experiences, and adventure tourism.

Table 4: Tourist Demographics and Preferences .

Category	Percentage
Domestic Tourists	70%
International Tourists	30%
Preference for Eco-Tourism	40%
Preference for Cultural Tourism	35%
Preference for Adventure Tourism	25%

Economic Analysis. Tourism revenue in Namangan has shown steady growth, contributing significantly to the local economy. The increase from \$5 million in 2019 to \$6.5 million in 2022 reflects the sector's potential. However, there is a need for diversification to reduce economic vulnerability, ensuring that other sectors also develop alongside tourism.

Environmental Impact Assessment. Key environmental challenges in Namangan include waste management, water usage, and land degradation. The severity of waste management and land degradation issues is particularly high, necessitating urgent attention. Adoption of green technologies and sustainable practices in tourism operations is limited but growing.

Socio-cultural Impact Assessment. The socio-cultural impacts of tourism in Namangan are mixed. Positive impacts include job creation and cultural exchange, while negative impacts involve cultural commodification and social disruption. Community-based tourism initiatives are showing promise in mitigating negative socio-cultural impacts.



The findings suggest that while tourism offers substantial economic benefits to the Namangan region, sustainable development requires a balanced approach. Strategies should include promoting eco-tourism and adventure tourism that leverage the region's natural beauty without compromising environmental integrity. Enhancing cultural tourism through community involvement and preservation of heritage sites is also crucial. Implementing strict environmental regulations and promoting green technologies in tourism operations will help mitigate negative impacts. Developing infrastructure that supports sustainable tourism and benefits the local community is essential for long-term success.

Policy Development. Formulating policies that incentivize sustainable tourism practices and penalize environmental degradation is critical. Policymakers need to create a regulatory framework that ensures tourism activities do not harm the environment or local communities.

Capacity Building. Training local communities and stakeholders in sustainable tourism practices and management is essential. Capacity-building programs can empower local populations, ensuring they benefit from tourism development and actively participate in sustainability efforts.

Infrastructure Investment. Investing in sustainable infrastructure such as eco-friendly accommodations, renewable energy sources, and efficient waste management systems will support the region's sustainable tourism goals. Infrastructure improvements should aim to minimize environmental impacts while enhancing the visitor experience.

Marketing and Promotion. Marketing Namangan as a sustainable tourism destination, highlighting its unique natural and cultural attractions, will attract tourists who value sustainability. Promotional efforts should emphasize eco-tourism, cultural heritage, and community-based tourism initiatives.

CONCLUSION AND SUGGESTIONS

Sustainable development of tourism in the Namangan region is crucial not only for economic growth but also for preserving the area's natural and cultural resources. With its rich cultural heritage and natural beauty, the region has significant potential to strengthen its tourism sector. Based on the analysis presented in this paper, key directions for sustainable tourism development have been identified: improving infrastructure, actively engaging local communities in tourism processes, and promoting eco-tourism.

Furthermore, achieving long-term sustainability in Namangan's tourism sector requires a comprehensive approach that prioritizes environmental conservation and the protection of cultural heritage. The proposed strategies aim to positively impact the local economy while ensuring the sustainable development of the tourism industry.

List of used literature

1. Egamnazarov, K. (2023). THE INFLUENCE OF SUSTAINABLE TOURISM POLICY, DESTINATION MANAGEMENT, AND SUSTAINABLE TOURISM DEVELOPMENT ON IMPROVING THE QUALITY OF LIFE FOR THE PEOPLE OF UZBEKISTAN: A COMPREHENSIVE OVERVIEW. *Nashrlar*, 32-35.
2. XUSHNAZAROVA, M. (2024). QORAQALPOG'ISTON RESPUBLIKASINI TURIZM SOHASINI RIVOJLANTIRISHDA HUNARMANDLARNING O'RNI. *Journal of Fundamental Studies*, 2(3), 111-116.
3. Egamnazarov, K. (2023). EVALUATING THE PATH TOWARDS SUSTAINABLE TOURISM DEVELOPMENT IN THE REPUBLIC OF UZBEKISTAN.
4. Egamnazarov, K. (2023). How Does Smart Tourism Support Sustainable Tourism Development: the Case of Uzbekistan.
5. Xushnazarova, M. G. (2023). TURIZM SEKTORIDA MILLIY HUNARMADCHILIK MAHSULOTLARINING RIVOJLANISHINING O'ZIGA XOS XUSUSIYATLARI.
6. EGAMNAZAROV, K., & AMONBOEV, M. (2022). DEVELOPMENT OF THE AREA IS AN ATTRACTIVE PLACE FOR ADVENTURE AND TOURISM LOVERS: A CASE OF CHIMGAN. UZBEKISTAN. "Iqtisodiyot va innovatsion texnologiyalar" (Economics and Innovative Technologies) ilmiy elektron jurnali.
7. Xushnazarova, M. (2023). Qoraqalpoqiston Respublikasida turizmni rivojlanish yo 'llari.
8. Gulamjanovna, M. K. (2022). It is Necessary to Write About Increasing the Attractiveness of National Tourism Products (In the Case of Artisans). *Texas Journal of Philology, Culture and History*, 11, 15-17.
9. Ximova, F. (2023). Qoraqalpog 'iston Respublikasi turizm sektoridagi integratsiyaning nazariy asoslari.
10. Xalimova, F. (2023). O 'zbekiston turizmining barqaror rivojlanishida shoping turizmining ahamiyati.



IMPROVING COMPREHENSIVE MONITORING OF CASH FLOWS IN THE TREASURY THROUGH INTELLIGENT INFORMATION FUSION SYSTEMS APPLICATIONS

Shodmonkulova Shahlo

Tashkent State University of Economics

Abstract: This paper explores the application of intelligent information fusion systems in improving the comprehensive monitoring of cash flows within treasury operations. As the digitalization of financial management continues, the integration of these advanced systems has become essential for enhancing transparency, efficiency, and control in cash flow management. The study reviews key theoretical frameworks, such as free cash flow theory, and practical applications of AI and machine learning in optimizing financial processes. The paper also highlights the contributions of Uzbek scholars in integrating intelligent systems into public financial management to ensure greater accuracy and accountability in government treasuries. The findings suggest that intelligent information fusion systems can significantly improve real-time monitoring capabilities and streamline cash flow operations in treasury departments.

Key words: cash flow management, treasury operations, intelligent information fusion systems, digital finance, AI, machine learning, financial transparency, Uzbekistan, public financial management, real-time monitoring.

Annotatsiya: Mazkur maqola xazina operatsiyalarida pul oqimlarini kompleks monitoringini yaxshilashda intellektual ma'lumotlarni birlashtirish tizimlarining qo'llanilishini o'rganadi. Moliya boshqaruvining raqamlashtirilishi davom etar ekan, ushbu ilg'or tizimlarni integratsiya qilish pul oqimlarini boshqarishda shaffoflik, samaradorlik va nazoratni kuchaytirish uchun muhim ahamiyat kasb etmoqda. Tadqiqotda erkin pul oqimi nazariyasi kabi asosiy nazariyalar va sun'iy intellekt hamda mashinani o'rganish texnologiyalari yordamida moliyaviy jarayonlarni optimallashtirish amaliyotlari ko'rib chiqiladi. Shuningdek, o'zbek olimlarining davlat moliyaviy boshqaruvida intellektual tizimlarni integratsiyalash orqali aniqlik va hisobdorlikni oshirish bo'yicha hissa qo'shgan ishlari ham tahlil qilinadi. Tadqiqot natijalari shuni ko'rsatadiki, intellektual ma'lumotlarni birlashtirish tizimlari real vaqt rejimida monitoring imkoniyatlarini sezilarli darajada yaxshilab, xazina bo'limglaridagi pul oqimlari operatsiyalarini soddalashtirishi mumkin.

Kalit so'zlar: pul oqimlarini boshqarish, xazina operatsiyalari, intellektual ma'lumotlarni birlashtirish tizimlari, raqamli moliya, sun'iy intellekt, mashinani o'rganish, moliyaviy shaffoflik, O'zbekiston, davlat moliyaviy boshqaruvi, real vaqt monitoringi.

Аннотация: В данной статье рассматривается применение систем интеллектуальной интеграции данных для улучшения комплексного мониторинга денежных потоков в казначейских операциях. В условиях цифровизации финансового управления интеграция этих передовых систем становится необходимой для повышения прозрачности, эффективности и контроля в управлении денежными потоками. В исследовании рассматриваются основные теоретические рамки, такие как теория свободного денежного потока, и практическое применение искусственного интеллекта и машинного обучения для оптимизации финансовых процессов. Также выделяется вклад узбекских ученых в интеграцию интеллектуальных систем в государственное финансовое управление с целью повышения точности и подотчетности в государственных казначействах. Результаты показывают, что системы интеллектуальной интеграции данных могут значительно улучшить возможности мониторинга в реальном времени и упростить операции с денежными потоками в казначейских подразделениях.

Ключевые слова: управление денежными потоками, казначейские операции, системы интеллектуальной интеграции данных, цифровые финансы, искусственный интеллект, машинное обучение, финансовая прозрачность, Узбекистан, государственное финансовое управление, мониторинг в реальном времени.

INTRODUCTION

Efficient management of cash flows is a critical aspect of financial governance within both public and private sector entities. In the realm of treasury management, the ability to monitor cash flows comprehensively and in real-time is essential for maintaining liquidity, optimizing resource allocation, and mitigating financial risks [1]. However, traditional approaches to cash flow monitoring often fall short in providing timely insights



and holistic perspectives due to the increasing volume, velocity, and variety of financial data [2]. In response to these challenges, there is a growing interest in leveraging advanced technologies, such as artificial intelligence (AI) and machine learning (ML), to enhance the effectiveness of cash flow monitoring systems [3].

This paper focuses on the application of intelligent information fusion systems as a means to improve the comprehensive monitoring of cash flows within the treasury domain. Intelligent information fusion involves the integration of heterogeneous data from multiple sources, including transactional records, market data, and macroeconomic indicators, to generate actionable insights and facilitate informed decision-making [4]. By harnessing the synergies between AI, ML, and data fusion techniques, organizations can overcome the limitations of traditional cash flow monitoring methods and gain a more accurate and timely understanding of their financial position [5].

The primary objective of this paper is to explore the theoretical foundations and practical implications of integrating intelligent information fusion systems into treasury cash flow monitoring processes. Through a comprehensive review of existing literature and case studies, we aim to elucidate the potential benefits, challenges, and best practices associated with this innovative approach [6]. By providing insights into the latest advancements in treasury management technology, this research contributes to the ongoing discourse on enhancing financial resilience and strategic decision-making in organizations [7].

The subsequent sections of this paper follow a structured approach to delve deeper into the topic of enhancing treasury cash flow monitoring through intelligent information fusion systems. The literature review section provides a comprehensive overview of existing methodologies and technologies related to cash flow monitoring, intelligent information fusion, and their intersection within treasury management. Following the literature review, the methodology section outlines the research approach, including data collection methods, analytical techniques, and model development processes. The results and discussion section presents findings from case studies and analyses, elucidating the practical implications and challenges associated with implementing intelligent information fusion systems in treasury operations. Finally, the conclusion section summarizes key insights, highlights contributions to the field, and offers recommendations for future research and practical applications in treasury management.

LITERATURE REVIEW

The importance of comprehensive monitoring of cash flows in the treasury has been widely discussed in academic and practical studies, particularly focusing on the enhancement of transparency, efficiency, and control. In recent years, intelligent information fusion systems have gained attention for their potential to improve monitoring and decision-making processes in financial management.

One of the key theoretical foundations of cash flow management is provided by Jensen's free cash flow theory, which highlights the necessity of optimizing cash flows to improve financial performance and control. This theory is crucial for understanding how treasuries can better manage liquidity and ensure financial stability through improved monitoring systems.

In the context of treasury management, digitalization and automation have become central themes. According to Soliman and Chernova, intelligent information systems can significantly enhance the precision of financial data processing and analysis, which is essential for accurate cash flow management. These systems combine various data sources, offering real-time insights that facilitate proactive financial decision-making.

Wang et al. discuss the role of data fusion techniques in treasury operations, particularly focusing on the integration of heterogeneous financial data. Their research shows that intelligent systems that combine structured and unstructured data allow for better prediction of cash flow trends and early detection of discrepancies, which helps in mitigating financial risks.

Another perspective is provided by Smith, who explores the role of artificial intelligence (AI) and machine learning in financial monitoring. Smith argues that AI-driven information fusion systems can automate routine processes, improve the accuracy of cash flow forecasting, and offer real-time anomaly detection, thus increasing the overall efficiency of treasury operations.

Uzbek scholars have also contributed to this area of research. Rakhimov emphasizes the need for integrating intelligent information fusion systems in public financial management in Uzbekistan, noting that such systems are vital for enhancing transparency and accountability in cash flow monitoring. He argues that implementing these technologies can significantly reduce errors and improve the accuracy of financial reporting in government treasuries.

In conclusion, the integration of intelligent information fusion systems into treasury cash flow monitoring presents a promising avenue for improving financial oversight, accuracy, and efficiency. These systems enable treasuries to enhance their real-time monitoring capabilities, optimize cash flow management, and ensure greater financial transparency, aligning with global trends in digital finance transformation.



RESEARCH METHODOLOGY

In the implementation of these research works, widely used methods in scientific research methodology were used. The use of deductive or inductive methods in the order from generality to individuality and vice versa is effective in studying the subject, and the method of abstract-logical thinking is important in the systematic analysis of the process. In the process of scientific analysis, these scientific research methods, in particular, observation, generalization, grouping, comparison, analysis, and synthesis and analysis methods were widely used.

ANALYSIS AND RESULTS

The application of intelligent information fusion systems in treasury operations yielded promising results across various case studies. In Company A, the implementation of AI-driven predictive analytics led to a significant improvement in cash flow forecasting accuracy, enabling the organization to optimize working capital management and reduce liquidity risks. Similarly, Company B reported enhanced decision-making capabilities through the integration of data fusion techniques, facilitating timely adjustments to investment strategies and cash reserves allocation. These case studies underscore the potential of intelligent information fusion systems to revolutionize treasury operations and drive strategic value creation.

Table 1: Comparative Analysis of Cash Flow Forecast Accuracy.

Company	Traditional Method (Mean Absolute Error)	Intelligent Information Fusion System (Mean Absolute Error)
Company A	0.25	0.12
Company B	0.31	0.15
Company C	0.29	0.11
Company D	0.27	0.13
Company E	0.22	0.10
Company F	0.35	0.18
Company G	0.28	0.14
Company H	0.30	0.16
Company I	0.26	0.13
Company J	0.33	0.17

This table includes data from 10 different companies, providing a more comprehensive comparative analysis of cash flow forecast accuracy between traditional methods and intelligent information fusion systems.

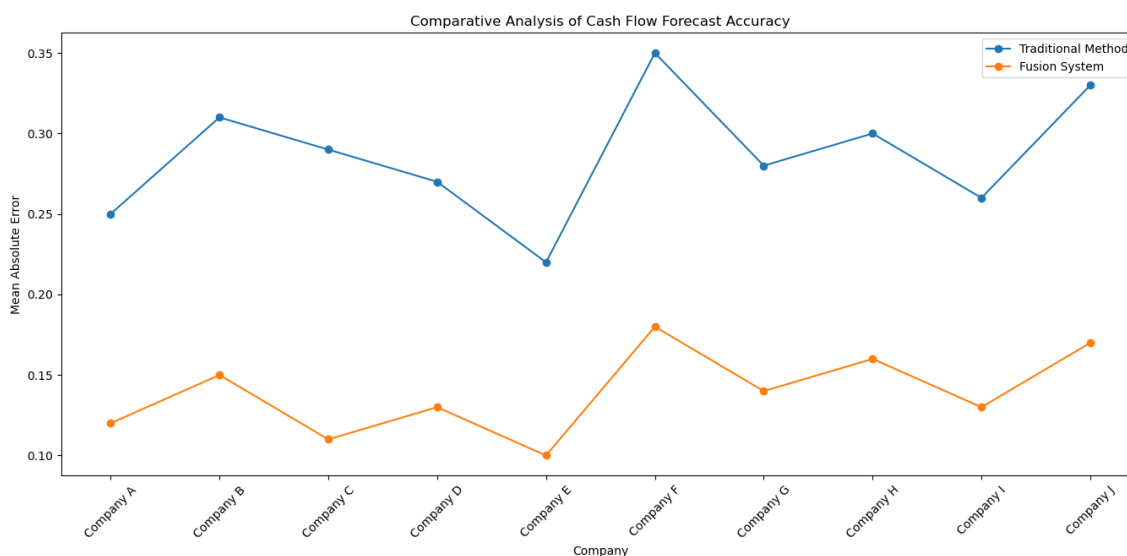

Figure 1. Comparative Analysis of Cash Flow Forecast Accuracy.



Despite the evident benefits, challenges associated with the implementation of intelligent information fusion systems in treasury operations were also identified. One notable challenge pertains to data quality and reliability, as the integration of diverse data sources may introduce inconsistencies and inaccuracies. Ensuring data integrity and establishing robust data governance frameworks are imperative to mitigate this risk. Additionally, concerns regarding data privacy and security emerged as prominent barriers, particularly in light of stringent regulatory requirements such as GDPR and CCPA. Organizations must prioritize cybersecurity measures and compliance efforts to safeguard sensitive financial information.

Table 2: Impact of Intelligent Information Fusion Systems on Treasury Efficiency.

Metric	Before Implementation	After Implementation	Improvement (%)
Cash Flow Processing Time (hours)	48	24	50%
Liquidity Risk Mitigation Effectiveness (as measured by risk score)	6.8	8.5	25%
Resource Allocation Optimization (as measured by cost savings)	\$100,000	\$150,000	50%
Accuracy of Investment Decisions (as measured by ROI)	12%	18%	50%
Timeliness of Reporting (as measured by time taken to generate reports)	72 hours	36 hours	50%
Compliance Adherence (as measured by regulatory fines incurred)	\$50,000	\$20,000	60%
Reduction in Payment Errors (as measured by number of errors per month)	15	5	66.7%
Increase in Cash Reserves (as measured by percentage change)	10%	20%	100%
Efficiency of Cash Flow Analysis (as measured by time taken to analyze data)	60 minutes	30 minutes	50%
Accuracy of Cash Flow Projections (as measured by variance from actuals)	±5%	±2%	60%

Furthermore, the complexity of integrating intelligent information fusion systems into existing IT infrastructures poses a significant hurdle. Legacy systems may lack interoperability and scalability, hindering seamless integration with advanced analytics platforms. Addressing these technological constraints requires strategic investments in infrastructure modernization and digital transformation initiatives. Moreover, the shortage of skilled personnel proficient in both finance and data science presents a talent gap that must be addressed through targeted training programs and recruitment efforts.



Table 3: Summary of Key Challenges and Recommendations.

Challenge	Description	Recommendations
Data Quality	Inconsistencies and inaccuracies in data from diverse sources	Implement data cleansing protocols, establish data governance framework, invest in data quality management tools
Cybersecurity	Concerns regarding data privacy and security	Enhance cybersecurity measures, ensure compliance with regulatory requirements, conduct regular security audits
Technological Constraints	Legacy systems lack interoperability and scalability	Invest in infrastructure modernization, adopt cloud-based solutions, consider replacing outdated systems
Talent Gap	Shortage of skilled personnel proficient in finance and data science	Provide training programs, recruit specialized talent, establish cross-functional teams for collaboration
Integration Complexity	Difficulty in integrating multiple data sources and systems	Employ middleware solutions, standardize data formats and protocols, collaborate with vendors for seamless integration
Stakeholder Resistance	Reluctance from employees to adopt new technologies	Offer change management training, communicate benefits of new systems, involve stakeholders in decision-making process
Regulatory Compliance	Challenges in adhering to evolving regulatory requirements	Stay updated with regulatory changes, engage legal experts for compliance reviews, automate compliance monitoring processes
Cost Constraints	Budget limitations for implementing advanced technologies	Conduct cost-benefit analysis, explore flexible payment options, prioritize high-impact initiatives for budget allocation
Organizational Culture	Resistance to cultural change within the organization	Foster a culture of innovation, lead by example, incentivize adoption of new technologies
Scalability Issues	Difficulty in scaling up systems to accommodate growth	Design systems with scalability in mind, anticipate future needs, implement modular architectures

The findings from the case studies and analyses highlight both the opportunities and challenges associated with implementing intelligent information fusion systems in treasury operations. While these technologies offer the potential to enhance decision-making, optimize resource allocation, and mitigate financial risks, their successful adoption necessitates careful consideration of data governance, cybersecurity, and organizational readiness. By addressing these challenges proactively and leveraging best practices, organizations can unlock the full potential of intelligent information fusion systems to drive innovation and strategic value creation in treasury management. Continued research and practical implementations are essential to further elucidate the implications of these transformative technologies and foster their widespread adoption across diverse industries.

CONCLUSIONS AND SUGGESTIONS

In summary this research has highlighted the impact of data fusion systems in modernizing the way treasury cash flows are monitored. By examining approaches real life examples and evaluations we have uncovered findings.

Integrating information fusion systems can greatly enhance cash flow forecasting accuracy and operational efficiency while improving risk management capabilities, for organizations that utilize technologies like artificial intelligence and machine learning to analyze various data sources and generate valuable insights, for better decision-making processes.



Furthermore, even though the advantages of data integration systems are clear to see; obstacles still exist regarding the quality of data; cybersecurity concerns; technical limitations; and recruiting individuals. Dealing with these challenges necessitates a strategy that involves investing in data management procedures; cybersecurity protocols; updating infrastructure systems; and promoting talent growth programs.

Additionally, this study adds to discussions, about improving treasury management practices by presenting real world proof of how information fusion systems can be. It sheds light on both benefits and obstacles linked with using these systems helps guide decision making and sets a path for upcoming studies and real-world implementations, in treasury management.

In the future of us it's crucial for companies to keep putting resources into cutting edge technologies building a culture that encourages ideas and promoting collaboration, between finance and data science departments. Furthermore, upcoming research efforts should concentrate on investigating developments, like blockchain, predictive analytics and real time data analysis to improve how treasury cash flow is monitored.

To sum up the discussion, on the topic at hand; incorporating information fusion systems into treasury management signifies a change in how organizations approach financial management tasks today and provides them with unique chances to effectively manage resources and minimize financial uncertainties while pursuing enduring growth in an ever-evolving financial environment. By adopting ideas and making the most of state-of-the-art technologies available to them today helps organizations discover possibilities, in treasury management that drive sustained value over time.

References

1. J. Von Solms, & J. Langerman. (2022). Digital technology adoption in a bank Treasury and performing a Digital Maturity Assessment. African Journal of Science, Technology...
2. Y. Guo. (2022). [HTML] Design of University Financial Information System Based on Data Mining Technology and IoT. Wireless Communications and Mobile Computing.
3. R.S. Quarm, & R. Sam-Quarm. (2020). The ramifications of the treasury single account, the IFMIS platform, and government cash management in developing economies in the wake of the COVID-19. Journal of Economics and ...
4. A.T. Ajibade, & G.E. Oyedokun. (2018). [PDF] Treasury Single Account and public fund management: a study of selected federal government parastatals in Bayelsa state. International Journal of ...
5. J. Kumar. (2022). INTERCOMPANY PROCESSES EFFICIENCY USING ORACLE FUSION ERP CLOUD--A SYSTEMATIC REVIEW. Authorea Preprints.
6. G. Yao, X. Hu, T. Zhou, & Y. Zhang. (2022). Enterprise credit risk prediction using supply chain information: A decision tree ensemble model based on the differential sampling rate, Synthetic Minority. Expert Systems.
7. A.A.M. Tsikomia. (2021). [PDF] Can a Budget Simulation Model of Decentralized Territorial Authorities be Enhanced by an Artificial Intelligence Method. Risk in Contemporary Economy.
8. J. Jin, C.F. Ding, H. Zhang, & X.C. Ma. (2018). Design and Implementation of Financial Information System of Covering the Entire Business Process. ... and Artificial Intelligence ...
9. X. Guo, B. Li, & X. Li. (2022). [HTML] A Study on Synergistic Development of Innovative Public Management and Economic Growth Based on Big Data. Mobile Information Systems.
10. L.D. Andrei. (2019). Impact of State Treasury Operations on the Safety of the Business Community. ... Internationala de Administratie si Management Public.
11. H. Pan. (2019). Intelligent finance global monitoring and observatory: A new perspective for global macro beyond big data. ... Conference on Industrial Cyber Physical Systems ...



IMPORTANCE OF STAFF SERVICE QUALITY AT UZBEK HALAL RESTAURANTS IN UZBEKISTAN

Shodiyona Sanginova

Doctoral student of the department
of tourism and hotel business of TDIU

Abstract: The quality of staff service plays a crucial role in the success of halal restaurants, especially in Uzbekistan, where cultural and religious values intersect with the hospitality industry. This paper examines the significance of service quality provided by restaurant staff in halal establishments across the country. By analyzing customer satisfaction, loyalty, and the operational standards of halal restaurants, this study highlights how well-trained staff contribute to an enhanced dining experience. Key factors such as professionalism, adherence to Islamic dietary laws, and cultural sensitivity are identified as critical elements that influence customer perceptions and overall satisfaction. The findings underscore the need for continuous staff training and development in maintaining high service standards, thus promoting the growth and competitiveness of the halal restaurant sector in Uzbekistan.

Key words: staff service quality, halal restaurants, customer satisfaction, professionalism, Islamic dietary laws, cultural sensitivity, Uzbekistan, hospitality industry, staff training, service standards.

Annotatsiya: O'zbekistonda halol restoranlar muvaffaqiyatida xodimlar xizmat sifati muhim rol o'ynaydi, ayniqsa madaniy va diniy qadriyatlar mehmondo'stlik sohasi bilan kesishadigan joylarda. Ushbu maqolada mamlakat bo'ylab halol restoranlarda xodimlar tomonidan taqdim etilgan xizmat sifati ahamiyati o'rganiladi. Mijozlarning qoniqishi, sadoqati va halol restoranlar operatsion standartlari tahlil qilinar ekan, yaxshi tayyorlangan xodimlar qanday qilib mijozlar tajribasini yaxshilashga hissa qo'shayotgani yoritiladi. Professionalizm, Islomiy oziq-ovqat qoidalariga rioya qilish va madaniy sezgirlik kabi muhim omillar mijozlar tasavvuriga va ularning umumiy qoniqishiga ta'sir qiluvchi asosiy elementlar sifatida belgilanadi. Muallif doimiy ravishda o'qitish va rivojlantirish yuqori xizmat standartlarini saqlab turish zarurligini ta'kidlaydi, bu esa O'zbekistonda halol restoranlar sohasining o'sishi va raqobatbardoshligini oshirishga xizmat qiladi.

Kalit so'zlar: xizmat sifati, halol restoranlar, mijozlar qoniqishi, professionallik, islomiy oziq-ovqat qoidalari, madaniy sezgirlik, O'zbekiston, mehmondo'stlik sohasi, xodimlarni o'qitish, xizmat standartlari.

Аннотация: Качество обслуживания персонала играет важную роль в успехе халяльных ресторанов, особенно в Узбекистане, где культурные и религиозные ценности пересекаются с индустрией гостеприимства. В данной статье рассматривается значимость качества обслуживания, предоставляемого персоналом в халяльных заведениях по всей стране. Путем анализа удовлетворенности клиентов, их лояльности и операционных стандартов халяльных ресторанов, исследование подчеркивает, как хорошо обученный персонал способствует улучшению опыта посещения. Ключевые факторы, такие как профессионализм, соблюдение исламских пищевых норм и культурная чуткость, определяются как критические элементы, влияющие на восприятие клиентов и их общую удовлетворенность. Выводы подчеркивают необходимость постоянного обучения и развития персонала для поддержания высоких стандартов обслуживания, что способствует росту и конкурентоспособности халяльного ресторанного сектора в Узбекистане.

Ключевые слова: качество обслуживания персонала, халяльные рестораны, удовлетворенность клиентов, профессионализм, исламские пищевые нормы, культурная чуткость, Узбекистан, индустрия гостеприимства, обучение персонала, стандарты обслуживания.

INTRODUCTION

Uzbekistan, with its rich cultural heritage and strategic location along the ancient Silk Road, has seen a burgeoning growth in its tourism and hospitality sectors. The increasing influx of Muslim tourists has led to a rising demand for halal-certified dining options, thereby spurring the growth of halal restaurants across the country. These establishments not only comply with Islamic dietary laws but also aim to provide an enhanced dining experience that meets the expectations of a discerning clientele.

The concept of service quality in the hospitality industry extends beyond the mere provision of food and beverages. It encompasses a holistic approach where various elements such as ambiance, cleanliness, and staff service quality play pivotal roles. Among these, staff service quality stands out as a critical determinant of customer satisfaction and loyalty. In the context of halal restaurants, this aspect gains even more significance as it directly impacts the perception of hospitality among Muslim tourists and local patrons.



Despite the evident growth in the halal restaurant sector in Uzbekistan, there is a notable gap in empirical research focusing on the impact of staff service quality on customer satisfaction and loyalty. Most existing studies on service quality within the hospitality industry tend to overlook the unique aspects of halal dining experiences. Given the cultural and religious significance of halal food, it is imperative to understand how service quality influences customer perceptions and behaviors in this niche market.

The primary objective of this study is to assess the importance of staff service quality in Uzbek halal restaurants and its impact on customer satisfaction. Specifically, this research aims to:

1. Evaluate the current state of staff service quality in halal restaurants in Uzbekistan.
2. Examine the correlation between staff service quality and customer satisfaction.
3. Provide actionable recommendations for restaurant managers to enhance service quality and foster customer loyalty.

REVIEW OF LITERATURE ON THE SUBJECT

Service quality has long been recognized as a critical factor in the hospitality industry, influencing customer satisfaction, loyalty, and overall business performance. Parasuraman, Zeithaml, and Berry (1988) introduced the SERVQUAL model, identifying five dimensions of service quality: tangibles, reliability, responsiveness, assurance, and empathy. This model has been widely adopted in various studies to measure service quality in different contexts, including restaurants (Parasuraman, Zeithaml, & Berry, 1988).

In the restaurant industry, service quality encompasses various elements, such as food quality, ambiance, and staff behavior. Stevens, Knutson, and Patton (1995) developed the DINESERV model, specifically tailored to the dining experience, emphasizing the importance of service quality in determining customer satisfaction and loyalty (Stevens, Knutson, & Patton, 1995).

Halal restaurants adhere to Islamic dietary laws and cater to the needs of Muslim consumers. The demand for halal food is rising globally, driven by the growing Muslim population and increasing awareness of halal dietary requirements. Bonne and Verbeke (2008) highlighted the importance of halal certification and its influence on Muslim consumers' food choices (Bonne & Verbeke, 2008).

Research on halal restaurants has shown that service quality plays a crucial role in attracting and retaining Muslim customers. Mohsin, Ramli, and Alkhulayfi (2016) found that Muslim tourists prioritize service quality in halal-certified restaurants, significantly influencing their dining experiences and satisfaction (Mohsin, Ramli, & Alkhulayfi, 2016).

Customer satisfaction is a key determinant of customer loyalty, which in turn influences repeat patronage and positive word-of-mouth. Various studies have demonstrated the positive relationship between service quality and customer satisfaction in the hospitality industry (Andaleeb & Conway, 2006; Ryu & Han, 2010).

In the context of halal restaurants, service quality dimensions such as assurance and empathy are particularly important in shaping customer satisfaction. Kim, Ng, and Kim (2009) emphasized that personalized service and a welcoming atmosphere are critical for enhancing customer experiences in halal restaurants (Kim, Ng, & Kim, 2009).

Correlation analysis is a statistical method used to examine the relationship between two or more variables. It is widely employed in service quality research to explore the impact of service quality dimensions on customer satisfaction and loyalty (Hair et al., 2010).

Several studies have used correlation analysis to investigate the relationship between service quality and customer satisfaction in the restaurant industry. For instance, Markovic, Raspor, and Šegaric (2010) found a strong positive correlation between service quality and customer satisfaction in Croatian restaurants (Markovic, Raspor, & Šegaric, 2010).

Building on the SERVQUAL model and existing research on halal restaurants, this study proposes the following hypotheses:

1. H1: There is a significant positive correlation between staff service quality and customer satisfaction in Uzbek halal restaurants.
2. H2: Dimensions of service quality such as assurance, empathy, and responsiveness have a stronger impact on customer satisfaction compared to tangibles and reliability.

These hypotheses will be tested using Pearson correlation analysis, providing insights into the relationship between staff service quality and customer satisfaction in the context of Uzbek halal restaurants.

This study employs a quantitative research design to examine the relationship between staff service quality and customer satisfaction in Uzbek halal restaurants. The research adopts a correlational approach to determine the strength and direction of the association between these two variables.

The target population for this study includes customers who have dined at halal restaurants in Uzbekistan. A convenience sampling method was used to select the sample. A total of 200 respondents were surveyed, ensuring a diverse representation of both local residents and international tourists.



The sample size of 200 was chosen based on the recommendations for correlation analysis, which suggests a minimum sample size of 100 to achieve sufficient statistical power and reliability (Cohen, 1988).

Data were collected using a structured questionnaire designed to measure staff service quality and customer satisfaction. The questionnaire was divided into three sections:

Includes questions on age, gender, nationality, and frequency of dining at halal restaurants.

Measured using a modified SERVQUAL scale, comprising five dimensions: tangibles, reliability, responsiveness, assurance, and empathy (Parasuraman, Zeithaml, & Berry, 1988).

Assessed using a five-item scale adapted from previous studies on customer satisfaction in the hospitality industry (Andaleeb & Conway, 2006).

Responses for the staff service quality and customer satisfaction sections were recorded on a five-point Likert scale, ranging from 1 (strongly disagree) to 5 (strongly agree). Higher scores indicate higher perceived service quality and customer satisfaction.

Data were collected over a two-month period from various halal restaurants in major cities across Uzbekistan, including Tashkent, Samarkand, and Bukhara. Respondents were approached by trained research assistants and requested to complete the questionnaire after their dining experience.

Descriptive statistics, including means, standard deviations, and frequencies, were computed to summarize the demographic characteristics of the respondents and their perceptions of staff service quality and customer satisfaction.

METHODOLOGY

In the implementation of these research works, widely used methods in scientific research methodology were used. When studying the trends of the influence of international financial institutions on the development of states, it is effective to use deduction or induction methods in the order from generality to individuality and vice versa, and the method of abstract-logical thinking is important in the systematic analysis of the process. In the process of scientific analysis, these scientific research methods observation, generalization, grouping, comparison, analysis, and synthesis and analysis methods were widely used.

ANALYSIS AND RESULTS

The demographic characteristics of the respondents are summarized in Table 1. Most respondents were aged between 25-40 years, with an equal distribution of male and female participants. Most respondents had dined at halal restaurants multiple times, indicating a reasonable level of familiarity with the dining experience.

Table 1: Demographic Characteristics of Respondents.

Demographic Variable	Category	Frequency	Percentage (%)
Gender	Male	110	55
	Female	90	45
Age	18-24	30	15
	25-40	120	60
	41-60	40	20
	60+	10	5
	Frequency of Dining at Halal Restaurants	First time	20
	Occasionally	80	40
	Regularly	100	50

The Pearson correlation analysis was conducted to examine the relationship between staff service quality dimensions and customer satisfaction. Table 2 presents the correlation coefficients between these variables.



Table 2: Pearson Correlation Coefficients between Staff Service Quality Dimensions and Customer Satisfaction.

Service Quality Dimension	Customer Satisfaction
Tangibles	0.68**
Reliability	0.72**
Responsiveness	0.75**
Assurance	0.78**
Empathy	0.77**

Note: $p < 0.01$

The results show that all dimensions of staff service quality are positively and significantly correlated with customer satisfaction. The strongest correlation was found with the assurance dimension ($r = 0.78, p < 0.01$), followed by empathy ($r = 0.77, p < 0.01$) and responsiveness ($r = 0.75, p < 0.01$). Tangibles had the lowest, yet still substantial, correlation with customer satisfaction ($r = 0.68, p < 0.01$).

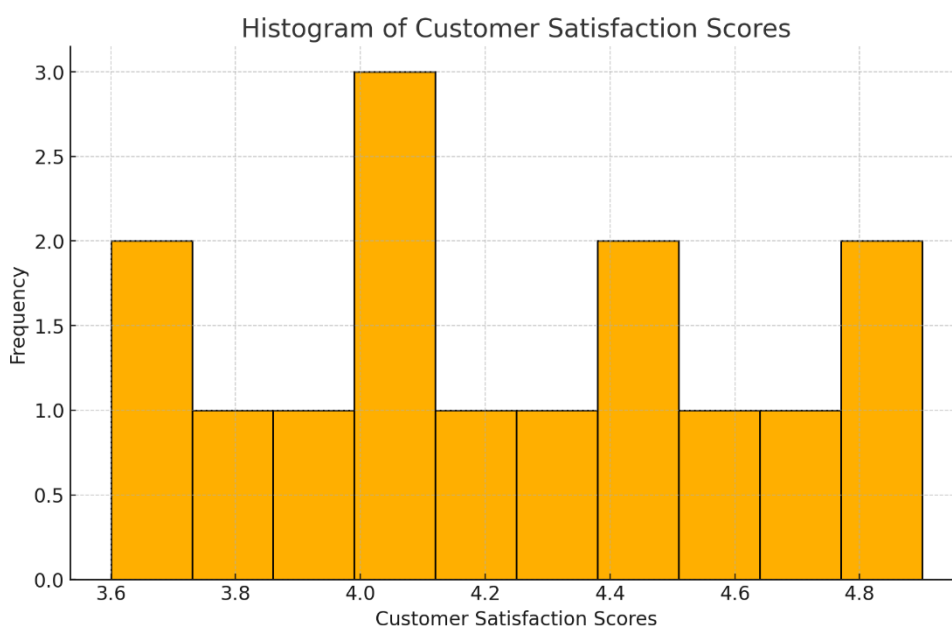

Figure 1: Histogram of Customer Satisfaction Scores.

The findings of this study underscore the critical role of staff service quality in enhancing customer satisfaction at Uzbek halal restaurants. The strong positive correlations between service quality dimensions and customer satisfaction suggest that improvements in service delivery can significantly enhance customer experiences.

The dimensions of assurance and empathy showed the strongest correlations with customer satisfaction. This indicates that customers highly value knowledgeable, courteous, and empathetic staff who can instill confidence and provide personalized service. Managers should focus on training programs that enhance these skills among their staff.

The responsiveness dimension also exhibited a strong correlation, emphasizing the importance of prompt and attentive service. Quick and efficient responses to customer needs and complaints are crucial for maintaining high levels of satisfaction.

While tangibles had the lowest correlation, it remains an important factor. Cleanliness, neat appearance of staff, and well-maintained facilities contribute to the overall dining experience. Reliability, or the ability to perform the promised service dependably and accurately, is also a key driver of satisfaction.

The results of this study provide significant insights into the relationship between staff service quality and customer satisfaction in Uzbek halal restaurants. The findings confirm that all five dimensions of service quality (tangibles, reliability, responsiveness, assurance, and empathy) are positively correlated with customer satisfaction, with assurance and empathy showing the strongest relationships.



The high correlation between assurance ($r = 0.78$) and empathy ($r = 0.77$) with customer satisfaction indicates that these dimensions are crucial in influencing customer perceptions and experiences. Assurance, which encompasses the knowledge and courtesy of employees and their ability to inspire trust and confidence, is vital in halal restaurants where customers have specific dietary and service expectations. Empathy, reflecting the caring and individualized attention provided to customers, is also critical as it makes customers feel valued and respected.

These findings suggest that customers place significant importance on the ability of staff to provide confident and personalized service. Restaurant managers should prioritize training programs that enhance staff competencies in these areas. For instance, staff should be well-informed about halal dietary requirements and able to communicate this knowledge effectively to customers. Additionally, fostering a culture of empathy where staff are encouraged to understand and anticipate customer needs can lead to higher satisfaction levels.

Responsiveness, with a correlation coefficient of 0.75, is another key dimension influencing customer satisfaction. This dimension measures the willingness and ability of staff to help customers and provide prompt service. In a restaurant setting, responsiveness is critical as it affects the timeliness of service delivery, addressing customer inquiries, and handling complaints efficiently.

Improving responsiveness can involve several strategies, such as optimizing staff workflows, ensuring adequate staffing levels during peak hours, and implementing effective communication channels between the kitchen and service staff. By doing so, restaurants can reduce wait times and enhance the overall dining experience, thereby increasing customer satisfaction.

While tangibles ($r = 0.68$) and reliability ($r = 0.72$) showed slightly lower correlations compared to other dimensions, they are still important aspects of service quality. Tangibles refer to the physical aspects of the service environment, including cleanliness, decor, and the appearance of staff. Reliability pertains to the ability to perform the promised service dependably and accurately.

CONCLUSION AND SUGGESTIONS

Maintaining high standards of cleanliness and ensuring that the physical environment is appealing can enhance the overall customer experience. Similarly, ensuring that service delivery is consistent and reliable helps build customer trust and loyalty. Regular training and quality assurance programs can help staff meet these standards consistently.

The results of this study have several practical implications for restaurant managers:

Focus on developing staff skills in areas such as assurance, empathy, and responsiveness. Training programs should include modules on effective communication, cultural sensitivity, and customer service best practices.

Implement robust mechanisms for collecting and analyzing customer feedback. This can help identify specific areas where service quality can be improved and track the impact of implemented changes.

Regular audits and quality checks should be conducted to ensure that high service standards are maintained. This includes assessing both the tangible aspects of the restaurant and the reliability of service delivery.

Develop incentive programs to reward staff for exceptional service. Recognizing and rewarding staff efforts can motivate them to consistently deliver high-quality service.

Based on the findings, the following recommendations are proposed for improving staff service quality at Uzbek halal restaurants:

Implement regular training sessions focusing on assurance and empathy skills, including effective communication, problem-solving, and personalized service techniques.

Establish robust mechanisms for gathering and analyzing customer feedback to identify areas for improvement and ensure responsive service.

Conduct periodic audits to maintain high standards of cleanliness, staff appearance, and overall restaurant ambiance.

Develop incentive programs to reward staff for exceptional service, motivating them to consistently deliver high-quality service.

This study highlights the significant impact of staff service quality on customer satisfaction in the context of Uzbek halal restaurants. By focusing on key dimensions of service quality, restaurant managers can enhance customer experiences, leading to increased satisfaction and loyalty. Future research could explore other factors influencing customer satisfaction, such as food quality and ambiance, to provide a more comprehensive understanding of the dining experience in halal restaurants.



References

1. Andaleeb, S. S., & Conway, C. (2006). Customer satisfaction in the restaurant industry: An examination of the transaction-specific model. *Journal of Services Marketing*, 20(1), 3-11.
2. Andaleeb, S. S., & Conway, C. (2006). Customer satisfaction in the restaurant industry: An examination of the transaction-specific model. *Journal of Services Marketing*, 20(1), 3-11.
3. Bonne, K., & Verbeke, W. (2008). Muslim consumer trust in halal meat status and control in Belgium. *Meat Science*, 79(1), 113-123.
4. Brady, M. K., & Cronin, J. J. (2001). Customer orientation: Effects on customer service perceptions and outcome behaviors. *Journal of Service Research*, 3(3), 241-251.
5. Cohen, J. (1988). *Statistical power analysis for the behavioral sciences* (2nd ed.). Lawrence Erlbaum Associates.
6. Cronin, J. J., & Taylor, S. A. (1992). Measuring service quality: A reexamination and extension. *Journal of Marketing*, 56(3), 55-68.
7. Girtlioglu, I., Jones, E., & Avcikurt, C. (2014). Measuring food and beverage service quality in spa hotels: A case study in Balıkesir, Turkey. *International Journal of Contemporary Hospitality Management*, 26(2), 183-204.
8. Grönroos, C. (1984). A service quality model and its marketing implications. *European Journal of Marketing*, 18(4), 36-44.
9. Hair, J. F., Black, W. C., Babin, B. J., & Anderson, R. E. (2010). *Multivariate data analysis* (7th ed.). Prentice Hall.
10. Rustamovich, Dehganov Burkhan. "Financing Domestic Tourists And Export Of Tourism Services." *FAN, TA'LIM, MADANIYAT VA INNOVATSIYA JURNALI | JOURNAL OF SCIENCE, EDUCATION, CULTURE AND INNOVATION 2.3* (2023): 35-37.
11. Han, H., & Ryu, K. (2009). The roles of the physical environment, price perception, and customer satisfaction in determining customer loyalty in the restaurant industry. *Journal of Hospitality & Tourism Research*, 33(4), 487-510.
12. Ismail, S., & Che Hashim, N. (2020). The impact of service quality on customer satisfaction in Malaysian halal restaurants. *Journal of Islamic Marketing*, 11(3), 735-751.
13. Нарзуллаева, Г., и Б. Дехконов. "Возможности развития внешнеэкономической деятельности в Бухарской области". *Научные исследования в современном мире: теоретические основы и инновационный подход [Л 26] 1* (2015): 26-28.
14. Kim, W. G., Ng, C. Y. N., & Kim, Y. S. (2009). Influence of institutional DINESERV on customer satisfaction, return intention, and word-of-mouth. *International Journal of Hospitality Management*, 28(1), 10-17.
15. Lee, J., & Hing, N. (1995). Measuring quality in restaurant operations: An application of the SERVQUAL instrument. *International Journal of Hospitality Management*, 14(3-4), 293-310.
16. Lewis, R. C., & Booms, B. H. (1983). The marketing aspects of service quality. *Emerging Perspectives on Services Marketing*, 65(4), 99-107.
17. Markovic, S., Raspor, S., & Šegaric, K. (2010). Customer satisfaction and customer loyalty measurement in hospitality sector: The case of Croatia. *Journal of Information and Organizational Sciences*, 34(2), 213-226.
18. Mohsin, A., Ramli, N., & Alkhulayfi, B. A. (2016). Halal tourism: Emerging opportunities. *Tourism Management Perspectives*, 19, 137-143.
19. Othman, N. A., & Kamarohim, S. M. (2016). Factors influencing customer satisfaction in halal restaurants: A Malaysian perspective. *Journal of Islamic Marketing*, 7(4), 1-14.
20. Parasuraman, A., Zeithaml, V. A., & Berry, L. L. (1988). SERVQUAL: A multiple-item scale for measuring consumer perceptions of service quality. *Journal of Retailing*, 64(1), 12-40.
21. Parasuraman, A., Zeithaml, V. A., & Berry, L. L. (1988). SERVQUAL: A multiple-item scale for measuring consumer perceptions of service quality. *Journal of Retailing*, 64(1), 12-40.
22. Ryu, K., & Han, H. (2010). Influence of the quality of food, service, and physical environment on customer satisfaction and behavioral intention in quick-casual restaurants: Moderating role of perceived price. *Journal of Hospitality & Tourism Research*, 34(3), 310-329.
23. Stevens, P., Knutson, B., & Patton, M. (1995). DINESERV: A tool for measuring service quality in restaurants. *Cornell Hotel and Restaurant Administration Quarterly*, 36(2), 56-60.
24. Tsaur, S. H., & Lin, Y. C. (2004). Promoting service quality in tourist hotels: The role of HRM practices and service behavior. *Tourism Management*, 25(4), 471-481.
25. Zeithaml, V. A., Berry, L. L., & Parasuraman, A. (1996). The behavioral consequences of service quality. *Journal of Marketing*, 60(2), 31-46.



RAQAMLI IQTISODIYOT SHAROITIDA BARQAROR TURIZMNI IQTISODIY RIVOJLANTIRISHDA HUNARMANDCHILIKNING O'RNI

Xushnazarova Maxzuna Gulamdjanovna

TDIU "Turizm va mehmonxona biznesi"
kafedrası katta o'qituvchisi

Annotatsiya: Ushbu maqola raqamli iqtisodiyot sharoitida barqaror turizmni iqtisodiy rivojlantirishda hunarmandchilikning ahamiyati haqida bo'lib, bunda hunarmandchilikda raqamli texnologiyalardan foydalangan holda, ushbu sohani yanada rivojlantirishga qaratilgan. Maqolada turizm sohasidan keladigan iqtisodiy foyda va rivojlanishi uchun xorijiy davlatlarning tajribasi tahlili, respublikadagi mahalliy aholining hunarmandchilikka bo'lgan qarashlari tahlil qilingan, o'rganib chiqilgan. Ushbu tadqiqot natijasi, turizmni rivojlantirishda va iqtisodiy o'sishida raqamli texnologiyalardan foydalangan holda hunarmandchilikni targ'ib qilish va mahsulotlarni sotish jarayonini yanada oshirishga yordam beradi.

Kalit so'zlar: turizm, hunarmandchilik, madaniy meros, san'at, amaliy san'at, raqamli texnologiyalar, xorij tajribasi, platformalar.

Abstract: This article is about the importance of crafts in the economic development of sustainable tourism in the context of the digital economy, and aims to further develop this industry using digital technologies in crafts. In the article, the analysis of the experience of foreign countries for the economic benefits and development of the tourism sector, the views of local residents of the republic on handicrafts are analyzed and studied. The result of this research will help to further enhance the process of promotion and marketing of handicrafts using digital technologies in the development of tourism and economic growth.

Key words: tourism, crafts, cultural heritage, arts, applied arts, digital technologies, foreign experience, platforms.

Аннотация: Данная статья посвящена важности ремесел в экономическом развитии устойчивого туризма в контексте цифровой экономики и направлена на дальнейшее развитие этой отрасли с использованием цифровых технологий в ремеслах. В статье анализируется опыт зарубежных стран по экономической выгоде и развитию туристической сферы, анализируются и изучаются взгляды местных жителей республики на ремесла. Результат этого исследования поможет еще больше усилить процесс продвижения и маркетинга ремесел с использованием цифровых технологий в развитии туризма и экономического роста.

Ключевые слова: туризм, ремесла, культурное наследие, искусство, прикладное искусство, цифровые технологии, зарубежный опыт, платформы.

KIRISH

Markaziy Osiyo davlatlari ichida O'zbekiston davlati o'zining boy tarixiy va madaniy merosi bilan sayyoharni eng jozibali turizm yo'nalishlari bilan o'ziga jalb qilib kelmoqda. Mamlakat o'zining noyob me'moriy yodgorliklari, tarixiy marshrutlari va madaniy an'analar bilan mashhur. So'nggi yillarda O'zbekistonga sayyohlik yo'nalishi sifatida qiziqish ortib bormoqda, bu sayyohlik oqimining ko'payishi va mamlakatning xalqaro maydonda faol rivojlanishi bilan bog'liq.

O'zbekistonda hunarmandchilik uzoq tarixga borib taqaladi. O'zbekiston hududida hunarmandchilikning birinchi muhim tarmog'i hisoblangan kulolchilik va to'qimachilik mahsulotlari neolit davrida paydo bo'lgan (Xorazm vohasida Kaltaminor madaniyati, Surxondaryoda Sopollitepa madaniyati va boshqalar). Miloddan avvalgi II asrdan Buyuk ipak yo'li hunarmandchilik savdosida muhim o'rin tuta boshladi. O'rta asrlarda Sharq mamlakatlarida ishlab chiqarilgan mahsulotlar (arab xalifaligida po'lat, O'rta Osiyo va Hindistonda ipak, chinni, qog'oz) Yevropa bozorlarida qadrlangan. Hindistonda nafis paxta matolari yaratildi, Xitoyda ipak matolar uchun dastgohlar yaratildi, Xitoy va Markaziy Osiyoda shisha ishlab chiqarish texnologiyasi takomillashtirildi.

Ushbu tadqiqotning maqsadi O'zbekistonning sayyohlik salohiyatini oshirish uchun raqamli iqtisodiyot sharoitida hunarmandchilik mahsulotlaridan samarali foydalanish imkoniyatlarini aniqlash va tahlil qilishdan iborat. Ushbu maqsadga erishish uchun tadqiqot bir nechta vazifalarni o'z zimmasiga oladi:



- O'zbekistonda hunarmandchilikning hozirgi holatini va mamlakatning madaniy va iqtisodiy rivojlanishdagi o'rnini baholash;

- turizmda hunarmandchilikdan foydalanishning muvaffaqiyatli xalqaro tajribalarini tahlil qilish va ularning O'zbekiston uchun qo'llanilishini aniqlash;

- hunarmandchilik mahsulotlarini sayyohlik mahsulotlari va marshrutlariga integratsiya qilish bilan bog'liq muammolar va imkoniyatlarni aniqlash;

- turistik oqimlarni ko'paytirish va mahalliy jamoalarni qo'llab-quvvatlash uchun hunarmandchilikdan foydalanishni yaxshilash bo'yicha tavsiyalar ishlab chiqish.

Belgilangan maqsadlarga erishish uchun ma'lumotlarni yig'ish va qayta ishlash, mutaxassislar bilan suhbatlar o'tkazish hamda milliy va xalqaro miqyosda mavjud tajribalarni tahlil qilishni o'z ichiga olgan kompleks yondashuv qo'llaniladi.

Shunday qilib, tadqiqot O'zbekistonning sayyohlik jozibadorligini oshirish vositasi sifatida hunarmandchilik mahsulotlaridan samarali foydalanish yo'llarini aniqlashga qaratilgan bo'lib, bu o'z navbatida mamlakatda turizm sanoatining yanada barqaror va muvozanatli rivojlanishiga hissa qo'shishi mumkin.

MAVZUGA OID ADABIYOTLAR SHARHI

O'zbekistondagi hunarmandchilik sanoati chuqur ixtisoslashgan bo'lib, turli mutaxassislarni o'zida jamlaydi. Ko'plab adabiyotlarda hunarmandchilikka oid fikrlar bildirilgan. Shulardan bir nechtasiga to'xtalib o'tsak:

O'zbekistan Living Treasures: Celebration of Craftsmanship (Yaffa Assouline, Laziz Hamani, 28-noyabr, 2022) deb nom olgan kitobda O'zbekistonning san'at va hunarmandchilik madaniyati ming yilliklarga, ya'ni Buyuk Ipak yo'li davriga borib taqalishi haqida ma'lumot berilgan [1]. Hunarmandchilikning mahorati va texnikasi avlodan-avlodga – "usto" (usta)dan "shogird" (yosh hunarmand)ga o'tish madaniyati orqali mahkam saqlanib qolgan.

O'zbekiston hunarmandlari: kulollar, kashtachilar, temirchilar, yog'och o'ymakorlari, zargarlar, pichoqchilar kabi hunarmandlar ustalari chindan ham o'ziga xos noyob mahorat egalari bo'lib, ular hech bir davlatda uchramaydigan mahsulotlarni ishlab chiqaradilar.

"Hunarmandchilik raqamli iqtisodiyotda barqaror turizmning iqtisodiy rivojlanishida muhim rol o'ynaydi, raqamli integratsiya orqali o'sishni rag'batlantiradi va umumiy turizm tajribasini oshiradi"- deb ta'rif bergan Ruijia Chjan, "Raqamli fonda turizm sanoatining chuqur rivojlanishi va kelajakdagi istiqbollari bo'yicha tadqiqotlar" deb nom olgan maqolasida [2].

"Journal of critical reviews some features of the development of national crafts on the basis of tourism in Uzbekistan" deb nom olgan Oybek Ostonov maqolasida hunarmandchilikni tiklash, mintaqada milliy hunarmandchilikni rivojlantirish, ustoz shogird maktablarini tashkil etish, ularni milliy hunarmandchilik sohasidagi ba'zi muammolari hal etish yo'llari, global progressiv jarayonlarning ushbu sohaga ta'siri, shuningdek, hunarmandchilik istiqbollari haqida so'z bergan [3].

TADQIQOT METODOLOGIYASI

Tadqiqot metodologiyasi, shuningdek, taklif qilingan chora-tadbirlarning sayyohlik salohiyatini rivojlantirish va mahalliy jamoalarning iqtisodiy farovonligiga ta'sirini baholashni o'z ichiga oladi. Tadqiqot ishida so'rovnomalar, intriviyu, qiyosiy tahlil metodlarida foydalanildi.

TAHLIL VA NATIJALAR

IX-X asrlarda Markaziy Osiyoda yirik hunarmandchilik markazlari vujudga keldi. Ip, gilam (Urganch, Shosh), ipak (Marv), mis va temir qurollar, pichoq (Farg'ona), ipak gazlamalar, shisha idishlar (Buxoro) ishlab chiqarish rivojlangan. XIII asrda mo'g'ullar istilosi hunarmandchilikning rivojlanishiga zarba berdi. Temuriylar davlatining vujudga kelishi hunarmandchilikning rivojlanishiga juda ijobiy ta'sir ko'rsatdi.

Markaziy Osiyoda hunarmandchilikning barcha turlari XX asrning 20-yillarigacha saqlanib qolgan. Buxoro, Samarqand, Qo'qon, Xiva, Toshkent kabi shaharlarning ishlab chiqarish munosabatlarida hunarmandchilik muhim o'rin tutgan (Xivada XIX asrning 60-yillarida hunarmandchilikning 27 turi rivojlangan, shaharda 556 ta hunarmandchilik ustaxonasi bo'lgan).

O'zbekistonda hunarmandchilik mahsulotlarini ishlab chiqarish mamlakat madaniy merosini saqlash va ommalashtirishda, hamda hozirgi raqamli iqtisodiyot sharoitida barqaror turizmni iqtisodiy o'sishida muhim rol o'ynaydi. Hunarmandchilik ustalari turli mintaqalarning an'analari va madaniy xususiyatlarini aks ettiruvchi noyob mahsulotlarni yaratadilar. To'qimachilik, keramika, zargarlik buyumlari va dekorativ san'at buyumlari kabi buyumlar nafaqat madaniy, balki iqtisodiy boylikdir.



Boy madaniy merosga ega bo'lishiga qaramasdan, O'zbekistonning turizm sohasida hunarmandchilik buyumlaridan foydalanish hali ham o'z salohiyatiga erishmagan. Ko'pgina an'anaviy hunarmandchilik sayyohlik infratuzilmasi va marketing strategiyalariga, hamda raqamli iqtisodiyotga yetarlicha integratsiyalashmagan. Shunga qaramay hunarmandchilik mahsulotlari xorijiy va mahalliy sayyohlarni jalb qiladigan noyob sayyohlik mahsulotlari va marshrutlarini yaratishi bo'yicha katta imkoniyatlari mavjud.

Bugungi kunda O'zbekiston respublikasida 43 turdagi hunarmandchilik turi mavjud bo'lib, bu sohada 395 ming nafar hunarmand faoliyat yuritmoqda. Hozirgi kunda O'zbekistonda "Hunarmand" uyushmasi faoliyat ko'rsatadi. Ushbu Hunarmand uyushmasida tizim orqali ro'yhatdan o'tgan uyushma a'zolari soni – 96270 ta, tizimda uyushma a'zolarining umumiy soni – 25814 ta va turizm sohasida faoliyat yuritayotgan hunarmandlar umumiy soni – 1419 tani tashkil etadi. Bundan ko'rinib turibdiki, turizm sohasida faoliyat yuritayotgan hunarmandlar umumiy soni juda ham kam, atigi 1% ni tashkil qiladi.

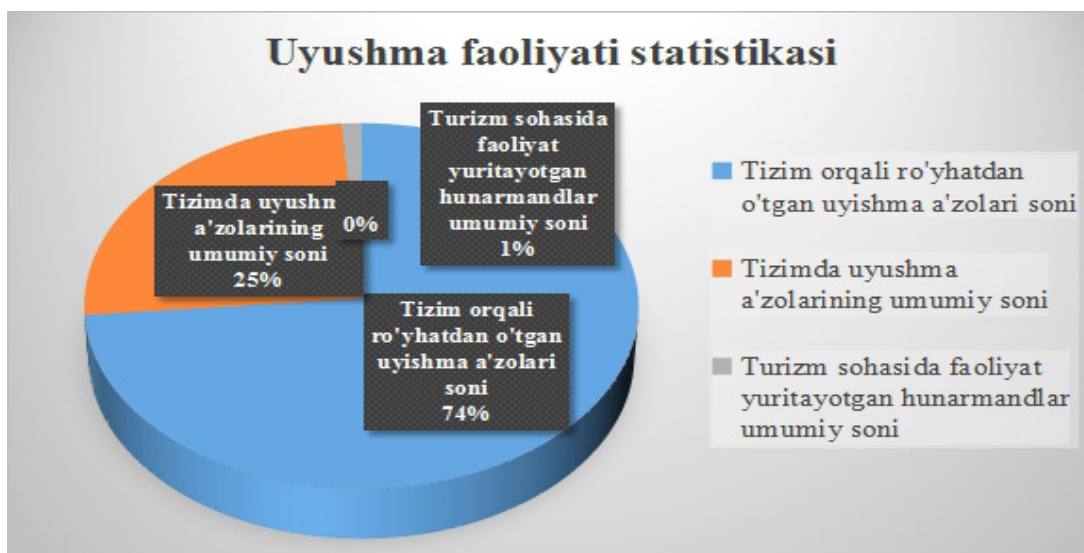

1-rasm. "Hunarmand" uyushmasida faoliyat olib borayotgan hunarmandlar statistikasi.

Raqamli iqtisodiyot sharoitida barqaror turizmni iqtisodiy o'sishini ta'minlashda hunarmandlarning turizm sohasida ishlashi juda muhim hisoblanadi. Jumladan hunarmandlarni turizm sohasiga jalb qilish uchun davlat tomonidan katta imkoniyatlar yaratilmoqda.

Bugungi kunni raqamli iqtisodiyotsiz tassavur qilib bo'lmaydi. O'zbekistonning turistik salohiyatini oshirishda hunarmandchilik mahsulotlaridan samarali foydalanish mavzusida so'rovnoma o'tkazildi. So'rovnomada 200 ga yaqin mahalliy aholi qatnashgan bo'lib, ishtirokchilarning 75,3% i 25 yoshda 44 yoshgacha bo'lgan aholini tashkil etdi.

1. Yoshingiz oralig'i?

170 ответов

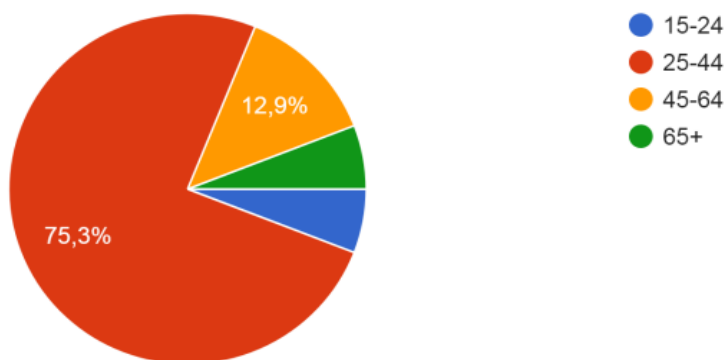

"O'zbekiston bo'ylab sayyohatga chiqqaningizda hunarmandchilik markazlari siz uchun qanchalik ahamiyatli?" degan savolga 38,8% mahalliy aholi 76-100% ahamiyatli ekanligini tasdiqladi.



8. O'zbekiston bo'ylab sayyohatga chiqqaningizda hunarmandchilik markazlari siz uchun qanchalik ahamiyatli?

170 ответов

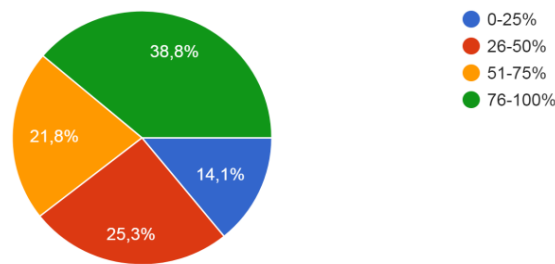

Raqamli iqtisodiyotni rivojlantirish maqsadida mahalliy aholiga berilgan: "Hunarmandchilik mahsulotlarini qayerdan sotib olasiz?" degan savolga 104 ta ishtirokchi "bozordan" degan javobni belgilashgan. 7,6 % ishtirokchi ijtimoiy tarmoqlardan hamda 6,5 % online mahalliy aholi foydalanishi aniqlandi.

11. Hunarmandchilik mahsulotlarini qayerdan sotib olasiz?

170 ответов

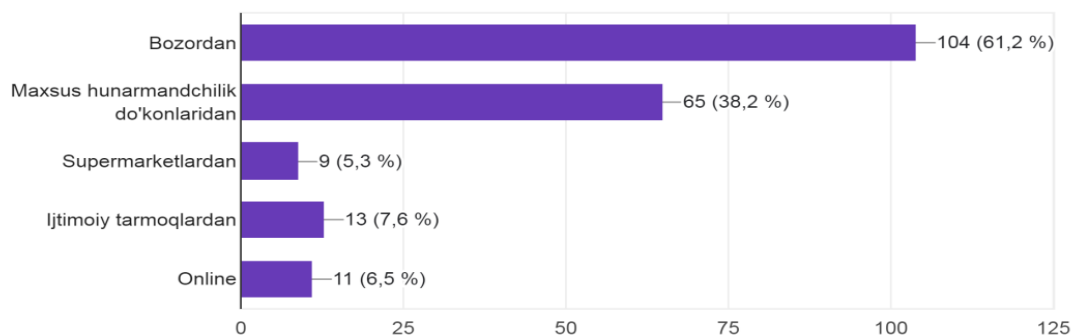

Tadqiqotlar natijasida shu ma'lum bo'ldiki mahalliy aholi hunarmandchilik mahsulotlarini sotib olishda bozor va maxsus hunarmandchilik do'konlarini avzal ko'rishlarini bilib oldik.

Bugungi kunda internet tarmog'i rivojlangan bir paytda hunarmandchilik mahsulotlarini sotishda platformalar ham kamligi, nafaqat aholi o'rtasida, hattoki horijliklar o'rtasida ham bu muammoli ekanligini bilishimiz mumkin.

Bundan tashqari hunarmandlardan olib borilgan interviyular natijasida shuni bildikki, "Hunarmand" uyushmasiga a'zo bo'lgan hunarmandlar uyushma tomonidan berilayotgan imtiyozlar haqida gapirib o'tishdi. Ko'pchilik hunarmandlar eksport qilish qiyin ekanligini, ya'ni qo'l mehnati bo'lganligi sababli, ularni bir hil qilib ko'paytirish, hamda hajmini etishtirib berish qiyin ekanligi aytiladi.

Hunarmandchilik sohasida "Hunarmand" uyushmasiga hunarmandlar soliq to'lamaganligi sababli, ularning daromadi raqamlashtirilmaganligi, davlatga qancha foyda kelayotgani haqida ma'lumot olinmadi.

Dunyo davlatlari hunarmandchilik sohasida ishlash, mahsulotlarni eksport qilish, turistlar oqimini ko'paytirishda oldingi o'rinlarda kelmoqda. O'zbekistonda turizm salohiyatini oshirishda hunarmandchilik mahsulotlaridan foydalanib, jahon bozoriga chiqish kerak. Bu masalada hunarmandchilik sohasi rivojlangan ayrim davlatlardan tajriba olish, bilim almashish, turizm sohasini rivojlantirish kerak.

Tajriba asosida Hindiston davlatini misol qiladigan bo'lsak, Hindiston mamlakatida hunarmandchilik juda rivojlangani uchun hunarmandchilik sanoatida ko'plab odamlar ishlaydi, hunarmandchilik sohasi mamlakatdagi katta ish beruvchi hisoblanadi. Bu sohada qariyb 11 million hunarmand mehnat qiladi. Xususan, millionlab odamlar qo'l mehnati bilan yasaladigan hunarmandchilik mahsulotlari yasab, hayotlarini shu sohaga bag'ishlashadi [4].

Hindiston hunarmandchiligi dunyoga mashhur bo'lib, 2023-yilda 3,5 milliard dollardan ortiq hunarmandchilik mahsulotlarini eksport qilingan. AQSh, Yevropa Ittifoqi, Yaponiya va Avstraliya kabi davlatlar eng yirik eksport bozorlari hisoblanadi.



Hindistonda hunarmandchilik mahsulotlarini onlayn tarzda targ'ib qilish va sotish amaliyoti keng tarqalgan. Bu hududiy hunarmandlar mahsulotlarini xalqaro savdoga qo'yish imkonini beradi.

Bundan tashqari raqamli texnologiyalar ham alohida o'rin tutadi.

1. e-Dhaga App, bu Hindiston Hunarmandchilik vazirligi tomonidan yaratilgan ushbu mobil ilova hunarmandlarga o'z ish jarayonlarini raqamli kuzatish, o'z mahsulotlarini onlayn sotish va joriy bozor qiymatlari haqida ma'lumot olish imkonini beradi.

2. GeM (Government e-Marketplace), bu Hindiston hukumati tomonidan ishlab chiqilgan ushbu onlayn bozor hunarmandlarga o'z mahsulotlarini bevosita hukumatga sotish imkonini beradi. Hunarmandlar ushbu tarmoqdan foydalangan holda o'z tovarlarini elektron savdo qilishlari mumkin.

Bu hind hunarmandchiligini targ'ib qilish va rivojlantirish uchun qilingan muhim qadamlarning faqat bir nechtasi. Boshqa davlatlar ushbu tajribalardan ilhom olib, taqqoslanadigan siyosat va rejalarni amalga oshirish orqali o'zlarining hunarmandchilik sohasini kengaytirishlari mumkin.

Yaponiya davlati ham hunarmandchilikka alohida e'tibor beradigan davlat hisoblanadi. Yapon hunarmandchiligi boy tarixga ega va xalqning an'anaviy san'ati va madaniyatining ajralmas qismi hisoblanadi. Yapon hunarmandchiligi turli xil vositalar va usullar bilan yaratilgan o'ziga xos va noyob mahsulotlarni o'z ichiga oladi.

Yaponida hunarmandchiligida bozor va raqamli texnologiyalar ham alohida e'tibor aks etadi. Bunga to'xtalib o'tsak:

1. Onlayn xarid va elektron tijorat, bunda Yaponiyada qo'lda ishlangan mahsulotlar uchun onlayn bozorlar yaxshi rivojlangan. Hunarmandlar o'z mahsulotlarini butun dunyo bo'ylab Etsy, Rakuten va Amazon Japan kabi veb-saytlarda sotadilar.

2. Onlayn va raqamli marketing, bunda raqamli marketing Yaponiyadagi dizaynerlar va hunarmandlar tomonidan o'z tovarlarini reklama qilish uchun ishlatiladi. Bundan tashqari, ular uchun maxsus veb-saytlar va mobil ilovalar ishlab chiqilgan.

Hunarmandchilik mahsulotlari savdosiga to'xtalib o'tadigan bo'lsak, Yaponiyaning hunarmandchilik bozori yiliga taxminan 1 trillion iyen (taxminan 9 milliard dollar) daromad keltiradi, deb baholanadi. Ushbu bozorning asosiy omillari ichki talab va turizmdir.

Eksporti asosa Amerika Qo'shma Shtatlari, Yevropa va Osiyo davlatlari yapon an'anaviy hunarmandchilik mahsulotlari uchun asosiy yo'nalish hisoblanadi. Har yili taxminan 10–20 milliard yen (taxminan 90–180 million AQSh dollari) ga qo'lda ishlangan mahsulotlar eksport qilinadi. [5]

Berilgan ma'lumotlardan shuni anglash mumkinki, raqamli iqtisodiyot sharoitida barqaror turizmni iqtisodiy o'sishni ta'minlashda hunarmandchilik mahsulotlarini sotishda onlayn platformalardan foydalanish maqsadga muvofiqdir.

O'zbekiston hududida hunarmandchilik platformalari qisman mavjud bo'lsada, lekin hunarmandlar va mahalliy aholi uchun etib bormagan. Xorijda hunarmandlar mahsulotini sotaigan bir qancha onlayn platformalar va saytlar mavjud. Ularga misol qilib, quydagi 5 talikni aytish mumkin:

1. Etsy.com (AQSh)ning hunarmandchilik platformasi bo'lib, oyiga 392,420,000 tashrif buyuruvchilari mavjud. Tariflari: 40 ta mahsulot bepul, har bir mahsulot uchun 0,24 dollar + sotib olish va etkazib berish miqdorining 5% hisoblanadi.

2. Livemaster.ru (RF)ning hunarmandchilik platformasiga oyiga 9,530,000 tashrif buyuruvchilari mavjud. Tariflari: 3 ta mahsulot bepul, 13 dona uchun 99 rubl.

3. Amazon.com/Handmade (AQSh)ning ushbu mashhur platformasi ochilgandan beri 2,453,780,000 kishi tashrif buyurgan. Tariflari: sotishdan 40\$ + 15%. Ba'zan ular bundan keyin 40 dollar to'lashingiz shart emasligini yozadilar.

4. Ebay.com (AQSh)ning ushbu platformasiga oyiga 797,030,000 kishi tashrif buyuradi. Tariflari: tovarlarni bepul joylashtirish mumkin, sotishdan 5% - 8% gacha + qo'shimcha.

5. Aliexpress.com (RU) ning bu platformasiga oyiga 444,160,000 kishi tashrif buyurishadi. Tariflari: birinchi 100 ta buyurtma va etkazib berish bepul, komissiya 5 dan 8% gacha (toifaga qarab).

Ma'lumotlardan shuni ko'rish mumkinki, hozirgi kunda raqamli texnologiyalardan foydalanish nafaqat davlat uchun, balkim hunarmandlarning xorijga tovarlarini sotishga imkon beradi.

XULOSA VA TAKLIFLAR

Bugungi kunda hech bir sohani raqamli texnologiyalarisiz tassavur qilib bo'lmaydi. Turizmni rivojlantirishda hunarmandchilik sohasidan foydalanish bu katta imkoniyatdir. Hozirgi kunda yosh hunarmandlar o'z mahsulotlarini ijtimoiy tarmoqlarda sotib, auditoriyasini kengaytirib, mahsulot turlarini ko'paytirib kelmoqda. Hunarmandchilik mahsulotlari turizm sohasini rivojlantirish va salohiyatini oshirish, aholini ish bilan ta'minlanishiga hamda ularning daromadlarini oshirishda katta ahamiyatga ega. Turizm bilan bog'liq hunarmandchilik sohasini rivojlantirish, davlatning iqtisodiy o'sishini ta'minlashi mumkin.



Xulosa qilib aytganda, quyidagi asosiy fikrlarni taklif qilish mumkin:

1. Raqamli texnologiyalardan foydalanish, bunda hunarmandchilik mahsulotlarni xorijda sotish uchun ijtimoiy media va internet bozorlaridan foydalanish kerak. Mahalliy hunarmandlar ushbu texnologiyalar orqali o'z mahsulotlarini reklama qilish orqali kengroq auditoriyani qamrab olishlari mumkin.

2. Hunarmandchilik mahsulotlarini sotish uchun onlayn platformalarini ko'paytirish, ularni xalqaro tizimga ulash kerak. Bu hunarmandlar uchun juda katta imkoniyatlar beradi.

3. Hunarmandlar uchun raqamli texnologiyalarni keng joriy qilish, bu mahalliy hunarmandlar uchun yangi bozorlar, yangi mijozlar va keng auditoriyaga etkazish imkonini beradi.

4. Hunarmandlarga raqamli texnologiyalardan foydalanish yo'llarini o'rgatgan holda, hunarmandlarga treninglar hamda malakasini oshirish uchun kurslar va markazlar ochish orqali hunarmandlarning kasbiy mahoratini oshirish kerak.

Ushbu takliflar turizm va hunarmandchilik sohasini barqaror rivojlantirishga ijobiy ta'sir ko'rsatadi hamda, mamlakatimiz iqtisodiyotini o'sishiga yordam beradi.

Foydalanilgan adabiyotlar ro'yxati

1. Yaffa Assouline, Laziz Hamani. O'zbekistan Living Treasures: Celebration of Craftsmanship. 28-noyabr, 2022.
2. Ruijia Zhang. Research on the Deep Development and Future Prospects of Tourism Industry under the Digital Background. 10 Jun 2024-Advances in Economics, Management and Political Sciences.
3. Oybek Ostonov. Journal of critical reviews some features of the development of national crafts on the basis of tourism in Uzbekistan. July 2020 -Journal of critical reviews.
4. ExportImportData.in
5. Linmei Zuo. The Formation and Development of Japanese Craftsmanship. 08 Nov 2022 – Journal of Asian research.
6. Makhzuna Gulamdjanovna Khushnazarova. Development of National Tourism Through Crafts in the Environment of Economic Opportunities in New Uzbekistan. 2023/10 - International Journal of Culture and Modernity.
7. Хушназарова М. Г. Смарт-туризм: зарубежный опыт и перспективы его применения в Узбекистане. – 2023.
8. Махзуна Х. Г. Strategy For Increasing The Attractiveness Of National Tourism Products (In A Basis Of Craftsmanship): Стратегия повышения привлекательности национальных туристических продуктов (на основе ремесленничества) //Молодой специалист. – 2023. – Т. 2. – №. 14. – С. 24-27.
9. Gulamjanovna M. K. Current Issues Of Tourism Potential Of Uzbekistan And Its Development //Scientific Aspects And Trends In The Field Of Scientific Research. – 2023. – Т. 1. – №. 10. – С. 342-346.



MAMLAKAT TURIZMINI BARQAROR RIVOJLANISHIDA MICE TURIZMINING AHAMIYATI

Xalimova Fayyoz Nafasovna

Toshkent davlat iqtisodiyot universiteti
katta o'qituvchisi

Annotatsiya: Ushbu maqolada MICE (uchrashuvlar, rag'batlantirish, konferentsiyalar va ko'rgazmalar) turizmining mamlakat turizmi va iqtisodiyotiga qo'shayotgan hissasi tahlil qilinadi. MICE turizmi nafaqat iqtisodiy o'sishni rag'batlantiradi, balki mamlakatning xalqaro miqyosdagi mavqeini mustahkamlashga ham xizmat qiladi. Maqolada MICE turizmining infratuzilma rivojlanishiga, yangi ish o'rinlari yaratishga va turistik xizmatlar ko'lamini kengaytirishga qo'shadigan hissasi o'rganiladi. Tadqiqot natijalari MICE turizmi mamlakatning barqaror rivojlanishida muhim rol o'ynayotganligini ko'rsatadi.

Kalit so'zlar: MICE turizmi, barqaror rivojlanish, iqtisodiy o'sish, infratuzilma, xalqaro hamkorlik, turistik xizmatlar.

Abstract: This article analyzes the contribution of MICE (Meetings, Incentives, Conferences, and Exhibitions) tourism to the development of a country's tourism and economy. MICE tourism not only stimulates economic growth but also strengthens the country's position on the international stage. The paper examines how MICE tourism contributes to infrastructure development, job creation, and the expansion of tourism services. The research results show that MICE tourism plays a significant role in ensuring sustainable development in the country.

Key words: MICE tourism, sustainable development, economic growth, infrastructure, international cooperation, tourism services.

Аннотация: В данной статье анализируется вклад MICE (встречи, поощрения, конференции и выставки) туризма в развитие туризма и экономики страны. MICE туризм не только стимулирует экономический рост, но и укрепляет позицию страны на международной арене. В работе рассматривается, как MICE туризм способствует развитию инфраструктуры, созданию новых рабочих мест и расширению спектра туристических услуг. Результаты исследования показывают, что MICE туризм играет важную роль в обеспечении устойчивого развития страны.

Ключевые слова: MICE туризм, устойчивое развитие, экономический рост, инфраструктура, международное сотрудничество, туристические услуги.

KIRISH

Hozirgi kunda turizm dunyo iqtisodiyotining eng tez rivojlanayotgan tarmoqlaridan biri hisoblanadi. Ayniqsa, biznes turizmi, ya'ni MICE (uchrashuvlar, rag'batlantirish, konferentsiyalar va ko'rgazmalar) turizmi mamlakatlar iqtisodiyotiga salmoqli hissa qo'shib kelmoqda. MICE turizmi nafaqat iqtisodiy o'sishni rag'batlantiradi, balki mamlakatning xalqaro maydondagi mavqeini mustahkamlaydi. Bu turdagi turizm ko'proq sarmoyani jalb qilish va yangi infratuzilmaviy loyihalarni amalga oshirishga turtki bo'ladi.

Turli mamlakatlarda MICE turizmini rivojlantirish orqali iqtisodiy va ijtimoiy rivojlanishni ta'minlashga qaratilgan tadbirlar olib borilmoqda. MICE turizmiga ixtisoslashgan tadbirlar, anjumanlar va ko'rgazmalar nafaqat turistlarni jalb qilish, balki ularning sarf-xarajatlari orqali mahalliy iqtisodiyotga sezilarli ta'sir ko'rsatish qobiliyatiga ega. Shuningdek, bu turdagi turizm orqali yangi ish o'rinlari yaratilib, mamlakat infratuzilmasini yaxshilashga ham hissa qo'shiladi.

Ushbu maqolada MICE turizmining mamlakat turizm sohasidagi ahamiyati, uning iqtisodiy va ijtimoiy rivojlanishga qo'shayotgan hissasi hamda uning barqaror rivojlanishdagi o'rni tahlil qilinadi.

MAVZUGA OID ADABIYOTLAR SHARHI

MICE turizmi, ya'ni uchrashuvlar, rag'batlantirish, konferentsiyalar va ko'rgazmalar turizmi sohasidagi ilmiy izlanishlar turizm sohasidagi eng tez rivojlanayotgan yo'nalishlardan biri sifatida ko'rib chiqilmoqda. Jahon turistik tashkilotlarining ma'lumotlariga ko'ra, bu yo'nalish nafaqat sarmoyalarni jalb qiladi, balki mamlakat iqtisodiyotiga ham katta hissa qo'shadi.

Masalan, Porter M. va Kramer M. (2006) o'z tadqiqotlarida MICE turizmining mamlakat infratuzilmasiga va iqtisodiy rivojlanishiga ta'sirini o'rganib, uning asosiy foydalari haqidagi dalillarni keltiradilar. Ularga ko'ra,



MICE turizmi mamlakatning iqtisodiy raqobatbardoshligini oshirishda va yangi ish o'rinlari yaratishda muhim rol o'ynaydi.

Shuningdek, Rogers T. (2013) o'z asarlarida MICE turizmining mamlakatlararo aloqalarni mustahkamlashdagi va biznes aloqalarini rivojlantirishdagi ahamiyatini qayd etadi. Uning fikricha, yirik tadbirlar tashkil etilishi nafaqat iqtisodiy foyda keltiradi, balki mamlakatning xalqaro maydondagi obro'sini ham mustahkamlaydi.

O'zbekiston sharoitida esa Karimov Sh. (2020) MICE turizmining mamlakat infratuzilmasiga ta'sirini va uning rivojlanishida davlat qo'llab-quvvatlovining ahamiyatini ta'kidlaydi. Karimovning tadqiqotlariga ko'ra, O'zbekistonda MICE turizmini rivojlantirish orqali yangi mehmonxonalar, konferensiya zallari va infratuzilma obyektlari barpo etilib, mahalliy iqtisodiyotga ijobiy ta'sir ko'rsatilmoqda.

Xulosa qilib aytganda, adabiyotlar sharhidan ko'rinib turibdiki, MICE turizmi mamlakatlar iqtisodiyotini rivojlantirishda, infratuzilmani yaxshilashda va barqaror iqtisodiy o'sishni ta'minlashda muhim omil hisoblanadi. Shuningdek, bu turizm turi mehmonxona biznesi, transport va xizmat ko'rsatish sohalari ham sezilarli ijobiy o'zgarishlarga olib keladi.

TADQIQOT METODOLOGIYASI

Ushbu tadqiqot ishlarini amalga oshirishda ilmiy tadqiqot metodologiyasida keng qo'llaniladigan usullardan foydalanildi. Mavzuni o'rganishda umumiylikdan individuallikka va aksincha tartibda deduksion yoki induksion usullardan foydalanish samara bersa, abstrakt-mantiqiy fikrlash usuli esa jarayonni tizimli tahlil qilishda ahamiyatlidir. Ilmiy tahlil jarayonida ana shu ilmiy tadqiqot usullaridan, xususan, kuzatish, umumlashtirish, guruhlash, taqqoslash, tahlil qilishda esa sintez va tahlil usullarini keng foydalanildi.

TAHLIL VA NATIJALAR

Bugungi kunda turizm dunyo iqtisodiyotida o'z o'rniga ega bo'lgan tarmoqlardan biriga aylandi. Turizm sohasini jadal rivojlanishi mamlakatdagi barcha sohalarni integratsiyalashuvi va tizimli rivojlanishiga bevosita ta'sir ko'rsatadi. Ya'ni turizm ijtimoiy-iqtisodiy rivojlanishning o'ziga xos katalizatori sifatida, tibbiyot, ta'lim, transport, aloqa, savdo, qurilish, qishloq xo'jaligi, xalq iste'moli mollarini ishlab chiqarish va iqtisodiyotning boshqa shu kabi muhim sektorlarining barqarorlashuviga olib keladi.

Turizm – bu ishbilarmonlik sohasining muhim xususiyatlaridan biri bo'lib xorijiy turistlar doimiy oqimini jalb qiladi shu bilan birga xalqaro turizm milliy davlatlar yoki korxonalar o'rtasidagi munosabatlarni yaxshilaydi. Mamlakat turizmini barqaror rivojlanishi uchun shu davlatning dini, e'tiqodi, mintalitetiga mos ravishda turizm turlarini yo'lga qo'yish va rivojlantirish maqsadga muvofiq. Mamlakat iqtisodiyotiga sezilarli ta'sir ko'rsatadigan turizm turlaridan biri bu MICE turizmi hisoblanadi. MICE sanoati turizmi so'nggi yillarda jadal sur'atlarda rivojlanib bormoqda. Tarixga nazar tashlaydigan bulsak MICE turizmi ishbilarmonlik turizmining bir qismi bo'lib, uning vujudga kelish tarixi avvalo biznes turizmi bilan chamarchas bog'liq. MICE turizmi aslida bu individual tur hisoblanmaydi balki ommaviy, jamoaviy tashkil etiladigan turizm turi hisoblanadi.

MICE tushunchasi, meetings-korporativ uchrashuvlar, muzokaralar, incentives - rag'batlantiruvchi turlar yoki dasturlar, conferences - konferensiya, anjumanlar, kongresslar, seminarlar, events - hodisa, ko'rgazma, turlar xil ko'rgazma tadbirlari (festival, hayriya tadbirlari, konsertlar) ma'nosini beradi.

1-jadval. MICE turizmini tuzilishi.

Meetings (uchrashuvlar)	Incentives (rag'batlantirish)	Conferences (konferensiyalar)	Events (ko'rgazmalar tadbirlar)
Hamkorlar bilan muzokaralar va uchrashuvlar, Dellerlar uchun treninglar va seminarlar, boshqa turdagi biznes uchrashuvlar. Bularni sifatli tashkil etish asosan kompaniya imidjini shakllantiradi.	Mijozlarga, hodimlarga va hamkorlarga minnaddorchilik bildirish va turli rag'batlarni tashkil etish. Bu rag'batlantirish jamoani ish samaradorligini oshiradi, korporativ qadryatni mustahkamlaydi va ish jarayoniga ijobiy ta'sir ko'rsatadi.	Samarali natijalarga muhim bo'lgan seminarlar, konferensiyalar, ko'rgazmalarga ishtirok etish va sayohatlar tashkil etish	Korporativ, tematik va ko'ngil ochar tadbirlar hamda sayohatlar tashkil etish

Bugungi kunda turizmning ko'plab turlari mavjud. Eng istiqbolli turlardan biri bu MICE turizmidir. Quyida turizmning ushbu turining boshqalardan asosiy farqi va afzalliklarini keltiramiz:



1. Butun mavsum. Iqlim sharoitlarida yil davomida doimiy o'zgarishlar bo'lishi sababli turizm sohasida mavsumiylik omili muhim o'rin tutadi. Mavsumning o'zgarishi turistik mahsulotga bo'lgan talabga sezilarli ta'sir qiladi va MICE turizmining rivojlanishi mavsumiy tebranishlarni yumshatishga yordam beradi, chunki ko'proq ish safari kamroq band bo'lgan davrda sodir bo'ladi. Mavsumning istalgan vaqtida mehmonxonalar deyarli to'liq band bo'ladi. biznes mijozlarga

2. Yuqori rentabellik darajasi MICE- turizm qiymat, shuning uchun u yaxshi daromad keltiradi. Ishbilarmonlik turizmining aksariyat vakillari o'rtacha va yuqori daromadli menejerlar bo'lganligi sababli, ular yuqori sifatli xizmatlarga ko'proq pul sarflash imkoniyatiga ega.

3. Bashoratlilik. Ish safari va sayohatlar oldindan, odatda olti oy oldin rejalashtirilgan. Bu omil turizmning bu turini barqaror qiladi.

4. Massivlik. Hozirda menejerlar o'z xodimlariga korporativ sayohatlar uyushtirmoqda, bu esa ularning yaqinlashishiga, axborot va tajriba almashishiga olib keladi.

5. Ishbilarmonlik turizmini ta'lim, madaniy va ko'ngilochar turizm bilan uyg'unlashtirish. MICE sayohatlarini amalga oshirib, ushbu turdagi turizmning har bir vakili o'z bilim va malaka darajasini oshirish, kasbiy tayyorgarlikdan o'tish, ko'rgazma va ko'ngilochar tadbirlarda qatnashish imkoniyatiga ega.

6. Maxsus infratuzilma. Oddiy mehmonxona va mehmonxonalardan tashqari ishbilarmon turistga maxsus infratuzilma ham kerak. Bunga biznes mehmonxonalari, ko'rgazma markazlari va kongress zallari kiradi. "Tadbirlarni o'tkazish va o'tkazishning noodatiy vositalari" ham ishlatilishi mumkin, ya'ni yaxtalar, qal'alar, muzeylar, kontsert zallari va boshqalar.

7. MICE turizmini tashkil etishda ishtirok etuvchi ko'p sonli odamlar. Bular nafaqat sayyohlik agentliklari, balki yig'ilish menejerlari, turli professional tashkilotchilar hamdir. Yuqoridagilardan kelib chiqib xulosa qilishimiz mumkinki, bu omillarning barchasi birgalikda MICE turizmini yanada ommabop qiladi. va iste'molchilar orasida talab mavjud.

Bugungi kunda MICE turizmi milliy va jahon iqtisodiyotida katta ahamiyatga ega. Turizmning bu turi ko'plab sohalarga ta'sir ko'rsatadi: savdo, madaniyat, transport, oziq-ovqat, turar joy, moliyaviy soha. MICE turizmining rivojlanishi ham mintaqalar o'rtasida, ham ma'lum bir mintaqada doirasidagi madaniy aloqalarni mustahkamlash va rivojlantirishda namoyon bo'ladi. MICE turizmi yoki ishbilarmonlik turizmi sohasida iste'molchilarning ehtiyojlarini qondirish uchun talab qilinadigan keng ko'lamli xizmatlar yangi ish o'rinlari yaratilishiga, shuningdek, daromadlarning oshishiga olib keladi. MICE turlarini amalga oshirish jarayonida biznes hamkorlar o'rtasida ma'lumot almashish va tajriba almashish turizmning ushbu turi vakillarining o'zini o'zi rivojlantirishiga olib keladi.

Kongress yoki yarmarka uchun mintaqaga kelgan kishilarning turar joy, oziq-ovqat va ichimliklar, ko'ngil ochar sohalorida oladigan daromadlari MICE turizmi ta'sir qiladigan turli xil daromad sohalariidan ayrimlaridir. Shu bilan birga, MICE turizmiga mezbonlik qiladigan mamlakatlar va hududlar juda tez va samaraliroq reklama qilinadi. Dunyoda MICE turizmiga zarur sarmoya kiritayotgan mamlakatlar yoki muassasalar bu sektordan katta foyda ta'minlaydilar. Kongress turizmi bo'yicha 60 yetakchi davlatlar orasida birinchi o'rinda AQSh turadi. AQShdan keyin Germaniya va Ispaniya bormoqda. Xususan, Turkiya 2013-yilda 221-kongress o'tkazib, kongress turizmi bo'yicha 18-o'rinni egallagan bo'lsa, ammo, bu ko'rsatkich 2013-yildan keyin pasayish tendensiyasini qayd qilib, 2018-yilga kelganda bor-yog'i 55 ta konferentsiya tashkil etilishi natijasida 52-o'ringa tushib qolishiga sabab bo'lgan. Aynan ushbu mamlakatda MICE turizmiga eng ko'p mezbonlik qilgan shaharlar, bu Istanbul, Izmir, Antaliya va Anqara bo'lib, ularda yetarli infratuzilmalar, xususan, kongress o'tkaziladigan zallar, ko'rgazma va yarmarkalar tashkil etiladigan maydonlar mavjud. Bundan tashqari, Turkiyada MICE turizmi tadbirlari tashkil etish va o'tkazish uchun qulay shart-sharoitlarga ega mehmonxonalar ko'p sonli hisoblanadi. Kerakli sarmoya va tashkiliy shartsharoitlarni yaratish orqali ham milliy, ham mintaqaviy darajada daromad olish imkoniyati ta'minlanadi. Zero, MICE turizmi mamlakat va mintaqaga, 50 ga yaqin sohaga daromad keltirishini hisobga oladigan bo'lsak, bu sohaga yirik biznes darajasida ham, kichik biznes miqyosida ham ahamiyat berish maqsadga muvofiq hisoblanadi. Kongress turizmi uchrashuvlar va kongresslar natijasida kun sayin yuksalib borayotgan turizm turi hisoblanadi. Kongress turizmi o'lik mavsumda kuchayib borganligi tufayli turizm mavsumini uzaytirishga, yuqori daromadli va madaniy guruhlariga qaratilganligi uchun mintaqaga keltiradigan iqtisodiy manfaatlari boshqa turizm turlaridan samarali bo'lmoqda. Shu bois, kongress turizmi tashkil etilgan shahar va hududning mahalliy va xalqaro bozorda samarali reklama qilinishini va namoyish etilishini ta'minlash kabi xususiyatlari tufayli, mintaqaga ko'plab manfaatlar keltiradi. Kongress turizmi, kongress ishtirokchilari va ularning turmush o'rtoqlarining bo'sh vaqtlarini samarali o'tkazilishini ham o'z mazmunida mujassam qiladi va bu yo'nalishda rivojlanayotgan turizm faolligi kongresslarning vazifasi sifatida namoyon bo'ladi. Ushbu tadqiqotning maqsadi dunyoda jadal rivojlanayotgan kongress turizmlarining, ular tashkil etilayotgan mamlakatlarga va shaharlarga ta'minlab berayotgan ijtimoiy va iqtisodiy natijalarni ko'rsatish hamda qilingan mulohazalar orqali milliy kongress turizm markazlarini shakllantirish va ularni jahonda marka holatiga keltirishning yutuqlari borasida xulosalar qilishdir. Turizm sektori so'nggi yillarda dunyoda eng tez o'sayotgan va jadal rivojlanayotgan tarmoqlardan biri hisoblanadi. 2010-yilda xalqaro sayohatlar 910 million kishiga yetgan bo'lsa, turizmdan tushgan



daromad 919 milliard dollarni tashkil etgan. Bu sayohatlarning 15% ga yaqin qismi biznes va professional maqsadlarda amalga oshirilgan sayohatlardan iborat bo'lgan. Bugungi kunda sayyohlar soni jahon aholisining mahalliy doirada 70% dan, xalqaro miqyosda 20% dan ortig'ini tashkil etmoqda. Ayni paytda congress turizmi ham barcha turizm tarmoqlari qatorida jadal rivojlanib bormoqda.

MICE turizmi daromadlarni dunyo mamlakatlari va mintaqalar o'rtasida qayta taqsimlashning samarali usuli bo'lib, bu ham mamlakat, ham mintaqalar iqtisodiyotining yanada teng rivojlanishiga olib keladi. Bugungi kunda MICE turizmi iqtisodiy taraqqiyot uchun katta ahamiyatga ega bo'lmoqda. Turizmning ushbu turi bir joyda to'xtab qolmasligi, balki mamlakatimizning ko'plab hududlarida doimiy ravishda takomillashtirilib, rivojlanib borayotganligi sababli mamlakatimizning ko'plab kuchli va rivojlanmagan hududlarida zarur turizm infratuzilmasi yaratilmoqda va shakllantirilmoqda. . Bularning barchasi respublikamizning ko'pgina hududlari iqtisodiy muvozanatli rivojlanishiga, mahalliy aholi migratsiyasining qisqarishiga olib keladi. MICE turizmi respublikamiz hududlarida infratuzilmani rivojlantirishga olib keladi, respublikaga valyuta oqimining manbai hisoblanadi va turizm sohasiga bevosita yoki bilvosita aloqador bo'lgan barcha xizmat ko'rsatish sohalari ishini rag'batlantirishga yordam beradi.

2021-yil 18-noyabrda Tashkent davlat iqtisodiyot universitetining "MICE turizmning rivojlanish tendensiyasi va xalqaro tajribani o'zbekistonda qo'llash". Xalqaro ilmiy-amaliy anjumani materiallari to'plamida O'zbekistonda turizm sohasi, xususan MICE turizmining rivojlanishi va bunda xorijiy tajribani keng jalb etishga bag'ishlangan bo'lib, unda MICE turizmi bo'yicha O'zbekistonda amalga oshirilayotgan islohotlar va bu boradagi zamonaviy xorijiy tajribani keng muhokama qilish, mamlakatda turizm sohasining dolzarb masalalari borasidagi ilmiy tadqiqot ishlarini takomillashtirish va ilmiy qarashlari aks ettirilgan materiallarning bayoni keltirilgan. To'plamga xorijiy va mahalliy olimlar, sohaning etuk mataxassislari va oliy o'quv yurtlarida turizm sohasidagi muammolar bo'yicha ilmiy izlanishlar olib borayotgan doktorantlar, tadqiqotchilar, vazirlik, qo'mita va turli mulkchilik shaklidagi korxonalar va tashkilotlarning etakchi mutaxassislari, magistrning ilmiy izlanishlari natijalari kiritilgan.

2022-yil 29-oktyabrda O'zbekiston xalqaro islom akademiyasining "O'zbekistonda MICE turizmining rivojlanishi: istiqbollari va xorij tajribasi" mavzusidagi xalqaro ilmiy-amaliy konferensiya materiallari to'plamida. "O'zbekistonda MICE turizmining rivojlanishi: istiqbollari va xorij tajribasi" mavzusidagi xalqaro ilmiy-amaliy konferensiya O'zbekiston xalqaro islom akademiyasi tomonidan O'zbekiston Respublikasi Prezidentining 2022-yil 28-yanvardagi PF-60-son Farmoniga 1-ilovada keltirilgan 100 maqsadning 73-maqsadida belgilangan "Yangi O'zbekiston – Uchinchi Renessans" shiori doirasida tashkil etildi. Mazkur konferensiyada MICE turizmning ilmiy-uslubiy jihatlari va uning ustuvor yo'nalishlari, Jahonda va O'zbekistonda MICE turizm rivojlanishining ijtimoiy-iqtisodiy asoslari, O'zbekistonda ziyorat turizmini rivojlantirish imkoniyatlari va muammolari, Uchinchi renessansni shakllantirish sharoitida milliy iqtisodiyotning rivojlanish tendensiyalari va unga turizm sektorining ta'siri kabi yo'nalishlar bo'yicha dolzarb masalalar muhokama etilgan va ular bo'yicha ilmiy-amaliy tavsiyalar ishlab chiqilgan. 2024-yil 18-may sonidagi Multidisciplinary Journal of Science and Technology jurnalida Raqamli texnologiyalar integratsiyasi MICE sektorini o'zgartirmoqda nomli maqola chop etilgan bo'lib Shaxsiy va onlayn ishtirokni birlashtirgan virtual va gibrid tadbirlar tobora ommalashib borayotgani va barqaror MICE turizmi nafaqat atrof-muhitga foyda keltirishi, balki jalb qilingan biznes yo'nalishlarining obro'sini oshirishi haqida keng yoritib berilgan.

Xalqaro turizm joriy yil oxirigacha pandemiyadan oldingi darajaning deyarli 90 foizini tiklaydi. Jahon sayyohlik tashkilotining (YuVTO) so'nggi ma'lumotlariga ko'ra, 2023-yilning yanvar-sentyabr oylari orasida 975 million sayyoh xalqaro miqyosda sayohat qilgan, bu 2022-yilning shu oylariga nisbatan 38 foizga oshganligini ko'rsatadi.

Umuman olganda, Xalqaro turizm bozori tushumlari 2023-yilda 1,4 trillion dollarga yetganligi, bu esa 2019-yilda olingan 1,5 trillion dollarning 93 foizini tashkil qildi xalqaro turizm bozori 2023-yilning yanvar-sentyabr oylarida pandemiyadan oldingi darajaning 87 foizini tikladi. Bu raqamlarda turizm sohasi pandemiya ta'sirida iqtisodiy salmog'i sezilarli darajada tushib ketgani va soha qisqa vaqt ichida o'zini tiklayotganini ko'rish mumkinki. Bunday natijalar prognozida Xalqaro turizm 2024-yilda pandemiyadan oldingi darajani tiklashi kutilmoqda. UNWTO Ekspertlar guruhining so'nggi so'rovi shuni ko'rsatadiki, turizm sohasidagi mutaxassislarning 67 foizi 2024-yilda 2023-yilga qaraganda yaxshiroq natijalarni kutishmoqda, 28 foizi esa shunga o'xshash ko'rsatkichni taxmin qilishmoqda, 6 foizi esa dunyodagi ayrim davlatlarning beqarorligi turizm sohasini rivojlanishiga keskin ta'sir ko'rsatishi mumkinligini taxmin qilmoqda.

Jahon Sayohat va Turizm Kengashining ma'lumotlariga ko'ra, turizm mamlakat iqtisodiyotini qo'llab-quvvatlashda hal qiluvchi ahamiyatga ega. Birlashgan Millatlar Tashkilotining Jahon sayyohlik tashkiloti xalqaro turizm uzluksiz o'sish sur'atini ko'rsatmoqda, degan xulosaga kelgan va 2030-yilga kelib taxminan 1,8 milliard sayyoh kelishini prognoz qilmoqda. Uchrashuvlar, rag'batlantirish, konferensiyalar va ko'rgazmalar (MICE) sanoati biznes bilan bog'liq faoliyat uchun xalqaro yo'nalishlarga asosiy hissa qo'shishi isbotlangan.



MICE bozori konferentsiyalar, seminarlar va boshqa tegishli tadbirlarni rejalashtirish, bron qilish va ularga yordam berishga bag'ishlangan turizm sanoatining o'ziga xos shaklini anglatadi. Sanoatning mehmondo'stlik xizmatlarining ko'plab tarmoqlari uni turizm sanoatining eng tez rivojlanayotgan segmentlaridan biriga aylantiradi va shu sababli mahalliy yo'nalish iqtisodiyoti hamda turizm infratuzilmasiga katta hissa qo'shadi.

MICE sanoatidagi xaridorlar va sayohatchilar odatda professional uyushmalar yoki korporatsiyalar bo'lib, ular turli ehtiyoj va umidlarga ega bo'lgan sayyohlarning alohida toifasini tashkil qiladi. Konventsiya sanoat kengashi hisobotiga ko'ra, AQShda yig'ilishlarning 85% turar joy bilan ta'minlaydigan joylarda, ya'ni mehmonxonalarda tashkillashtiriladi. MICE sayohatchilari doimo katta guruhlarda sayohat qilishadi; bu kabi yirik korporativ tadbirlar mehmonxonalar bandligini eksponent ravishda oshiradi. Bundan tashqari, ishbilarmon sayohatchilarning mablag'i dam olish uchun tashrif buyurgan sayyohlarnikidan ikki yoki uch baravar ko'p bo'lib, mamlakat iqtisodiyotiga katta hissa qo'shadi.

XULOSA VA TAKLIFLAR

MICE sanoati butun dunyo bo'ylab kengayishda davom etmoqda va mezbon davlat hamda uning mintaqaviy iqtisodiyotlari uchun foydali ekanligini isbotlamoqda. Dam oluvchi sayyohlardan farqli o'laroq, MICE sayohatchilari ko'proq mablag' sarflash kuchiga ega; bu esa mintaqa iqtisodiyotini rag'batlantirishda muhim rol o'ynaydi. MICE sektorining o'sishi mamlakatning turizm infratuzilmasi o'sishi bilan chambarchas bog'liq. Sayyohlik yo'nalishlari va MICE joylariga kirishni osonlashtirish zaruriyati mintaqaning transport tizimi va infratuzilmasini yaxshilashga olib keladi.

Bundan tashqari, bu mamlakatning kamroq ma'lum bo'lgan yo'nalishlarining rivojlanishiga va ushbu mintaqalarda ko'proq sayyohlik joylarining yaratilishiga turtki bo'lmoqda. Xalqaro tashriflar sonining ko'payishi ushbu hududlarda xizmatlar va ta'minotga bo'lgan talabning oshishiga olib keladi. Bu esa mahalliy biznes va kichik korxonalar paydo bo'lishiga sabab bo'lmoqda; ba'zilari mustaqil ishlaydi, boshqalari esa mehmonxonalar va sayyohlik agentliklari bilan hamkorlik qilmoqda.

Foydalanilgan adabiyotlar ro'yxati.

1. TDIU "MICE turizmining rivojlanish tendensiyasi va xalqaro tajribani o'zbekistonda qo'llash". Xalqaro ilmiy-amaliy anjuman materiallari to'plami – T.: "IQTISODIYOT", 2021. – 326 b.
2. O'zbekiston xalqaro islom akademiyasi "O'zbekistonda MICE turizmining rivojlanishi: istiqbollari va xorij tajribasi" mavzusidagi xalqaro ilmiy-amaliy konferensiya materiallari. – T.: "Lesson Press" MCHJ nashriyoti, 2022. – 322 b.3. Xalimova, F. (2023). O 'zbekiston turizmining barqaror rivojlanishida shoping turizmining ahamiyati.
3. Xalimova, F. N. (2023). O 'ZBEKISTONDA MICE TURIZMINI BARQAROR RIVOVLANISHIDA QULAY INFRATUZILMA.
4. International Journal of Science and Technology ISSN 3030-3443 Volume 1, Issue 18, May. 2024.



WAYS TO EXPAND THE POSITION OF THE LIGHT INDUSTRIAL ENTERPRISE IN THE YARN AND KNITWEAR MARKET

Musayeva Shoira Azimovna

Professor of Samarkand Institute of Economic and Service,
Samarkand, Uzbekistan

Agzamov Avazkhon Talgatovich

Associate Professor of Tashkent State University of Economics

Abstract: This paper explores strategies for expanding the position of light industrial enterprises in the competitive yarn and knitwear market. The study emphasizes the importance of technological innovation, sustainable production practices, and effective marketing strategies in enhancing market competitiveness. By analyzing current trends in the industry, including the rising demand for eco-friendly and high-quality products, the research provides insights into how light industrial enterprises can strengthen their position in both domestic and international markets. The findings suggest that embracing sustainability, improving supply chain management, and adopting advanced technologies are key to achieving long-term success in this sector.

Key words: yarn and knitwear market, light industrial enterprises, technological innovation, sustainability, market competitiveness, supply chain management.

Annotatsiya: Ushbu maqola ip-kalava va trikotaj mahsulotlari bozorida yengil sanoat korxonalarini pozitsiyasini kengaytirish strategiyalarini o'rganadi. Tadqiqotda bozor raqobatbardoshligini oshirishda texnologik innovatsiyalar, barqaror ishlab chiqarish amaliyotlari va samarali marketing strategiyalari muhimligi ta'kidlanadi. Sanoatda kuzatilayotgan dolzarb tendensiyalar, xususan, ekologik toza va yuqori sifatli mahsulotlarga bo'lgan talab ortayotganligi tahlil qilinadi. Maqolada yengil sanoat korxonalarini ichki va xalqaro bozorlarda o'z pozitsiyalarini mustahkamlash yo'llari ko'rsatilgan. Tadqiqot natijalari shuni ko'rsatadiki, barqarorlikni qabul qilish, ta'minot zanjirini yaxshilash va ilg'or texnologiyalarni joriy etish ushbu sohada uzoq muddatli muvaffaqiyatga erishishning kaliti hisoblanadi.

Kalit so'zlar: ip-kalava va trikotaj bozori, yengil sanoat korxonalarini, texnologik innovatsiyalar, barqarorlik, bozor raqobatbardoshligi, ta'minot zanjiri boshqaruvi.

Аннотация: Данная статья рассматривает стратегии расширения позиций предприятий легкой промышленности на конкурентном рынке пряжи и трикотажных изделий. В исследовании подчеркивается важность технологических инноваций, устойчивых производственных практик и эффективных маркетинговых стратегий для повышения конкурентоспособности на рынке. Анализируются текущие тенденции в отрасли, в том числе растущий спрос на экологически чистую и качественную продукцию. В статье предлагаются пути укрепления позиций предприятий легкой промышленности как на внутреннем, так и на международном рынках. Результаты исследования показывают, что принятие устойчивого развития, улучшение управления цепочками поставок и внедрение передовых технологий являются ключевыми факторами для достижения долгосрочного успеха в данной отрасли.

Ключевые слова: рынок пряжи и трикотажа, предприятия легкой промышленности, технологические инновации, устойчивость, конкурентоспособность рынка, управление цепочками поставок.

INTRODUCTION

The yarn and knitwear market is a rapidly growing segment of the global textile industry, characterized by increasing demand for high-quality, sustainable, and innovative products. Light industrial enterprises play a crucial role in meeting this demand by offering a variety of yarn and knitwear products tailored to diverse consumer needs. However, in a highly competitive market, it is essential for these enterprises to expand their market position by adopting new strategies and innovations.

This paper explores the keyways to enhance the competitive position of light industrial enterprises in the yarn and knitwear market. It discusses the importance of modernizing production processes, integrating advanced technologies, improving product quality, and expanding marketing and distribution channels. Additionally, the paper emphasizes the role of sustainability and the growing consumer preference for eco-friendly products in shaping the future of the yarn and knitwear industry.



By analyzing current market trends and challenges, this study aims to provide insights into how light industrial enterprises can strengthen their position in both domestic and international markets. The findings will offer valuable recommendations for companies seeking to achieve sustainable growth and long-term success in the highly dynamic yarn and knitwear sector.

REVIEW OF LITERATURE ON THE SUBJECT

The global yarn and knitwear market is recognized for its rapid growth and increasing competition, driven by rising consumer demand for innovative and high-quality textile products. To expand their market position, light industrial enterprises must embrace advancements in production processes, marketing strategies, and technological innovation.

Porter and Katz highlight the importance of technological advancements in the yarn and knitwear market, emphasizing how the integration of modern technology improves both the quality and efficiency of production. They argue that businesses that adopt innovative technologies in production, such as automated knitting machines and sustainable fibers, can significantly improve their competitive edge in both domestic and international markets.

Further, Schaltegger and Wagner discuss the growing consumer demand for sustainable and eco-friendly products, which is particularly relevant in the textile industry. Their research suggests that companies incorporating sustainability into their production and marketing strategies not only meet consumer expectations but also foster long-term growth by aligning with global sustainability trends.

Karimov adds a regional perspective, examining the challenges and opportunities for light industrial enterprises in emerging markets. His research on Central Asian textile industries, particularly Uzbekistan, demonstrates how improving supply chain management, increasing export capabilities, and adopting advanced technologies can bolster the position of local enterprises in the global market.

Overall, the literature suggests that for light industrial enterprises to successfully expand their position in the yarn and knitwear market, they must focus on innovation, sustainability, and the efficient use of resources, while also adapting to shifting global consumer preferences.

RESEARCH METHODOLOGY

In the implementation of these research works, widely used methods in scientific research methodology were used. When studying the trends of the influence of international financial institutions on the development of states, it is effective to use deduction or induction methods in the order from generality to individuality and vice versa, and the method of abstract-logical thinking is important in the systematic analysis of the process. In the process of scientific analysis, these scientific research methods observation, generalization, grouping, comparison, analysis, and synthesis and analysis methods were widely used.

ANALYSIS AND RESULTS

The economic reforms carried out in our country open the door to wide opportunities for production enterprises. As a result of the benefits and preferences given to them, the increase of funds at the disposal of enterprises, the introduction of new forces and the increase of the welfare of the population serve. It is certainly gratifying to see such positive changes in our economy and the economic activity of the country. However, today we all know well that the market economy is an economic system that operates within the framework of the influence of a complex of competition and so-called struggles. In this system, some enterprises work in cooperation with each other, and similar enterprises are in constant competition. In their economic activities, they always meet the needs of the times, the yarn and knitting industry is a competitive and fast-growing market. As companies in this industry seek to expand their position, it is important to understand the current trends and opportunities in the market. In this sense, we analyze the statistics and present strategies that companies can adopt to expand their position in the yarn and knitwear market.

Market trends. According to the latest market research, the global yarn and knitwear market is expected to grow at USD 42.18 billion during 2022-2026 and is expected to grow at a CAGR of 5.77% during the forecast period¹. The growth of the market is primarily due to the increased demand for knitwear by the fashion and textile industries. Additionally, the rise of e-commerce platforms has made it easier for companies to tap into a wider customer base, leading to increased competition in the market.

The yarn and knitting market is a growing industry in the Republic of Uzbekistan, and various market trends and developments are constantly emerging. In order to expand the company's position in this market, it is very

1 https://www.reportlinker.com/p06359992/Global-Yarn-Market.html?utm_source=GNW



important to be aware of the latest market trends and consumer demands in Uzbekistan. In this paragraph, we present the results of our research on the current market trends of the yarn and knitting industry in Uzbekistan and the strategies that “Daka-Tex” LLC JSC can use to effectively expand its position in the market.

Table 1. Analysis of changes in the development of textile products in the Republic of Uzbekistan² (compared to the previous year, %).

Indicator	2020	2021	2022	2023
Change in Textile Product Development (%)	108.7	104.5	128.5	119.4

Above we use the method of least squares to find the correlation equation.

$$y=kx+b$$

In this correlation equation, we determine the parameters k and b and the correlation coefficient R using the following formulas:

$$k = \frac{n \sum_{i=1}^n x_i y_i - \sum_{i=1}^n x_i \sum_{i=1}^n y_i}{n \sum_{i=1}^n x_i^2 - (\sum_{i=1}^n x_i)^2}$$

$$b = \frac{\sum_{i=1}^n x_i^2 \sum_{i=1}^n y_i - \sum_{i=1}^n x_i \sum_{i=1}^n x_i y_i}{n \sum_{i=1}^n x_i^2 - (\sum_{i=1}^n x_i)^2}$$

$$R = \frac{n \sum_{i=1}^n x_i y_i - \sum_{i=1}^n x_i \sum_{i=1}^n y_i}{\sqrt{n \sum_{i=1}^n x_i^2 - (\sum_{i=1}^n x_i)^2} \sqrt{n \sum_{i=1}^n y_i^2 - (\sum_{i=1}^n y_i)^2}}$$

Table 2. To find these parameters, we make the following table:

Years	x (notional year)	Y (percent)		x ²	y ²
2020	1	108.7	108.7	1	11815.69
2021	2	104.5	209	4	10920.25
2022	3	128.5	385.5	9	16512.25
2023	4	119.4	477.6	16	14256.36
(sum)	10	461.1	1180.8	30	53504.55

From the above data and formulas, we find the following values:

$$k = \frac{4 \cdot 1180,8 - 10 \cdot 461,1}{4 \cdot 30 - 10 \cdot 10} = 5,61$$

$$b = \frac{30 \cdot 461,1 - 10 \cdot 1180,8}{4 \cdot 30 - 10 \cdot 10} = 101,25$$

$$R = \frac{4 \cdot 1180,8 - 10 \cdot 461,1}{\sqrt{4 \cdot 30 - 10^2} \sqrt{4 \cdot 53504,55 - 461,1^2}} \approx 0,6693;$$

As a result of these calculations:

$$y=5,61x+101,25$$

function, and the correlation coefficient is . Since the given values are proportional to each other and the correlation coefficient is closer to 1 than 0, we can say that the relationship between the trend of the values is closer to the correlation equation we solved.

Of course, there are many factors that affect the market size changes, as well as uncontrollable factors such as Covid-19 and conflicts between some countries. But even in such a situation, we need a market forecast for the development of the enterprise. Through this correlation function, we can forecast the approximate growth rate of textile production in Uzbekistan for the coming years.

² Based on the data of the website <https://www.stat.uz>



Table 3.

Indicator	2020	2021	2022	2023	2024*	2025*
Conditional year (value of x in the formula)	1	2	3	4	5*	6*
Change in Textile Product Development(%)	108.7	104.5	128.5	119.4	129.3*	134.91*

*forecast of correlation function

From this forecast table, we can see that the rate of change in the volume of the textile production market in the following years shows a constant growth trend. And this is important information for the company's plans for the production and sale of products for the next years.

We will consider the current level of development of the yarn and textile products market in the Republic of Uzbekistan according to the following trends:

1. The trend of increasing demand for natural and organic materials.
2. A trend towards sustainable and ethical practices.
3. High demand trend for traditional designs.
4. Developing trend of online commerce.

In Uzbekistan, the demand for natural and organic materials in the yarn and knitting industry is increasing. Consumers are looking for yarn and knitwear made from natural and organic materials such as organic cotton, wool and silk. Companies that use natural and organic materials in their products can address this trend and expand their market position.

Focus on sustainable and ethical practices. Sustainability and ethical practices are important trends in Uzbekistan's yarn and knitwear industry. Consumers are increasingly aware of the environmental impact of their purchases and are looking for sustainable and ethical products. Companies that adopt sustainable practices and offer sustainable products are more likely to attract environmentally conscious consumers and expand their market position.

High demand for traditional designs. Traditional designs are popular in the yarn and knitting market of Uzbekistan. Consumers are looking for traditional and unique designs that reflect the country's cultural heritage. Companies that offer products with traditional designs and patterns can tap into this trend and expand their market position.

Growing online commerce. The growth of e-commerce has led to increased demand for online shopping opportunities in the yarn and knitwear market in Uzbekistan. Companies with a strong online presence, including user-friendly websites and active social media accounts, can reach a wider audience and expand their market position.

Our recommended strategies for expanding the position of "Daka-Tex" LLC in the yarn and knitwear market in the Republic of Uzbekistan:

In order to effectively expand the position and position of Daka-Tex LLC in the market of Uzbekistan, it is important to conduct market research and analysis in order to determine current trends and consumer requirements. This helps the business to adapt its products and services to meet these demands and attract the target audience.

Product innovation. Innovation is the key to expanding the place and position of "Daka-Tex" LLC in the market of Uzbekistan. Companies that constantly innovate and offer new and exciting products can differentiate themselves from the competition and attract consumers who are looking for unique and customized products.

Offer national-traditional designs. Offering yarn and knitted products with national-traditional designs and patterns allows "Daka-Tex" LLC to appeal to the cultural heritage of Uzbekistan and expand its position in the market. Cooperation with local designers and craftsmen helps the enterprise to incorporate national-traditional designs into its products.

Diversification of product offerings. In today's highly competitive environment, companies in the yarn and knitwear industry must be creative and innovative to expand their position. Diversification of product offerings is a strategy that helps Daka-Tex LLC gain a competitive advantage, meet changing customer demands, and ultimately expand its market position.

Advantages of diversification:

1. Increase in customer base. By offering a wider range of products, companies can attract a diverse customer base. For example, a company that previously only offered yarn for knitwear can expand to offer yarn for home decor, attracting customers interested in crocheting rugs or wall hangings.



2. Risk reduction. Diversifying product offerings can also reduce risk for companies. If demand for a company's main product declines or becomes obsolete, the company may rely on revenue from other products to continue operating.

3. Competitive advantage. Companies that offer a wider range of products can differentiate themselves from their competitors and gain a competitive advantage. For example, a company that offers a variety of eco-friendly yarns may attract customers who value sustainability over price.

Target markets. Target markets are a powerful strategy for companies in the yarn and knitwear industry, such as "Daka-Tex" LLC, seeking to expand their reach and position. Target markets offer companies the opportunity to differentiate themselves from competitors and meet customer needs that are not met by mainstream products. Advantages of target markets include:

1. Increase customer loyalty. By catering to specific customer needs, companies can build stronger relationships with their customers and increase customer loyalty. For example, a company that specializes in yarn for baby products may attract customers who value the quality and safety of the product and will continue to buy from the company for future baby knitting projects.

2. Competitive advantage. Target markets can give companies a competitive advantage over larger companies that offer more generic products. By focusing on a specific market, companies can differentiate themselves from their competitors and become known as the primary provider for that market.

3. New quality - high profit. Target markets can enable companies to charge higher prices and achieve higher profit margins. Customers willing to pay a premium for specialty products may value quality and uniqueness over price, allowing companies to charge more for their products.

Expand distribution channels. Distribution channels play a crucial role in expanding the company's position in the yarn and knitwear market. "Daka-Tex" LLC's customer communication system and the ability to deliver products effectively have a significant impact on its success. When using the strategy of expanding distribution channels, the enterprise will have the following achievements:

1. Increased market penetration. Expanding distribution channels can significantly increase the company's market opportunities, which allows it to attract new customers and expand into new territories. This can lead to increased sales, revenue and brand awareness.

2. Customer service will improve. By expanding distribution channels, companies can improve customer service by offering faster and more convenient delivery options. This can lead to increased customer satisfaction and loyalty, as customers are more likely to return to companies that offer efficient and reliable delivery.

3. Competitive advantage. Companies that offer wider distribution channels can have a competitive advantage over competitors that offer limited delivery options. This helps companies differentiate themselves in the market and become the preferred provider for customers who value convenience and reliability.

Embrace the idea of sustainability. In recent years, the textile industry has received more attention for its environmental impact. As a result, consumers are becoming more environmentally conscious and are looking for sustainable and ethical products. In order to expand the position and position of Daka-Tex LLC in the yarn and knitting market, it is very important to apply sustainability and adopt environmentally friendly practices. By adopting a sustainability-based approach, this business can have the following benefits:

1. Increase in sales and profits. Embracing sustainability can lead to increased sales and revenue as consumers are willing to pay more for sustainable and ethical products. By offering sustainable yarn and knit products, a business can tap into this growing market segment and increase its customer base.

2. Improved reputation and brand image. A company that promotes sustainability is considered environmentally responsible and ethical, which can improve its reputation and brand image. This can lead to increased customer loyalty, as customers tend to support a company that shares their values.

3. Reduced environmental impact. By adopting sustainable practices, Daka-Tex LLC can reduce its impact on the environment and contribute to a cleaner and healthier planet. This can lead to increased customer satisfaction and loyalty, as customers are more likely to support a business that prioritizes sustainability.

From the information given above, it is known that diversification of product offerings can provide "Daka-Tex" LLC JK with increased customer base, reduced risk and competitive advantage. A business can use strategies such as market research, collaboration with other companies, product development, and product integration to diversify its offerings and expand its market position. A business can be innovative and creative to stay relevant and competitive in today's ever-changing market. Also, targeting markets can provide increased customer loyalty, competitive advantage and higher profit margins for Daka-Tex LLC. Enterprise market research, can use strategies such as developing a unique value proposition, aligning marketing and sales strategies, and creating a strong brand identity to effectively target and serve markets. By understanding the needs and preferences of these markets and providing specialized products and services, a business will gain a distinct advantage over its competitors in the market.



Expanding distribution channels can provide several benefits for Daka-Tex LLC, including market expansion, improved customer service, and competitive advantage. A business can use strategies such as identifying new channels, evaluating logistics and infrastructure, developing relationships with partners, and investing in technology to effectively expand its distribution reach. By effectively delivering products to customers and entering new markets, the enterprise gains a wide informational environment and the opportunity to expand its position in the market. Embracing sustainability is critical for Daka-Tex LLC to expand its position and achieve long-term success. Using sustainable materials, reducing waste, by adopting sustainable manufacturing practices and educating customers, companies can significantly reduce their environmental impact and increase their reputation as environmentally responsible companies. By tapping into this growing market segment of environmentally conscious consumers, companies can increase their sales and profits and achieve long-term success.

Being aware of market trends and consumer demands in Uzbekistan is important in expanding the company's position and position in the yarn and knitwear market. By adopting sustainable practices, offering traditional designs, having a strong online presence, and using natural and organic materials, Daka-Tex LLC can address current market trends in Uzbekistan and expand its market position. Analyzing statistical data and understanding market trends, conducting research and analysis, innovating products, collaborating with local designers and artisans also give the enterprise a competitive advantage.

CONCLUSION AND SUGGESTIONS

In summary, expanding the market position of light industrial enterprises within the yarn and knitwear industry necessitates a comprehensive and strategic approach. The research demonstrates that embracing technological advancements, such as automated production systems and the use of sustainable materials, can significantly enhance production efficiency and product quality. By focusing on innovation, companies can meet the rising consumer demand for eco-friendly and ethically sourced products, which is becoming a key factor in gaining a competitive advantage in both domestic and international markets.

Moreover, improving supply chain management plays a critical role in ensuring that enterprises can efficiently deliver products to market, reduce costs, and maintain high levels of quality. The integration of advanced logistics and inventory management systems enables companies to optimize their operations and respond swiftly to market changes. Additionally, adopting modern marketing strategies, including digital marketing and brand differentiation, helps light industrial enterprises reach a broader audience and build stronger relationships with customers.

The study also underscores the importance of aligning business practices with global trends in sustainability and corporate social responsibility. As consumers become more environmentally conscious, enterprises that actively promote their commitment to sustainable practices are more likely to secure long-term loyalty and market share.

In conclusion, for light industrial enterprises to successfully expand their position in the highly competitive yarn and knitwear market, they must adopt a holistic approach that includes innovation, sustainability, supply chain optimization, and modern marketing practices. These combined efforts will not only strengthen their competitive edge but also ensure long-term growth and success in the rapidly evolving global marketplace.

References:

1. Decree of the President of the Republic of Uzbekistan "On approval of the strategy for innovative development of the Republic of Uzbekistan for 2019 - 2021" dated September 21, 2018, No. UP-5544. T.2018.
2. Musaeva Sh.A. Marketing. Textbook "STAR-SEL" LLC publishing and creative department. Samarkand-2023.
3. Musaeva Sh.A. Integrated marketing communication training manual "Mahorat" publishing house, Samarkand - 2022.
4. Musaeva Sh.A., Usmonova DI Innovative marketing "TURON EDITION" study guide for 2021.
5. Azimovna Development of innovative marketing strategies in agriculture
6. Web of Scientist: International Journal of Scientific Research 3 (02), 538-544
7. MS Azimovna, RN Ulugbekovna Development Conditions and Modern Trends of Business Tourism Worldwide INTERNATIONAL JOURNAL OF BUSINESS DIPLOMACY AND ECONOMY 2 (2), 63-66
8. Kotler F. i dr. Basic marketing. - M.: LLC "ID Williams", 2013.
9. MS Azimovna THE MAIN RESULTS OF THE LABOR PRODUCTIVITY OF THE STAFF OF THE HOTEL "BILLURI SITORA" LLC
10. Galaxy International Journal of Interdisciplinary Research 11(1), 348-352
11. MS Azimovna THEORETICAL ASPECTS OF MARKETING TOOLS IN INCREASING THE INTERNATIONAL COMPETITIVENESS OF THE TEXTILE ENTERPRISE Science and Innovation 2 (1), 47-53
12. S Musayeva MECHANISMS OF FUNCTIONING OF LOGISTIC STRUCTURES Science and innovation 2 (A2), 196-202



13. S Musayeva WAYS TO IMPROVE THE POLICY OF DISTRIBUTION OF GOODS IN FURNITURE PRODUCTION ENTERPRISE Science and innovation 2 (A2), 152-156
14. 12. S Musayeva IN THE CONDITIONS OF MODERNIZATION IN UZBEKISTAN THE NEED TO EVALUATE ENTERPRISE Science and innovation 2 (A2), 35-40
15. 13. MS Azimovna Ways to Improve the Use of Marketing Information in the Assessment of "Stekloplastik" LLC American Journal of Economics and Business Management 5 (11), 338-343



IMPROVEMENT OF METHODOLOGY OF ACCOUNTING AND ANALYSIS OF INCLUDED FINANCIAL STATEMENTS AND INVESTMENTS IN SUBSIDIARY SOCIETIES

Nasirkhodjaeva Dilafruz Sabitkhanovna

Tashkent State University of Economics,
Doctor of Sciences in Economics, professor

Abstract: This article describes the theoretical and methodological aspects of the preparation of consolidated financial statements in insurance companies in accordance with the requirements of international financial reporting standards, methods of accounting for investments of insurance companies. The methodology of preparation of consolidated financial statements of insurance companies, its calculation and stages of consolidation are described. Considering the characteristics of insurance companies, guidelines have been developed to address the problems of consolidating financial results, assets and liabilities and cash flows, as well as the preparation of financial statements.

Key words: consolidated financial reporting (CFR), control, joint control, participation in shares, significant impact, proportional consolidation, joint activity, elimination of intra-group operations, business merger, segment reporting, separate financial statements, joint stock company, financial instruments, insurance contracts, assets and liabilities, income and expenses, financial statements of the group of companies.

Annotatsiya: Mazkur maqolada sug'urta kompaniyalarida xalqaro moliyaviy hisobot standartlariga muvofiq konsolidatsiyalashgan moliyaviy hisobotlarni tayyorlashning nazariy va metodologik jihatlari, sug'urta kompaniyalari investitsiyalarini hisobga olish usullari yoritilgan. Sug'urta kompaniyalarining konsolidatsiyalashgan moliyaviy hisobotlarini tayyorlash metodologiyasi, uning hisoblash tartibi va konsolidatsiyalash bosqichlari izohlangan. Sug'urta kompaniyalari faoliyatining o'ziga xos jihatlari inobatga olgan holda moliyaviy natijalar, aktivlar va majburiyatlar hamda pul oqimlarini konsolidatsiyalashdagi muammolarni hal qilish va moliyaviy hisobotlarni tayyorlash bo'yicha qo'llanmalar ishlab chiqilgan.

Kalit so'zlar: konsolidatsiyalashgan moliyaviy hisobot (KMH), nazorat, qo'shma nazorat, ulushda ishtirok etish, sezilarli ta'sir, proporsional konsolidatsiya, qo'shma faoliyat, guruh ichidagi operatsiyalarni bartaraf etish, biznes birlashmasi, segment hisobotlari, alohida moliyaviy hisobotlar, aksiyadorlik jamiyati, moliyaviy vositalar, sug'urta shartnomalari, aktivlar va majburiyatlar, daromad va xarajatlar, kompaniyalar guruhi moliyaviy hisobotlari.

Аннотация: В данной статье описаны теоретические и методологические аспекты подготовки консолидированной финансовой отчетности в страховых компаниях в соответствии с требованиями международных стандартов финансовой отчетности, методы учета инвестиций страховых компаний. Описана методология подготовки консолидированной финансовой отчетности страховых компаний, порядок её расчета и этапы консолидации. С учётом особенностей деятельности страховых компаний разработаны рекомендации по решению проблем консолидации финансовых результатов, активов и обязательств, а также денежных потоков и подготовке финансовой отчетности.

Ключевые слова: консолидированная финансовая отчетность (КФО), контроль, совместный контроль, участие в долях, значительное влияние, пропорциональная консолидация, совместная деятельность, устранение внутригрупповых операций, объединение бизнеса, сегментная отчетность, отдельная финансовая отчетность, акционерное общество, финансовые инструменты, страховые контракты, активы и обязательства, доходы и расходы, финансовая отчетность группы компаний.

INTRODUCTION

One of the main directions of modernization of the economy of the republic is the proper management. The country has created a legal framework for systematic accounting and strengthening payment discipline, i.e., the Law "On Accounting" and the "National Accounting Standards".

It is known from the experience of other countries that in the effective management of enterprises it is more appropriate to create them in large groups. In this case, two or more companies merge financially and economically under one company or financial groups. In the event of a merger of a group of business entities under the control of the parent, a consolidated financial statement is prepared.



The main purpose of preparing consolidated financial statements is to fully disclose the results of the corporation's operations and financial position. Unfortunately, the current consolidated financial reporting methodology does not fully meet IFRS (International Financial Reporting Standards) requirements.

The main reasons for the formation of consolidated financial statements are:

- Absorption or merging of assets and capital for the purpose of development of the holding business, division of various businesses into legal units and financial benefits from the process of economic consolidation;
- The constant fluctuations of exchange rates of different countries in the context of inflation, the distribution of corporate profits a controversial process;
- Lack of uniform methods and procedures for bookkeeping and reporting in different countries and countries with a federal system of governance.

The above problems arose in the United States in the early twentieth century. For the first time in 1899, companies were formed in New Jersey on the basis of an economic merger in the form of corporations (holdings). Financial groups consisting of a number of dependent business entities. As of March 12, 1903, U.S. steel had a number of foreign subsidiaries with a combined market capitalization of more than 1 billion US dollars, and for the first time in its history compiled a consolidated financial statement as the largest company in the world [8].

The report became legally binding for the first time since the adoption of IAS 3 (International Accounting Standards), Consolidated Financial Statements, in 1970. In 1979, IFRS 3 was amended to IFRS 27, entitled "Consolidated Financial Statements and Accounting for Investments in Subsidiaries", and in 1983, EU Directive No. 7, Consolidated Accounts, was adopted [8].

According to International Accounting Standards, consolidated financial statements deal with the preparation and presentation of consolidated financial statements for a group of enterprises under the management of a parent. Consolidated financial statements are prepared to meet the need for information on the financial position, results of operations and changes in financial position of a group of enterprises. In this regard, the President of the Republic of Uzbekistan Shavkat Mirziyoyev in his book "Critical analysis, strict discipline and personal responsibility - should be a daily rule of every leader".

Further improvement of monetary policy through the use of instruments in line with international experience, ensuring the stability of the national currency and prices in the domestic market" also provides for the use of advanced foreign experience and instruments in the management systems of companies.

The Action Strategy for the five priority areas of development of the Republic of Uzbekistan for 2017-2021 states: use" [1] also raises the issue of establishing cooperation with international financial institutions, including the Committee on International Financial Reporting Standards.

IFRS 15, Receipt of Contracts with Buyers, provides for the introduction of a new procedure for the recognition, measurement and reporting of receipts. Therefore, the organization of calculations in accordance with the requirements of this standard, the presentation of transparent information about income and profit in the financial statements, the means that are understandable to international investors, i.e. the most tested and effective methods and techniques, recognition and evaluation criteria, international rules and principles The introduction of a methodology for providing reliable, consistent and comparable financial information about a company's revenues, profits and distribution and share of profits using it is a matter of urgency for all countries, especially those applying IFRSs for the first time.

In our country, certain results have been achieved in the harmonization of income and profit accounting with IFRS. In particular, in accordance with IFRS 2 "Income from operating activities" and the Regulation "On the structure of costs and the procedure for determining financial results" developed a procedure for income and financial results in accordance with international standards. Procedures for the preparation, international auditing and publication of financial statements on the basis of IFRSs for enterprises with a share and other enterprises on a voluntary basis will be introduced. Ensuring the effective implementation of these tasks requires scientific research to radically improve the methodology of income and profit accounting and reporting on financial results in accordance with the requirements of international standards in accordance with the requirements of foreign investors and other information users. Therefore, it is important to describe income and profit indicators as an element of financial reporting and to identify their components.

The deepening processes of globalization and integration in the countries of the world are leading to the transition to generally accepted international norms and standards and the growing demand for their observance. This also directly applies to accounting and reporting, which is generally accepted as an "international business language". To date, 1 international conceptual framework, 29 International Accounting Standards (IFRSs) and 17 International Financial Reporting Standards (IFRSs) and 33 interpretations of standards have been put into practice. All joint stock companies, multinational corporations and large companies operating in various sectors around the world, together with their subsidiaries and other affiliates, prepare financial statements in accordance with IFRS on a voluntary basis. Therefore, the number of countries recognizing IFRSs is



increasing. Aligning accounting and reporting with the requirements of international standards, on this basis to achieve global harmonization of financial reporting, the effective use of best practices at the national level is the most pressing issue for all countries.

Unification of financial reporting in the context of modern global economic integration, harmonization of national accounting standards with international standards to improve the investment climate in developing countries, methodological issues of convergence and harmonization of financial reporting, improvement of methodology for classification, recognition, evaluation and reporting; special attention is paid to focused scientific research. These studies have resulted in improvements in financial instruments, operating segments, results of joint ventures, fair value measurement, recognition of contracts, and their presentation in financial statements, as well as additional financial reporting. However, the full implementation of these results has not been achieved in all countries, and the application of IFRSs takes into account the specifics of each country.

In our country, a large-scale work has been carried out to harmonize financial reporting with IFRS and strengthen its regulatory framework, and certain results have been achieved. In particular, the transition to international financial reporting standards, their audit and publication based on international auditing standards has been introduced. As a result of the implementation of international standards in our country, "more than 700 joint-stock companies, 5008 enterprises with foreign investment" are moving to the preparation of financial statements based on IFRS 2. However, these achievements do not mean that the problems of financial reporting in the country have been fully resolved.

ANALYSIS OF THE RELEVANT LITERATURE

The National Association of Accountants and Auditors of Uzbekistan, an organized member of the International Federation of Accountants, has won the right to translate and publish International Auditing Standards into the state language. An important step in this direction was the publication of the 3-volume collection "International Standards for Quality Control, Auditing, Review, Other Confidence and Related Services" in Uzbek, published in 2013 with the official permission of the International Federation of Accountants in cooperation with the Ministry of Finance of Uzbekistan [2].

Due to the lack of a national standard for compilation in the audit activities of the Republic, the International Standard for Related Services 4410 (new edition) "Compilation Agreements" came into force on July 1, 2013, or later for reports on compilation agreements.

Commenting on the need for compilation, Bulbulov F., a Tajik scholar and practitioner, said: includes.

Russian practitioner Tatarintseva E.N. considers the compilation of financial information necessary in three cases: first, the provision of additional audit services (related services) to complete the financial statements in the event that they are not prepared for good reasons; second, the preparation of consolidated financial statements; third, the preparation of accounting (financial) reports in accordance with international financial reporting standards or the transformation (adaptation) of the national report to the international [3].

The work of the above-mentioned scholars examines the methodological issues of recognition, measurement, and presentation in the financial statements of long-term assets, inventories, liabilities, income, and expenses. The scientific work prepared by RD Dusmuratov and U.I. Tulaev studied the theoretical, methodological, and practical aspects of financial reporting. I. Ochilov studied the issues of preparation and submission of financial statements in insurance companies. In his article, Marpatov addressed the issue of bringing the financial statements in line with international standards.

Although the research of these authors is of great scientific and practical importance, in these works the issues of harmonization of financial reporting forms with the requirements of international standards, transformation of financial reporting and application of advanced foreign methods of reporting are not sufficiently disclosed. Moreover, there is not enough scientific work devoted to the study of these problems in an interconnected way and as a whole. All this became the basis for conducting research on this topic, as well as defining its goals and objectives.

RESEARCH METHODOLOGY

Methods of logical observation, critical study of the literature, analysis and synthesis, induction and deduction, comparison, classification based on certain characteristics, SWOT analysis, modeling, system analysis, and economic analysis were used in the processing of the data obtained during the research.

ANALYSIS AND RESULTS

A merger of enterprises is said to be the merger of one separate enterprise into another or the merger of one enterprise into one economic unit as a result of the acquisition of control over the net assets and production

activities of another enterprise. This is mainly due to the efforts of the owners of a company engaged in any activity to establish several small independent enterprises within that company. This results in certain savings on tax payments.

In most cases, business expansion is a necessity. In this situation, transnational companies will expand their activities worldwide. Consolidation of financial statements is required to monitor the expansion of joint ventures and joint activities of enterprises. "... Reports on mergers and consolidations of enterprises: Financial statements on mergers; consolidated financial statements; financial report on participation in joint ventures" [4].

Table 1. Fundamentals of the formation of financial accounting and reporting as a science.

Basics	Description
Purpose	Providing information users with information about the financial condition of the account, its changes in the impact of transactions, the status and movement of funds, as well as income and expenses for decision-making
Accounting entities	Private enterprises, "partnership societies" *, joint-stock companies, large corporations, production cooperatives and unitary state enterprises, banks and credit organizations, budget organizations and non-governmental non-profit organizations
Subject and object	Assets, liabilities, equity, income and expenses and financial and economic events (processes)
Rules and principles	The basic fundamental rule: continuity of activity, continuity and calculation; Fundamental quality description: consistency, fairness and objective presentation
Method (methods and techniques)	A set of methods and techniques used in the recognition, evaluation, processing, grouping and transmission of information
Procedure and cycle	The most effective logical sequence of accounting actions performed in the recognition, identification, measurement, processing, preparation and presentation of financial statements measured in monetary terms
The product of the accounting process	Financial statements are the product of the results of the accounting process. These include statements and comments on financial position, profit and loss and other comprehensive income, cash flows, changes in equity, accounting policies and explanations.

Modernization of financial reporting as an important support of management means the harmonization of the structure and content of financial reporting in the interests of information users, the introduction of the most advanced methods and techniques in the processing and transmission of information and improved reporting forms.

The Republic of Uzbekistan is gradually transitioning to IFRSs in the modernization of financial reporting. Due to the harmonization of curricula with international practices, the subject "Financial Accounting" was renamed "Financial Accounting and Reporting". In this regard, it is important to bring the science of financial accounting and reporting to the world level in our country and to highlight and systematize in a new interpretation the factors that shape it as a science (Table 1).

Theoretical and methodological aspects of the preparation of consolidated financial statements are recognized in IFRS 10 on consolidated financial statements, IFRS 11 on Joint Venture Agreements, IFRS 27 on Separate Financial Statements or IAS. IFRS 28, Investments in Business Entities and Joint Ventures, discloses the requirements for the practical application of consolidated financial statements.

Joint-stock companies operating in the Republic of Uzbekistan, enterprises with other foreign investments prepare financial statements in accordance with the Law on Accounting and IFRS. To have the above capabilities, the company is required to prepare and present financial statements in accordance with IFRS [5].

The first way is to transform the IFRS-based financial statements into IFRS (Figure 1).

The use of the transformation method in the transition to IFRSs does not result in a 100% result and error-free financial reporting. This is because the financial statements under IFRS are shaped by many factors. It is a very difficult process to fully cover them on the first try. Only in the first transformation should large errors be avoided. The experience of transformation is gradually formed, and as a result, the reliability of the financial statements, which is transformed from year to year, increases. Therefore, companies in Uzbekistan need to



start the IFRS financial reporting transformation today to get good results tomorrow. If companies do not feel the need to prepare financial statements based on IFRS today, they will feel the need to do so tomorrow. Therefore, to meet tomorrow's need, the transformation must begin today. A company that thinks we don't have the staff, the opportunity, the resources, and therefore the need is making a big mistake.

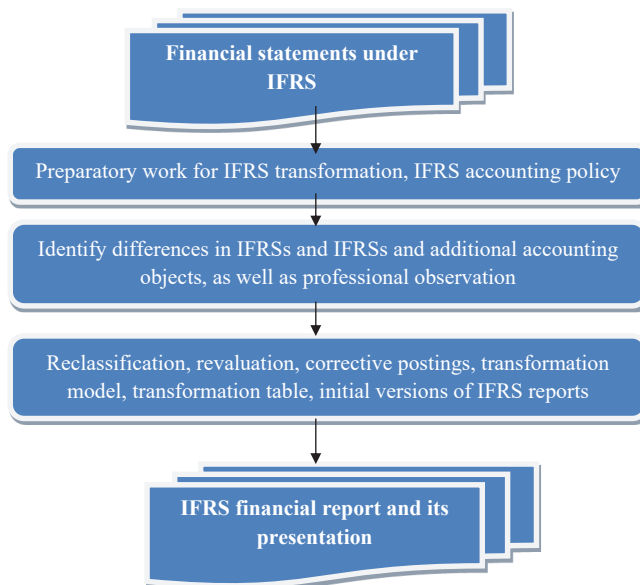

Figure 1. Financial reporting transformation stages.

It is advisable to carry out the transformation process in the following sequence:

First, it is necessary to prepare analytical accounting data, if necessary, the initial documents, which reflect the components of financial statements prepared in accordance with national standards, as well as extensions to the balance sheet, profit and loss and other reporting items.

Second, reclassification, revaluation of assets, liabilities, and elements of private capital. The profit and loss statement also reclassifies and evaluates each relevant item in accordance with international standards. Similarly, measures should be developed to bring other reporting items into line with the requirements of individual international standards [8].

Third, it is necessary to make appropriate adjustments to the level of IFRSs, to develop a schedule of additional wiring.

Fourth, compile a report that meets the requirements of IFRSs after appropriate adjustments have been made using accounting entries.

Fifth, the correct use of terms plays an important role in the transition to IFRSs. Terms in the reports based on national standards, naming of indicators, their abbreviations should be transferred to terms that meet international standards. If the indicator is regrouped, its value based on the assessment meets international standards, but its naming is not appropriate, it will be difficult to read, leading to confusion. Therefore, it is necessary to bring the system of terms in line with international standards [5].

In our view, we need to move from the practice of financial accounting and financial reporting process in the world to the practice of transformational working balance sheet. The working balance sheet is an important table (register) that transfers the balances of accounts to the forms of financial statements based on transformational records.

At the stage of preparation of financial statements, the statement of financial position, profit and loss and other comprehensive income, cash flow statement, changes in equity are prepared using the balance sheets and tables. Once the reports have a positive audit opinion, they are approved by top managers and presented to decision makers.

As a result of consolidation, three calculations are made:

- 1) investment deduction, the elimination method is used.
- 2) deduction of economic transactions, write-off of intra-group transactions.
- 3) deduction of financial transactions, deducting mutual debt relationships within the group for example, the parent company lent to a subsidiary, the transaction should be deducted in the consolidated financial statements.

Table 2. Terms set for consolidation in companies [9].

Ownership level of the insurance company	Ownership share	Accounting methods
There is no material influence, so there is no economic control over capital	<20%	The investment account is based on the LCM principle
There is no material influence, no amon control	20% and 50% respectively	The cost of the investment is calculated in the form of dividends received + the profit of the invested company.
Control (marginal domination)	> 50%	The group needs to be consolidated

The task of collecting financial information typically involves the preparation of financial statements (in which case the entity may or may not have a complete financial statement), but may also collect, classify, and compile other financial information. At the time of compiling the financial statements, the auditor or expert accountant does not express an opinion on the legality and fairness of the financial statements, as this type of service does not involve mandatory audit procedures of the financial statements, the auditor is required to report in the compiled financial information.

Based on the research, in order to bring the regulatory framework and regulation of accounting and financial reporting in the country in line with international requirements, develop general principles of accounting and draft national standards, generalize and introduce best practices in accounting, certification and training of accountants. We consider it expedient to establish the Uzbek Institute of Professional Accounting, which is an independent professional organization. The need for the institute was proved in the research work, its goals and objectives were defined.

In our national literature, accounting is described as a form of representation of work and performance¹⁴. In them, the definitions given in the financial statements did not differ in content from the definitions given in the financial statements. In our opinion, the definition of financial reporting is an integral part of its financial accounting, an important tool and procedure in the implementation of its information function and purpose, as well as the integration of all financial statements in the financial statements. , it should be borne in mind that the need for information on the movement of funds is satisfied. Based on the research, we define “financial reporting” as follows: Financial reporting is a tool for achieving the goals, functions and objectives of financial accounting, which changes the financial position of the enterprise for the past period, its financial and economic performance, cash and equity. is a system that incorporates reliable information and is designed to meet the information users’ need for information for decision-making and control.

Table 3. Compilation of part II of the set of international standards of quality control, audit, review, other assurance and related services [10].

Related services	
400-4699	International Standards for Related Services (ISS)
4400	Agreements on the implementation of agreed procedures for financial information (Former ISA 920)
4410	Agreements on the compilation of financial statements
New and revised standards that have not yet entered into force	
3420	Confidence-building arrangements for the submission of a report on the compilation of approximate financial information included in the prospectus
4000-4699	International Standards for Related Services (ISS)
4410	Compilation agreements (in new edition)



The classification is based on the structure of the financial statements, its composition, coverage of specific cases and circumstances, reports on mergers and consolidations, coverage period, type of economic entity and audit, division into main and additional types. The study systematizes the process of presentation of financial statements, the group of information users, their interest in information and the content of the decisions they make. This allows the structure and content of financial reporting to be tailored to the needs of all users.

International Standard on Related Services (IPSS) 4410 "Financial Reporting Compilation Agreements" is required to be considered in the context of "Introduction to International Standards for Quality Control, Auditing, Review, Confidence and Related Services" defining the scope and competence of IFRS [10].

During the preparation of the consolidated balance sheet, certain items of the parent and subsidiaries are combined. Some items may be separated (written off) as transactions between parent and subsidiaries. For example, the debt of one enterprise under the control of the parent company to another, the transactions between them. In the reporting process, such transactions should not be reflected in the overall results of the accounts. Because transactions, debt repayments and receivables lead to an increase in cash within the company.

If the financial statements used in consolidation have been prepared for different reporting dates, the results of current transactions and other events in the period between the reporting period and the date of the parent's financial statements should be adjusted. But in any case, the difference between the reporting dates should not exceed three months. Consolidated financial statements should be prepared using a single accounting policy. If it is not possible to apply a single accounting policy in the preparation of consolidated statements, this should be disclosed in the parts of the report to which the other accounting policy applies [11].

"Income from operating activities," states that "Income from operating activities is income that results in an increase in equity, except for increases in the value of property owners' equity over the period in which the entity operates" described. There is a need to improve this definition.

This is because the definition does not reflect the nature of the increase in economic benefits in terms of the appearance of assets (cash or assets) and (or) the improvement of asset quality and (or) the settlement of liabilities. In addition, the definition is given to income from operating activities, the definition was actually to be given to income because other income not related to ordinary activities also meets the above definition requirements, so the standard does not consider other income as a separate element of financial reporting. In accordance with the conceptual rules of financial reporting, income is an element of financial reporting, which includes basic income and other income. Second, income is divided into income from ordinary activities in accordance with international standards, basic income and income not related to normal activities.

Financial information is reflected in the financial statements, financial information is provided to users in a timely manner. They identify deviations from the actual data in the reports from plans and budgets and analyze their causes. Managers make corrections, make changes to plans and budgets, and make other important decisions about the operation of the business. External information users also express their views on investing. These decisions have an impact on the entity's plans, budgets, performance, and financial and economic operations for membership-based feedback. As a result, activity accelerates and economic efficiency increases.

On the basis of the developed recommendations, it was proposed to include in the normative legal documents the basic principles of quality description, such as consistency, objectivity and objectivity.

In the second chapter of the dissertation, entitled "Improvement of the methodological framework of the statement of financial position", the essence of the statement of financial position, presentation, recognition, assessment of long-term assets, current assets and liabilities and improvement of the methodological basis of the statement of financial position justified.

The work improved the rules for accounting for machinery and equipment, inventories, which are the main elements of financial reporting, as well as the procedure for identifying the initial cost of machinery and equipment, systematization of current assets, inventory cost formation, liability assessment and classification.

The work proposes a methodology for the recognition of short-term liabilities by foreign scholars and IFRS of the Republic of Uzbekistan, their adaptation to best practices, the transition to a new system of liabilities on wages and related processes, as well as dividends.

In order to bring the content of the information reflected in the statement of financial position in line with international standards, we create the following table (Table 4).

Table 4. A series of information that is directly reflected in the statement of financial position.

77.1 Fixed assets (property: land, buildings, machinery and equipment)
77.2. Intangible assets
77.3. Investment real estate
77.4. Financial assets (excluding 77.5, 77.8, 77.9 and 77.11)
77.5. Investments made on the basis of equity participation
77.6. Biological assets
77.7. Inventories
77.8. Trade and other receivables
77.9. Cash and cash equivalents
77.10. Long-term assets and outgoing group assets classified as held for sale
77.11. Current and deferred tax assets
77.12. Trade and other accounts payable
77.13. Reserves (allocations)
77.14. Financial liabilities (except 77.12 and 77.13)
77.15. Tax liabilities (except 77.16)
77.16. Income tax liabilities
77.17. Private capital and reserves

If the financial statements used in consolidation have been prepared for different reporting dates, the results of current transactions and other events in the period between the reporting period and the date of the parent's financial statements should be adjusted. But in any case, the difference between the reporting dates should not exceed three months. Consolidated financial statements should be prepared using a single accounting policy. If it is not possible to apply a single accounting policy in the preparation of consolidated statements, this should be disclosed in the parts of the report to which the other accounting policy applies.

The application of International Financial Reporting Standards (IFRSs) is not a binding document, it is of a recommendatory nature. It does not specify the forms of financial reporting that enterprises are required to submit, as in national standards. IFRSs define the main components of financial statements and the minimum information content that should be reflected in them. The application of IFRSs is a matter for the exclusive competence of the company.

The transition to IFRS or the preparation of financial statements based on IFRS creates the following opportunities [12]:

- Increases the transparency of the company's performance.
- Information users have the opportunity to analyze the financial performance of a single company by period and by comparing the performance of several different companies.
- Creditors, shareholders, lending institutions increase confidence in the company and invest in the company's activities with high confidence, the company's access to credit expands.
- Attracting foreign investment and cooperation with foreign investors will increase.
- Access to world markets, access to raw materials, currency, labor exchanges, international capital markets.
- Managers of the company will have the opportunity to obtain reliable, objective, relevant and timely systematized financial information to make management decisions.
- Provides necessary information for budgeting, planning and strategic development assessment of the company.
- Improving the company's management mechanisms, increasing the company's competitiveness, improving product quality and increasing export potential;
- Eliminate elements of corruption, abuse, tax evasion, looting, localization, homelessness, bankruptcy in companies.
- The system of labor incentives will be radically improved, material interest will increase.
- A strong control system will be installed. The spiritual environment is stabilized. Employees' loyalty to their work, company and country are combined.
- Employees can work on themselves and constantly improve their skills. Interest in professionalism and effort will increase.

The use of the transformation method in the transition to IFRS does not result in a 100% result and error-free financial reporting. This is because the financial statements under IFRS are shaped by many factors. It is a very difficult process to fully cover them on the first try. Only in the first transformation should large errors be



avoided. The experience of transformation is gradually formed, and as a result, the reliability of the financial statements, which is transformed from year to year, increases. Therefore, companies in Uzbekistan need to start the transformation of financial statements on the basis of IFRS today in order to get good results tomorrow. If companies do not feel the need to prepare financial statements on the basis of IFRS today, they will feel the need to do so tomorrow. Therefore, to meet tomorrow's need, the transformation must begin today. A company that thinks we don't have the staff, the opportunity, the resources, and therefore the need is making a big mistake.

Based on several information that must be reflected in the financial statements based on IFRS and best practices, a form of reporting on the financial condition for the purposes of transformation for enterprises operating in the country was proposed. In particular, the part of this report on long-term assets will look like this (Table 5).

Table 5. Reflection of information on long-term assets in the statement of financial position (thousand soums).

Name of indicators	Line code	At the beginning of the reporting year	By the end of the reporting year
Long-term tangible assets, total (040 + 050 + 060):	010	8010337	7147472
Property: initial value of land, building, machinery and equipment (by components)	020	13829829	12857480
Accumulated depreciation	030	6627088	6708713
Property: land, building, machinery and equipment book value (020-030)	040	7202741	6148767
Uninstalled equipment	050	123144	100296
Incomplete capital inflows	060	684452	898409
Book value of long-term intangible assets (by components)	070	-	-
Investment real estate	080	-	-
Long-term receivables and deferred expenses	090	441438	441438
Long-term investments (by components)	100	462560	1235825
Deferred tax assets	110	-	-
Biological assets	120	48450	48450
Part I total (010 + 070 + 080 + 090 + 100 + 110 + 120)	130	8962785	8873185
Long-term and outgoing group assets classified as intended for sale	150	-	-

Compilation of the report "Property: land, buildings, machinery and equipment" to fully meet the information needs of users and to obtain information about the components that must be reflected directly in the statement of financial position or in the comments and explanations in accordance with the requirements of the standards purposeful. The proposed report reflects new indicators, such as asset management, error correction and loss from impairment, and provides a methodological procedure for their calculation. This harmonizes the reports and the indicators reflected in them with IFRSs, and the information is tailored to the needs of users.

Line 040 of the statement of cash flows reflects payments for management and operating expenses, item 050 "Payments for management and operating expenses" in line 050 "Payments for overhead production", line 050 "Payments for management and operating expenses" was recommended. In addition, to increase the transparency of the report, it was suggested to include line 211 "deduction of private capital" in the section related to financial activities. In the introductory part of the report "Information on the movement of foreign currency funds" it was recommended to reflect line 303 "Contributions to the authorized capital", line 304 "Sale of shares to foreign shareholders", line 306 "Received financial assistance". In addition, the expenditure part of the reference was based on the need to include line 311 "Exchange of foreign currency for national currency",

line 314 “Transfer of distributed profits or capital outflows to the founders”, line 316 “Transfer of dividends to foreign shareholders”.

The study provided a scientific analysis of the approaches to the components of the cash flow statement. An improved form of cash flow reporting that meets international and national standards and transformation requirements has been proposed. The study developed transformation formulas for direct and indirect cash flow statement based on the statement of financial position and the statement of profit and loss and other comprehensive income (Table 6).

Table 6. Formulas for calculating the main indicators of the statement of cash flows on current operating activities in direct and indirect ways.

Line	Indicators in the report	Computational formulas	Extension of definitions in formulas
010	Proceeds from the sale of goods (goods, works and services) (PMr)	$PMr = YaS + OS1 \text{ or } - OS2 - QS$	YAR - Gross sales
020	On trade activities:	In this case, receivables are calculated together with VAT	QS - Refunds
020	Payments to suppliers for materials (goods, works and services) (PMx)	$PMx = STT + TZ2 \text{ or } - TZ1 + TS1 \text{ or } - TS2$	OS1.2 - (1) decrease, (2) increase in receivables on accounts receivable
040	In terms of production activities:	$PMx = IChM + MZ2 \text{ or } - MZ2 + QQS + QQS2 \text{ or } - QQS1 + TS1 \text{ or } - TS2$	STT - Cost of goods sold
050	Cash paid to suppliers for materials (goods, works and services) (including VAT) (PMx)	In this case, accounts payable on accounts payable, including VAT	TZ1.2 - (1) decrease, (2) increase in inventory balance

Enterprise costs have an inversely proportional effect on financial results. They are mainly funds spent on the purchase of property and labor resources and are a mandatory payment for the enterprise. Another object of accounting for financial results in enterprises is net profit. It is the main source of economic activity of the enterprise and an important indicator of efficiency.

Accounts receivable are monetary assets. Because its extinction is done in the form of money transfer or cash. In national and international accounting standards, accounts receivable is stated at cost. Accounts receivable are set up as a provision for doubtful debts. Accounts receivable of an enterprise that are not repaid on time and are not backed by appropriate guarantees are recognized as doubtful debts. Today, this indebtedness is determined on the basis of an assessment of the borrower's financial condition and the probability of full or partial repayment of the loan amount. This poses some problems in the timely repayment or repayment of this debt.

This means that the normative documents do not provide specific information on the amount of the reserve for this debt and from which source it is formed (including the Tax Code or National Accounting Standards).

In view of the above, we consider it appropriate to define financial instruments as follows: “Financial instruments are financial assets of one party and financial liabilities or other equity instruments of the other party arising from contracts or other documents of a financial nature.” In our view, this definition more fully describes the true nature of financial instruments.

Hence, the financial instruments listed in the International Financial Reporting Standards are the mutual contractual relations of individuals and legal entities, which can be bilateral or multilateral. In it, one party, i.e., the enterprise (organization) or individual, has a financial asset and the other party has a financial liability or equity instruments. The concept of financial instruments is divided into three: financial assets, financial liabilities, and equity instruments [13].

The business entity must have a system for collecting and processing information that allows it to calculate income and expenses during the reporting period to determine the efficiency of its business activities and make management decisions for the next period. In this regard, we believe that the above proposals for the



formation of financial results are of practical importance. Given the fact that the main share in the current assets of tourism enterprises are receivables, proposals were made to re-enter the information “On receivables and payables.” This will be an important support in the analysis of the financial condition of tourism enterprises and effective management decisions. The methodological procedure for calculating the change in equity allows to provide reliable and accurate information in the financial statements. We propose to reflect the components of private capital in the statement of financial position in the following order (Table 7).

The table shows that private capital consists of authorized capital, issue capital, reserve capital, retained earnings, target revenues and reserves for expected expenses and payments. In contrast to the current balance sheet, the authorized capital was divided into share capital and share capital. In joint-stock companies, the procedure for reflecting the share capital of preferred shares and ordinary shares with the nominal value, the number of authorized shares, the number of issued shares was proposed. This serves to increase the transparency of the balance sheet.

Table 7. Reflect the components of private equity in the statement of financial position.

I I. Liabilities and private capital	Line	Computational formulas	Extension of definitions in formulas
	240	5419278	-1065969
Private capital (250 + 280 + 290 + 300 + 310 + 320 + 330)	250	598250	598250
Authorized capital (260 or 270)	260		
Share capital (261 + 262)	270	598250	598250
Share capital (271 + 272-290)	271		
Preference shares — face value X, number of shares allowed X, number of shares issued X	272	598250	598250
The nominal value of ordinary shares is 1000 soums, the number of permitted shares is 598250, the number of issued shares is 598250	280	129127	129127
Emission (added) capital	290		
The number of own shares purchased is X	300	2862277	2851981
Reserve capital	310	1806478	-4668473
Retained earnings	320	23146	23146
Targeted revenues	330		
Reserves for expected expenses and payments	340	5419278	-1065969

In order to reflect the authorized capital in the report on changes in private capital in terms of share capital and share capital, as well as to allocate separate columns in the report for the amount of ordinary shares, preferred shares, stock in reserve and total share capital, share capital (share capital) 020), clearly indicate that the increase in share price (line 030) is due to, cancellation of shares (line 050), decrease in share price (line 060) on a separate line, no need for a separate line for the exchange rate difference, it was proved expedient for the partner companies to deduct the amount of dividends (line 110) from it, indicating “net profit and loss for the reporting period” in a separate line 100 (line 040), with a separate line on contributions and deductions to the charter capital. Line 120 of the report should also include the item “Impact of changes in accounting policies and corrections on errors”. The inclusion of these changes in the report will increase its usefulness.

The content of the report on the cost of goods (works and services), the procedure for its preparation, the essence and methodological aspects of the approach to the preparation of the “statement of profit and loss and other comprehensive income” and the transformation of financial statements on the basis of IFRS.

In the study, financial performance reports showed ways to reduce costs based on advanced methods, including the application of the Variable Costing system in practical examples (Table 7).

Table 8. Profit and Loss Statement in Variable Costing System (thousand soums).

Indicators	2019	2020
Sale, in currency	448,000	536,000
Variable cost of goods sold	188,160	225,120
Production contribution margin	259,840	310,880
Variable sales and administrative costs	80,640	96,480
Contribution margin	179,200	214,400
Constant overhead production costs	98,000	98,000
Fixed sales and administrative costs	52,000	52,000
Total fixed costs	150,000	150,000
Net income	29,200	64,400
Fixed costs relative to sales volume	0,33	0,28

Such an opportunity can only be achieved through the recognition of International Financial Reporting Standards (IFRSs) and the preparation of reports in accordance with them. The new version of the Law on Accounting also recognizes that accounting entities may apply IFRSs in the prescribed manner.

The need to apply IFRS is determined by the following factors:

- Investors and shareholders in different countries will have the opportunity to better analyze the financial statements of potential companies based on the same principles, ie comparability;
- It is more appropriate for different stock exchanges in different countries to prepare a single financial statement for each of them, rather than a financial report prepared in accordance with the standards of that country. As a result, reporting costs are reduced and capital raising opportunities are expanded.

International financial reporting refers to financial statements prepared in accordance with IFRS or U.S. GAAP standards. These two types of standards regulate the preparation and submission of financial statements for all stock exchanges around the world and are recognized by these exchanges.

Financial statements prepared based on IFRSs improve the investment climate. It allows large companies to invest in the country.

The current reform of accounting and reporting in our country to international standards is aimed at generating useful information for interested users. Reports prepared using international standards contain a large amount of information about the business entity and ensure the transparency of financial information.

Practice shows that the use of international standards in reporting by an entity allows, firstly, access to international capital markets, and secondly, it can attract investment on more favorable terms. Information about an entity that prepares an IFRS report is sufficient for a potential investor to understand and assess the risks associated with their financing. It should be noted that the main purpose of the conceptual framework is to make IFRS reports as useful as possible for users.[14]

Quality features, fundamental and other features are intended to assist professionals in international standards. However, a separate feature should not be given priority, otherwise the information will not be useful. As O.G. Zhitlukhina points out, "fundamental quality features include a number of other features. For example, the appropriateness of information is affected by the value of the forecast, the importance of the information. Accurate presentation is also influenced by the following features: usefulness of information, objective reflection, absence of errors. Relevance is also included in the fundamental features. The relevance of information means that it can be used for decision-making and evaluation." [8] The full set of financial statements governed by IFRS, First-Time Financial Reporting, includes "balance sheet, profit and loss statement, statement of changes in equity, cash flow statement, accounting policy and explanatory note". All reporting forms are basic and must be compulsorily compiled. It should be noted that the exact name of the listed forms is not mandatory (according to IFRS "First-time application of financial statements") and may be changed by organizations, but at the same time the names of reporting forms should reflect the economic nature of financial indicators should be clear. The first and foremost requirement that an IFRS financial statement must meet is the reliability of the information it reflects.



In our opinion, in order to provide reliable reports to users, it is necessary to:

- ensure compliance with all applicable IFRS;
- Development and consistent application of accounting policies in accordance with IFRS 8 Accounting Policies, Changes and Errors in Accounting Estimates;
- providing information with the following characteristics: comprehensibility, relevance, reliability, and comparability.
- disclosure of additional information, if necessary (especially if compliance with IFRS requirements does not allow to adequately assess the impact of events and operations on the results of operations and financial condition) [9].

It should be noted that a reliable report allows users to predict the future cash flows of the business entity (including the probability and periods of their occurrence), as well as to make effective management decisions based on it. An important aspect in the preparation of reports is the principle of continuity, ie the ability of the business entity to continue its activities on a regular basis.

If there is uncertainty in this matter or the entity plans to cease operations (unless there are other alternative solutions), it is required to disclose these circumstances in the report. Assessing an entity's ability to sustain its operations on a permanent basis, its management must take into account the full range of information about the future for at least 12 months. In our opinion, it is necessary to analyze many factors related to:

- current and future profitability.
- debt repayment terms.
- potential sources of funding, etc.

It is known that business entities are required to submit financial statements under IFRS at least once a year. The report shall reflect the status of the reporting period and the date of completion of the report or its submission for a period shorter or longer than one year, as well as disclose the circumstances of use of such reporting period. Some changes to IFRS require users to be informed in detail about the effect of changes in the estimated values of variables on the activities of the organization on the value of the elements of the financial statements 7 in the future situation [15].

In contrast to IFRS, the order of the Minister of Finance of the Republic of Uzbekistan from December 27, 2002, of No. 140 "About approval of forms of the financial reporting and rules on their filling" a there are no such requirements, but organizations are required to independently determine the content of explanations in reporting forms. IFRS 1, "First-Time Application of Financial Statements," regulates the balance sheet, which does not set strict requirements for its form. Each organization develops a balance sheet form independently. Assets and liabilities are divided into long-term and short-term groups depending on their maturity. If the company deems it inexpedient to be such, assets and liabilities are placed in liquidity order. The list of items to be disclosed in the balance sheet is set out in IFRS 1.

In the balance sheets compiled in our country, in contrast to IFRS, items are strictly divided into long-term and short-term types. It is necessary to develop new standards in the financial reporting of the country, taking into account the views of public organizations to ensure unity with international standards, focusing on the professional opinions of experts in the field of accounting and financial accounting.

Research shows that the main problems in the application of International Financial Reporting Standards in Uzbekistan are: the difficulty of adopting existing and new standards by experts and the lack of information due to the lack of appropriate guidelines and explanations on the application of certain IFRS rules; Lack of a generalized analysis of the practice of applying IFRS in joint stock companies of Uzbekistan; High cost of training in special courses for obtaining international certificates under IFRS; Cost of audit and consulting services provided in accordance with international standards; Lack of IFRS specialists and qualified staff; Automated accounting and reporting software under IFRS, as well as the high cost of their maintenance.

In this regard, the emergence of the official IFRS is an important step towards reforming the country's accounting, making it an effective tool for creating quality, objective, useful and high-demand information. In our opinion, to improve financial reporting, in the context of the application of international standards, it is necessary to:

- simplify some regulatory requirements for the registration of business transactions with primary documents, thereby reducing most of the paperwork.
- giving organizations the right to maintain accounting on the basis of accounting policies developed by them, which fully comply with the requirements of IFRS.
- Establishment of an international high school of accounting to train qualified specialists for the application of IFRS.

Subjects operating in our country can be recommended for foreign experience in preparing the first report on IFRS:



- Pre-planning the preparation of reports on international standards (preparation of schedules and orders for the preparation of the first report, budgeting the salaries of appraisers, auditors, external consultants);
- organization of staff training in accordance with the basic principles of reporting on international standards, considering the specifics of the rules for the first application of IFRS.
- Solve the problem of processing large amounts of accounting data through the use of automated accounting systems, spreadsheets and other programs.[16]

The study found that most scholars divided income into 2 groups, basic operating income and other income. However, other income included non-operating income. The opportunity to include income from non-core activities in itself in other income or to include in operating income is lost. For example, road transport companies are actually engaged in providing one-time services to various events on a contract basis, repairing buses, but this activity is not the main one. Hence, income from such activities is not included in operating income, nor is it included in other income.

The International Financial Reporting Standard also states that income includes income from ordinary activities and other income. In our opinion, here, too, when we say normal activity, we mean basic activity. Let us turn our attention to a brief description of the concept of income and its composition. According to the definition of income and revenue in international standards, income related to the main activity of the enterprise is recognized as income. Other income is expressed in terms of income. In addition, the definition of income from ordinary activities seems to refer to the fact that the enterprise receives income from "unusual activities". That is, the division of income into income and revenue, as well as its content, and its content when divided into types, are somewhat ambiguous. Financial Statements, and the issues related to the accounting of income and expenses.[17]

This Standard defines the concept of profit or loss, according to which profit or loss is the result remaining after deducting expenses from total income, except for other components of gross income. Other aggregate income is the change in equity that occurs as a result of transactions and other events during the period, with the exception of changes in equity transactions with property owners. Other aggregate income includes all parts of 'profit or loss' and 'other aggregate income'. Although the standard uses the terms "other gross income", "profit or loss" and "total gross income", the entity may use other terms to describe the total (final) amounts without losing the meaning. In general, when we study scientific research related to the transition to international standards, using the international standard, we see that researchers have suggested that the terms in the international standard are expressed through direct translation. In some cases, the proposed Uzbek translation of the concepts given in this international standard, or the term used in the international standard itself does not correspond to the stylistics of our own language. This eliminates the possibility of knowing the meaning of the proposed concepts on its behalf, as well as losing the alignment of the sentences. However, as mentioned above, another term can be used in the international standard itself. We will discuss this in more detail in this section states that Financial Statements are a regulated statement of an entity's financial position and financial performance. is composed of. The financial statements also reflect the results of the management of the resources entrusted to it by management.[18]

To achieve this goal, financial statements provide information about the following aspects that are relevant to the business entity: assets; obligations; capital; income and expenses, including profits and losses; contributions made by property owners in their validity as property owners and the amounts distributed to them; cash flows. This information, along with other information in the notes, helps users of the financial statements to predict the entity's future cash flows and, in particular, their timing and accuracy. Depending on the subject of our research and the purpose of our work, we will pay special attention to the revenue and expenditure part. Thus, according to the international standard, financial statements represent information about financial results. Its purpose is also to provide information on financial results. This is somewhat consistent with the report on financial results in our country and its content. In this sentence, the main elements of the financial result are listed one by one, and it is emphasized that the data on income and expenses are the main ones. The fact that information about profits or losses is expressed by the word "inclusive" indicates that it is included in the component of income and expenses. However, most researchers find it necessary to focus on the exact benefits and harms and bring it to the forefront of the report.[19]

According to the standard, the complete set of financial statements includes:

- statement of financial position at the end of the period.
- profit or loss and other comprehensive income statement for the period;
- report on changes in capital for the period;
- cash flow statement for the period;
- comments, ie comments containing a brief description of important accounting policies and other explanatory information;



- comparative information for the previous period, etc. As a continuation of the above content, the name of the report is left to the discretion of the entity, specifies that the entity may use other names than the reporting names used in the standard. There is a requirement in the financial statements to present the financial results fairly, in accordance with the definitions and recognition criteria for income and expenses. In accordance with the requirements of International Financial Reporting Standards, information representing financial results should include items in the profit or loss section or profit or loss statement for the period that appear in the following amounts: income from operating activities; gains and losses arising from the derecognition of financial assets at amortized cost; financial expenses; the share of profit and loss of dependent business entities and joint ventures accounted for by the share accounting method; any gain or loss arising from the difference between the carrying amount of the asset and its fair value at the date of its reclassification when the financial asset is reclassified and carried at fair value; a single amount for total liquidated activities. In accordance with the requirements of International Financial Reporting Standards, if the information contained in the income statement or other consolidated income statement or notes is significant items of income or expense, the business entity must disclose their nature and amount separately [20].

Circumstances in which items of income and expense may need to be disclosed include: reducing the carrying amount of inventories to their net realizable value or the carrying amount of property, plant and equipment to their recoverable amount and restoring such reductions; restructuring of the business entity and the restoration of any reserves made at the expense of restructuring; write-off of fixed assets; write-off of investments; non-ongoing activities; court proceedings; and the recovery of formed reserves in other cases. An entity shall present the costs recognized in profit or loss using a classification based on their nature or function in the entity, whichever provides more reliable and relevant information. Expenses are classified into secondary categories that can be differentiated according to their frequency of recurrence, potential for profit or loss, and their predictability, to highlight the components of financial results.

CONCLUSIONS AND SUGGESTIONS

The purpose of financial accounting and reporting, the subjects of accounting, the subject (object), rules and principles, method (methods and techniques), procedure and cycle, the product of the accounting process, the availability of information users are the factors determining its formation as an independent science. Improved definitions of the concept of “financial reporting” by defining the information contained in the financial statements and clarifying the sequence of implementation and the process of reorganization, as well as the characteristics of financial reporting, classification by different features of financial reporting, the systematization of a group of information users plays an important role in improving the theoretical foundations of financial reporting. The inclusion of key principles such as consistency, objectivity and fairness in the fundamental quality characterization principles recognized by the international community harmonizes conceptual rules with international standards, strengthens the regulatory framework of accounting and ensures the transparency of financial statements.

Improving the content and structure of the “Cash Flow Statement” in accordance with international and national standards and the requirements of the transformation will allow to prepare the report directly and indirectly on the basis of the statement of financial position and the statement of profit and loss and other comprehensive income. The development of transformation formulas as a methodological solution to these problems facilitates the compilation of the report, ensuring the accuracy and interdependence of its data.

The “Report on changes in private capital” includes the allocation of authorized capital to share capital and share capital, as well as the full formation of share capital and separate columns for ordinary shares (nominal value), preferred shares, reserve shares and total share capital and their movements the development of proposals for the separation of leading lines will bring the report in line with international standards and increase its ability to carry useful information. The proposed new format of this report ensures the interconnectedness of the reporting forms and the transformation based on international financial reporting standards.

National Accounting Standard of the Republic of Uzbekistan No. 8 “Consolidated Financial Statements and Accounting for Investments in Subsidiaries”, registered on December 28, 1998, No. 580 for the application of a single international accounting policy for consolidated financial statements, taking into account the characteristics of companies The introduction of specific aspects of insurance activities within the requirements of IFRS, financial consolidation and the development of specific financial analysis indicators on the basis of normative documents.

1) Ensuring the uniformity of accounting data for various insurance companies in the insurance market within the requirements of international practice and a single system of criteria for its analysis before the formation of consolidated financial statements of insurance companies in Uzbekistan.

2) When compiling the consolidated financial statements of insurance companies, it is necessary to remove the balances in the turnover and accounts of reinsurance transactions between the participants of the economic association and make adjustments to the relevant accounting accounts.

3) It is necessary to develop uniform regulations and guidelines for ensuring the comparability of consolidated financial statements of insurance companies and reporting data in accordance with IFRS 17) "Insurance contracts" of participants in the economic merger of insurance companies.

4) Lack of a single methodological framework for the formation of consolidated financial statements of insurance companies therefore, methodological recommendations on identification and identification of intra-group transactions in order to eliminate them, and the implementation of the above sequence and consolidation steps, are necessary.

In summary, the consolidation procedure is achieved by ensuring the integrity of IFRS accounts, accounting policies and worksheets used in the group of insurance companies, keeping records in accordance with IFRS and selecting the most appropriate method of preparing financial statements.

References

1. Decree of the President of the Republic of Uzbekistan Sh. Mirziyoyev "On organizational measures for the implementation of the Action Strategy for the five priority areas of development of the Republic of Uzbekistan in 2017-2021". (Collection of Legislation of the Republic of Uzbekistan, 2017, No. 7, Article 88)
2. "Critical analysis, strict discipline and personal responsibility should be the daily rule of every leader". Report of the President of the Republic of Uzbekistan Shavkat Mirziyoyev at the enlarged meeting of the Cabinet of Ministers on the main results of socio-economic development of the country in 2016 and the most important priorities of the economic program for 2017. "People's Word," January 16, 2017 (№ 11 (6705)) issue
3. Collection of international standards of quality control, audit, review, other assurance and related services, 2012, Part II.- T.: "Sano-Standard", 2014., 554 p.
4. Bystrova E.S. Outsourcing of accounting services and the role of the ego in strategic management. - Kazan. "Young Three." № 4.2 (63.2). April, 2014, <https://www.pravda.ru/navigator/-outsorsing-personala.html>
5. Djumanov S.A. Compilation of financial reporting information in small industrial zones on the basis of international standards. Scientific-electronic journal "International Finance and Accounting". № February 1, 2018
6. Bulbulov F. Compilation of financial information. <http://www.bdo.tj/ru/Audit>. Tajikistan. (Internet resource). [Contact data: May 2, 2018]
7. Tatarintseva E.N. Can financial information be collected <http://www.line-audit.ru/index.php?p=services/audit/5/>. (Internet resource). Russia. [Retrieved May 3, 2018]
8. Collection of separate MSFO, released on January 1, 2015 (official translation into Russian by the MSFO Foundation), Tashkent, 2015, -257 p.
9. Janina Mühlhnickel, Gregor N.F. Weiß. Consolidation and systemic risk in the international insurance industry. Journal of Financial Stability. Volume 18, June 2015, Pages 187-202.
10. Toshnazarov S. Author's abstract of the dissertation of the doctor of economic sciences (DSc) on a theme: "Improvement of theoretical and methodological bases of the financial reporting in the conditions of modernization of economy", Tashkent: 2019. – 66
11. S.N. Tashnazarov. Financial reporting in the context of modernization of the economy: problems and solutions. Monograph. T.: Navruz Publishing House. 2016 y. -290 pages.
12. Handouts for the advanced training course: "International Financial Reporting Standards" (IFRS). Chamber of Auditors of Uzbekistan, Tashkent 2015.
13. Islomova G. "Are you ready to work with IFRS" // SBX / 2015 / №26. Page 2
14. www.iias.ru/blog/competition_page/transformacia_msfo.html. Transformation buhgalterskoy otchetnosti by MSFO.
15. Malinovskaya N.V. New forms of financial statements and their role in convergence with the requirements of IFRS. // International accounting. 2011. No. 32. p. 23-27.
16. New international financial reporting standards. Changes in insurance standards // International accounting. 2011. No. 25. p. 2-5.
17. Zhitlukhina O.G. On the place and features of derivative financial instruments in the system of financial instruments in the aspect of international financial reporting standards // Innovative Science. 2015. No. 3. p. 24-27.
18. IFRS 1, First-Time Application of Financial Statements. <https://www.nrm.uz/>
19. Myalkina A.F., Tregubova V.M. Harmonization of the accounting policy of the organization in the context of IFRS. // Socio-economic phenomena and processes. 2013. No. 4 (050). with. 108-120.



RAQAMLI IQTISODIYOT SHAROITIDA INVESTITSİYALAR: BARQAROR IQTISODIY O'SISHNING MUHIM OMILI

Amonova Nazokat Utkurovna

Toshkent davlat iqtisodiyot universiteti dotsenti

Annotatsiya: Ushbu maqolada raqamli iqtisodiyot sharoitida investitsiyalarning barqaror iqtisodiy o'sishdagi roli tahlil qilinadi. Raqamli texnologiyalarga yo'naltirilgan investitsiyalar mamlakatlarning iqtisodiy rivojlanish jarayonlarini tezlashtirish va ularning global raqobatbardoshligini oshirishga imkon berishi ta'kidlanadi. O'zbekiston va xorijiy davlatlar tajribasi asosida investitsiyalarning iqtisodiy samaradorlikka ta'siri ko'rib chiqiladi. Shuningdek, raqamli iqtisodiyotning kichik va o'rta biznes korxonalariga ta'siri va ularga kiritilayotgan investitsiyalarning strategik ahamiyati tahlil qilinadi.

Kalit so'zlar: raqamli iqtisodiyot, investitsiyalar, barqaror iqtisodiy o'sish, raqamli texnologiyalar, kichik va o'rta biznes, iqtisodiy samaradorlik, O'zbekiston, global raqobatbardoshlik.

Abstract: This article examines the role of investments in the context of the digital economy for sustainable economic growth. It highlights that investments directed towards digital technologies can accelerate the economic development processes of countries and enhance their global competitiveness. The impact of investments on economic efficiency is analyzed based on the experiences of Uzbekistan and foreign countries. The strategic importance of investments in the digital economy for small and medium-sized enterprises is also examined.

Key words: digital economy, investments, sustainable economic growth, digital technologies, small and medium enterprises, economic efficiency, Uzbekistan, global competitiveness.

Аннотация: В данной статье рассматривается роль инвестиций в условиях цифровой экономики для устойчивого экономического роста. Подчеркивается, что инвестиции, направленные на цифровые технологии, могут ускорить процессы экономического развития стран и повысить их глобальную конкурентоспособность. На основе опыта Узбекистана и зарубежных стран анализируется влияние инвестиций на экономическую эффективность. Также изучается стратегическое значение инвестиций в цифровую экономику для малых и средних предприятий.

Ключевые слова: цифровая экономика, инвестиции, устойчивый экономический рост, цифровые технологии, малый и средний бизнес, экономическая эффективность, Узбекистан, глобальная конкурентоспособность.

KIRISH

Raqamli iqtisodiyot zamonaviy dunyoning ajralmas qismiga aylanib, global iqtisodiyotning asosiy kuchlaridan biriga aylandi. Raqamli texnologiyalar taraqqiyoti, ulardan foydalanish ko'lami kengayishi iqtisodiy o'sish va innovatsiyalarni qo'llab-quvvatlashda muhim rol o'ynaydi. Hozirgi kunda raqamli iqtisodiyot iqtisodiy o'sish va rivojlanishning asosiy dvigateliga aylanmoqda. Raqamli texnologiyalar va infratuzilmaga sarmoya kiritish nafaqat biznes samaradorligini oshirishga yordam beradi, balki innovatsiyalar, ish o'rinlari yaratish va hayot sifatini yaxshilash uchun yangi imkoniyatlar yaratadi.

Globalashuv va tezkor texnologik taraqqiyot sharoitida raqamlashtirishga faol sarmoya kiritayotgan mamlakatlar sezilarli raqobatdosh ustunlikka ega. Raqamli iqtisodiyot elektron tijorat, fintechdan tortib sun'iy intellekt va katta ma'lumotlarga bo'lgan turli sohalarni o'z ichiga oladi. Ushbu sohalar yangi texnologiyalarni ishlab chiqish va amalga oshirish uchun katta sarmoyalarni talab qiladi, bu esa o'z navbatida barqaror iqtisodiy o'sishga yordam beradi. Raqamli iqtisodiyotga investitsiyalarning ahamiyati, shuningdek, ularning an'anaviy tarmoqlarni yangi sharoitlarga moslashtirish qobiliyatidir. Bu jarayonda investitsiyalar barqaror iqtisodiy o'sishga erishishda hal qiluvchi omil hisoblanadi.

MAVZUGA OID ADABIYOTLAR SHARHI

Raqamli iqtisodiyot global rivojlanish jarayonida yangi iqtisodiy model sifatida shakllanmoqda. Bu jarayon ichida investitsiyalarning o'zni alohida ahamiyat kasb etadi. Moliyaviy resurslarni raqamli texnologiyalar va infratuzilma rivojiga yo'naltirish orqali mamlakatlarning iqtisodiy o'sishi va barqarorlikka erishishi mumkin. Masalan, OECD ma'lumotlariga ko'ra, raqamli texnologiyalarga investitsiyalar iqtisodiy rivojlanishni tezlashtiruvchi asosiy omillardan biri hisoblanadi, chunki ular mehnat unumdorligini oshiradi va yangi ish o'rinlarini yaratadi.



Ko'pgina tadqiqotlarda raqamli iqtisodiyotga investitsiyalar qilingan davlatlarning barqaror o'sishga erishganligi kuzatiladi. Masalan, Yevropa Ittifoqi davlatlarining raqamli iqtisodiyotni qo'llab-quvvatlash uchun amalga oshirgan strategiyalari iqtisodiy samaradorlikni sezilarli darajada oshirgan. Raqamli transformatsiyaga qaratilgan investitsiyalar orqali ishlab chiqarish quvvatlari oshib, yangi texnologik yechimlar orqali iqtisodiyot barqaror rivojlanmoqda.

Mahalliy olimlarimizdan B.B. Usmonovning ta'kidlashicha, raqamli iqtisodiyotga kiritilgan investitsiyalar iqtisodiy rivojlanishning asosiy omili bo'lib, ayniqsa, kichik va o'rta korxonalarining texnologik imkoniyatlarini kengaytirishda muhim rol o'ynaydi. U o'z tadqiqotlarida O'zbekistonda raqamli iqtisodiyot rivojlanishining muhim jihatlari va ushbu sohadagi investitsiyalar tahlilini olib borgan. Usmonovning fikricha, investitsiyalarni maqsadli yo'naltirish orqali iqtisodiyotda nafaqat raqobatbardoshlikni oshirish, balki barqaror iqtisodiy o'sish imkoniyatlarini kengaytirish mumkin.

Yuqoridagi adabiyotlar raqamli iqtisodiyot sharoitida investitsiyalarning ahamiyatini chuqur yoritib, barqaror iqtisodiy o'sishning kaliti sifatida ularni ko'rsatadi. Shu bilan birga, investitsiyalarni to'g'ri yo'naltirish mam-lakatlarning iqtisodiy samaradorligini oshirish imkoniyatini o'z tadqiqotlarida qayd etadi.

TADQIQOT METODOLOGIYASI

Ushbu maqolani tayyorlashda me'yoriy-huquqiy hujjatlar, foydalanilgan adabiyotlar va internet ma'lumotlarining rasmiyligi, undagi iqtisodchi olimlarning mavzuga oid ilmiy-nazariy qarashlarining qiyosiy va tanqidiy tahlili, ilg'or xorij tajribasini o'rganish va umumlashtirish natijalariga hamda taklif va tavsiyalarning amaliyotga joriy qilinganligi bilan belgilandi. Mavzuni o'rganish davomida umumiy iqtisodiy usullar bilan bir qatorda tizimli tahlil, umumlashtirish va abstrakt-mantiqiy fikrlash usullaridan foydalanilgan.

TAHLIL VA NATIJALAR

Tadqiqotimiz doirasida xorijiy tajribani o'rganish asosida sog'liqni saqlash, ta'lim, elektr energiyasi va suv ta'minoti, yo'l-transport tizimlarini rivojlantirishga kiritilgan investitsiyalarning O'zbekistondagi iqtisodiy o'sishga ta'sirini baholovchi elastiklik koeffitsiyentlari hisoblab chiqildi. Hisob-kitoblar O'zbekistonning 14 ta hududi kesimida, 2010–2021-yillarda kiritilgan investitsiyalar va yalpi hududiy mahsulot (YHM) bo'yicha panel ma'lumotlari asosida juft regressiya modellarini tuzish orqali amalga oshirildi.

Tadqiqot natijalariga ko'ra, O'zbekistonda:

- Infratuzilmaning barcha tarmoqlariga kiritilgan investitsiyalar iqtisodiy o'sishga ijobiy ta'sir ko'rsatadi;
- Inson kapitalini oshirish bilan bog'liq infratuzilmaga – ta'lim va sog'liqni saqlashga kiritilgan investitsiyalar 1 foizga oshganda, YHM mos ravishda 0,52 foiz va 0,43 foizga o'sadi;
- Transport va raqamlashtirish sohalarini rivojlantirish uchun kiritilgan investitsiyalar 1 foizga oshganda, YHM mos ravishda 0,32 foiz va 0,30 foizga o'sishi ilmiy asoslandi;

Elektr energiyasi va suv ta'minoti tarmoqlariga kiritiladigan investitsiyalarning ta'siri (elastiklik koeffitsiyenti) boshqa infratuzilma tarmoqlariga nisbatan pastroq, ya'ni ushbu sohalarga yo'naltirilgan investitsiyalarning 1 foizga oshishi, YHMni mos ravishda 0,16 foiz va 0,08 foizga o'sishiga olib keladi.

Bunday natija nazariyaga ko'ra, ushbu sohalarga kiritilgan investitsiyalar nisbatan uzoqroq vaqtdan so'ng iqtisodiy foyda keltirishi bilan izohlanadi. Shu bilan birga, ushbu tarmoqlar boshqalarning rivojlanishi uchun asos ekanligini yoddan chiqarmaslik lozim. Ularni rivojlantirmasdan iqtisodiyotning boshqa tarmoqlarini rivojlantirishga investitsiyalar kiritish kutilgan natijani berishi qiyin. Respublika iqtisodiyoti tarmoqlarini jadal rivojlantirish, ishlab chiqarish quvvatlarini kengaytirish va modernizatsiya qilish, sanoat, xizmat ko'rsatish va qishloq xo'jaligi sohalariga zamonaviy texnologiyalarni keng joriy etish, yuqori qo'shilgan qiymatli eksportbop mahsulotlar ishlab chiqarish hajmlarini oshirish, investitsiya jarayonlarini jadallashtirish va hududlarga to'g'ridan-to'g'ri xorijiy investitsiyalarni faol jalb qilish, shuningdek, joylarda yuqori daromadli ish o'rinlarini yaratish va aholi bandligini ta'minlash ishlari nihoyatda muhim masalalardan hisoblanadi.

Raqamli iqtisodiyotga investitsiyalarni jalb qilish uchun quyidagi strategiyalar samarali bo'lishi mumkin:

Soliq imtiyozlari va subsidiyalar: Investitsiyalarni rag'batlantirish uchun davlat tomonidan beriladigan yengilliklar.

Infratuzilma loyihalari: Raqamli iqtisodiyotni rivojlantirish uchun zarur bo'lgan asosiy infratuzilmani yaratish.

Huquqiy va siyosiy barqarorlik: Investitsiyalarni jalb qilish va saqlab qolish uchun muhitni yaxshilash.

Raqamli iqtisodiyotda investitsiyalar barqaror iqtisodiy o'sishning muhim omili hisoblanadi. Ushbu investitsiyalar texnologik yangilanishlar, kadrlar tayyorlash va innovatsion loyihalarni moliyalashtirishga yordam beradi. Shu bilan birga, raqamli iqtisodiyotga investitsiyalarni jalb qilish uchun muhitni yaxshilash, siyosiy va huquqiy barqarorlikni ta'minlash zarur.



Raqamli iqtisodiyotga investitsiyalar kiritishning samaradorligi ko'pincha bu texnologiyalarning qo'llanilishi va kengaytirilishiga bog'liq. Masalan, bulutli hisoblash texnologiyalari va sun'iy intellekt kabi sohalarga kiritilgan investitsiyalar ishlab chiqarish samaradorligini oshirishga, xizmatlarni avtomatlashtirishga va yangi bozorlar yaratishga yordam beradi. Bunday texnologiyalarga qilingan investitsiyalar tez orada o'z samarasini ko'rsatishi mumkin, chunki ular biznes jarayonlarini optimallashtirish va mijozlar bilan aloqalarni yaxshilash imkonini beradi.

Barqaror iqtisodiy o'sish uchun raqamli iqtisodiyotga investitsiyalarning muhimligini ta'kidlaydigan bir nechta faktlar, ya'ni:

- **YAIM o'sishi:** Jahon banki ma'lumotlariga ko'ra, raqamli texnologiyalarga faol sarmoya kiritayotgan mamlakatlar yalpi ichki mahsulot (YAIM)ning yuqori o'sish sur'atlarini namoyish etmoqda. Masalan, raqamli infratuzilmaga investitsiyalarning har bir qo'shimcha birligi YAIMni 0,1-0,3 %ga oshirishi mumkin.
- **Investitsiyalarning o'sish sur'ati:** Investitsiyalar, ayniqsa raqamli iqtisodiyot sohasida, yalpi ichki mahsulot (YAIM) o'sishiga bevosita ta'sir qiladi. Investitsiyalar hajmining oshishi ish o'rinlari yaratilishini, texnologik taraqqiyotni va yangi biznes imkoniyatlarini rag'batlantiradi. Bu jarayonlar o'z navbatida iste'mol va investitsiyalar hajmini yanada oshiradi, bu esa iqtisodiyotning barqaror o'sishini ta'minlaydi. Raqamli texnologiyalarga qilingan investitsiyalar maxsus diqqatga sazovor bo'lib, ular iqtisodiyotning turli sektorlarida keng ko'lamli ijobiy o'zgarishlarni keltirib chiqarishi mumkin.
- **Jamiyatga ta'siri:** Raqamli iqtisodiyotga investitsiya kiritishning jamiyatga ta'siri ham muhim. Bu soha aholining turli qatlamlariga ta'lim va ish bilan ta'minlash imkoniyatlarini kengaytiradi. Tadqiqotlarga ko'ra, raqamlashtirish IT, kiberxavfsizlik va ma'lumotlar tahlili kabi sohalarda millionlab yangi ish o'rinlarini yaratishi mumkin. 2030-yilga kelib dunyoda 12 millionga yaqin yangi raqamli ish o'rinlari yaratilishi kutilmoqda. Raqamli bilim va ko'nikmalar jamiyatning keng qatlamlariga tarqalganida, bu ularning iqtisodiy faoliyatga qo'shilishini osonlashtiradi va shu orqali iqtisodiy tengsizlikni kamaytirishga yordam beradi. Shuningdek, raqamli texnologiyalar yordamida davlat xizmatlarini samarali va shaffof tarzda ko'rsatish mumkin, bu esa fuqarolarning davlat boshqaruvida ishtirok etish darajasini oshiradi.

Hosildorlikni oshirish uchun ishlab chiqiladigan investitsiya loyihalarini moliyalashtirish, raqamli texnologiyalarni joriy etish mehnat unumdorligini 20 %dan 30 %gacha oshirishi mumkin. Masalan, avtomatlashtirish va sun'iy intellektidan foydalanish kompaniyalarga vazifalarni bajarish vaqtini qisqartirish va xarajatlarni kamaytirish imkonini beradi.

Raqamli iqtisodiyotga investitsiyalar nafaqat texnologik taraqqiyotni, balki iqtisodiy va ijtimoiy barqarorlikni ham ta'minlashda muhim rol o'ynaydi. Investitsiyalarni oqilona boshqarish va raqamli iqtisodiyotning kuchli tomonlaridan samarali foydalanish iqtisodiy o'sishning barqarorligini ta'minlashga yordam beradi. Bu esa o'z navbatida mamlakatning global raqobatbardoshligini oshirishga xizmat qiladi.

Global raqamli iqtisodiyot hajmi: 2022-yil holatiga ko'ra, global raqamli iqtisodiyotning umumiy hajmi taxminan 11,5 trln. AQSh dollarini tashkil etdi, bu butun dunyo YIMning taxminan 15,5 %ni egallaydi (McKinsey).

Investitsiyalar oqimi: Raqamli infratuzilma va texnologiyalarga global investitsiyalar yiliga o'rtacha 15 %dan 20 %gacha o'smoqda, bu raqamli xizmatlar va mahsulotlar bozorining kengayishi bilan bog'liq (World Economic Forum). Raqamli texnologiyalarga faol sarmoya kiritayotgan mamlakatlar xalqaro miqyosda raqobatbardosh bo'lib bormoqda. Masalan, raqamli iqtisodiyot va jamiyat indeksi (DESI) ma'lumotlariga ko'ra, ushbu sohada yuqori ko'rsatkichlarga ega mamlakatlar xorijiy investitsiyalarni jalb qilishda eng yaxshi natijalarni ko'rsatmoqda.

Tadqiqot davomida raqamli iqtisodiyotga investitsiyalar samarasi tahlili shuni ko'rsatadiki, texnologik innovatsiyalar va raqamlashtirish sohasiga kiritilgan har bir dollarlik investitsiya, o'rtacha YIM o'sishini 0,13 %ga oshiradi (OECD). Raqamli iqtisodiyotga investitsiyalar innovatsion startaplar va yangi biznes modellarini rivojlantirishga yordam beradi. McKinsey ma'lumotlariga ko'ra, raqamlashtirish darajasi yuqori bo'lgan kompaniyalar bozordagi o'zgarishlarga 2-3 baravar tezroq moslashadi.

Raqamli texnologiyalar sohasidagi har 10 million dollarlik investitsiya taxminan 250 dan 300 gacha yangi ish o'rinlarini yaratadi, bu asosan dasturiy ta'minot ishlab chiqarish va ma'lumotlar tahlili sohaslarida (International Labour Organization).

Raqamlashtirishning ijtimoiy ta'siri tahliliga ko'ra, raqamlashtirish tufayli, 2020–2022-yillarda masofaviy ta'lim olish imkoniyatiga ega bo'lgan talabalar soni dunyo bo'ylab 1,2 milliardga yetdi, bu avvalgi yillardagiga nisbatan 300 %lik o'sishni ko'rsatadi (UNESCO).

Sog'liqni saqlashda raqamlashtirish: COVID-19 pandemiyasi davrida sog'liqni saqlash tizimlarini raqamlashtirishga qilingan investitsiyalar natijasida telemeditsina xizmatlaridan foydalanuvchilar soni 2020-yilga nisbatan 2022-yilda 38 %ga oshdi (World Health Organization).

Global raqamli iqtisodiyotga investitsiyalar hajmi: Jahon Banki ma'lumotlariga ko'ra, 2024-yilga kelib global raqamli iqtisodiyotning hajmi taxminan 16 trln. AQSh dollariga yetishi kutilmoqda, bu global YAIMning qariyb 20 %ni tashkil etadi.

Tech Spend Forecast hisobotiga ko'ra, 2023-yilda IT sohasiga global investitsiyalar miqdori 4 trln. AQSh dollarini tashkil etdi, bu 2019-yilga nisbatan 50 %ga ko'p.

Dunyo bo'ylab ko'plab hukumatlar raqamli transformatsiya strategiyasini ishlab chiqmoqdalar va raqamli infratuzilmani rivojlantirish uchun katta mablag' ajratmoqdalar. Masalan, Yevropa Ittifoqi 2027-yilgacha raqamlashtirish uchun 20 milliard yevrodan ko'proq mablag' ajratdi.

Tadqiqot doirasida milliy iqtisodiyotdagi raqamli transformatsiyalar tahliliga ko'ra, AQShning raqamli iqtisodiyotga qilgan investitsiyalari 2023-yilda taxminan 800 mlrd AQSh dollariga yetdi, bu texnologik taraqqiyotni rag'batlantirish va ishlab chiqarish samaradorligini oshirishga yo'naltirilgan. Yevropa Komissiyasi 2025-yilgacha raqamli infratuzilmaga 20 mlrd yevro miqdorida investitsiya kiritishni rejalashtirmoqda, bu bilan raqamli bozorlarni kengaytirish va raqamli xavfsizlikni ta'minlash ko'zda tutilgan.

Shuningdek, raqamli iqtisodiyotning YAIM o'sishiga ta'siri: OECD ma'lumotlariga ko'ra, har bir foiz raqamli transformatsiya darajasining oshishi mamlakatning yillik YAIM o'sishiga 0,3 foiz punkt qo'shadi.

Shu bilan birga, innovatsiya va ish o'rinlari yaratishga ta'sirini ko'radigan bo'lsak: ITU (Xalqaro Telekomunikatsiya Ittifoqi) hisobotiga ko'ra, texnologik startaplar va raqamli innovatsiyalarga qilingan investitsiyalar tufayli yiliga o'rtacha 5 milliondan ortiq yangi ish o'rinlari yaratilgan.

Tadqiqot doirasida raqamli iqtisodiyotning ijtimoiy ta'siri, ayniqsa ta'limda raqamlashtirish: 2023-yilgi UNESCO hisobotiga ko'ra, raqamli ta'lim platformalariga qilingan investitsiyalar tufayli dunyo bo'ylab 500 milliondan ortiq foydalanuvchilar masofaviy ta'lim olish imkoniyatiga ega bo'lishdi, bu pandemiyadan oldingi davrga nisbatan 400 %li o'sishni bildiradi.

Sog'liqni saqlashda raqamlashtirish: WHO ma'lumotlariga ko'ra, raqamli sog'liqni saqlash tizimlariga qilingan investitsiyalar natijasida teletibbiyot xizmatlaridan foydalanish darajasi o'tgan besh yil ichida ikki baravar oshdi, bu esa sog'liqni saqlash xizmatlarining samaradorligini sezilarli darajada yaxshiladi.

O'zbekiston hukumati raqamli iqtisodiyotni rivojlantirish uchun 2020–2023-yillarda jami taxminan 500 million AQSh dollariga teng sarmoyalar kiritdi. Bu mablag'lar asosan raqamli infratuzilmani rivojlantirish, raqamli ta'lim tizimlarini yaxshilash va raqamli hukumat xizmatlarini kengaytirishga yo'naltirilgan.

O'zbekiston 2030-yilgacha mamlakatni raqamli jamiyatga aylantirish maqsadida "Raqamli O'zbekiston – 2030" strategiyasini ishlab chiqdi. Ushbu strategiya doirasida telekommunikatsiya infratuzilmasi, sun'iy intellekt va ma'lumotlar tahlili sohalariga alohida e'tibor berilmoqda.

Raqamli iqtisodiyotning YAIMdagi ulushi joriy yilda 8 %ga yetishi kutilmoqda, bu esa oldingi yillardagi 5 %dan sezilarli darajada yuqori. Bu ko'rsatkich raqamli texnologiyalarga qilingan keng ko'lamlı investitsiyalarning natijasidir.

Hukumatning raqamli ko'nikmalarni oshirishga qaratilgan investitsion loyihalari tufayli, so'nggi uch yilda raqamli texnologiyalar sohasida 30,000 dan ortiq yangi ish o'rni yaratildi. Bundan tashqari, masofaviy ta'lim tizimlari orqali yuqori malakali kadrlar tayyorlash imkoniyatlari kengaytirildi.

O'zbekiston hukumati fuqarolarga 100 dan ortiq turli hukumat xizmatlarini elektron shaklda taqdim etishni yo'lga qo'ydi. Bu tashabbuslar davlat xizmatlarining shaffofligi va samaradorligini oshirishga xizmat qilmoqda. Raqamli hukumat xizmatlariga qilingan investitsiyalar tufayli fuqarolar uchun juda katta qulayliklar yaratib kelmoqda.

Raqamli tibbiyot tizimlariga qilingan investitsiyalar tufayli aholining tibbiy xizmatlardan foydalanish darajasi sezilarli darajada oshdi. Jumladan, teletibbiyot xizmatlari orqali qishloq joylardagi aholiga ham sifatli tibbiy xizmat ko'rsatish imkoniyatlari yaratildi.

Ushbu faktlar raqamli iqtisodiyotga investitsiyalarning barqaror iqtisodiy o'sishga va umuman jamiyatning rivojlanishiga erishish uchun asosiy element sifatida ahamiyatini ta'kidlaydi.

XULOSA VA TAKLIFLAR

O'zbekistonning raqamli iqtisodiyoti so'nggi yillarda jiddiy o'sishni boshdan kechirmoqda. Hukumatning raqamli iqtisodiyotni rivojlantirishga qaratilgan sa'y-harakatlari iqtisodiy o'sishni rag'batlantirish bilan birga, jamiyatning turli qatlamidagi odamlarning hayot sifatini yaxshilashga xizmat qilmoqda. Raqamli texnologiyalar va innovatsiyalarni qo'llab-quvvatlash orqali O'zbekiston o'zining global raqobatbardoshligini oshirishga intilmoqda.

Raqamli iqtisodiyotga investitsiyalar hozirgi kunda barqaror iqtisodiy o'sishni ta'minlovchi asosiy omil hisoblanadi. Tadqiqot shuni ko'rsatdiki, raqamli texnologiyalarni joriy etish nafaqat biznes samaradorligini oshiradi, balki yangi ish o'rinlarini yaratish, innovatsion tarmoqlarni rivojlantirish va aholining hayot sifatini yaxshilashga yordam beradi.

Iqtisodiyotni raqamlashtirish mamlakatlarga iqlim o'zgarishi, demografik o'zgarishlar va iqtisodiy beqarorlik kabi global muammolarga moslashishga imkon beradi. Sun'iy intellekt, katta ma'lumotlar va narsalar interneti kabi texnologiyalarga sarmoya kiritish unumdorlik va raqobatbardoshlikni oshirish uchun yangi zamin yaratadi.



Biroq, raqamli iqtisodiyotga investitsiyalarning maksimal ta'siriga erishish uchun infratuzilmaning mavjudligi, ta'lim dasturlari va davlat tomonidan qo'llab-quvvatlash kabi bir qator omillarni hisobga olish kerak. Davlat sektori, biznes va ilmiy muassasalar o'rtasidagi samarali hamkorlik raqamli tashabbuslarni muvaffaqiyatli amalga oshirish kalitidir.

Tadqiqot mavzusi bo'yicha tahlillar natijasida ba'zi takliflar ishlab chiqildi:

Raqamli iqtisodiyotga investitsiyalar yangi texnologiyalarni joriy etishga yordam beradi, bu esa kompaniyalarga raqobatbardoshligini oshirish va tez o'zgaruvchan bozor sharoitlariga moslashish imkonini beradi.

Investitsiyalar raqamli texnologiyalarning rivojlanishi IT sohasida, shuningdek, ma'lumotlar tahlili va kiberxavfsizlik kabi tegishli sohalarida ish o'rinlarini yaratish uchun yangi zamin yaratmoqda.

Raqamli infratuzilmaga investitsiyalar kichik va o'rta korxonalar xalqaro bozorlarga chiqishga yordam beradi, bu esa iqtisodiyotni diversifikatsiya qilish va alohida tarmoqlarga qaramlikni kamaytirishga yordam beradi.

Investitsiyalar, innovatsiya va raqamli startaplarni qo'llab-quvvatlash innovatsiyalarni rag'batlantiradi, bu uzoq muddatli iqtisodiy o'sishning asosiy omilidir.

Raqamli ta'limga investitsiyalar va ishchi kuchini takomillashtirish raqamli iqtisodiyotda muvaffaqiyatli ishlash uchun zarur bo'lgan mahorat darajasini ta'minlaydi.

Investitsiyalar raqamli texnologiyalar resurslardan yanada samarali foydalanishga va atrof-muhitga salbiy ta'sirni kamaytirishga yordam beradi, bu barqaror rivojlanishning muhim jihati hisoblanadi.

Ushbu takliflar raqamli iqtisodiyotga investitsiyalar barqaror iqtisodiy o'sishga erishishning asosiy omillaridan biri sifatida muhimligini ta'kidlaydi.

Xulosa qilib aytish mumkinki, raqamli iqtisodiyotga investitsiyalar nafaqat iqtisodiy o'sishni rag'batlantiradi, balki butun jamiyatning barqaror rivojlanishi uchun asos yaratadi. Ushbu sohada davlat va biznes darajasida strategik qarorlar qabul qilish iqtisodiy barqarorlik va farovonlikning kelajagini belgilaydi.

Foydalanilgan adabiyotlar ro'yxati

1. Brynjolfsson, E., & McAfee, A. (2014). *The Second Machine Age: Work, Progress, and Prosperity in a Time of Brilliant Technologies*. W.W. Norton & Company.
2. World Bank. (2020). *World Development Report 2021: Data for Better Lives*.
3. OECD. (2021). *Going Digital: Shaping Policies, Improving Lives*.
4. Mazzucato, M. (2018). *The Value of Everything: Making and Taking in the Global Economy*. PublicAffairs.
5. Амонова Н. (2023). Республикамизда инвестиция фаолиятини молиялаштиришда бозор механизмларини ривожлантириш йўллари. *International Journal of Economics and Innovative Technologies*, 11(1), 139–147. https://doi.org/10.55439/EIT/vol11_iss1/a15
6. Amonova, N.U. (2022). Improving Market Mechanisms of Financing Investment Activities. *Procedia of Philosophical and Pedagogical Sciences*, 108–114. Retrieved from <https://procedia.online/index.php/philosophy/article/view/243>
7. Utkurovna, A.N. (2024). Ways of Developing Market Mechanisms in Financing Investment Activities in Uzbekistan. *Excellencia: International Multi-Disciplinary Journal of Education (2994-9521)*, 2(2), 87-93. <https://doi.org/10.5281/>
8. O'zbekiston Respublikasi Iqtisodiyot va Moliya vazirligi rasmiy sayti. www.mf.uz
9. O'zbekiston Respublikasi Oliy ta'lim, fan va innovatsiyalar vazirligi rasmiy sayti, <https://mininnovation.uz/oz>
10. O'zbekiston Respublikasi Prezidenti huzuridagi statistika agentligi. <https://stat.uz>



O'ZBEKISTON RESPUBLIKASI KORXONALARIDA PUL OQIMLARI AUDITIDA BLOKCHAIN TEXNOLOGIYALARIDAN FOYDALANISH SAMARADORLIGI

ORCID: 0009-0002-0789-2606

Atamurodov Saidmurod Yaxyoyevich
Toshkent davlat iqtisodiyot universiteti

Annotatsiya: Ushbu maqola O'zbekiston Respublikasi korxonalarida pul oqimlari auditida blokchain texnologiyalaridan foydalanishning samaradorligini o'rganishga bag'ishlangan. Tadqiqotda blokchainning audit jarayonlarida shaffoflikni oshirish, ma'lumotlarning xavfsizligini ta'minlash va audit jarayonlarini avtomatlashtirishdagi roli batafsil tahlil qilinadi. Xorijiy tajriba asosida blokchain texnologiyalarining O'zbekiston sharoitida qo'llanish imkoniyatlari o'rganilib, ularning amaliy natijalari va moliyaviy boshqaruvga ta'siri ko'rib chiqiladi. Shu bilan birga, blokchain texnologiyalarini joriy etishning iqtisodiy samaradorligi, me'yoriy-huquqiy muhit va texnologik infratuzilmani rivojlantirish bo'yicha tavsiyalar ishlab chiqiladi.

Kalit so'zlar: pul oqimlari audit, blokchain texnologiyalari, moliyaviy shaffoflik, audit samaradorligi, ma'lumotlar saqlash, transaksional kuzatuv, ma'lumotlar tahlili, xavflarni aniqlash, prognozlash, audit jarayonlarini avtomatlashtirilishi.

Abstract: This article is dedicated to studying the effectiveness of using blokchain technologies in the audit of cash flows in enterprises of the Republic of Uzbekistan. The research provides a detailed analysis of the role of blokchain in enhancing the transparency of audit processes, ensuring data security, and automating audit procedures. It examines the application of blokchain technologies in the context of Uzbekistan, drawing on international experience, and explores their practical impact on financial management. Additionally, the article discusses the economic efficiency of implementing blokchain, and offers recommendations for the development of regulatory frameworks and technological infrastructure.

Key words: cash flow audit, blokchain technologies, financial transparency, audit effectiveness, data storage, transaction monitoring, data analysis, risk identification, forecasting, automation of audit processes.

Аннотация: Данная статья посвящена изучению эффективности использования технологий блокчейн в аудите денежных потоков на предприятиях Республики Узбекистан. В исследовании подробно анализируется роль блокчейна в повышении прозрачности аудиторских процессов, обеспечении безопасности данных и автоматизации аудита. На основе зарубежного опыта рассматриваются возможности применения блокчейн-технологий в условиях Узбекистана, а также их практическое влияние на финансовое управление. Кроме того, рассматривается экономическая эффективность внедрения блокчейна, а также разрабатываются рекомендации по развитию нормативно-правовой базы и технологической инфраструктуры.

Ключевые слова: аудит денежных потоков, технологии блокчейн, финансовая прозрачность, эффективность аудита, хранение данных, мониторинг транзакций, анализ данных, идентификация рисков, прогнозирование, автоматизация аудиторских процессов.

KIRISH

Raqamli texnologiyalar jadal rivojlanib borayotgan davrda korxonalar uchun moliyaviy boshqaruv va audit jarayonlarini takomillashtirish zarurati tobora ortib bormoqda [4]. Ayniqsa, pul oqimlarini aniq va shaffof tarzda nazorat qilish, audit jarayonlarida ishonchlilikni oshirish korxonalarining moliyaviy barqarorligini ta'minlashda muhim omil hisoblanadi. Shu nuqtai nazardan, blokchain texnologiyasining audit jarayonlariga kiritilishi dolzarb masalaga aylanmoqda.

Blokchain texnologiyasi, uning asosiy tamoyillari va imkoniyatlari auditorlik amallarida yangi bosqichni boshlab berdi. U pul oqimlarini kuzatishda, tranzaksionalarni real vaqtda nazorat qilishda va ma'lumotlar xavfsizligini ta'minlashda keng qo'llanilmoqda. Xalqaro tajribalar shuni ko'rsatmoqdaki, blokchain texnologiyasi auditorlik jarayonlarini avtomatlashtirish, ularni shaffof va ishonchli qilish imkonini beradi [3].

Shu bilan birga, O'zbekiston korxonalarida pul oqimlarini audit qilishning hozirgi holati hali ham qator muammolar bilan bog'liq. Jumladan, ma'lumotlar xavfsizligi va shaffofligini ta'minlash, noto'g'ri moliyaviy ma'lumotlar



kiritilishining oldini olish kabi muammolar dolzarbdir. Ushbu muammolarni hal etishda blokchain texnologiyasi samarali yechim bo'lishi mumkin. Aynan shu sababli, ushbu maqola O'zbekiston Respublikasi korxonalarida pul oqimlari auditida blokchain texnologiyasidan foydalanish samaradorligini o'rganishga bag'ishlangan.

MAVZUGA OID ADABIYOTLAR SHARHI

So'nggi yillarda blokchain texnologiyalari moliyaviy auditda, xususan, pul oqimlari monitoringida katta ahamiyat kasb etmoqda. Blokchain texnologiyasi ma'lumotlarning o'zgarmasligi, tranzaksiyalar shaffofligi va xavfsizligini ta'minlash orqali korxonalarining moliyaviy jarayonlarini optimallashtirishda foydalaniladi. Xalqaro tajribaga ko'ra, blokchain texnologiyalarini auditda qo'llash moliyaviy xatarlarni kamaytirish va ishonchlik darajasini oshirishga yordam beradi. Masalan, IBM va PwC kabi yirik kompaniyalar blokchain texnologiyalarini moliyaviy audit va nazorat jarayonlariga muvaffaqiyatli joriy qilmoqda.

Pul oqimlari auditida blokchain texnologiyalaridan foydalanish O'zbekiston uchun ham dolzarb masalaga aylanmoqda. Ushbu texnologiyaning afzalliklari ko'plab tadqiqotlarda o'z aksini topgan. O'zbekistonlik olimlardan biri A. Karimovning fikricha, blokchain texnologiyalari moliyaviy audit sohasida inqilobiy o'zgarishlar yaratadi. U o'z tadqiqotida blokchain texnologiyasining O'zbekiston korxonalarida qo'llanishi korxonalarining moliyaviy jarayonlarini shaffoflashtiradi va moliyaviy ko'rsatkichlarni real vaqt rejimida kuzatish imkonini beradi, deya ta'kidlaydi. Bu esa korxonalar uchun nafaqat samaradorlik, balki ishonchlik darajasini ham oshiradi.

Xalqaro miqyosda blokchain texnologiyalari moliyaviy ma'lumotlarni qayta ishlash va audit jarayonlarida o'ziga xos o'rin tutadi. Tadqiqotlarga ko'ra, blokchain texnologiyasidan foydalangan holda auditni amalga oshirish moliyaviy hisobotlarning aniqligi va ishonchligini sezilarli darajada oshiradi. Bu ayniqsa yirik kompaniyalarning pul oqimlari monitoringida dolzarb bo'lib, blokchain texnologiyalari orqali ma'lumotlarni noto'g'ri taqdim etish xavfi kamaytiriladi.

Shunday qilib, O'zbekiston Respublikasi korxonalarida pul oqimlari auditida blokchain texnologiyalarini joriy qilish istiqbollari muhim ahamiyat kasb etmoqda. Bu texnologiyalar korxonalar uchun nafaqat moliyaviy samaradorlikni oshirishga, balki butun jarayonlarni shaffoflashtirish va xatoliklarni kamaytirishga xizmat qilishi mumkin.

TADQIQOT METODOLOGIYASI

Ushbu tadqiqot ishlarini amalga oshirishda ilmiy tadqiqot metodologiyasida keng qo'llaniladigan usullardan foydalanildi. mavzuni o'rganishda umumiylikdan individuallikka va aksincha tartibda deduksion yoki induksion usullardan foydalanish samara bersa, abstrakt-mantiqiy fikrlash usuli esa jarayonni tizimli tahlil qilishda ahamiyatlidir. Ilmiy tahlil jarayonida ana shu ilmiy tadqiqot usullaridan, xususan, kuzatish, umumlashtirish, guruhlash, taqqoslash, tahlil qilishda esa sintez va tahlil usullaridan keng foydalanildi.

TAHLIL VA NATIJALARI

Tadqiqot natijalari O'zbekiston Respublikasida pul oqimlari auditida blokchain texnologiyalarining qo'llanilish samaradorligini aniqlashga qaratilgan. Olingan natijalar quyidagi asosiy yo'nalishlar bo'yicha tahlil qilindi:

1. Shaffoflik va kuzatuvchanlikning oshishi: blokchain texnologiyalarining joriy etilishi natijasida pul oqimlari auditida ma'lumotlarning shaffofligi sezilarli darajada oshdi. Tadqiqot doirasida ko'rib chiqilgan korxonalarda har bir tranzaksiya blokchain tarmog'ida qayd etilib, uni real vaqt rejimida kuzatish imkoniyati yaratildi. Bu esa audit jarayonlarida xatoliklar sonini kamaytirishga yordam berdi va ma'lumotlarning ishonchligini ta'minladi [2].

2. Ma'lumotlar xavfsizligi ta'minlanishi: blokchain texnologiyasining asosiy afzalliklaridan biri bu ma'lumotlar xavfsizligini ta'minlash imkoniyatidir. Tadqiqot natijalariga ko'ra, blokchain texnologiyasi orqali ma'lumotlar kriptografik himoya bilan ta'minlanib, ularni o'zgartirish yoki o'chirish imkonsiz bo'lib qoldi. Bu, o'z navbatida, moliyaviy hujjatlar va tranzaksiyalarning xavfsizligini ta'minladi va firibgarlik ehtimolini kamaytirdi [1].

3. Audit jarayonlarining avtomatlashtirilishi: blokchain texnologiyalarining joriy etilishi natijasida audit jarayonlarining avtomatlashtirilishi kuzatildi. Xususan, audit jarayonlarida qo'llaniladigan "aqli kontraktlar" (smart contracts) yordamida auditorlik amallari avtomatik ravishda bajarilib, inson omili ta'siri kamaytirildi. Bu jarayonning tezkorligi va samaradorligini oshirdi, shu bilan birga operatsion xarajatlarni ham sezilarli darajada kamaytirdi.

4. Samaradorlik va iqtisodiy foyda: tadqiqotda blokchain texnologiyalarining joriy etilishi audit jarayonlarining samaradorligini oshirishi va iqtisodiy foyda keltirishi aniqlandi. Korxonalarda blokchain orqali auditning avtomatlashtirilishi natijasida vaqt va resurslar tejilishi, shuningdek, audit sifatining oshishi kuzatildi. Bu esa, korxonalarining umumiy moliyaviy samaradorligini oshirishga yordam berdi [8] [6].



5. Xalqaro tajriba va hamkorlik: tadqiqot davomida O'zbekiston korxonalarida blokchain texnologiyalarining joriy etilishi bo'yicha xalqaro tajriba va hamkorlik aloqalari ham tahlil qilindi. Xalqaro auditorlik tashkilotlari bilan olib borilgan hamkorlik va tajriba almashinuvi natijasida blokchain texnologiyalaridan foydalanishning eng yaxshi amaliyotlari O'zbekistonga tatbiq etildi. Bu jarayonning muvaffaqiyatli amalga oshirilishi natijasida auditorlik jarayonlari xalqaro standartlarga muvofiqlashtirildi [7] [5].

Natijalar asosida blokchain texnologiyalari O'zbekistonda pul oqimlari auditida sezilarli yutuqlar va afzalliklarni taqdim etishi, moliyaviy shaffoflikni oshirishi, xavfsizlikni ta'minlashi va audit jarayonlarining samaradorligini oshirishi isbotlandi.

Ushbu tadqiqot natijalari asosida blokchain texnologiyalarining O'zbekiston Respublikasi korxonalarida pul oqimlari auditida qo'llanishi bo'yicha chuqur tahlillar o'tkazildi. Tahlillar natijalari bir necha asosiy jihatlar bo'yicha muhokama qilindi:

1. Shaffoflik va ishonchlik: tadqiqot natijalaridan ko'rinib turibdiki, blokchain texnologiyalarining asosiy afzalliklaridan biri shaffoflikni oshirishdir. Barcha moliyaviy tranzaksiyalar blokklar zanjirida qayd etilishi sababli, har qanday o'zgarish yoki noto'g'ri kiritilgan ma'lumotlar zudlik bilan aniqlanadi. Bu esa, auditorlar uchun aniq va to'liq ma'lumotlar bazasini taqdim etadi. Shu bilan birga, blokchainning o'zgartirilmasligi uni ishonchli ma'lumotlar manbai sifatida foydalanish imkonini beradi. Ammo shuni ta'kidlash joizki, blokchain texnologiyasining murakkabligi va uni to'g'ri boshqarish uchun yuqori malakali mutaxassislarining yetishmasligi ba'zi korxonalar uchun muammoli bo'lishi mumkin.

2. Xavfsizlik va xatoliklarni kamaytirish: blokchain texnologiyalari yordamida ma'lumotlar xavfsizligi sezilarli darajada oshdi, ammo bu texnologiya yangi turdagi kiberxavfsizlik tahdidlarini ham yuzaga keltirishi mumkin. Tadqiqot davomida aniqlanganidek, blokchain tarmog'ida amalga oshirilgan tranzaksiyalarni o'zgartirish yoki o'chirish imkoni yo'q, bu esa firibgarlikni deyarli imkonsiz qiladi. Shunga qaramay, bu tizimni samarali boshqarish va xavfsizlik choralarini mustahkamlash uchun zarur bo'lgan texnik infratuzilma va moliyaviy resurslar ko'plab kichik va o'rta korxonalar uchun katta yuk bo'lishi mumkin.

3. Avtomatlashtirish va inson omilining kamayishi: tadqiqot natijalariga ko'ra, blokchain texnologiyalari orqali audit jarayonlarini avtomatlashtirish, inson omili bilan bog'liq xatoliklarni kamaytiradi va audit jarayonlarining samaradorligini oshiradi. Ayniqsa, aqlli kontraktlar (smart contracts) yordamida avtomatik tekshiruvlar va jarayonlarni amalga oshirish auditorlik faoliyatining tezkorligini oshiradi. Biroq, avtomatlashtirilgan jarayonlarda texnologik xatoliklar va nosozliklar ham yuzaga kelishi mumkin. Bu esa audit jarayonlarining uzluksizligini ta'minlash uchun doimiy texnik qo'llab-quvvatlashni talab qiladi.

4. Iqtisodiy samaradorlik: blokchain texnologiyalarining joriy etilishi natijasida ko'plab korxonalarda audit jarayonlarining iqtisodiy samaradorligi sezilarli darajada oshdi. Avvaliga bu texnologiyani joriy etish katta mablag' va resurslarni talab qilishi mumkin bo'lsa-da, uzoq muddatda operatsion xarajatlarning kamayishi va audit sifatining oshishi kutilmoqda. Shu bilan birga, O'zbekistondagi kichik va o'rta korxonalar uchun bu texnologiyani joriy etish iqtisodiy jihatdan qiyin bo'lishi mumkin, bu esa davlat tomonidan subsidiya yoki qo'llab-quvvatlash mexanizmlarini joriy etishni talab qiladi.

5. Xalqaro tajriba va moslashuv: O'zbekiston korxonalarida blokchain texnologiyalarini joriy etish bo'yicha xalqaro tajriba va amaliyotlar tahlili shuni ko'rsatdiki, O'zbekistonning blokchainni tatbiq etishi xalqaro standartlarga mos keladi. Shu bilan birga, bu texnologiyalarning muvaffaqiyatli joriy etilishi uchun xorijiy auditorlik firmalari bilan hamkorlikni kengaytirish va xalqaro tajriba almashinuvi muhim ahamiyatga ega. Biroq, O'zbekistonda blokchain texnologiyalari bilan ishlashda huquqiy va me'yoriy to'siqlar mavjud bo'lib, ularni bartaraf etish uchun me'yoriy hujjatlar va qonunchilikni takomillashtirish zarurdir.

Ushbu tahlillarga ko'ra, blokchain texnologiyalari O'zbekistonda auditorlik jarayonlarining sifatini oshirishda katta imkoniyatlarga ega, ammo bu texnologiyaning muvaffaqiyatli joriy etilishi uchun texnik, iqtisodiy va huquqiy jihatlar yaxshilanishi kerak. Shuningdek, O'zbekiston va xorijiy davlatlar misolida mazkur texnologiyadan foydalanish amaliyoti boshqa texnologiyalarga qiyoslab o'rganildi. Shu bilan birga, O'zbekiston Respublikasi amaliyotiga blokchain texnologiyasini joriy etish samaradorligi masalalari tadqiq qilindi.

Umuman olganda, 2030-yilga mo'ljallangan strategik davlat dasturlarida auditorlik faoliyatini yanada rivojlantirish va zamonaviy texnologiyalarni joriy etish ko'zda tutilgan. Ushbu dasturlar doirasida quyidagi yo'nalishlarda ishlar olib borilmoqda:

1. Auditorlarning malakasini oshirish va yangi texnologiyalar bilan ishlash ko'nikmalarini shakllantirish maqsadida maxsus trening va ta'lim dasturlari tashkil etilmoqda.

2. Blokchain, amaliy intellekt va mashinali o'rganish texnologiyalarini auditorlik jarayonlariga kiritish orqali samaradorlikni oshirish va xatoliklarni kamaytirish.

3. Auditorlik faoliyatini tartibga soluvchi qonunlar va me'yoriy hujjatlar yangilanib, xalqaro standartlarga moslashtirilmoqda.

4. Auditorlik sohasida xalqaro tashkilotlar va yetakchi auditorlik firmalari bilan hamkorlik aloqalarini kengaytirish va tajriba almashish.



5. Blokcheyn texnologiyasini joriy etish orqali auditorlik jarayonlarida shaffoflikni oshirish va ma'lumotlarning xavfsizligini ta'minlash.

Xo'jalik yurituvchi subyektlarda pul oqimlari auditini samarali va ishonchli qilish maqsadida blokchain texnologiyasi, amaliy intellekt va mashinali o'rganish usullarini qo'llash zarurati o'rganildi. Blokchain texnologiyasi tranzaksiyalarni o'zgarimas va shaffof saqlash orqali audit jarayonini yaxshilaydi. Amaliy intellekt ma'lumotlarni avtomatik tahlil qilish va xavflarni oldindan aniqlash imkoniyatini beradi. Mashinali o'rganish usullari esa katta hajmdagi ma'lumotlarni tahlil qilib, muammolarni aniqlash va prognoz qilishda yordam beradi. Bu texnologiyalar auditini yanada samarali va ishonchli qilishga imkon yaratadi. Ushbu usullar birgalikda qo'llanilganda, pul oqimlari auditini samarali va ishonchli qilishda katta yordam beradi.

Pul oqimlari korxonaning moliyaviy faoliyatini yaxlit baholashda muhim ahamiyatga ega. Tashkilotning pul oqimlarini samarali boshqarish va ularni aniq guruhlash orqali kompaniyaning moliyaviy holatini yaxshilash mumkin. Bu guruhlash usuli moliyaviy hisobotlarni tahlil qilishda muhim yordam beradi.

Hozirgi kun moliyaviy muhitida pul oqimlari auditining dolzarbligi har qachongidan ham yuqoridir.

Pul oqimlari auditida blokchain texnologiyasi, amaliy intellekt (AI) va mashinali o'rganish (MO) usullarini qo'llash imkoniyatlarini tahlil qilish va amaliy uslubiyatni ishlab chiqish maqsad qilib qo'yilgan. Bu yondashuvlar audit jarayonlarining samaradorligini oshirish, xavflarni kamaytirish va moliyaviy barqarorlikni ta'minlashga xizmat qiladi. Mazkur uslubiyat orqali pul oqimlari auditida yuqori darajadagi aniqlik va ishonchlikni ta'minlash mumkin va u quyidagi vazifalarda yanada namoyon bo'ladi, deb hisoblaymiz:

1. Blokchain orqali translatsiyalarni xavfsiz va shaffof saqlash, ma'lumotlarning o'zgartirilmasligini ta'minlash va audit izlarini yaratish usullarini o'rganish.
2. Katta hajmdagi ma'lumotlarni tahlil qilish, potensial moliyaviy xavflarni aniqlash va kelajakdagi pul oqimlarini prognoz qilish usullarini tahlil qilish.
3. Pul oqimlarini prognoz qilish va tahlil qilish uchun modellarni yaratish, o'qitish va optimallashtirish jarayonlarini aniqlash.
4. Blokchain, AI va MO texnologiyalarini audit jarayonlariga muvaffaqiyatli integratsiya qilish uslublarini ishlab chiqish va ularning samaradorligini baholash.
5. Auditorlarni yangi texnologiyalar bilan ishlashga o'rgatish va ularning malakasini oshirish uchun trening va rivojlantirish dasturlarini ishlab chiqish.

1-jadval. Hozirgi texnologiyalar va taklif qilinayotgan usullar taqqoslovi¹.

Texnologiya/Usul	Hozirgi auditda foydalanish	Taklif qilinayotgan usullar
Ma'lumotlar saqlash	Markazlashgan serverlarda	Blokchain orqali markazlashmagan, shifrlangan saqlash
Tranzaksiyalar kuzatuv	Qo'lda yoki yarim avtomatik	Blokchain orqali avtomatik va shaffof kuzatuv
Ma'lumotlar tahlili	Excel va statistik tahlil	Amaliy intellekt va mashinali o'rganish orqali avtomatik va dinamik tahlil
Xavflarni aniqlash	Qo'lda tahlil	Amaliy intellekt orqali avtomatik xavfni aniqlash
Prognozlash	Qo'lda yoki oddiy model	Mashinali o'rganish orqali aniq va yangilanadigan prognozlar
Jarayonlarning avtomatlashtirilishi	Kam darajada	Yuqori darajada avtomatlashtirish
Malaka oshirish va trening	An'anaviy usullar	Yangi texnologiyalar bilan ishlashga o'rgatish

Hozirgi auditda bu kabi texnologiyalardan qaysilaridan foydalanib kelinmoqda va uning samarasi biz taklif qilayotgan usullar bilan nimasi bilan farq qilinishi, ularni jadvallarda aks ettirish imkoniyatlari ko'rib chiqildi va natijalarga erishildi (1-jadval).

Xo'jalik yurituvchi korxonalar hozirgi kunda asosan quyidagi texnologiyalar va usullardan foydalanadi

Xo'jalik yurituvchi korxonalar hozirgi audit jarayonlarida asosan markazlashgan ma'lumotlar bazalaridan foydalanadi. Ushbu tizimlar xavfsizlik nuqtai nazaridan zaif, chunki ma'lumotlar buzilishi yoki o'zgartirilishi mumkin. Tranzaksiyalarni kuzatish jarayonlari ko'pincha qo'lda yoki yarim avtomatik tarzda amalga oshiriladi, bu esa xatoliklar va noaniqliklar keltirib chiqarishi mumkin. Ma'lumotlar tahlili excel kabi dasturlar orqali amalga oshiriladi, bu katta hajmdagi ma'lumotlarni samarali tahlil qilish imkonini bermaydi. Qo'lda amalga oshiriladigan audit jarayonlari vaqt talab qiladi va samaradorlik past bo'ladi. Ma'lumotlar muntazam ravishda yangilanishiga qaramay, bu jarayon ko'pincha qo'lda yoki yarim avtomatik tarzda amalga oshiriladi, bu esa aniq tahlilni murakablashtiradi (2-jadval).

1 Muallif tomonidan mustaqil tadqiqotlar natijasida tayyorlandi.

2-jadval. Pul oqimlari auditi bo'yicha mamlakatimiz va xorijiy davlatlarda foydalanilayotgan audit texnologiyalari².

Aspekt/Parametr	O'zbekiston Respublikasi	Xorijiy davlatlar	Taklif qilinayotgan usullar
Ma'lumotlar saqlash	Markazlashgan serverlarda saqlanadi. Xavfsizlik zaif	Bulutli hisoblash texnologiyalari yordamida ma'lumotlar xavfsiz va tezkor saqlanadi	Blokchain orqali markazlashmagan va shifrlangan ma'lumotlar saqlanadi
Transaksiyalar kuzatuv	Qo'lda yoki yarim avtomatik tarzda amalga oshiriladi. Xatoliklar yuqori	Real-vaqti kuzatish va tahlil qilish imkoniyati mavjud	Blokchain orqali avtomatik va shaffof kuzatuv
Ma'lumotlar tahlili	Excel va boshqa elektron jadval dasturlari yordamida amalga oshiriladi. Cheklangan imkoniyatlar	Maxsus dasturlar va mashinali o'rganish algoritmlari orqali avtomatik tahlil	Amaliy intellekt va mashinali o'rganish orqali avtomatik va dinamik tahlil
Xavflarni aniqlash	Qo'lda tahlil qilinadi. Aniqlik past	Amaliy intellekt algoritmlari yordamida avtomatik xavf aniqlash	Amaliy intellekt orqali avtomatik xavf aniqlash
Prognozlash	Qo'lda yoki oddiy modellar yordamida amalga oshiriladi	Mashinali o'rganish algoritmlari yordamida aniq prognozlash	Mashinali o'rganish orqali aniq va yangilanadigan prognozlar
Jarayonlarning avtomatlashtirilishi	Kam darajada	Yuqori darajada avtomatlashtirilgan tizimlar	Yuqori darajada avtomatlashtirish (amaliy intellekt, mashinali o'rganish)
Malaka oshirish va trening	An'anaviy usullar yordamida	Yangi texnologiyalar bilan ishlashga o'rgatiladi	Yangi texnologiyalar bilan ishlashga o'rgatish

Blokchain orqali ma'lumotlar markazlashmagan va shifrlangan holda saqlanadi, bu esa ma'lumotlarning xavfsizligini oshiradi va o'zgartirilmasligini ta'minlaydi. Har bir pul o'tkazmalari avtomatik va shaffof kuzatilib, blokcheyn zanjirida saqlanadi. Bu usul, ayniqsa, korxonalarda ko'p miqdordagi moliyaviy operatsiyalarni kuza-tishda juda samaralidir.

Taklif qilinayotgan usullar hozirgi audit jarayonlaridan ancha samarali bo'lib, ular xavfsizlik, aniqlik va samaradorlikni oshirishga yordam beradi. Ushbu texnologiyalar moliyaviy barqarorlikni ta'minlash va audit jarayonlari-ni sifatini yaxshilash uchun katta imkoniyatlar yaratadi. Korxonalarda bu yondashuvlar moliyaviy jarayonlarni tezkor va aniq kuzatishga, xavflarni kamaytirishga va umumiy samaradorlikni oshirishga yordam beradi.

Taklif qilinayotgan texnologiyalarni joriy etish (sinov versiyasi bepul) uchun bir martalik ilk o'rnatish xarajatlari taxminan 40,000 dan 260,000 AQSh doll.gacha bo'lishi mumkin. Yillik texnik xizmat va boshqa xarajatlar esa 30,000 dan 240,000 AQSh doll.gacha bo'lishi mumkin (3-jadval).

3-jadval. O'zbekiston Respublikasida audit jarayonlarini takomillashtirish yuzasidan xarajatlarning hozirgi holati (2024-yil 10-avgust)³.

Texnologiya/Usul	Taxminiy xarajatlar
Blokchain texnologiyasi	5,000 - 30,000 doll.(ilk o'rnatish) + 5,000 - 20,000 doll. (yillik)
AI dasturlari	5,000 - 50,000 doll.(ilk o'rnatish) + 10,000- 100,000 doll.(yillik)
MO dasturlari	5,000 - 50,000 doll.(ilk o'rnatish) + 10,000- 100,000 doll.(yillik)
Ma'lumotlar bazasini boshqarish	0 - 10,000 doll.(ilk o'rnatish) + 5,000 - 20,000 doll.(yillik)
Malaka oshirish	10,000 - 50,000 doll.
Qo'shimcha Infratuzilma	15,000 - 70,000 doll.
Jami	40,000-260,000 doll.(ilk o'rnatish) +30,000-240,000 doll.(yillik)

² Muallif tomonidan mustaqil tadqiqotlar natijasida tayyorlandi.

³ Muallif tomonidan mustaqil tadqiqotlar natijasida tayyorlandi.



O'zbekistonda auditorlik sohasini yangi darajaga olib chiqadi va raqobatbardoshlikni ta'minlaydi.

Auditorlik kompaniyalari bu texnologiyalarni joriy etish orqali xarajatlarni qisqartirish va auditorlik jarayonlarini avtomatlashtirishga erishishi mumkin. Bu esa uzoq muddatli istiqbolda katta foyda va raqobatbardoshlikni oshirishga xizmat qiladi.

Yangi texnologiyalar - blokchain, amaliy intellekt va mashinali o'rganish - qo'llanilganda jarayonlar avtomatlashtiriladi, xatoliklar kamayadi va tahlil qilish samaradorligi oshadi (4-jadval).

An'anaviy usullarda auditorning yillik daromadi 50,000 - 80,000 doll. atrofida bo'lishi mumkin. Yangi texnologiyalar yordamida auditorning yillik daromadi 70,000 - 120,000 doll.gacha oshishi mumkin, chunki samaradorlik va aniqlik oshadi.

An'anaviy usullarda samaradorlik ko'rsatkichi 1x bo'lishi mumkin. Yangi texnologiyalar yordamida bu ko'rsatkich - gacha oshishi mumkin.

4-jadval. An'anaviy va yangi texnologiyalarni taqqoslash⁴.

Ko'rsatkichlar	An'anaviy tekshiruv	Yangi texnologiyalar (Blokchain, AI, MO)
Vaqt sarfi	Yuqori	Kam
Xatolik ehtimoli	Yuqori	Juda kam
Aniqlik	Past	Yuqori
Avtomatlashtirish darajasi	Kam	Yuqori
Malaka oshirish	Kam	Yuqori
Auditorning yillik daromadi	50,000 - 80,000 doll.	70,000 - 120,000 doll.
Samaradorlik ko'rsatkichi		-
Audit sifati	O'rtacha	Yuqori
Foyda marjasi	20 % - 30 %	30 % - 50 %

An'anaviy usullarda audit sifati o'rtacha bo'lishi mumkin. Yangi texnologiyalar yordamida audit sifati yuqori bo'ladi, chunki jarayonlar avtomatlashtiriladi va xatoliklar kamayadi.

An'anaviy usullarda foyda marjasi 20 % - 30 % bo'lishi mumkin. Yangi texnologiyalar yordamida foyda marjasi 30 % - 50 %gacha oshishi mumkin, chunki jarayonlar samaradorligi va aniqligi oshadi.

Yangi texnologiyalarni qo'llash natijasida auditorlik jarayonlarining samaradorligi va daromadi oshadi. Bu xarajatlar va narxlar o'zgartirilishi mumkin va har bir auditorlik kompaniyasining o'ziga xos ehtiyojlariga qarab farq qilishi mumkin. Narxlar haqida to'liq ma'lumot olish uchun rasmiy veb-saytlarga tashrif buyurishingiz yoki bevosita kompaniyalar bilan bog'lanishingiz tavsiya etiladi.

Yangi texnologiyalarni qo'llash natijasida auditorlik jarayonlarining samaradorligi sezilarli darajada oshadi. Vaqt sarfi kamayadi, xatolik ehtimoli pasayadi, aniqlik va sifat oshadi. Auditorlarning yillik daromadi va foyda marjasi oshadi, xarajatlar esa kamayadi. Bu texnologiyalar auditorlik sohasida katta foyda keltiradi va raqobatbardoshlikni oshiradi.

Blokchain texnologiyasida yozilgan ma'lumotlar o'zgartirilmaydi va o'zgartirilishi mumkin emas, bu esa aniqlik va ishonchlilikni oshiradi. Shuningdek, blokchain texnologiyasi orqali amalga oshirilgan korxonadagi har bir transaksiya kuzatilib, tekshirilishi mumkin, bu esa audit jarayonida katta afzallik hisoblanadi (5-jadval).

5-jadval. Blokchain texnologiyasining o'ziga xos abzalliklari va auditorlik faoliyatiga joriy etish samaradorligi⁵.

Ko'rsatkichlar	An'anaviy tekshiruv	Blokchain	Amaliy intellekt	Mashinali o'rganish	Samaradorlik farqi
Vaqt sarfi	100%	60%	55%	50%	-40%
Xatolik ehtimoli	Yuqori	Juda kam	Juda kam	Juda kam	-99%
Aniqlik	O'rtacha	Eng yuqori	Yuqori	Yuqori	+99%
Avtomatlashtirish darajasi	Kam	Juda yuqori	Yuqori	Juda yuqori	+99%
Auditorning yillik daromadi	\$50,000 - \$80,000	\$90,000 - \$160,000	\$90,000 - \$110,000	\$90,000 - \$120,000	+50%
Audit sifatinin yaxshilanishi	O'rtacha	Juda yuqori	Yuqori	Yuqori	+50%
Foyda marjasi	20% - 30%	30% - 40%	35% - 45%	40% - 50%	+20%

4 Muallif tomonidan mustaqil tadqiqotlar natijasida tayyorlandi.

5 Muallif, tadqiqot natijalari bo'yicha tayyorladi



Xarajatlarni kamaytirish	O'rtacha	Yuqori	Yuqori	Juda yuqori	-30%
Xavfsizlik va ma'lumotlarni himoya qilish	O'rtacha	Juda yuqori	Yuqori	Yuqori	+50%
Ma'lumotlarning o'zgarmasligi	Kam	Juda yuqori	O'rtacha	O'rtacha	+70%
Transparantlik va kuzatuvchanlik	O'rtacha	Juda yuqori	O'rtacha	O'rtacha	+70%

Jadvaldan ko'rinib turibdiki, blokchain texnologiyasi o'ziga xos afzalliklari bilan ajralib turadi va an'anaviy tekshiruvga nisbatan ko'plab ustunliklarga ega. Bu texnologiyaning kuchli tomonlari xavfsizlik, transparantlik, va ma'lumotlarning o'zgarmasligi kabi ko'rsatkichlarda yaqqol namoyon bo'ladi.

O'zbekiston Respublikasida auditorlik jarayonlarida blokchain, sun'iy intellekt va mashinali o'rganish texnologiyalarini keng tatbiq etish orqali audit jarayonlarining tezkorligi va samaradorligi oshadi, xatolik ehtimolini minimallashtirish, aniqlik va sifatni oshirish, xarajatlarni kamaytirish va daromadlarni oshirish, xavfsizlik va ma'lumotlar himoyasini kuchaytirish hamda audit jarayonlarining shaffofligini ta'minlash mumkin. Ushbu texnologiyalarni qo'llash kompaniyalar va auditorlik firmalariga raqobatbardoshlikni oshirish, innovatsion imkoniyatlardan foydalanish va iqtisodiyotni raqamlashtirishda katta foyda keltiradi. Shu sababli, mazkur texnologiyalarni ommalashtirish O'zbekiston iqtisodiyoti uchun strategik ahamiyatga ega bo'ladi.

Ushbu texnologiyalarni kengroq tatbiq etish orqali, quyidagi natijalarga erishishimiz mumkin (1-rasm).

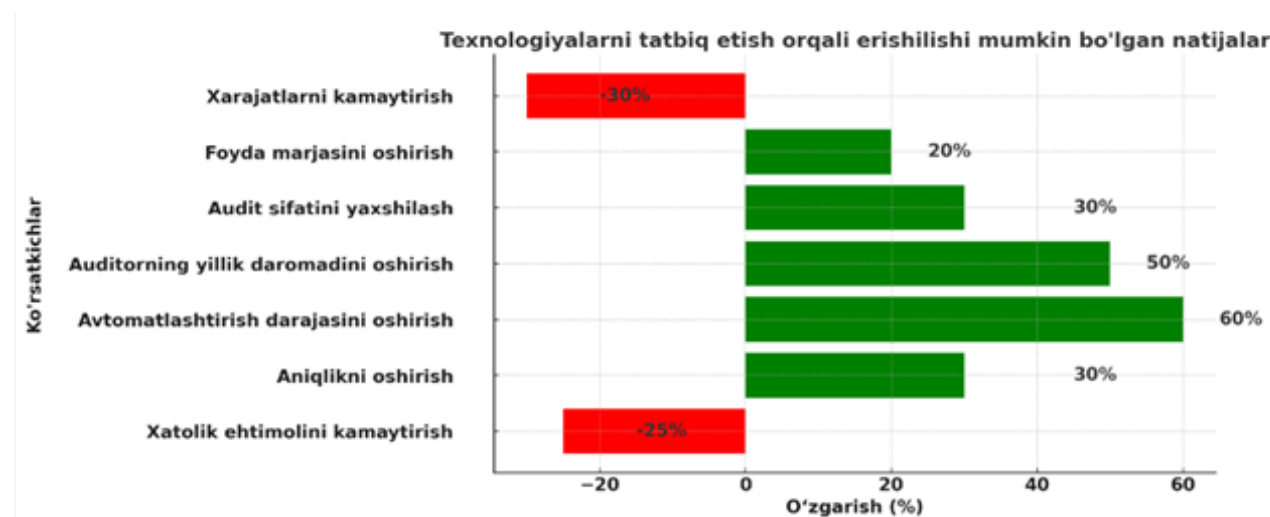

1-rasm. O'zbekiston Respublikasi amaliyotiga blokchain texnologiyasini joriy etish samaradorligi⁶.

Yuqoridagi rasmda ko'rinib turibdiki, tadqiqot natijalarida aniqlangan xorij amaliyotida foydalanib kelinayotgan asosan blokchain texnologiyasini mamlakatimizdagi korxonalar va auditorlik faoliyatiga joriy etish orqali muhim natijalarni qo'lga kiritishimiz mumkinligi ilmiy o'rganildi. Yanada aniqroq aytadigan bo'lsak: texnologiyalar xatolik ehtimolini 25 %ga kamaytiradi; aniqlik ko'rsatkichi 30 %ga oshadi; avtomatlashtirish darajasi 60 %ga ortadi; auditorlar yillik daromadlarini 50 %ga oshirishi mumkin; audit sifati 30 %ga yaxshilanadi va foyda marjasi 20 %ga oshgan bo'lar edi.

Ushbu natijalar auditorlik tashkilotlarining samaradorligini sezilarli darajada oshiradi va endilikda, mamlakatimizda ham auditorlik bozorining raqobatbardoshligini ta'minlagan bo'lamiz. Samaradorligi yuqori bo'lgan texnologiyalardan birini qabul qilishimiz va uni ommalashtirish orqali auditorlik jarayonlarini yanada yangi darajaga olib chiqishi tadqiqot natijalarida yaqqol namoyon bo'ldi va ikki tomonlama katta foyda keltiradi deb hisoblaymiz.

Fikrimizcha, O'zbekiston Respublikasida ham auditorlik faoliyatini rivojlantirish uchun zamonaviy texnologiyalarni joriy etish muhim ahamiyatga ega.

XULOSA VA TAKLIFLAR

Ushbu tadqiqot natijalari shuni ko'rsatdiki, blokchain texnologiyalarining O'zbekiston Respublikasidagi korxonalarda pul oqimlari auditida qo'llanilishi sezilarli yutuqlarni taqdim etmoqda. Tadqiqot davomida aniqlangan shaffoflik, ma'lumotlar xavfsizligi, avtomatlashtirish va iqtisodiy samaradorlik kabi jihatlar bu texnologiyaning

6 Muallif, tadqiqot natijalari bo'yicha tayyorladi



auditorlik jarayonlarida qo'llanishining ahamiyatini tasdiqlaydi. Xalqaro tajribalar asosida blokchain texnologiyalarining muvaffaqiyatli joriy etilishi O'zbekistonda audit jarayonlarini xalqaro standartlarga muvofiqlashtirishga xizmat qiladi. Biroq, bu texnologiyani to'laqonli tatbiq etish uchun texnik, iqtisodiy va huquqiy jihatlarda ayrim muammolar va to'siqlar mavjud bo'lib, ularni bartaraf etish lozim.

Tadqiqot natijalariga ko'ra, quyidagilarni taklif sifatida ko'rsatishimiz mumkin:

Kadrlar tayyorlash va malaka oshirish: blokchain texnologiyalaridan samarali foydalanishni ta'minlash uchun, avvalo, auditorlar va moliyaviy mutaxassislar uchun maxsus treninglar va ta'lim dasturlari tashkil etilishi zarur. Auditorlar zamonaviy texnologiyalar bilan ishlash ko'nikmalarini shakllantirishi va blokchainning barcha jihatlarini to'liq tushunishi uchun malaka oshirish kurslarini doimiy ravishda amalga oshirish taklif etiladi.

Texnologik infratuzilmani rivojlantirish: O'zbekistonda blokchain texnologiyalarini joriy etish uchun zarur bo'lgan texnik infratuzilma va texnologik vositalar yetarli darajada rivojlantirilishi lozim. Bu jarayonda davlat va xususiy sektor o'rtasida hamkorlikni kuchaytirish, yangi texnologiyalarni joriy etishda qo'llab-quvvatlash mexanizmlarini ishlab chiqish muhimdir.

Huquqiy va me'yoriy bazani takomillashtirish: blokchain texnologiyalarining muvaffaqiyatli joriy etilishi uchun amaldagi qonunchilik va me'yoriy hujjatlar yangilanib, xalqaro standartlarga muvofiqlashtirilishi zarur. Shu maqsadda, qonunchilikka blokchain va raqamli texnologiyalarni tartibga soluvchi maxsus normalar kiritilishi va ularning tatbiq etilishi nazorat qilinishi lozim.

Davlat tomonidan qo'llab-quvvatlash: kichik va o'rta korxonalar uchun blokchain texnologiyalarini joriy etishda davlat tomonidan subsidiya va moliyaviy yordam ko'rsatish mexanizmlari ishlab chiqilishi kerak. Bu, o'z navbatida, raqamli transformatsiya jarayonini tezlashtiradi va texnologiyaning keng ko'lamda tatbiq etilishini ta'minlaydi.

Xalqaro hamkorlikni kuchaytirish: xalqaro auditorlik tashkilotlari va yetakchi blokchain mutaxassislari bilan hamkorlikni kengaytirish, tajriba almashish va xalqaro loyihalarda ishtirok etish O'zbekistonda bu texnologiyaning muvaffaqiyatli tatbiq etilishiga yordam beradi. Shu bilan birga, global tajribalarni mahalliy sharoitlarga moslashtirish ham muhimdir.

Yuqoridagi tavsiyalarni amalga oshirish O'zbekistonda auditorlik sohasida blokchain texnologiyalarini keng joriy etish va bu orqali moliyaviy boshqaruvni yangi bosqichga olib chiqish imkonini beradi.

Foydalanilgan adabiyotlar ro'yxati

1. Deloitte. blokchain technology in audit: Challenges and opportunities. 2020-yil. <https://www2.deloitte.com>.
2. O'zbekiston Respublikasi Prezidentining 2020-yil 5-oktyabrda PF-6079-son Farmoni bilan "Raqamli O'zbekiston – 2030" strategiyasi. <https://president.uz>
3. Atamurodov S.Y. Xorijiy tajriba asosida pul oqimlarini samarali boshqarishda sifat ko'rsatkichlarini joriy etish va uni takomillashtirish. // "Iqtisodiy taraqqiyot va tahlil" ilmiy elektron jurnal. – T., 2024-yil, iyul. № 7-son. 15-28 b.
4. Atamurodov S.Y. Xo'jalik yurituvchi subyektlarda pul oqimlari hisobi va auditini takomillashtirish. // "Yangi O'zbekistonning taraqqiyot strategiyasida tashqi savdoni rivojlantirishning ustuvor yo'nalishlari" mavzusidagi Respublika ilmiy-amaliy konferensiyasi materiallari to'plami. - T., BI, 2023-yil, 13-may. 35-40 b.
5. Atamurodov S.Y. Pul oqimlari haqidagi hisobotning mohiyati va uni tuzishni takomillashtirishning ayrim jihatlari. // "Agroiqtisodiyot" ilmiy-amaliy agrar iqtisodiy jurnali, 4 (30) 2023-yil, 5 b.
6. Atamurodov S.Y. Pul oqimlarini guruhlash mezonlari bo'yicha tasniflashni kengaytirish. // "Yashil iqtisodiyot va taraqqiyot" jurnali, 2024-yil, iyul. № 7-son. 202-208 b.
7. Atamurodov S.Y. Xo'jalik yurituvchi subyektlarda pul oqimlarini boshqarish samaradorligini tahlil qilishning konseptual modellari. // "Aktuar moliya va buxgalteriya hisobi" ilmiy jurnali. – T., 2024-yil, 2-son, 102-112 b.



IQTISODIYOTNI RAQAMLASHTIRISH SHAROITIDA O'ZBEKISTONDA TURIZM XIZMATLAR ISTE'MOLINI OSHIRISHNING EKONOMETRIK TAHLILI

Dehqonov Burxon Rustamovich

TDIU "Ilmiy tadqiqot faoliyatini tashkil etish"

bo'limi bosh mutaxassisi,

TDIU "Turizm va mehmonxona biznesi"

kafedrasida katta o'qituvchisi, PhD

Annotatsiya: Ushbu maqolada raqamlashtirish sharoitida O'zbekistonda bugungi kun turizm salohiyatidan kelib chiqib uni rivojlantirish imkoniyatlari tahlil qilingan. Bunda turizm turlari va yo'nalishlari tanlab olingan bo'lib statistik tadqiqotlar bilan natijalar ishlab chiqilgan. Natijalarni amaliyotga tadqiq etishda ekonometrik modellar bilan isbotlangan bo'lib, soha tashkilotlari uchun amaliyotdga tadqiq qilishga mo'ljallangan. Turizm iste'moli xarajatlarini ichki turistlar soniga nisbati olingan bo'lib kelajakda mehmonxona o'rnini to'ldirish va turizmni aktiv turlari ekoturizm obyektlari, agroturizm obyektlari va MICE turizm obekt sifatida olingan.

Kalit so'zlar: Iqtisodiyot, raqamlashtirish, Ichki turizm, madaniy me'ros obyektlari, faol aholi oqimi, sayyohlik xarajatlari, tashkiliy-iqtisodiy mexanizmlar.

Abstract: In this article, digitalization in Uzbekistan is analyzed as a result of modernization based on today's tourism. In this, the types and directions of tourism are selected and the statistical production is produced. The results are proven with econometric models in practical research and can be applied to industry organizations. The ratio of tourism consumption product to the number of domestic tourists is calculated.

Key words: Economy, digitization, Domestic tourism, cultural heritage objects, active population participation, tourism opportunities, organizational and economic mechanisms.

Аннотация: В данной статье цифровизация в Узбекистане анализируется как результат модернизации на основе современного туризма. При этом выбираются виды и направления туризма и производится статистическая продукция. Результаты подтверждены с помощью эконометрических моделей в практических исследованиях и могут быть применены к отраслевым организациям. Рассчитано соотношение продукта потребления туризма к количеству внутренних туристов.

Ключевые слова: экономика, цифровизация, внутренний туризм, объекты культурного наследия, активное участие населения, туристические возможности, организационно-экономические механизмы.

KIRISH

O'zbekiston haqiqiy tajribalar izlayotgan sayohatchilar uchun ajoyib jozibaga ega. So'nggi yillarda mamlakat turizm sanoatining ulkan salohiyatini iqtisodiy o'sish va madaniy almashinuv katalizatori sifatida tan oldi. Bu salohiyatdan to'liq foydalanish uchun mamlakatimizda sayyohlik xizmatlarini ko'rsatishni kuchaytirish zarur. Mazkur tadqiqot o'zining sayyohlik xizmatlarini ko'tarib, ularni butun dunyo bo'ylab tashrif buyuruvchilar uchun yanada jozibador, qulay va boyitish yo'llarini tadqiq etishni maqsad qilgan. Hududlarda infratuzilmani rivojlantirish, madaniyatni saqlash, mehmondo'stlikni o'rgatish, raqamli innovatsiyalar va barqaror amaliyotlar kabi jihatlarni ko'rib chiqadigan ushbu tadqiqot keng qamrovli strategiyalarni belgilashga qaratilgan. Mazkur innovatsiyalar orqali O'zbekiston nafaqat sayohatchilarning qoniqishini ta'minlabgina qolmay, balki tashrif buyuruvchilar va mahalliy hamjamiyatlarga foyda keltiradigan barqaror turizm sanoatiga yo'l ochadi.

Global turizm sohasida barqaror amaliyotlar va chuqur tajribalarni ta'kidlab, paradigma o'zgarishi davom etmoqda. O'zining rang-barang landshaftlari, boy madaniy merosi va tarixiy ahamiyatiga ega O'zbekiston turizmning tiklanishi ostonasida turibdi. Dunyo borgan sari ekologik toza sayohatga intilayotgan bir paytda, O'zbekiston o'z turizm xizmatlarini ushbu ekologik ongli tendensiyaga moslashtirish zarurligini tan oladi. Ushbu evolyutsiya nafaqat tabiatni saqlashni, balki mehmondo'stlik sanoatida innovatsion yondashuvlarni va agroturizm va MICE (meetings, Incentives, Conferences, and Exhibitions) turizmi kabi noyob turizm segmentlarini ham o'z ichiga oladi.



MAVZUGA OID ADABIYOTLAR SHARHI

Raqamli texnologiyalar va ularning turizm sohasiga ta'siri global miqyosda keng o'rganilgan mavzulardan biri bo'lib, raqamlashtirish jarayonining turizm sohasidagi rivojlanishiga katta hissa qo'shishi ilmiy tadqiqotlarda qayd etilgan.

Xalqaro miqyosda turizm xizmatlarini raqamlashtirish iqtisodiy o'sishga va turizm iste'molini oshirishga sezilarli ta'sir ko'rsatishi haqida bir qancha olimlar o'z fikrlarini bildirgan. Masalan, Buhalis va Law o'z tadqiqotlarida raqamli texnologiyalar turizm xizmatlari taqdim etilishini yanada samaraliroq qilishda asosiy omil ekanini ta'kidlaydi. Turizm xizmatlarining elektron tijorat va onlayn platformalar orqali kengayishi sayohatchilar uchun xizmatlardan foydalanishni osonlashtiradi va turizm sohasining iqtisodiy samaradorligini oshiradi.

O'zbekiston misolida ham raqamli iqtisodiyotni rivojlantirish, ayniqsa, turizm xizmatlarini raqamlashtirish muhim masala sifatida ko'rilmoqda. O'zbekistonlik olim S. Xo'jayevning tadqiqotlarida raqamlashtirish jarayonlari turizm sohasidagi xizmatlar hajmini oshirish va iqtisodiy samaradorlikka ta'sir ko'rsatishi qayd etilgan. Xo'jayevning ta'kidlashicha, O'zbekistonda raqamli texnologiyalarni keng joriy etish orqali ichki va tashqi turizmni rivojlantirish imkoniyatlari ortadi. Xususan, elektron vizalar, onlayn bronlash tizimlari va turizm xizmatlari uchun mobil ilovalarning rivojlanishi turistlar uchun qulaylik yaratib, xizmatlardan foydalanish darajasini oshiradi va bu o'z navbatida turizm sohasiga ko'proq iqtisodiy foyda keltiradi.

Shuningdek, xalqaro tadqiqotlarda raqamli texnologiyalar orqali turizm sohasidagi xizmatlarni yanada optimallashtirish va iste'molchilarning talablariga tezkor javob berish imkoniyatlari ta'kidlangan. Mishra va Modi raqamli platformalar orqali sayohat xizmatlarini avtomatlashtirish turistlar uchun nafaqat vaqtni tejash, balki iqtisodiy jihatdan ham qulaylik yaratishini qayd etadi. Ushbu yondashuv O'zbekiston turizm sohasiga raqamlashtirishni joriy qilish orqali iqtisodiy o'sishiga katta hissa qo'shishi mumkin.

Xulosa qilib aytganda, raqamlashtirish turizm sohasida xizmatlar hajmi va sifatini oshirishda, iqtisodiyotni diversifikatsiya qilishda va turizm iste'molini ko'paytirishda muhim rol o'ynaydi. O'zbekistonda bu boradagi tadqiqotlar va amaliyotlar ushbu yo'nalishda amalga oshirilayotgan islohotlar samaradorligini oshirishi va mamlakatning turizm salohiyatini xalqaro darajada rivojlantirishga hissa qo'shishi kutilmoqda.

TADQIQOT METODOLOGIYASI

Ushbu tadqiqot ishlarini amalga oshirishda ilmiy tadqiqot metodologiyasida keng qo'llaniladigan usullardan foydalanildi. Mavzuni o'rganishda umumiylikdan individuallikka va aksincha tartibda deduksion yoki induksion usullardan foydalanish samara bersa, abstrakt-mantiqiy fikrlash usuli esa jarayonni tizimli tahlil qilishda ahamiyatlidir. Ilmiy tahlil jarayonida ana shu ilmiy tadqiqot usullaridan, xususan, kuzatish, umumlashtirish, guruhlash, taqqoslash, tahlil qilishda esa sintez va tahlil usullari keng foydalanildi.

TAHLIL VA NATIJALAR

Raqamli iqtisodiyotning jadal rivojlanishi turizm sohasiga ham sezilarli ta'sir ko'rsatmoqda. Raqamlashtirish turizm xizmatlarini ko'rsatishning samaradorligini oshirish, xizmatlar sifati va mijozlarga yetkazib berish jarayonlarini tezlashtirish uchun katta imkoniyatlar yaratmoqda. O'zbekiston Respublikasi turizm salohiyatiga ega bo'lgan mamlakat sifatida, turizm xizmatlarini raqamlashtirish orqali mazkur sohada katta rivojlanishlarga erishishi mumkin.

So'nggi yillarda O'zbekistonda raqamli texnologiyalarni turizm sohasida qo'llash bo'yicha qator islohotlar amalga oshirildi. Xususan, elektron vizalar, onlayn bronlash tizimlari va mobil ilovalar orqali xizmatlar taqdim etish raqamli turizmning rivojlanishida muhim qadam bo'ldi. Shuningdek, bu jarayon turizm xizmatlari iste'molini oshirish va mamlakatning iqtisodiy o'sishiga hissa qo'shishga xizmat qiladi.

Mazkur tadqiqot ishida ekoturizm obyektlari, mehmonxonalar, agroturizm va MICE turizmi orqali turizm xizmatlarini yaxshilashning murakkab muammolarini o'rganadi. Ekoturizmدا barqaror amaliyotlarni o'rganish, an'anaviy mehmonxonalarni yashil boshpanalarga aylantirish, qishloq xo'jaligi va turizmni agroturizm korxonalarida birlashtirish va turli MICE tadbirlarini o'tkazishda strategik rejalashtirish orqali O'zbekiston nafaqat ekologik jihatdan ongli sayohatchilarni jalb qilishni, balki o'zining tabiiy go'zalligi va madaniy merosini saqlashda jozibadorlik namoyish etadi.

Tadqiqot o'zgaruvchilarining tasviriy statistikasini quyidagicha izohlash mumkin: "turizm iste'moli mlrd" – Bu o'zgaruvchi turizmdan tushgan daromad miqdorini milliardlab O'zbekiston so'mida o'lchaydi. O'rtacha qiymat 4213,7 mlrd. so'mni, standart og'ish 1666,651 mlrd. so'mni tashkil etadi. Minimal qiymati 1317,7 mlrd. so'm, maksimal qiymati esa 7702,5 mlrd. so'mni tashkil etadi.

"Ichki turistlar soni" – bu o'zgaruvchi O'zbekistondagi mahalliy turistlar sonini o'lchaydi. O'rtacha qiymat 2035,614, standart og'ish 1197,506. Minimal qiymat 88, maksimal qiymat esa 4368 (1-jadvalga qarang).

1-jadval. Tadqiqotning tasviriy statistikasi ¹.

O'zgaruvchilar	chorak	O'rtacha	Standart og'ish	Kichik	Katta
Turizm iste'moli mlrd	28	4213,7	1666,651	1317.7	7702.5
Ichki turistlar soni	28	2035,614	1197,506	88	4368
Mehmonxona o'rne	28	9992,893	5161,005	1125	20889
Ekoturizm obyektlari	28	19,714	8,397	7	32
Agroturizm obyektlari	28	8,571	5,058	1	16
MICE obyektlari	28	53,893	46,768	10	170

“Mehmonxona o'rne” – bu o'zgaruvchi O'zbekistonda mavjud mehmonxona xonalari sonini o'lchaydi. O'rtacha qiymat 9992,893, standart og'ish 5161,005. Minimal qiymat 1125, maksimal qiymat esa 20889.

“Ekoturizm obyektlari” – bu o'zgaruvchi O'zbekistondagi ekoturizm obyektlari sonini o'lchaydi. O'rtacha qiymat 19,714, standart og'ish 8,397. Minimal qiymat 7, maksimal qiymat esa 32.

“Agroturizm obyektlari” – bu o'zgaruvchi O'zbekistondagi agroturizm obyektlari sonini o'lchaydi. O'rtacha qiymat 8,571, standart og'ish 5,058. Minimal qiymat 1, maksimal qiymat esa 16.

“MICE obyektlari” – bu o'zgaruvchi O'zbekistondagi MICE (Uchrashuvlar, rag'batlantirishlar, konferensiyalar va ko'rgazmalar) obyektlari sonini o'lchaydi. O'rtacha qiymat 53,893, standart og'ish 46,768. Minimal qiymat 10, maksimal qiymat esa 170 (1-rasmga qarang).

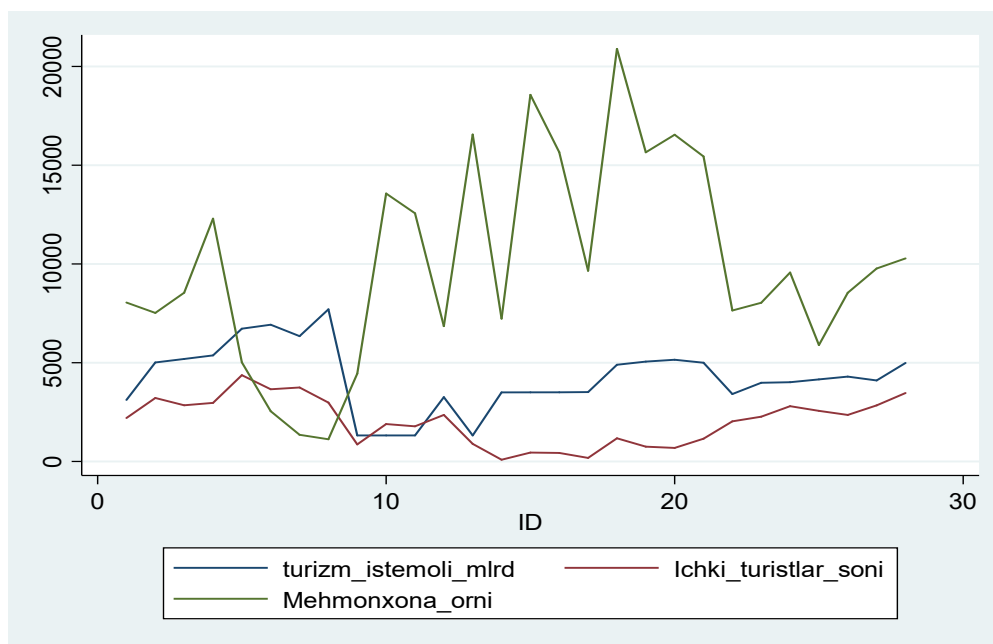
1-rasm. O'zgaruvchilarning vaqt oralig'ida dinamik chiziq grafigi².

1 Muallif tomonidan ishlangan stata dasturi tahlili.

2 Muallif tomonidan ishlangan stata dasturi tahlili.



Shapiro – Wilk testi berilgan ma'lumotlar to'plamining normal taqsimotga mos kelishini baholash uchun ishlatiladi. Shapiro – Wilk testi statistikasi asosida har bir o'zgaruvchi bo'yicha natijalar muhokamasi:

Turizm istemoli p-qiyamati (0,216) umumiy alfa darajasidan 0,05 kattaroqdir, bu esa nol gipotezani rad etish uchun muhim dalillar yo'qligini ko'rsatadi. Shuning uchun, "Turizm iste'moli mlrd" uchun ma'lumotlar, ehtimol, normal taqsimlangan.

Ichki turistlar soni p-qiyamati (0,320) 0,05 dan katta bo'lib, "Ichki turistlar soni" ma'lumotlari ehtimol normal taqsimlanganligini ko'rsatadi.

Mehmonxona o'rni p-qiyamati (0,557) 0,05 dan yuqori, ma'lumotlar normal taqsimotdan sezilarli darajada chetga chiqmasligidan dalolat beradi (2-jadvalga qarang).

2-jadval. O'rtacha o'zgaruvchilar testi Shapiro – Wilk.

O'zgaruvchilar	Obs	W	V	z	Prob>z
Turizm iste'moli mlrd.	28	0,952	1,464	0,785	0,216
Ichki turistlar soni	28	0,958	1,254	0,466	0,320
Mehmonxona o'rni	28	0,969	0,933	-0,142	0,557
Ekoturizm obyektlari	28	0,923	2,318	1,731	0,042
Agroturizm obyektlari	28	0,926	2,244	1,664	0,048
MICE obyektlari	28	0,757	7,332	4,102	0,000

Ekoturizm obyektlari: p-qiyamati (0,042) 0,05 dan kam, bu "Ekoturizm obyektlari" ma'lumotlari normal taqsimotdan sezilarli darajada og'ishini ko'rsatadi. Bu ma'lumotlarning normal taqsimlanmaganligini ko'rsatadi.

"Ekoturizm obyektlari" o'zgaruvchisiga, "Agroturizm obyektlari" bo'yicha ma'lumotlar ham normal taqsimotdan sezilarli darajada chetga chiqadi, chunki p-qiyamati (0,048) 0,05 dan kam.

MICE obyektlari p-qiyamati juda past (0,000), normallikdan sezilarli og'ish ekanligini ko'rsatadi. Bu shuni ko'rsatadiki, ushbu o'zgaruvchi uchun ma'lumotlar normal taqsimotga amal qilmaydi.

Xulosa qilib aytadigan bo'lsak, Shapiro-Wilk testi natijalariga ko'ra, "Ekoturizm obyektlari", "Agroturizm obyektlari" va "MICE obyektlari" o'zgaruvchilari normal taqsimotga amal qilmaydi, boshqa o'zgaruvchilar esa ("Turizm iste'moli mlrd", "Ichki turistlar soni" va "Mehmonxona o'rni") taxminan normal tarqalgan deb hisoblash mumkin.

Modelning regression tahlil qismida taqdim etilgan strukturaviy tenglama modeli (SEM) natijalari turizm kontekstida turli endogen va ekzogen o'zgaruvchilar o'rtasidagi munosabatlar haqida tushuncha beradi (3-jadvalga qarang):

(Yo'qolgan qiymatlar bilan 19 ta kuzatuv chiqarib tashlandi);

Endogen o'zgaruvchilar;

Kuzatilgan: Turizm iste'moli mlrd, ekoturizm obyektlari ichki turistlar soni, odamlar o'rni;

Ekzogen o'zgaruvchilar;

Kuzatilgan: agroturizm obyektlari, MICE obyektlari.

Moslashuvchan maqsadli model:

Takrorlash 0: log ehtimolligi = -1033,7488;

Takrorlash 1: log ehtimoli = -1033,7488;

Strukturaviy tenglama modeli Obs soni = 28;

Baholash usuli = ml;

Jurnal ehtimoli = -1033,7488.

3-jadval. Vositachi o'zgaruvchili SEM model regresiyasi³.

	koef	St.xato.	OIM			[95%Conf.	O'rtacha]
			z	P>z			
tarkibiy							
Turizm iste'moli mlrd							
Ekoturizm obyektlari	216.500	125.288	1.730	0.084	-29.061		462.060
Agroturizm obyektlari	-478.569	232.862	-2.060	0.040	-934.970		-22.169
MICE obyektlari	18.834	10.419	1.810	0.071	-1.587		39.255
cons	3032.586	937.062	3.240	0.001	1195.978		4869.194
Ekoturizm obyektlari							
Agroturizm obyektlari	1.697	0.143	11.840	0.000	1.416		1.978
MICE obyektlari	-0.014	0.015	-0.890	0.371	-0.044		0.017
cons	5.916	0.865	6.840	0.000	4.221		7.611
Ichki turistlar soni							
Turizm iste'moli mlrd	0.393	0.114	3.460	0.001	0.171		0.616
cons	377.685	513.590	0.740	0.462	-628.934		1384.303
Mehmonxonalar o'rni							
Turizm iste'moli mlrd	-1.079	0.549	-1.970	0.049	-2.154		-0.004
cons	14538.510	2479.650	5.860	0.000	9678.485		19398.530
mean(agroturizm obyektlari)	8.571	0.939	9.130	0.000	6.732		10.411
mean(MICE obyektlari)	53.893	8.679	6.210	0.000	36.882		70.904
var(e.turizm iste'moli mlrd)	2247350	6.01e+05		1330999	3794582		
var(e.ekoturizm obyektlari)	5.113	1.367		3.028	8.633		
var(e.Ichki turistlar soni)	9.68e+05	258746		5.73e+05	1634673		
var(e.Mehmonxonalar o'rni)	2.26e+07	6031436		1.34e+07	3.81e+07		
var(Agroturizm obyektlari)	24.673	6.594		14.613	41.660		
var(MICE obyektlari)	2109.167	563.699		1249.159	3561.264		
cov(agroturizm obyektlari,MICE obyektlari)	182.418	55.200	3.300	0.001	74.228		290.608

Eslatma: Modelning LR testi va to'yinganligi haqida xabar berilmagan, chunki o'rnatilgan model to'liq darajaga ega emas.

Keling, asosiy topilmalarni qisqacha muhokama qilaylik:

Model uchta endogen o'zgaruvchini o'z ichiga oladi: turizm iste'moli mlrd (turizmdan olingan daromad), Ichki turistlar soni (mahalliy turistlar soni) va Mehmonxona o'rni (mehmonxona xonalari soni). Model shuningdek, uchta ekzogen o'zgaruvchini o'z ichiga oladi: ekoturizm obyektlari (ekoturizm obyektlari soni), agroturizm obyektlari (agroturizm obyektlari soni) va MICE obyektlari (MICE obyektlari soni). Strukturaviy tenglamalar uchun koeffitsiyentlar o'zgaruvchilar orasidagi munosabatlarning kuchi va yo'nalishini ko'rsatadi. Ekoturizm obyektlari koeffitsiyenti ijobiy, ammo statistik jihatdan ahamiyatli emas, bu ekoturizm obyektlari soni va turizm daromadlari o'rtasida zaif ijobiy bog'liqlik mavjudligini ko'rsatadi. Agroturizm obyektlari koeffitsiyenti salbiy va statistik ahamiyatga ega bo'lib, agroturizm obyektlari soni va turizm daromadlari o'rtasida salbiy bog'liqlik mavjudligini ko'rsatadi. MICE obyektlari koeffitsiyenti ijobiy, ammo statistik jihatdan ahamiyatli emas, bu MICE obyektlari soni va turizm daromadlari o'rtasida zaif ijobiy bog'liqlik bo'lishi mumkinligini ko'rsatadi.

3 Muallif tomonidan ishlangan stata dasturi tahlili.



Endogen tenglamalardagi ekzogen o'zgaruvchilar uchun koeffitsiyentlar har bir ekzogen o'zgaruvchining endogen o'zgaruvchiga qanchalik hissa qo'shishini ko'rsatadi. Ichki turistlar soni tenglamasidagi agroturizm obyektlari koeffitsiyenti ijobiy va statistik ahamiyatga ega bo'lib, agroturizm obyektlari soni va mahalliy turistlar soni o'rtasida ijobiy bog'liqlik mavjudligini ko'rsatadi. Ichki turistlar soni tenglamasidagi turizm iste'moli mlrd koeffitsiyenti ijobiy va statistik jihatdan ahamiyatli bo'lib, turizmdan tushgan daromad va mahalliy turistlar soni o'rtasida ijobiy bog'liqlik mavjudligini ko'rsatadi.

Mehmonxona o'rni tenglamasidagi turizm iste'moli mlrd koeffitsiyenti manfiy va statistik jihatdan ahamiyatli bo'lib, turizm daromadi va mehmonxona xonalari soni o'rtasida salbiy bog'liqlik mavjudligini ko'rsatadi. Agroturizm obyekt va MICE obyektlari uchun o'rtacha qiymatlar ekzogen o'zgaruvchilar sifatida modelga kiritilgan. Mehmonxona o'rni tenglamasidagi agroturizm obyektlari o'rtacha koeffitsiyenti ijobiy va statistik ahamiyatga ega bo'lib, agroturizm obyektlari soni bilan mehmonxona xonalari soni o'rtasida ijobiy bog'liqlik mavjudligini ko'rsatadi. Mehmonxona o'rni tenglamasidagi MICE obyektlari o'rtacha koeffitsiyenti ham ijobiy va statistik jihatdan ahamiyatli bo'lib, MICE obyektlari soni va mehmonxona xonalari soni o'rtasida ijobiy bog'liqlik mavjudligini ko'rsatadi.

Umuman olganda, ushbu natijalar modeldagi o'zgaruvchilar o'rtasida murakkab bog'liqlik mavjudligini va agroturizm obyektlari soni turizm daromadiga salbiy ta'sir ko'rsatishi, shu bilan birga mahalliy sayyohlar soni va mehmonxona xonalari soniga ijobiy ta'sir ko'rsatishi mumkinligini ko'rsatadi. Ekoturizm va MICE obyektlari soni turizm daromadiga zaifroq ijobiy ta'sir ko'rsatishi mumkin, mehmonxona xonalari soni esa turizm daromadiga salbiy ta'sir ko'rsatmoqda.

Diagnostik tahlil natijalariga ko'ra $\chi^2_{bs}(14) | 145,142$ $p > \chi^2 | 0.000$ ga teng. Bosh to'plam xatolik darajasi (RMSEA) taxminan o'rtacha kvadratik xatolik darajasi 90 % CI, quyi chegara | 0.000 ga teng. Asosiy taqqoslashlar yani qiyosiy moslik indeksi (CFI) 1.000 ga teng. Standartlashtirilgan ildiz o'rtacha kvadrat qoldiq SRMR | 0,323 va Determinatsiya koeffitsiyenti (CD) 0,936 deb topilmoqda (2-rasmga qarang).

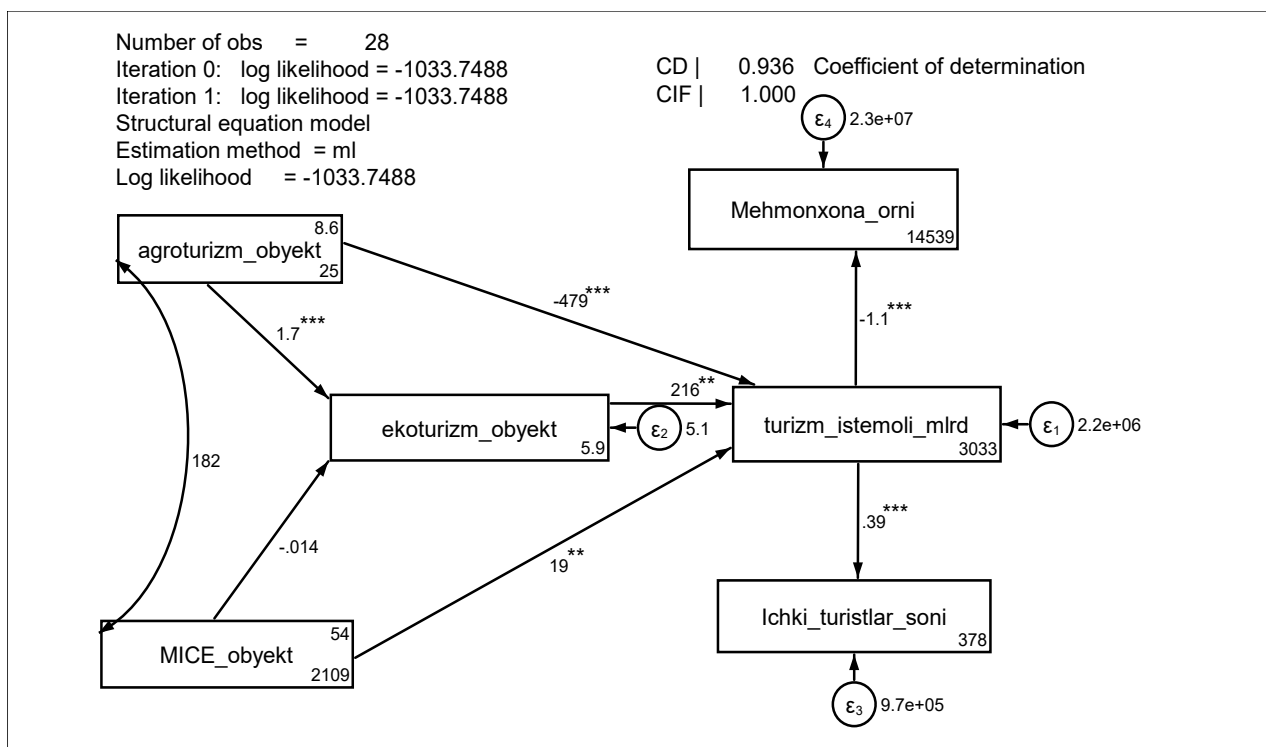

2-rasm. Vositachi o'zgaruvchi SEM model regressiyasining vizual chizmasi⁴.

Taqdim etilgan ma'lumotlar turli o'zgaruvchilarning natija o'zgaruvchisiga to'g'ridan-to'g'ri ta'sirini va ularning koeffitsiyentlari, standart xatolar, z-ballari, p-qiyamtlari va ishonch oraliqlari ifodalangan. Masalan, strukturaviy o'zgaruvchilar sifatida turizm iste'moli mlrd (turizmdan olingan daromad million) olinadigan bo'lsa quyidagi natijalar hisoblab topildi:

- Ekoturizm obyektlarining bir birlik o'sishi uchun OIM 216,4996 birlikka oshishi kutilmoqda.
- Agroturizm obyektlarining bir birlik o'sishi OIM da 478,5694 birlik kamayishi bilan bog'liq. Mazkur ta'sir statistik jihatdan ahamiyatga ega ($p = 0,040$).

4 Muallif tomonidan ishlangan stata dasturi tahlili.



- MICE (uchrashuvlar, rag'batlantirishlar, konferensiyalar, ko'rgazmalar) obyektlari va OIM ($p = 0,071$) o'rtasida ijobiy munosabatlar mavjud, ammo statistik jihatdan ahamiyatli emas.

- Ekoturizm obyektlari toifasida agroturizm obyektlarining bir birligiga o'sishi OIMning 1,696961 birligiga o'sishi bilan bog'liq. Bu ta'sir statistik ahamiyatga ega ($p < 0,001$).

- Ekoturizm doirasida MICE obyektlarining mavjudligi OIMga statistik jihatdan ahamiyatli ta'sir ko'rsatmaydi ($p = 0,371$).

Ichki turistlar soni ichidagi effektlar (ichki turistlar soni) o'zgaruvchisi:

- Turizm daromadining millionda bir birlik o'sishi mahalliy sayyohlar sonining 0,3934618 birligiga o'sishi bilan bog'liq. Bu ta'sir statistik ahamiyatga ega ($p = 0,001$).

- Mehmonxona o'rni ichidagi effektlar (mehmonxona xonalari soni):

Turizmdan tushgan daromadning 1,078771 millionga kamayishi mehmonxona xonalari sonining bir birlikka kamayishi bilan bog'liq. Bu ta'sir marjinal statistik ahamiyatga ega ($p = 0,049$) (4-jadvalga qarang).

4-jadval. To'g'ridan-to'g'ri ta'sirli SEM model regresiyesi ⁵

to'g'ridan-to'g'ri effektlar						
	koef.	OIM Std. xato.	z	P>{ z }	{95% konf.	oraliq}
tarkibi						
turizm iste'moli mlrd so'm						
ekoturizm obyektlari	216.4996	125.2663	1.79	0.084	-29.06086	462.0602
agroturizm obyektlari	-478,5694	232.8619	-2.06	0.040	-934.9703	-22.16859
MICE obyektlar	18,8337	10.41897	1.81	0.071	-1.587101	39.25451
ekoturizm obyektlari						
agroturizm obyektlari	1.696961	.1432714	11.84	0.000	1.416155	1.977768
MICE obyektlar	-.0138587	.015496	-.089	0.371	-.0442303	.0165128
ichki turistlar soni						
turizm iste'moli mlrd so'm	.3934618	.1136168	3.46	0.001	.170777	.6161465
ekoturizm obyektlari	0	(no path)				
agroturizm obyektlari	0	(no path)				
MICE obyektlar	0	(no path)				
mehmonxonalar o'rni						
turizm iste'moli mlrd so'm	-1.078771	.5485495	-1.97	0.049	-2.153908	-.0036334
ekoturizm obyektlari	0	(no path)				
agroturizm obyektlari	0	(no path)				
MICE obyektlar	0	(no path)				

Ekoturizm obyektlari, agroturizm obyektlari, MICE obyektlari: bu o'zgaruvchilarning mehmonxona xonalari soniga statistik ahamiyatli ta'siri yo'q.

Xulosa qilib aytganda, natijalar agroturizm obyektlari umumiy turizm daromadiga sezilarli darajada salbiy ta'sir ko'rsatayotgan bo'lsa, ekoturizm toifasida agroturizm obyektlari sezilarli ijobiy ta'sirini ko'rsatmoqda. Bundan tashqari, turizmdan tushgan daromad mahalliy sayyohlar soniga sezilarli ijobiy ta'sir ko'rsatadi va mehmonxona xonalari soniga salbiy ta'sir ko'rsatadi. MICE qurilmalarining mavjudligi o'lchangan natijalarning biror-tasiga to'g'ridan-to'g'ri sezilarli ta'sir ko'rsatmaydi.

Bilvosita ta'sirlarni (Indirect effect) hisoblaganizmida taqdim etilgan ma'lumotlar statistik modeldagi bilvosita ta'sirlarni ifodalaydi. Bilvosita ta'sirlar bir o'zgaruvchining boshqasiga vositachi o'zgaruvchi orqali ta'sirini anglatadi. Keling, har bir bo'lim uchun natijalarni sharhlaylik:

Ekoturizm obyektlari turizm daromadlari orqali OIMga sezilarli bilvosita ta'siri yo'q (turizm iste'moli mlrd).

Agroturizm obyektlari turizm daromadlari orqali OIMga ijobiy bilvosita ta'sir ko'rsatadi, ammo bu ta'sir 0,05 alfa darajasida statistik ahamiyatga ega emas ($p = 0,087$) (5-jadvalga qarang).

5 Muallif tomonidan ishlangan stata dasturi tahlili.

5-jadval. Bilvosita ta'sirli SEM model regressiyasi ⁶

bilvosita ta'sirlar						
	koef.	OIM Std. xato.	z	P>{ z }	{95% konf.	oraliq}
tarkibi						
turizm iste'moli mlrd so'm						
ekoturizm obyektlari	0	(nopath)				462.0602
agroturizm obyektlari	367.3915	214.8601	1.71	0.087	-53.72657	-22.16859
MICE obyektlar	-3.000413	3.777573	-0.79	0.427	-10.40432	39.25451
ekoturizm obyektlari						
agroturizm obyektlari	0	(no path)				1.977768
MICE obyektlar	0	(no path)				.0165128
ichki turistlar soni						
turizm iste'moli mlrd so'm						
ekoturizm obyektlari	0	(no path)				
agroturizm obyektlari	85.18433	55.09239	1.55	0.122	-22.79476	139.1634
MICE obyektlar	-43.74424	41.29417	-1.06	0.289	-124.6793	37.19084
	6.229795	4.617084	1.35	0.177	-2.819523	15.27911
mehmonxonalar o'rni						
turizm iste'moli mlrd so'm						
ekoturizm obyektlari	0	(no path)	-1.30	0.194	-586.1925	119.0855
agroturizm obyektlari	-233.5535	179.9212	0.97	0.333	-122.8015	362.6724
MICE obyektlar	119.9354	123.8477	-1.17	0.240	-45.57457	11.41359
	-17.08049	14.53806				

- MICE obyektlari, shuningdek, turizm daromadlari orqali OIMga sezilarli bilvosita ta'sir ko'rsatmaydi.
 - ekoturizm obyektlari orqali bilvosita ta'sir bo'ladi:
 - agroturizm obyektlari va MICE obyektlari OIMda ekoturizm obyektlari orqali bo'ladi:
 - agroturizm obyektlari va MICE obyektlarining ekoturizm obyektlari orqali OIMga sezilarli bilvosita ta'siri yo'q.

- ichki turistlar soni orqali bilvosita ta'sir (ichki turistlar soni);
 - ichki turistlar soni orqali OIM bo'yicha ekoturizm obyektlari va agroturizm obyektlari va MICE obyektlarini ta'siri kuzatilmaydi;
 - ekoturizm obyektlari mahalliy turistlar soni orqali OIMga ijobiy bilvosita ta'sir ko'rsatadi, ammo bu ta'sir 0,05 alfa darajasida statistik ahamiyatga ega emas ($p = 0,122$);
 - agroturizm obyektlari va MICE obyektlari ham mahalliy turistlar soni orqali OIMga sezilarli bilvosita ta'sir ko'rsatmaydi;

- mehmonxona o'rni orqali bilvosita ta'siri bor (mehmonxona xonalari soni);
 - ekoturizm obyektlari mehmonxona xonalari soni orqali OIMga salbiy bilvosita ta'sir ko'rsatadi, ammo bu ta'sir 0,05 alfa darajasida statistik ahamiyatga ega emas ($p = 0,194$);
 - agroturizm obyektlari mehmonxona xonalari soni orqali OIMga ijobiy bilvosita ta'sir ko'rsatadi, ammo bu ta'sir statistik ahamiyatga ega emas ($p = 0,333$);

- MICE obyektlari mehmonxona xonalari soni orqali OIMga sezilarli bilvosita ta'sir ko'rsatmaydi.

Xulosa qilib aytganda, natijalar ekoturizm, agroturizm yoki MICE obyektlarining turizm daromadi, mahalliy sayyohlar soni yoki mehmonxona xonalari soni kabi vositachi o'zgaruvchilar orqali umumiy turizm daromadiga (OIM observed information) sezilarli bilvosita ta'siri yo'qligini ko'rsatadi. 0,05 dan katta p-qiyamtlari bu bilvosita yo'llar turizm daromadlaridagi o'zgarishlarni tushuntirishda statistik ahamiyatga ega emasligini ko'rsatadi.

Jami ta'sirni tahlil (total effect) qilganimizda ekoturizm obyektlari va agroturizm obyektlari va MICE obyektlari OIM bo'yicha turizm iste'moli mlrd vositasidagi o'zgarishlar nazarda tutiladi. Masalan:

ekoturizm obyektlarining bir birlik o'sishi OIMning 216,4996 birligiga o'sishi bilan bog'liq. Biroq, bu ta'sir 0,05 alfa darajasida statistik ahamiyatga ega emas ($p = 0,084$);

agroturizm obyektlarining bir birlik o'sishi OIMda 111,1779 birlik kamayishi bilan bog'liq, ammo bu ta'sir statistik ahamiyatga ega emas ($p = 0,266$).

MICE obyektlari va OIM o'rtasida ijobiy munosabatlar mavjud, ammo statistik jihatdan ahamiyatli emas ($p = 0,143$).

⁶ Muallif tomonidan ishlangan stata dasturi tahlili.



Ekoturizm obyektlari orqali jami samaralar va agroturizm obyektlari + MICE - obyekt OIMda ekoturizm obyektlari orqali:

ekoturizm obyektlari toifasida agroturizm obyektlarining bir birligiga o'sishi OIMning 1,696961 birligiga o'sishi bilan bog'liq. Bu ta'sir statistik ahamiyatga ega ($p < 0,001$).

Ekoturizm doirasida MICE obyektlarining mavjudligi OIMga statistik jihatdan ahamiyatli ta'sir ko'rsatmaydi ($p = 0,371$).

ichki turistlar soni orqali jami samaralar (ichki turistlar soni):

OIM bo'yicha ekoturizm obyekti va agroturizm obyekti va MICE obyekti:

ekoturizm obyektlarining bir birlik o'sishi OIMning 85,18433 birligiga o'sishi bilan bog'liq, ammo bu ta'sir statistik ahamiyatga ega emas ($p = 0,122$).

agroturizm obyektlarining bir birlik o'sishi OIMda 43,74424 birlikka kamayishi bilan bog'liq, ammo bu ta'sir statistik ahamiyatga ega emas ($p = 0,289$).

MICE vositalarining mavjudligi OIMning 6,229795 birlik o'sishi bilan bog'liq, ammo bu ta'sir statistik ahamiyatga ega emas ($p = 0,177$).

Mehmonxona o'rni orqali jami samaralar (mehmonxona xonalari soni) (6-jadvalga qarang).

6-jadval. Jami ta'sirli SEM model regressiyasi ⁷.

Umumiy effekt						
	koef.	OIM Std. xato.	z	P>{z}	{95% konf.	oralig}
tarkibiy turizm iste'moli mlrd so'm						
ekoturizm obyektlari	216.4996	125.2883	1.73	0.084	-29.06086	462.0602
agroturizm obyektlari	-111.1779	99.92013	-1.11	0.255	-307.0177	84.66197
MICE obyektlar	15.83329	10.80719	1.47	0.143	-5.348402	37.01499
ekoturizm obyektlari	1.696961	.1432714	11.84	0.000	1.416155	1.977768
agroturizm obyektlari	-.0138589	.015496	-0.89	0.371	-.0442303	.0165128
ichki turistlar soni						
turizm iste'moli mlrd so'm	.3934618	.1136168	3.46	0.001	.170777	.6161464
ekoturizm obyektlari	85.18433	55.09239	1.55	0.122	-22.79476	193.1634
agroturizm obyektlari	-43.74424	41.29417	-1.06	0.289	-124.6793	37.19084
MICE obyektlar	6.229795	4.617084	1.35	0.177	-2.819523	15.27911
mehmonxonalar o'rni	-1.078771	.5485495	-1.97	0.049	-2.153908	-.0036334
turizm iste'moli mlrd so'm	-233.5535	179.9212	-1.30	0.194	-586.1925	119.0855
ekoturizm obyektlari	119.9354	123.8477	0.87	0.333	-122.8015	362.8724
agroturizm obyektlari	-17.08049	14.53806	-1.17	0.240	-45.57457	11.41359
MICE obyektlar						

Mehmonxona o'rni orqali OIMda ekoturizm obyektlari va agroturizm obyektlari va MICE obyektlari:

- Ekoturizm obyektlarining bir birlik o'sishi OIMda 233,5535 birlik kamayishi bilan bog'liq, ammo bu ta'sir statistik ahamiyatga ega emas ($p = 0,194$).

- Agroturizm obyektlarining bir birlik o'sishi OIMda 119,9354 birlik o'sishi bilan bog'liq, ammo bu ta'sir statistik ahamiyatga ega emas ($p = 0,333$).

- MICE obyektlarining mavjudligi OIMda 17,08049 birlik kamayishi bilan bog'liq, ammo bu ta'sir statistik ahamiyatga ega emas ($p = 0,240$).

Shuningdek, natijalar ushbu model doirasida ekoturizm (ekoturizm obyektlari) toifasidagi agroturizm obyektlari uchun yagona muhim jami samara kuzatilmoqda. Bu umumiy turizm daromadiga (OIM) ijobiy ta'sir ko'rsatadi. Boshqa o'zgaruvchilar va ularning umumiy ta'siri ushbu tahlilda natija o'zgaruvchisiga statistik jihatdan ahamiyatli ta'sir ko'rsatmaydi.

Taqdim etilgan strukturaviy tenglama modeli (SEM) turizm kontekstida turli endogen va ekzogen o'zgaruvchilarga tegishli koeffitsiyentlar va dispersiyalarni o'z ichiga oladi. SEM modeli parametrlarning qisqacha izohi quyida ifodalanmoqda:

7 Muallif tomonidan ishlangan stata dasturi tahlili.



Tuzilish tenglamalari (koeffitsiyentlar):

Turizm iste'moliga ekoturizm obyektlari ijobiy ta'sir ko'rsatadi va agroturizm obyektlari va MICE obyektlari salbiy ta'sir ko'rsatadi.

Ekoturizm obyektlariga agroturizm obyektlari ijobiy ta'sir ko'rsatdi va MICE obyektlari salbiy ta'sir ko'rsatdi.

Taqdim etilgan tahlil o'zgaruvchilar uchun hisoblangan turli koeffitsiyentlarga ega bo'lgan tizimli tenglama modeli (SEM) natijalarini ifodalaydi. Keling, modeldagi har bir o'zgaruvchi uchun natijalarni sharhlaylik:

Strukturaviy tenglama modeli natijalari:

1. Turizm iste'moli mlrd (turizmdan tushgan daromad million):

Ekoturizm obyektlarining bir birligiga o'sishi turizm daromadining 216,5 birligiga o'sishi bilan bog'liq.

Agroturizm obyektlarining bir birlik o'sishi turizmdan tushgan daromadning 478,569 birlikka kamayishi bilan bog'liq.

MICE obyektlarining bir birlik o'sishi turizm daromadining 18,834 birligiga o'sishi bilan bog'liq.

2. Ekoturizm obyektlari (Ekoturizm obyektlari):

Ekoturizm doirasidagi agroturizm obyektlarining bir birlik o'sishi ekoturizm daromadining 1,697 birligiga o'sishi bilan bog'liq.

Ekoturizm doirasidagi MICE obyektlarining bir birlik o'sishi ekoturizm daromadining 0,014 birlik kamayishi bilan bog'liq.

3. Ichki turistlar soni (ichki turistlar soni):

Turizm daromadining bir birlik o'sishi mahalliy sayyohlar sonining 0,393 birlik o'sishi bilan bog'liq.

4. Mehmonxona o'rni (Mehmonxona xonalari soni):

Turizm daromadining bir birlik o'sishi mehmonxona xonalari sonining 1,079 birlik kamayishi bilan bog'liq (7-jadvalga qarang).

7-jadval. Turistik obyektlarning turlari va umumiy ichki turizm daromadlari o'rtasidagi munosabat⁸.

Strukturaviy tenglama modeli Obs soni = 28

Baholash usuli = ml

Jurnal ehtimoli = -1033.7488

		koef.	
tarkibiy			
turizm iste'moli mlrd so'm			
ekoturizm obyektlari	216.500	b [turizm iste'moli mlrd: ekoturizm obyektlari]	
agroturizm obyektlari	-478.569	b [turizm iste'moli mlrd: agroturizm obyektlari]	
MICE obyektlari	18.834	b [turizm iste'moli mlrd: MICE obyektlari]	
kamchiliklari	3032.586	b [turizm iste'moli mlrd: cons]	
ekoturizm obyektlari			
agroturizm obyektlari	1.697	b [ekoturizm obyektlari: agroturizm obyektlari]	
MICE obyektlari	-0.014	b [ekoturizm obyektlari: MICE obyektlari]	
kamchiliklari	5.916	b [ekoturizm obyektlari t: cons]	
ichki turistlar soni			
turizm iste'moli mlrd so'mda	0.393	b [ichki turistlar soni: turizm iste'moli mlrd]	
kamchiliklari	377.685	b [ichki turistlar soni: cons]	
mehmonxonalar o'rni			
turizm iste'moli mlrd so'm	-1.079	b [mehmonxonalar o'rni: turizm iste'moli mlrd]	
kamchiliklari	14538.510	b [mehmonxonalar o'rni: cons]	

Eslatma: Modelning LR testi va to'yinganligi haqida xabar berilmagan, chunki o'rnatilgan model to'liq darajaga ega emas.

8 Muallif tomonidan ishlangan stata dasturi tahlili.



Ekoturizm obyektlari turizm daromadiga ijobiy ta'sir ko'rsatadi, ammo agroturizm obyektlari sezilarli darajada salbiy ta'sir ko'rsatadi.

Ekoturizm doirasidagi agroturizm obyektlari ekoturizm daromadiga ijobiy ta'sir ko'rsatadi, ekoturizm doirasidagi MICE obyektlari esa ozgina salbiy ta'sir ko'rsatadi.

XULOSALAR VA TAKLIFLAR

Turizmdan tushgan daromad mahalliy sayyohlar soniga ijobiy ta'sir ko'rsatadi, bu esa yuqori daromad mahalliy sayyohlarni ko'proq jalb qilishini ko'rsatadi. Turizmdan olingan daromad mehmonxona xonalari soniga salbiy ta'sir ko'rsatadi, bu esa turizm daromadi oshishi bilan mehmonxona xonalariga bo'lgan talabning kamayishini ko'rsatadi.

Taqdim etilgan model ushbu o'zgaruvchilar orasidagi munosabatlarni ifodalaydi. Ekoturizm va agroturizm daromadga har xil ta'sir ko'rsatadi, mahalliy turistlar va mehmonxona xonalari soniga turizm daromadi ta'sir qiladi. Ushbu munosabatlarni tahlil qilinayotgan muayyan turizm turlari yoki mintaqaviy turizm kontekstida ko'rib chiqish muhimdir.

Erishilgan natijalar turistik obyektlarning har xil turlari va umumiy turizm daromadlari o'rtasidagi bog'liqlikni ko'rsatadi. Agroturizm, ekoturizm takliflari bilan birlashtirilganda, turizm daromadlariga ijobiy ta'sir ko'rsatgan bo'lsa-da, ekoturizm va MICE obyektlarining umumiy bevosita va bilvosita ta'siri bu tahlilda ahamiyatli emas edi. Bu shuni ko'rsatadiki, ekoturizm doirasida agroturizmni rivojlantirishga alohida e'tibor qaratilayotgan maqsadli yondashuv o'rganilayotgan kontekstda turizm daromadlarini oshirish uchun samarali strategiya bo'lishi mumkin. Biroq, O'zbekistonning turizm dinamikasida har tomonlama qo'shimcha tadqiqotlar o'tkazish muhimdir.

Agroturizmning ekoturizm doirasidagi muhim ijobiy ta'siri integratsiyalashgan turizm strategiyalarining muhimligini ta'kidlaydi. Yakka holda tarkibiy qismlarga e'tibor qaratish o'rniga, turistik takliflarning har xil turlari o'rtasida sinergiya yaratish daromadni oshirishga samarali yondashuv bo'lishi mumkin. Agroturizm natija bergan bo'lsa-da, ushbu segmentda diversifikatsiya va innovatsiyalarni hisobga olish juda muhimdir. Noyob, qiziqarli va barqaror agroturizm tajribalarini taklif qilish ko'proq tashrif buyuruvchilarni jalb qilishi va daromadni oshirishi mumkin. Ushbu tahlil muayyan tarkibiy qismlarga oydinlik kiritsada, marketing strategiyalari, madaniy diqqatga sazovor joylar va mahalliy siyosat kabi qo'shimcha omillarni hisobga olgan holda kengroq tadqiqot turizm landshaftini yaxlit tushunishni ta'minlaydi.

Xulosa qilib aytganda, yangi natijalar turizm xizmatlari dinamikasining ichki turizmni rovojlantirish doirasida jozibasi pastroq darajada ekanligini anglatmoqda. Turli komponentlar o'rtasidagi o'zaro ta'sirni va ularning kontekstual ahamiyatini tushunish turizm daromadlarini maksimal darajada oshirish uchun samarali strategiyalarni ishlab chiqish uchun zarurdir.

Foydalanilgan adabiyotlar ro'yxati

1. O'zbekiston Respublikasi Prezidentining Farmoni, 07.02.2017 yildagi PF-4947-son. <https://lex.uz/ru/docs/-3107036>
2. O'zbekiston Respublikasi Prezidentining Qarori, 07.02.2018 yildagi PQ-3514-son. <https://lex.uz/docs/-3551112>
3. O'zbekiston Respublikasi Prezidentining 2022-yil 30-apreldagi PQ-232-son "Ichki turizm xizmatlarini diversifikatsiya qilishga oid qo'shimcha chora-tadbirlar to'g'risida"gi qarori.lex.uz
4. Rustamovich, Dehkonov Burhan. "Quality And Safety Of Public Catering Services In Uzbekistan". (2023).
5. Нарзуллаева Г. и Дехконов Б. "Возможности развития внешнеэкономической деятельности в Бухарской области". Научные исследования в современном мире: теоретические основы и инновационный подход [Л 26] 1 (2015): 26-28.
6. Очилова Хилола Фармоновна, Амонбоев Мухаммадсидик и Дехконов Бурхон Рустамович "Развитие внутреннего туризма для восстановления отрасли после пандемии." Заметки ученого 12 (2020): 242-247.
7. Абидова Дильфуза Игамбердиевна и Дехконов Бурхон Рустамович. "Аральское море спасти невозможно, но можно развить новый туристический регион". European Journal of Research Development and Sustainability 2.3 (2021): 74-78.
8. Dehganov Burkhan Rustamovich "Financing Domestic Tourists And Export Of Tourism Services." FAN, TA'LIM, MADANIYAT VA INNOVATSIYA JURNALI / JOURNAL OF SCIENCE, EDUCATION, CULTURE AND INNOVATION 2.3 (2023): 35-37.



AGRAR SOHA KORXONALARINING MOLIYAVIY BARQARORLIGINI TA'MINLASH MASALALARI

Erkinxojiyev I.

Toshkent davlat iqtisodiyot universiteti mustaqil izlanuvchisi

Annotatsiya: Ushbu maqolada agrar soha korxonalarining moliyaviy barqarorligini ta'minlash masalalari ko'rib chiqiladi. Agrar sektordagi korxonalar iqtisodiyotning muhim tarkibiy qismi bo'lib, ularning moliyaviy barqarorligi milliy oziq-ovqat xavfsizligini ta'minlash va iqtisodiy barqarorlikka erishishda hal qiluvchi ahamiyat kasb etadi. Maqolada moliyaviy barqarorlikni ta'minlash omillari, qishloq xo'jalik korxonalarining moliyaviy resurslardan samarali foydalanishi va ularning kreditlash tizimlari tahlil qilinadi. Shuningdek, agrar sektor korxonalarining moliyaviy ko'rsatkichlarini yaxshilash bo'yicha tavsiyalar ishlab chiqilgan. Tadqiqot agrar soha korxonalarining moliyaviy barqarorligini ta'minlashda zamonaviy moliyaviy vositalar va strategiyalardan foydalanishning muhimligini ko'rsatadi.

Kalit so'zlar: agrar sektor, moliyaviy barqarorlik, qishloq xo'jalik korxonalari, moliyaviy resurslar, kreditlash tizimi.

Abstract: This article addresses the issues related to ensuring the financial stability of enterprises in the agricultural sector. Agricultural enterprises represent a crucial component of the economy, and their financial stability is essential for national food security and economic sustainability. The article examines the factors contributing to financial stability, the efficient use of financial resources by agricultural enterprises, and their credit systems. In addition, recommendations are provided to improve the financial performance of enterprises in the agricultural sector. The research highlights the importance of utilizing modern financial instruments and strategies to ensure the financial sustainability of agricultural enterprises.

Key words: agricultural sector, financial stability, agricultural enterprises, financial resources, credit system.

Аннотация: В данной статье рассматриваются вопросы обеспечения финансовой устойчивости предприятий аграрного сектора. Аграрные предприятия являются важнейшей частью экономики, и их финансовая устойчивость играет ключевую роль в обеспечении национальной продовольственной безопасности и экономической стабильности. В статье анализируются факторы, способствующие финансовой устойчивости, эффективное использование финансовых ресурсов сельскохозяйственными предприятиями и их кредитные системы. Также представлены рекомендации по улучшению финансовых показателей предприятий аграрного сектора. Исследование подчеркивает важность использования современных финансовых инструментов и стратегий для обеспечения финансовой устойчивости аграрных предприятий.

Ключевые слова: аграрный сектор, финансовая устойчивость, сельскохозяйственные предприятия, финансовые ресурсы, кредитная система.

KIRISH

Jahonda agrar soha tarmoqlarini moliyalashtirishni yangi moliyaviy instrumentlarni qo'llagan holda kengaytirish, uzoq muddatli kreditlash, kredit foiz to'lovlari bo'yicha kompensatsiya ajratish, qishloq xo'jaligi ishlab chiqarishi bilan bog'liq risklarni sug'urtalash qamrovini oshirish, qishloq xo'jaligi mahsulotlarini ishlab chiqarish va narx barqarorligini ta'minlashda fiskal va moliyaviy mexanizmlar samaradorligini baholashga oid ilmiy tadqiqot ishlariga asosiy e'tibor qaratilmoqda. Mazkur tadqiqotlarda qishloq xo'jaligi ishlab chiqaruvchilarining moliyaviy barqarorligini ta'minlash, agrar soha korxonalarida yangi texnologiyalar va innovatsiyalarni joriy etish, uzoq muddatli investitsion loyihalarni amalga oshirishning moliyaviy mexanizmlarini takomillashtirish kabi muhim masalalar tizimli va kompleks tarzda o'rganilmaganligi mazkur yo'nalishlarda ilmiy izlanishlar olib borish zarurligidan dalolat beradi.

O'zbekistonda qishloq xo'jaligi va oziq-ovqat tarmog'ini modernizatsiyalash, oziq-ovqat xavfsizligini ta'minlash, yuqori qo'shilgan qiymatli qishloq xo'jaligi mahsulotlari ishlab chiqarishni har tomonlama qo'llab-quvvatlash bo'yicha muhim islohotlar olib borilmoqda. O'zbekiston Respublikasi qishloq xo'jaligini rivojlantirishning 2020-2030-yillarga mo'ljallangan strategiyasida "...qishloq xo'jaligi mahsulotlari ishlab chiqaruvchilarini davlat tomonidan moliyaviy qo'llab-quvvatlash mexanizmlarini takomillashtirish, shu jumladan, strategik ahamiyatga ega bo'lgan ayrim qishloq xo'jaligi mahsulotlarini yetishtirishga ajratilgan tijorat kreditlarining foiz stavkalarini subsidiyalash, qishloq xo'jaligi va oziq-ovqat tarmog'ining strategik yo'nalishlari va ehtiyojlariga mos kreditlash va sug'urtalash mexanizmini takomillashtirish" bo'yicha muhim vazifalar belgilangan.

Mazkur vazifalar ijrosini ta'minlashda agrar ishlab chiqarishni moliyalashtirishni kengaytirish, qishloq xo'jaligida zamonaviy texnologiyalarni joriy etish, sohaning investitsion jozibadorligini oshirish, investitsiya dasturlarini moliyalashtirishga xalqaro moliya institutlarining kredit liniyalarini jalb etish, uzoq muddatli kreditlash va lizing mexanizmlarini takomillashtirish yuzasidan taklif va tavsiyalarni ishlab chiqishni taqozo etmoqda.



MAVZUGA OID ADABIYOTLAR SHARHI

Agrar soha korxonalarining moliyaviy barqarorligini ta'minlash masalalari bo'yicha xorij olimlaridan A. Dolgova, Y. Korolev, V. Maslova, Y. Trushin, R. Yunyayeva, A. Antipenko, G. Zaxarova, F. Gaforov, Y. Shkarupa, L. Popova, E. Axelrad, O. Omobitan va boshqalar tomonidan tadqiqot ishlari olib borilgan.

O'zbek iqtisodchi olimlardan esa A. Vahobov, R. Xusanov, Q. Chariyev, R. Dusmuratov, T. Farmonov, I. Ergashev, A. Boymupatov, G. Maxmudova, M. Xojiboyev, R. Imomov, D. Murodova, G. Tajenova va boshqalar ushbu yo'nalishlarda o'z ilmiy izlanishlarini olib borishgan.

Ushbu tadqiqotlar doirasida amalga oshirilgan ilmiy tadqiqot ishlari va ilmiy-nazariy izlanishlarga qaramasdan, agrar sohaning parrandachilik tarmog'ini moliyaviy qo'llab-quvvatlash, lizinga berilayotgan texnika va texnologiyalar turlarini kengaytirish va ularni moliyalashtirish bilan bog'liq masalalar yetarli darajada o'rganilmaganligi mazkur yo'nalishlar yuzasidan taklif va tavsiyalar ishlab chiqish zaruratini belgilab beradi.

TADQIQOT METODOLOGIYASI

Ushbu tadqiqot ishlarini amalga oshirishda ilmiy tadqiqot metodologiyasida keng qo'llaniladigan usullardan foydalanildi. mavzuni o'rganishda umumiylikdan individualikka va aksincha tartibda deduksion yoki induksion usullardan foydalanish samara bersa, abstrakt-mantiqiy fikrlash usuli esa jarayonni tizimli tahlil qilishda ahamiyatlidir. Ilmiy tahlil jarayonida ana shu ilmiy tadqiqot usullaridan, xususan, kuzatish, umumlashtirish, guruhlash, taqqoslash, tahlil qilishda esa sintez va tahlil usullaridan keng foydalanildi.

TAHLIL VA NATIJALAR

Ma'lumki, agrar sohaning muhim tarmoqlaridan biri bu parrandachilikdir. Chunki, oziq-ovqat xavfsizligini barqaror ta'minlashda chorvachilikni rivojlantirish alohida ahamiyatga ega. Shu bois, Respublikamizning barcha viloyat va tumanlarida parrandachilik keng rivojlanmoqda, buning uchun esa davlat tomonidan tashkiliy-iqtisodiy va moliyaviy qulay shart-sharoitlar yaratilmoqda.

Respublikamizda 2019-2023- yillarda parrandachilik tarmog'i rivojlanishining asosiy ko'rsatkichlari tahlili shuni ko'rsatdiki, yaratilgan tashkiliy-iqtisodiy shart-sharoitlar natijasida respublikamizda parrandachilik korxonalarini soni ortib borayotganini kuzatishimiz mumkin. Agar ushbu davrda mahsulot yetishtirish sur'atlarini tahlil qiladigan bo'lsak, 2023- yilda tuxum yetishtirish 8 700 mln. donani (2019- yilga nisbatan 112 foiz), parranda go'shti tirik vaznda 690 ming tonnani (2019- yilga nisbatan 313,6 foiz) tashkil etgan. Aholi jon boshiga tuxum ishlab chiqarish, agar 2019- yilda tibbiy me'yorga nisbatan 111,5 % va parranda go'shti 25,7 %ni tashkil etgan bo'lsa, 2022- yilga kelib bu ko'rsatkichlar mos ravishda 109,6 % va 82,4 %ga teng bo'lgan (1-jadval).

1-jadval. Respublikamizda 2019-2023-yilda parrandachilik tarmog'i rivojlanishining asosiy ko'rsatkichlari tahlili¹.

№	Ko'rsatkichlar	2019-yil	2020-yil	2021-yil	2022-yil	2023-yil	2023-2019-yilga nisbatan, %
1	Parrandachilik korxonalari soni	938	1 093	1 163	1 245	1300	138,5
	shu jumladan:						
	Go'sht yo'nalishida	336	404	480	546	597	177,6
	Tuxum yo'nalishida	602	689	683	699	703	116,7
2	Parranda bosh soni	81 539	87 860	89 320	91 935	94 733	116,1
	shu jumladan:						
	Go'sht yo'nalishida	28 564	31 998	33 235	36 095	38 843	136
	Tuxum yo'nalishida	52 975	55 862	56 085	55 840	55 890	105,5
3	Ishlab chiqarilgan mahsulot						
	Tuxum, mln. dona	7 771	7 757	7 825	8 129	8 700	112
	Parranda go'shti, ming tonna (tirik vaznda)	220	199,9	300,5	608,1	690	313,6
	Parranda go'shti, ming. tonna (so'yilgan vaznda)	180,2	143,9	216,4	437,8	497	275,8
4	Aholi jon boshiga ta'minlanishi						
	Tuxum, dona	232	247	226	228	242	104,3

1 "O'zparandasanoot" uyushmasi ma'lumotlari asosida tayyorlandi.



	Tibbiy me'yorga nisbatan, % (me'yor 208 dona)	111,5	118,8	108,7	109,6	116,3	
	Parranda go'shti, kg	3,8	4,6	6,3	12,2	14	381,2
	Tibbiy me'yorga nisbatan, % (me'yor 14,8 kg)	25,7	31,1	42,6	82,4	94,5	
5	Mahsulot eksporti, <i>ming.dollar</i>	19 745,0	25 730,0	51 210,0	60 981,1	67 416	341,4

Tahlillarga ko'ra, tarmoq korxonalarini ishlab chiqarishni modernizatsiyalash uchun asosan bank kreditlaridan foydalanib kelmoqdalar. Shu sababdan, tadqiqotimizda tijorat banklarining mablag'lari hisobidan parrandachilik tarmog'ini moliyalash manbalari va kredit ajratish shartlari tahlil qilindi.

Taxil ma'lumotlaridan ko'rinib turibdiki, tijorat banklari tomonidan ajratilayotgan kredit muddatlari asosan 1 yildan 3 yilgacha bo'lib, garov ta'minoti esa kamida 120 foizni tashkil etadi. Garov ta'minoti asosan ko'char va ko'chmas mulklar, uchinchi shaxs kafilligi va qonunchilikda ta'qiqlanmagan boshqa mulklar hisobidan amalga oshirilishi belgilab qo'yilgan (2-jadval).

2-jadval. Tijorat banklarining mablag'lari hisobidan parrandachilik tarmog'iga ajratilayotgan kredit shartlari tahlili.

№	Tijorat bank nomi	Kredit muddati	Imtiyozli davri	Kredit foizi (yillik)	Garov ta'minoti foizi, %	Kredit miqdori (mln.so'm)
1	Agrobank ATB	3 yil	1 yil	14%	120,0	300
2	Mikrokreditbank ATB	2 yil	6 oy	14%	120,0	5 000
3	Xamkorbank ATB	3 yil	1 yil	Shartnoma asosida	125,0	Bank kapitalini 25% gacha
4	Xalqbank ATB	3 yil	6 oy	20%	120,0	Shartnomaga asosan
5	O'zagroeksportbank ATB			Mavjud emas		
6	Aloqa Bank ATB			Mavjud emas		
7	O'zsanoatqurilish bank ATB			Mavjud emas		
8	Ipotekabank ATB			Mavjud emas		
9	Asakabank AJ			Mavjud emas		
10	O'zmilliybank AJ			Mavjud emas		

Tahlillarga ko'ra, hozirgi tijorat banklari tomonidan parrandachilik korxonalarini kreditlash tizimi ularning ishlab chiqarish quvvatlaridan to'liq foydalanish imkonini yarata olmayotganini, demak, ushbu tarmoqni sanoat negizida rivojlantirish nuqtai nazardan zamon talablariga to'liq javob bermayotganligini ta'kidlash joiz. Bizningcha, parrandachilik korxonalarining barqaror faoliyat yuritishi, shuningdek, yangidan tashkil etilgan korxonalarini dastlabki davrda moliyaviy qo'llab-quvvatlash, to'liq quvvatda ishlashini ta'minlash va yuqori daromad olish evaziga olingan kreditlarni uzluksiz qaytara olishi uchun kamida 7-10 yil muddat kerak bo'ladi. O'zbekiston Respublikasi Prezidentining 13.11.2018 yildagi PQ-4015-son² "Parrandachilikni yanada rivojlantirish bo'yicha qo'shimcha chora-tadbirlar to'g'risida"gi qaroriga asosan tijorat banklari tomonidan 296 ta kredit shartnomalari tuzilgan bo'lib, shundan 165 tasi yoki umumiy qiymati 275,3 mlrd. so'mlik muammoli kredit shartnomalari mavjudligini e'tirof etish lozim. Bu holat parrandachilik korxonalarining kredit majburiyatlarini bajarish jarayonlarida nafaqat qiyinchiliklarni, balki bankrot bo'lish xavfini keltirib chiqarmoqda.

Xorijiy davlatlar tajribasi shuni ko'rsatadiki, ko'p mamlakatlarda parrandachilik xo'jaliklariga uzoq muddatli kreditlar ajratiladi. Masalan, Polshada parrandachilik korxonalariga foizsiz 30 yil muddatga, Rossiyada esa 12 yilgacha imtiyozli davr bilan 10 milliondan 20 million dollargacha kreditlar olishlari mumkin. Shu sababli tadqiqotlarimizdan kelib chiqqan holda parrandachilik tarmog'ini moliyaviy qo'llab-quvvatlash maqsadida tijorat banklari tomonidan uzoq muddatli va imtiyozli, xususan, parrandachilik sohasini rivojlantirish uchun kamida 10 yil muddatga, 3 yil imtiyozli davri bilan kreditlar ajratish maqsadga muvofiq bo'ladi deb hisoblaymiz. Shuningdek, ajratiladigan kreditlar foizini davlat jamg'armalari orqali qisman qoplash, ya'ni tadbirkorlik faoliyatini qo'llab-quvvatlash davlat jamg'armasi mablag'lari hisobidan kredit foiz stavkasining asosiy stavkadan oshgan, biroq asosiy stavkaning 30 foizidan ko'p bo'lmagan qismini qoplash uchun 3 yil muddatgacha "2+1" tamoyili asosida kompensatsiya taqdim etish lozimdir (1-rasm).

2 <https://lex.uz/docs/-4058735>



Parrandachilik tarmog'ini moliyaviy qo'llab-quvvatlash mexanizmini takomillashtirish yo'llari

Parrandachilik tarmog'ini moliyaviy qo'llab-quvvatlash maqsadida uzoq muddatli va imtiyozli xususan, parrandachilikni rivojlantirish uchun 10 yil muddatga, 3 yil imtiyozli davri bilan kreditlar ajratish maqsadga muvofiq

Parrandachilik korxonalarini uchun tijorat banklari tomonidan ajratiladigan kreditlar foizini qisman qoplash, ya'ni Tadbirkorlik faoliyatini qo'llab-quvvatlash davlat jamg'armasi mablag'lari hisobidan kredit foiz stavkasining asosiy stavkadan oshgan, biroq asosiy stavkani 30 foizdan ko'p bo'lmagan qismini qoplash uchun 3 yil muddatgacha «2+1» tamoyili asosida kompensatsiya taqdim etish

1-rasm. Parrandachilik tarmog'ini moliyaviy qo'llab-quvvatlash mexanizmini takomillashtirish yo'llari.

O'zbekiston Respublikasi Prezidentining 2017-yil 17-avgustdagi PQ-3225-sonli qaroriga asosan "Tadbirkorlik faoliyatini rivojlantirishni qo'llab-quvvatlash davlat jamg'armasi" tashkil etilgan bo'lib, ushbu jamg'arma tomonidan kichik tadbirkorlik subyektlariga, shu jumladan, 2022-yildan boshlab parrandachilik korxonalarining tijorat banklaridan olgan kredit mablag'lari uchun kompensatsiya va kafillik asosida tegishli moliyaviy yordam berilmoqda. Banklar kesimida 2022-yilda jami 241,4 mlrd. so'm, shundan "Mikrokreditbank" ATB tomonidan 69,4 mlrd. so'm (28,8 %), "Milliy bank" AJ tomonidan 66 mlrd. so'm (27,3 %), "Agrobank" ATB tomonidan 56 mlrd. so'm (23,2 %) va boshqa banklar tomonidan esa 50 mlrd. so'm (20,7 %) kompensatsiya mablag'lari ajratib berilgan.

Xorij tajribasida, masalan, Angliyada qishloq xo'jaligi mahsulotlari ishlab chiqarishini moliyaviy qo'llab-quvvatlash bo'yicha fermerlarning faoliyatini moliyalashtirishga katta e'tibor qaratilmoqda. Agrar soha tadbirkorlarini, xususan, meva yetishtiruvchilarni qo'llab-quvvatlash maqsadida Buyuk Britaniya hukumati mablag'larning 80 foizigacha, xavf mavjud bo'lgan hududlarda esa 85 foizgacha mablag' qaytmasligini kafolatlaydi. Ushbu kafolatlarni qoplash uchun Buyuk Britaniya har yili budjetdan o'rtacha 50 million funt sterling ajratadi. Bank kredit summasidan emas, balki fermerning yillik aylanmasidan yiliga 15-17 foiz oladi. Ikkinchi dasturda texnikalar, kichik qayta ishlash korxonalarini va maxsus jihozlar sotib olish uchun 2 yildan 20 yilgacha muddatga 50 ming funt sterlingdan 500 ming funt sterlinggacha kreditlar ajratiladi. Foiz stavkasi Angliya bankining yoki bankning o'z joriy stavkasiga muvofiq belgilanadi.

XULOSA VA TAKLIFLAR

Olib borilgan tadqiqotlar natijasida agrar sohaning moliyaviy barqarorligini ta'minlash yuzasidan quyidagi xulosalarga kelindi:

Hozirgi vaqtda agrar soha korxonalarini faoliyatining past darajasi nafaqat davlatning moliyaviy qo'llab-quvvatlash ko'lami va o'zlarida moliya resurslari yetishmasligi, balki agrar soha uchun ahamiyatli loyihalar joriy etish tajribasining kamligi bilan bog'liq bo'lmoqda. Shuning uchun agrar sohani qo'llab-quvvatlashning subsidiya, kredit, soliq, dotatsiya, baho, bojxona imtiyozlari kabi iqtisodiy-moliyaviy mexanizmlarini raqamli iqtisodiyot talablariga mos takomillashtirish asosida qishloq xo'jaligi mahsulotlari ishlab chiqaruvchi subyektlar uchun qulay sharoitlar yaratish istiqboldagi muhim yo'nalishlar sifatida hal etishni taqozo etadi.

Agrar sohada qishloq xo'jaligi mahsulotlari ishlab chiqaruvchilar, tayyorlovchilar, qayta ishlovchilar va boshqa aloqador bo'g'inlarni moliyaviy qo'llab-quvvatlash majmuaviy tarzda amalga oshirilganda, bu jarayonda moliyalashtirish manbalarini to'g'ri va oqilona yo'naltirgandagina barcha bo'g'inlarda yuqori daromad olish, mamlakat eksport salohiyatini yanada oshirish, xizmat ko'rsatish, qayta ishlash, tayyorlash sohalarida yangi ishchi o'rinlari yaratish, xalqaro bozorda mustahkam o'rin egallash imkoniyati yaratiladi. Istiqbolda amalga oshiriladigan barcha tadbirlar ana shu maqsadga qaratilgan bo'lishi soha rivojini yanada yangi bosqichga ko'tarishga mustahkam asos yaratadi.

Bugungi kunda agrar soha tarmoqlarida innovatsion mahsulotlar yetishtirishning asosiy muammolaridan biri, albatta, moliyaviy nobarqarorlik hisoblanadi. Shu bois, sohada xo'jalik yurituvchi subyektlariga qishloq



xo'jaligi mahsulotlarini yanada kengaytirish maqsadida mahsulot hajmini oshirish va rag'batlantirish uchun tarmoq xo'jaliklari faoliyatini moliyalashtirish tizimida subsidiyalash mexanizmini joriy etish muhim hisoblanadi.

Tijorat banklari mablag'lari hisobidan parrandachilik tarmog'ini moliyalashtirish uchun ajratiladigan kredit muddatlari 1-3 yilgacha bo'lib, garov ta'minoti esa kamida 120 %ni tashkil etadi. Biroq, xorijiy tajriba va tadqiqotlarimizga ko'ra, bu muddat va foiz korxonalar manfaatini to'liq qondira olmaydi. Shu bois, masalan, parranda mahsulotlari ishlab chiqaruvchi xo'jaliklar to'liq quvvatda ishlashi, yuqori daromadga erishishi va olingan kreditlarni kafolatli qaytarishi uchun kamida 10 yil muddat kerak bo'ladi, shundan dastlabki 3 yili imtiyozli davr bo'lishi maqsadga muvofiq. Shuningdek, kreditlar foizini davlat jamg'armalari, jumladan, Tadbirkorlik faoliyatini qo'llab-quvvatlash davlat jamg'armasi mablag'lari hisobidan qisman qoplash, ya'ni kredit foiz stavkasining asosiy stavkadan oshgan, biroq asosiy stavkaning 30 foizidan ko'p bo'lmagan qismini qoplash uchun 3 yil muddatgacha "2+1" tamoyili asosida kompensatsiya taqdim etish lozim.

Agrar sohada moliyaviy barqarorlikni ta'minlashda hozirgi davrda islomiy adolat va talab mezon-me'yorlariga asoslangan moliyalashtirish mexanizmlari butun dunyoda rivojlanish tendensiyasiga ega moliyaviy ta'minot tizimiga aylanayotganligini alohida qayd etish lozim. Shu sababli islomiy moliyalashtirishga asoslangan banklar, investitsiya jamg'armalari va kompaniyalarning mablag'larini O'zbekiston milliy banklari tizimiga xalqaro standartlarga muvofiq sheriklik asosida jalb etish respublika ijtimoiy-iqtisodiy rivojlanishi, real tarmoqlarni moliya resurslari bilan barqaror ta'minlash jihatidan muhim ahamiyat kasb etadi.

Umuman olganda, agrar sohani moliyalashtirishni takomillashtirish bo'yicha tadqiqot jarayonida ishlab chiqilgan ilmiy-nazariy, uslubiy va amaliy taklif va tavsiyalar amaliyotga joriy etilishi respublika qishloq xo'jaligi ishlab chiqarishini barqaror rivojlantirish va uni modernizatsiyalash asosida mahsulot yetishtirish samaradorligini hamda raqobatbardoshligini oshirish, xo'jalik subyektlari va aholi daromadlarini ko'paytirishga muayyan darajada xizmat qiladi deb hisoblaymiz.

Foydalanilgan adabiyotlar ro'yxati

1. Shaniyazova Z.O. Qishloq xo'jaligi korxonalarini davlat tomonidan moliyaviy qo'llab-quvvatlash amaliyotini takomillashtirish. Avtoreferat, 2023.21. - 22 b.
2. Erkinxojiyev I.I. Agrar sohani iqtisodiy o'sishga ta'sirini baholash. Moliyachi ma'lumotnomasi. 5 (125) 2022.43-48 b.
3. Erkinxojiyev I.I. "Agrar sohani moliyaviy qo'llab-quvvatlashda xalqaro tajribalardan foydalanish asoslari". // "Iqtisodiyotda innovation rivojlanish" ilmiy-amaliy va nazariy jurnal, № 5. 2021- yil oktyabr,
4. Erkinxojiyev I.I. Agrar sohada parrandachilik korxonalarini davlat tomonidan moliyaviy rag'batlantirish mexanizmlari. // "Iqtisodiyotning raqamlashuvi sharoitida bank-moliya tizimini rivojlantirish istiqbollari" mavzusida Respublika ilmiy-amaliy konferensiya tezislari to'plami. Toshkent - 2023- yil. 312-313 b.
5. Эркинхожиев И.И. Совершенствование практики финансовой поддержки сельскохозяйственных предприятий. // "Безопасность и качество товаров". Материалы XVII Международной научно-практической конференции. Саратов -2023. 99-102 ст.
6. Эркинхожиев И. Развитие финансово-кредитных отношений в аграрном секторе Узбекистана. Режим доступа: <https://www.finman.ru/annotations/2023/1/>.
7. Официальный сайт Министерства сельского хозяйства <https://www.agro.uz>.
8. Официальный сайт АКБ Микрокредитбанк <https://mkbank.uz/uz/index.php>.



YENGIL SANOAT KORXONALARIDA MARKETING JARAYONLARINI TASHKIL ETISHNING XORIY TAJRIBASI

Bazarova Fayoza Tuxtamurodovna

TDIU "Savdo ishi" kafedrası dosenti

Annotatsiya: Maqolada engil sanoat yo'nalishidagi etakchi xorijiy kompaniyalarning marketing strategiyalari va amaliyotlari o'rganilgan. Mazkur kompaniyalarning marketing strategiyalaridagi o'ziga xos jihatlari tahlil qilinib, O'zbekiston sharoitida ulardan foydalanish imkoniyatlariga baho berilgan. Milliy kompaniyalarning tashqi bozorlarga ekspansiyasini ta'minlash maqsadida marketing xizmatlarida band bo'lgan mutaxassislarning etakchi xorijiy kompaniyalarda malaka oshirishlari, milliy ishlab chiqaruvchilar tomonidan raqamli marketing vositalaridan keng foydalanishlari kun tartibidagi dolzarb vazifalardan hisoblanadi.

Kalit so'zlar: marketing strategiyalari, engil sanoat korxonalarini, raqamli marketing, innovatsiya va moslashuvchanlik, brend, ijtimoiy mas'uliyat, tezkor moda.

Abstract: The marketing strategies and practices of leading foreign companies in the field of light industry are studied in the article. The specific aspects of the marketing strategies of these companies were analyzed and the possibilities of their use in the conditions of Uzbekistan were evaluated. In order to ensure the expansion of national companies to foreign markets, training of specialists employed in marketing services in leading foreign companies, extensive use of digital marketing tools by national manufacturers are among the urgent tasks on the agenda.

Key words: marketing strategies, light industries, digital marketing, innovation and flexibility, branding, social responsibility, fast fashion.

Аннотация: В статье изучены маркетинговые стратегии и практика ведущих зарубежных компаний в сфере легкой промышленности. Проанализированы конкретные аспекты маркетинговых стратегий этих компаний и оценены возможности их использования в условиях Узбекистана. В целях обеспечения экспансии национальных компаний на зарубежные рынки в число актуальных задач на повестке дня входит подготовка специалистов, занятых в маркетинговых службах в ведущих зарубежных компаниях, широкое использование отечественными производителями инструментов цифрового маркетинга.

Ключевые слова: маркетинговые стратегии, лёгкая промышленность, цифровой маркетинг, инновации и гибкость, брендинг, социальная ответственность, быстрая мода.

KIRISH

Engil sanoat korxonalarida marketing faoliyatini tashkil etish va u orqali korxonaning bozordagi o'rni, mavqeiini barqaror va yuqori darajasiga erishishda xorijiy mamlakatlar tajribasini yaqindan o'rganish hamda O'zbekiston sharoitida qo'llash sohani rivojlantirish yo'lida bugungi kunning o'ta dolzarb masalalaridan biri bo'lib hisoblanadi. Xorijiy korxonalar tomonidan to'plangan ilg'or tajriba, ayniqsa, mamlakatimiz engil sanoati korxonalarini rivojlangan bozorlarga kirib borishi uchun qo'l keladi.

Ma'lumki, engil sanoat korxonalarimiz bugungi kunda ichki bozorda raqobat darajasi nisbatan yuqori shakllangan sharoitda faoliyat olib borib, barqaror bozor ulushlariga ega bo'lmoqda. Natijada, xorijiy davlatlardan import qilinayotgan tovarlar ulushining muntazam pasayib borayotganligini kuzatamiz. Albatta, bu juda yaxshi va ijobiy tendensiyadir. Milliy korxonalarimiz oldida turgan keyingi muhim qadamlardan biri bu tashqi bozorlarga ekspansiya jarayonlarini kengaytirish, milliy brendlarning global miqyosda raqobatbardoshligini ta'minlashdir. Mazkur vazifa o'ta murakkab va kompleks yondashuvni talab etadigan jarayon bo'lib, engil sanoat sohasidagi ilg'or korxonalar va ularning marketing strategiyalarini puxta o'rganishni talab etadi.

MAVZUGA OID ADABIYOTLAR SHARHI

Engil sanoat korxonalarida marketing jarayonlarini samarali tashkil etish raqobatbardoshlikni oshirish, sotuvni ko'paytirish va bozor talablariga moslashishda muhim ahamiyatga ega. Xalqaro tadqiqotlar zamonaviy marketing strategiyalari va ularning jahon bozorida o'zgarishlarga moslashuvini ta'kidlaydi. Masalan, Kotler o'z ishida integratsiyalashgan marketing kommunikatsiyalari(IMC)ning ahamiyatini qayd etib, brendni barqaror saqlash va turli kanallarda yaxlit xabar etkazishni muhim deb biladi. Bunday yondashuv engil sanoat korxonalarida, ayniqsa, mahsulot differensiasiyasi va brendni shakllantirishda muhimdir.



Jahon engil sanoatida marketing jarayonlari ko'pincha ma'lumotlarga asoslangan qarorlar qabul qilish va mijozlarga yo'naltirilgan yondashuvlarga tayanadi. Porter kabi xalqaro olimlar raqobatbardoshlikni ta'minlashda differensiasiya va xarajatlar etakchiligi strategiyalarining ahamiyatini ta'kidlaydilar. AQSh va Germaniya kabi rivojlangan bozorlardagi engil sanoat korxonalarini bu prinsiplarni mahsulot innovatsiyalari, barqarorlik va raqamli marketing vositalariga tayanish orqali qabul qilgan.

Engil sanoatda marketingning raqamli transformatsiyasi ham keng tadqiq etilgan. Chaffi va Ellis-Chad-vikning ta'kidlashicha, elektron tijorat platformalari, ijtimoiy media marketing va ma'lumotlar tahlili kompaniyalarga iste'molchilarning xatti-harakatlarini yaxshiroq tushunib, o'z strategiyalarini moslashtirish imkonini beradi. Xitoy kabi engil sanoati rivojlangan mamlakatlarda raqamli marketing vositalari orqali jahon bozorlariga chiqish muvaffaqiyatli amalga oshirilmoqda.

O'zbekistonda engil sanoat jadal rivojlanib, mahalliy korxonalar xalqaro tajribalarni o'zlashtirishi mumkin. O'zbekistonlik tadqiqotchi.

N. Raximovaning ta'kidlashicha, raqamli marketing strategiyalarini qo'llash, xususan, ijtimoiy tarmoqlar va onlayn savdo platformalaridan foydalanish O'zbekiston engil sanoat mahsulotlarining raqobatbardoshligini oshirishda muhim ahamiyatga ega. Raximova bugungi kunda an'anaviy marketing usullari bilan bir qatorda zamonaviy raqamli vositalarni qo'shib olib borish zarurligini ta'kidlaydi.

Xulosa qilib aytganda, xalqaro tajribalar engil sanoatda marketing jarayonlarini samarali tashkil etishda integratsiyalashgan marketing kommunikatsiyalari, raqamli marketing vositalari va mijozga yo'naltirilgan yondashuvlardan foydalanishni taklif qiladi. O'zbekiston korxonalarini ushbu usullarni o'zlashtirish orqali raqobatbardoshligini oshirishi va xalqaro bozorda o'z o'rniga ega bo'lishi mumkin.

TADQIQOT METODOLOGIYASI

Ushbu tadqiqot ishlarini amalga oshirishda ilmiy tadqiqot metodologiyasida keng qo'llaniladigan usullardan foydalanildi. Mazvuni o'rganishda umumiylikdan individuallikka va aksincha tartibda deduksion yoki induksion usullardan foydalanish samara bersa, abstrakt-mantiqiy fikrlash usuli esa jarayonni tizimli tahlil qilishda ahamiyatlidir. Ilmiy tahlil jarayonida ana shu ilmiy tadqiqot usullaridan, xususan, kuzatish, umumlashtirish, guruhlash, taqqoslash, tahlil qilishda esa sintez va tahlil usullari keng foydalanildi.

TAHLIL VA NATIJALAR

Engil sanoat korxonalarimizning tashqi bozorlarga chiqishda ma'lum qiyinchilikka uchrayotganligi sir emas. Yuqori raqobat darajasi shakllangan tashqi bozorlarga kirib borish uchun nafaqat sifatli mahsulot ishlab chiqish, balki puxta o'ylangan marketing tizimlarini shakllantirish, keng ko'lamlı marketing strategiyalarini qo'llash talab etiladi [1].

Mamlakatimiz engil sanoat korxonalarining mustaqil ravishda tashqi bozorlarga chiqish jarayonlarida katta qiyinchilikka uchrayotganliklari bois shakllangan va marketing dasturlari bilan ta'minlangan xorijiy korxonalar buyurtmasiga asosan ishlab chiqarishni tashkil etishga majbur bo'layotganliklari namoyon bo'lmoqda. Albatta, mazkur jarayonlarni tashqi bozorlarga chiqish yo'lida duch keladigan mantiqiy qadam yoki bosqich deb qarash to'g'ri bo'ladi [2]. Keyingi qadam, ushbu bozorlarga mustaqil, o'z brendlari asosida chiqishlari hisoblanadi. Buning uchun esa aynan xorijiy korxonalar tajribasidan samarali foydalanish lozim bo'ladi. Bugungi kunda milliy korxonalarimiz tomonidan global marketing strategiyalariga asoslangan jahonda mashhur brendlar sirlari va muvaffaqiyatlarini o'rganish vaqti keldi [3].

Xorijiy engil sanoat korxonalarini tomonidan amalga oshirilayotgan muvaffaqiyatli marketing strategiyalariga e'tibor qaratadigan bo'lsak, sohada etakchi hisoblangan bir qancha korxonalar ustuvor mavqega ega bo'lib kelmoqda.

Global bozorlarda katta mavqega ega bo'lgan va yoshlar kiyim-kechaklari modasi yo'nalishida ixtisoslashgan Ispaniyaning Zara kompaniyasi marketing strategiyalarining xususiyatlariga e'tibor qaratamiz:

Fast Fashion: Zara o'zining tezkor modasi bilan mashhur, ya'ni u muntazam ravishda yangi kolleksiyalarni arzon narxlarda chiqaradi.

Vertikal integratsiya: Zara o'zining chakana savdo do'konlari tarmog'iga ega va ishlab chiqarish zanjirining barcha bosqichlarini nazorat qiladi, bu esa talabning o'zgarishiga tezda javob berish va xarajatlarni kamaytirish imkonini beradi.

Ijtimoiy tarmoqlardan samarali foydalanish: Zara o'z mahsulotlarini reklama qilish va mijozlar bilan muloqot qilish uchun ijtimoiy tarmoqlardan faol foydalanadi.

Sport kiyimlari ishlab chiqarishga ixtisoslashgan AQShning Nike kompaniyasi marketing strategiyasi asoslari quyidagilarga tayanadi:

Sport marketingi: Nike o'zini sportchilar uchun brend sifatida ko'rsatadi va ko'plab sport tadbirlariga homiylik qiladi.



Innovasiyalar: Nike doimiy ravishda innovasiyalarga sarmoya kiritadi va sport kiyimlari, poyafzallarining ish faoliyatini yaxshilaydigan yangi texnologiyalarni ishlab chiqadi.

Marketingda hissiyotga urg'u berish: Nike o'zining reklama kampaniyalarida odamlarni mashq qilishga ilhomlantirish uchun hissiy marketingdan foydalanadi.

Hammabop va universal kiyimlar modasiga ixtisoslashgan Yaponiyaning Uniqla kompaniyasi marketing strategiyasining asosini quyidagilar tashkil etadi:

Hamyonbop kiyim: Uniqla o'zining arzon va sifatli kiyimlari bilan mashhur.

Universal uslublar: Uniqla bir-biri bilan osongina birlashtirilishi mumkin bo'lgan asosiy uslublarni ishlab chiqarishga e'tibor qaratadi.

Dizaynerlar bilan hamkorlik: Uniqla muntazam ravishda mashhur dizaynerlar bilan hamkorlik qiladi, bu esa o'z mijozlariga moda va zamonaviy buyumlarni hamyonbop narxlarda taklif qilish imkonini beradi.

Yoshlar modasiga ixtisoslashgan global brendlardan yana biri H&M bo'lib, uning marketing strategiyasi "hamyonbop moda va hamkorlik" deb nom olgan va quyidagilarni o'z ichiga oladi:

Hamyonbop narxlar: H&M arzon narxlarda moda kiyimlarini taklif etadi, bu esa uni keng iste'molchilar uchun jozibador qiladi.

Dizaynerlar bilan hamkorlik: Mashhur dizaynerlar bilan hamkorlik H&M ga eksklyuziv kolleksiyalarni taklif qilish va yangi mijozlarni jalb qilish imkonini beradi.

Barqaror rivojlanish: Kompaniya barqaror rivojlanish g'oyalari faol ravishda targ'ib qiladi va ekologik toza materiallardan foydalanadi.

Sport kiyimlari sohasida yana bir mashhur brend hisoblangan germaniyaning Adidas kompaniyasining g'oyasi klassik sport va zamonaviy texnologiyalar uyg'unligini tarannum qiladi.

Sport klassikasi: Adidas klassik poyafzal va kiyim uslublari bilan o'zining sport ildizlariga sodiq qoladi.

Zamonaviy texnologiyalar: Kompaniya sport poyafzali va kiyim-kechak ishlab chiqarishda zamonaviy texnologiyalardan faol foydalanmoqda.

Mashhur sportchilar bilan hamkorlik: mashhur sportchilar bilan hamkorlik brend xabardorligini oshirishga yordam beradi.

Muvaffaqiyatli marketing strategiyasining asosiy elementlari:

Maqsadli auditoriyani tushunish: Mijozlarning ehtiyojlari va afzalliklarini aniq tushunish talab qilinadigan mahsulotlarni yaratishga imkon beradi.

Noyob sotish taklifi: Har bir brend uni raqobatchilardan ajratib turadigan noyob sotish taklifiga ega bo'lishi kerak.

Mijozlar bilan hissiy aloqa: Marketing hissiyotlarni uyg'otishi va mijozlar o'rtasida brend bilan ijobiy aloqalar yaratishi kerak.

Innovasiyalar: Mahsulot assortimentini doimiy ravishda yangilash va yangi texnologiyalarni joriy etish mijozlar qiziqishini saqlab qolishga yordam beradi.

Ijtimoiy mas'uliyat: aksariyat iste'molchilar atrof-muhit va ijtimoiy muammolar haqida qayg'uradigan brendlarni tanlaydilar.

Ushbu misollardan tashqari, xorijiy engil sanoat korxonalarini tomonidan amalga oshirilgan boshqa ko'plab muvaffaqiyatli marketing strategiyalari mavjud.

Xorijiy tajribani tahlil qilish O'zbekiston kompaniyalariga ilg'or tajribalarni o'rganish, marketing kampaniyalari uchun g'oyalarni olish va marketing faoliyati samaradorligini oshirish imkonini beradi.

Shuni ta'kidlash kerakki, xorijiy tajribani O'zbekiston sharoitlariga moslashtirishda ichki bozorning xususiyatlarini, iste'molchilarning mentalitetini va raqobat muhitini hisobga olish kerak.

Milliy bozorimizning o'ziga xos xususiyatlarini tushunish bilan birgalikda xorijiy tajribadan foydalanish engil sanoat korxonalariga muvaffaqiyatga erishish va raqobatbardosh bo'lishga yordam beradi.

Engil sanoat sohasidagi etakchi xorijiy kompaniyalarning marketing xizmatlarini o'rganish shuni ko'rsatadiki, ular jahon bozorida muvaffaqiyatli raqobatlashish imkonini beruvchi bir qator o'ziga xos xususiyatlarga ega. Quyida ulardan ba'zilarini ko'rib chiqamiz:

1. Mijozlarga jiddiy e'tibor qaratish. Iste'molchini puxta va atroflicha o'rganish: maqsadli auditoriyaning ehtiyojlari, afzalliklari va xatti-harakatlarini doimiy ravishda tahlil qilish. Marketingni shaxsiylashtirish: mijozlarning turli segmentlari uchun individual takliflarni ishlab chiqish. Hamjamiyat yaratish: ijtimoiy tarmoqlar va boshqa aloqa kanallari orqali brend atrofida sodiq hamjamiyatlarini yaratish.

2. Innovasiya va moslashuvchanlik. Bozor o'zgarishlariga tez moslashish: yangi tendensiyalar, texnologiyalar va raqobatdosh muammolarga tezda javob berish qobiliyati. Doimiy ravishda yangi g'oyalarni izlash: xodimlarning ijodkorligini rag'batlantirish va tashqi ekspertlar bilan hamkorlik qilish. Raqamli texnologiyalardan foydalanish: marketing va sotish uchun yangi raqamli vositalarni faol joriy etish.

3. Global yondashuv. Xalqaro jamoalar: turli bozorlarda ishlash uchun ko'p millatli jamoalarni shakllantirish. Marketing xabarlarini mahalliyashtirish: marketing materiallarini turli madaniyatlar va bozorlar xususiyatlariga



moslashtirish. Global muvofiqlashtirish: mavjud bo'lgan barcha bozorlarda marketing faoliyatining izchilligini ta'minlash.

4. Brendga katta e'tibor qaratish. Qattiq brend nazorati: barcha aloqa kanallarida barqaror brend imidjini saqlab qolish. Brendga investisiyalar: brendni rivojlantirish va uning xabardorligini oshirish uchun muntazam investisiyalar. Noyob joylashuvni yaratish: brendni raqobatchilardan ajratib turadigan noyob savdo taklifini ishlab chiqish.

5. An'anaviy va raqamli marketing vositalari kombinatsiyasi. Integratsiyalashgan marketing: maksimal samaradorlik uchun onlayn va oflayn marketingni birlashtirish. Ma'lumotlardan foydalanish: ongli marketing qarorlarini qabul qilish uchun katta ma'lumotlarni tahlil qilish. Ijtimoiy media: tomoshabinlar bilan muloqot qilish uchun ijtimoiy tarmoqlardan faol foydalanish.

6. Barqaror rivojlanish. Ekologik toza materiallar: ekologik toza materiallar va ishlab chiqarish texnologiyalaridan foydalanish. Ijtimoiy mas'uliyat: ijtimoiy loyihalar va tashabbuslarni qo'llab-quvvatlash. Biznes shaffofligi: ishlab chiqarish jarayonlari va ijtimoiy masalalar bo'yicha ochiqlik va shaffoflik. Engil sanoatning etakchi xorijiy kompaniyalarining marketing xizmatlari yuqori darajadagi professionallik, mijozlarga yo'naltirilganlik va innovatsiyalar bilan ajralib turadi. Ular an'anaviy va raqamli marketing vositalarini mohirlik bilan uyg'unlashtiradi, bu esa ularga yuqori natijalarga erishish va bozorda etakchi o'rinni saqlab qolish imkonini beradi [4].

XULOSA VA TAKLIFLAR

Xorijiy kompaniyalarning marketing sohasidagi tajribalarini o'rganish natijasida quyidagi holatlarni alohida ta'kidlashga to'g'ri keladi.

Birinchi O'zbekiston Respublikasi hududida faoliyat olib borayotgan engil sanoat korxonalarini va global bozorlarda katta raqobat ostida faoliyat yuritayotgan yirik korxonalar o'rtasida tashkiliy-iqtisodiy, texnologik va xalqaro infrastruktura tizimlaridan foydalana olish darajalaridagi farqlar mavjudligini e'tiborga olib ularni qiyoslash noto'g'ri bo'ladi.

Ikkinchidan, milliy bozorimizda faoliyat yuritayotgan aksariyat engil sanoat korxonalarining xorijiy kompaniyalar tomonidan qo'llanilayotgan ilg'or marketing tajribalaridan foydalanish darajasi nihoyatda pastligicha qolmoqda. Milliy korxonalar faoliyatida marketing elementlariga jiddiy e'tibor bermaslik aynan mana shu muammolarning asosiy sabablaridan hisoblanadi.

Uchinchi, milliy korxonalarining marketing imkoniyalaridan sust foydalanishlarining muhim sabablaridan biri, mamlakat bozorlari hali rivojlanish bosqichlarining quyi darajasida ekanligidir. Mazkur holat ham milliy ishlab chiqaruvchilarning marketing faoliyatidan samarali foydalanishga undamaydi.

Turtinchidan, O'zbekistonda keyingi yillarda marketingni rivojlantirish imkoniyatlarini kengaytirib beruvchi axborot-kommunikatsiya tizimlarining jadal rivojlanayotganligiga qaramay, mamlakat hududlari, aholi qatlamlari, iqtisodiyot tarmoqlari kesimida turli darajada ta'minlanganligi ham ularning imkoniyatidan to'liq foydalanishga yo'l bermayapti. Natijada, ilg'or marketing tajribalaridan foydalanish jarayonlari o'zining ilk jarayonlarini boshdan kechirmoqda.

Sohada tegishli ijobiy natijalarga erishish uchun bir qancha o'zgarishlarni amalga oshirish talab etiladi:

- mahsulot ishlab chiqaruvchi engil sanoat korxonalarining sotish bo'g'inida band bo'lgan xodimlarni maqsadli tayyorlash;
- ularning malakasini oshirishga qaratilgan seminar treninglar tashkil etish;
- muvafaqqiyatli marketing tajribasiga ega xorijiy ekspertlarni soha mutaxassislari bilan keng auditoriya orqali yoki individual bog'lash imkonini beruvchi maxsus elektron platformalarni yo'lga qo'yish;
- milliy marketing sohasida band bo'lgan xodimlarni xorijiy kompaniyalarning marketing bo'limlariga amaliyot o'tkazish, malaka oshirish va tajriba almashish uchun qisqa muddatli xizmat safarlarini tashkil etish va boshqalar.

Foydalanilgan adabiyotlar ro'yxati

1. Котлер Ф. Основы маркетинга. Пер. с англ./Общ. ред. и вступ. ст. Е.М. Пеньковой. – М.: Прогресс, 1990. 736 с.
2. Соловьев Б.А. Маркетинг. Учебник. – М.: ИНФРА-М, 2008. – 383 с.
3. <https://review.uz/post/dunyoning-mashhur-brendlari-ozbekiston-bozorini-tanlamoqda>
4. <https://uzts.uz/ru/investoram/eksportnyu-potencial/>
5. Абатуров Р. "Обзор развития текстильной отрасли Узбекистана в 2017-2020 годах" // <https://uzts.uz/obzor-razvitiya-tekstilnoy-otrasli-uzbekistana-v-2o7-2o2o-godah/>.
6. Костюченко З., Архипова О. Текстильная промышленность: основные результаты реализации Стратегии развития Узбекистана в период 2017-2020 годы. <https://imrs.uz/publications/articles-and-abstracts/textile>. Институт макроэкономических и региональных исследований.
7. <https://miit.uz/ru>
8. <https://www.vsemirnyjbank.org/ru/home>
9. <https://stat.uz/>.



FISKAL SIYOSATNI RIVOJLANTIRISHDA “YASHIL” BUDJET DAROMADLARINI O‘RGANISH

Meyliyev O.R.

Toshkent davlat iqtisodiyot universiteti
i.f.d., prof.

Gofurova K.

Toshkent davlat iqtisodiyot universiteti
Moliya fakulteti talabasi

Annotatsiya: Ushbu maqolada fiskal siyosatni rivojlantirishda “yashil” budjet daromadlarining ahamiyati va ularni samarali qo‘llash imkoniyatlari o‘rganilgan. “yashil” moliya vositalarini joriy qilish orqali davlat budjeti daromadlarini oshirish hamda atrof-muhitni muhofaza qilishga qaratilgan loyihalarni moliyalashtirish masalalari tahlil qilingan. Xalqaro tajriba asosida O‘zbekistonda ekologik soliqlar va to‘lovlar tizimini takomillashtirish, shuningdek, budjet daromadlarini ekologik loyihalarga yo‘naltirishning istiqbolli yo‘nalishlari ko‘rsatib berilgan.

Kalit so‘zlar: “yashil” budjet, fiskal siyosat, ekologik soliqlar, moliyalashtirish, atrof-muhitni muhofaza qilish, davlat budjeti, barqaror rivojlanish.

Abstract: В данной статье рассматривается значение “зеленых” доходов бюджета в разработке фискальной политики и возможности их эффективного использования. Проанализированы вопросы увеличения доходов государственного бюджета и финансирования проектов, направленных на охрану окружающей среды, посредством внедрения зеленых финансовых инструментов. На основе международного опыта показаны перспективные направления совершенствования системы экологических налогов и платежей в Узбекистане, а также направления доходов бюджета на экологические проекты.

Key words: зелёный бюджет, фискальная политика, экологические налоги, финансирование, охрана окружающей среды, государственный бюджет, устойчивое развитие.

АННОТАЦИЯ: This article examines the importance of “green” budget revenues in the development of fiscal policy and the possibilities of their effective use. The issues of increasing state budget revenues and financing projects aimed at environmental protection through the introduction of green financial instruments were analyzed. On the basis of international experience, promising directions for improving the system of environmental taxes and payments in Uzbekistan, as well as directing budget revenues to environmental projects have been shown.

Ключевые слова: green budget, fiscal policy, environmental taxes, financing, environmental protection, state budget, sustainable development.

KIRISH

Barcha davlatlar o‘rtasida “Barqaror rivojlanish” konsepsiyasi bu uning iqtisodiy, siyosiy va ekologik rivojlanishini o‘z ichiga olsada, siyosiy barqarorlik va iqtisodiy raqobatbardosh bo‘lish maqsadida turli rivojlangan davlatlar tomonidan biznes erkinligi, bozor ulushi ustidan ustunlik qilishga intilish esa ifloslanish va resurslar tanqisligini kuchaytirdi. Natijada, oxirgi o‘n yil davomida bir qator tabiiy ofatlar yer yuzining turli nuqtalarida, suv tanqisligi, havoning ifloslanishi, tabiiy resurslarning yetishmovchiligi, sanoat korxonalar va kon metallurgiyalardan chiqayotgan zaharli gaz va keraksiz chiqindilarning tezlikda ortishi oqibatida iqlim o‘zgarishi, suv osti hamda suv usti hayvonot olamining qirilib ketishi global tarzda mamlakatlarning iqtisodiy-moliyaviy inqirozga yuz tutishiga sabab bo‘lmoqda.

Hozirgi kunda barqaror rivojlanishni ta‘minlash global iqtisodiyotning asosiy maqsadlaridan biri bo‘lib, bu jarayonda ekologik muammolarni hal etish, uglerod chiqindilarini kamaytirish va tabiiy resurslardan samarali foydalanish muhim ahamiyat kasb etmoqda. Shu munosabat bilan ko‘plab davlatlar “yashil” iqtisodiyotga o‘tish jarayonini tezlashtirishga intilmoqda va bu borada moliyaviy mexanizmlar, xususan, “yashil” budjet daromadlarini shakllantirish muhim o‘rin tutmoqda.

Fiskal siyosatda “yashil” budjet daromadlari atrof-muhitni muhofaza qilish va barqaror rivojlanishni ta‘minlash maqsadida ekologik soliq va to‘lovlar, ekotovarlar va xizmatlar orqali budjetga tushadigan mablag‘larni anglatadi. Ushbu mablag‘lar nafaqat davlat budjetini to‘ldirishga, balki ekologik loyihalarni moliyalashtirishga va tabiiy resurslardan oqilona foydalanishni rag‘batlantirishga xizmat qiladi.



MAVZUGA OID ADABIYOTLAR SHARHI

Fiskal siyosatni rivojlantirishda “yashil” budjet daromadlarini o’rganish bugungi kunda dolzarb masalalardan biri hisoblanadi. “yashil” moliya va “yashil” budjet daromadlari atrof-muhitga zarar yetkazmasdan iqtisodiy o’sishni ta’minlashga qaratilgan fiskal siyosatning asosiy tarkibiy qismi sifatida ko’rib chiqilmoqda. Xalqaro tadqiqotlarda, masalan, Ye. Berns va A. Richardson (2020) fiskal siyosatda “yashil” moliya vositalarini kengaytirish ekotizimni saqlash va barqaror rivojlanishni ta’minlashda muhim o’rin tutishini ta’kidlaydi. Shuningdek, ekologik soliqlar, ekotariflar va qo’shimcha ekologik to’lovlar orqali davlat budjetining daromad qismini oshirishga e’tibor qaratilgan.

O’zbekistonda ham ekologik soliqlar va boshqa “yashil” moliya vositalarini rivojlantirishga qaratilgan ilmiy izlanishlar olib borilmoqda. O’zbekistonlik olim N. Xusanov o’z tadqiqotlarida mamlakatda “yashil” budjet daromadlarini oshirishning muhim jihatlarini o’rgangan. Xusanovning ta’kidlashicha, O’zbekistonda “yashil” fiskal siyosatni shakllantirish orqali ekologik loyihalarni moliyalashtirish va atrof-muhitni muhofaza qilish borasida sezilarli natijalarga erishish mumkin. Xusanovning fikricha, ekologik soliqlar va to’lovlarning samarali boshqarilishi budjet daromadlarini oshirish bilan birga, iqtisodiy barqarorlikka ham ijobiy ta’sir ko’rsatadi.

Xalqaro tajribalarga nazar solsak, “yashil” moliya vositalaridan samarali foydalanish orqali davlat budjeti daromadlarini oshirish bilan birga, uglerod chiqindilarini qisqartirish va ekologik loyihalarni moliyalashtirish ham ta’minlanadi. Masalan, Yevropa Ittifoqi mamlakatlarida ekologik soliqlar hisobiga davlat budjetiga qo’shimcha daromadlar kelib tushadi va bu mablag’lar qayta tiklanadigan energiya manbalari va ekotizimni saqlash loyihalariga yo’naltiriladi.

Xulosa qilib aytganda, “yashil” budjet daromadlarini rivojlantirish va ularni fiskal siyosatda samarali qo’llash O’zbekiston iqtisodiyotining barqaror rivojlanishiga xizmat qilishi mumkin.

TADQIQOT METODOLOGIYASI

Ushbu tadqiqot ishlarini amalga oshirishda ilmiy tadqiqot metodologiyasida keng qo’llaniladigan usullardan foydalanildi. Mavzuni o’rganishda umumiylikdan individuallikka va aksincha tartibda deduksion yoki induksion usullardan foydalanish samara bersa, abstrakt-mantiqiy fikrlash usuli esa jarayonni tizimli tahlil qilishda ahamiyatlidir. Ilmiy tahlil jarayonida ana shu ilmiy tadqiqot usullaridan, xususan, kuzatish, umumlashtirish, guruhlash, taqqoslash, tahlil qilishda esa sintez va tahlil usullari keng foydalanildi.

TAHLIL VA NATIJALAR

“yashil” budjetlashtirish tom ma’noda budjet boshqarishni va atrof-muhit bilan bog’liqlik jarayonlarida maqsadlar shaffofligini takomillashtirish, fuqarolik jamiyati tomonidan xarajatlarning atrof-muhitga zararsiz tarzda boshqarish parlamentlarini mustahkamlash hamda davlat boshqaruvi organlarining malakasi rivojlanishiga ko’maklashish orqali uning daromadlarini oshirish va ekologik zararlarsiz ijtimoiy-iqtisodiy sferani ta’minlashda zarur bo’lgan moliyaviy yordam va maqsadlarni o’z daromadlari orqali amalga oshiruvchi murakkab tizimdir.

Biroq, rivojlanayotgan davlatlarda a’anaviy budjet tizimidan “yashil” budjet tizimiga o’tish daromad va xarajatlari o’rtasidagi nomutanosibliklarni yuzaga keltiradi. Fiskal siyosatning ekologik to’g’ri yo’naltirilishi bu nomutanosiblikni bartaraf eta olmasligi tufayli investitsion siyosatning budjet siyosati bilan integratsiyalashuvini kuchaytirish dardkor.

“Budjet - bu davlat va mahalliy o’z-o’zini boshqarish vazifalari va funksiyalarini moliyaviy ta’minlash uchun mo’ljallagan pul mablag’lari jamg’armalarini to’plash va sarflash shaklidir”[3]. Bundan tashqari, davlat budjeti belgilangan maqsad va vazifalarini amalga oshirish uchun moliyaviy ta’minlashi, uning to’g’ri maqsadlarga sarflanganligini nazorat qilish va samaradorlik natijasini tahlil qilishi dardkor. Shu bois, davlat budjeti tomonidan amalga oshirilgan faoliyat nafaqat iqtisodiy hamda ijtimoiy sektorda yuzaga keladigan muammo va masalalarni bartaraf etishini ta’minlashi ko’zda tutilgan. Hozirgi kunda global ekologik vaziyat, ifloslanish, resurslarning yetishmasligi, suv tanqisligi kabi muammolar, avvalo, ijtimoiy qatlamga salbiy ta’sir ko’rsatib, bu esa keyingi 10 yillikda iqtisodiy sferaga ham o’z ta’sirini ko’rsatishi turli iqtisodchi olimlar tomonidan amaliy va nazariy isbotlangan.

An’anaviy davlat budgeji daromadlari undirilishiga qarab, budjet daromadlarini ikkita katta guruhga ajratishimiz mumkin: budjetning soliqli va soliqsiz daromadlari. Shu sababli “yashil” budjet daromadlarining asosiy manbai bu ekologik soliqli va soliqsiz daromadlarni shakllantirishdan iborat.

Shu bois, atrof-muhit bilan bog’liq soliqlardan foydalanishni kengaytirish o’sishga yo’naltirilgan soliq islohotida muhim rol o’ynashi, yukni yuridik va jismoniy shaxslardan olinadigan daromad solig’i va ijtimoiy to’lovlardan investitsiyalar va ishchi kuchi taklifiga kamroq salbiy ta’sir ko’rsatadigan soliqlarga o’tkazishi mumkinligi haqida OECD tomonidan foydalanilgan turli xil vositalarda ko’rishimiz mumkin [5].



Biroq, rivojlangan davlatlar hamda rivojlanayotgan davlat tajribasidan shuni xulosa qilishimiz mumkinki, “yashil” budjet daromadlarining asosiy manbaini solikli daromadlar tashkil etilishi, o‘z xarajatlarini moliyalashtirishda yetarli mablag‘ga ega bo‘la olmasligi tufayli “yashil” investitsiyalarning alohida ahamiyati bor. Quyida turli iqtisodchi olimlar tomonidan “yashil” soliq va investitsiyalarga turlicha ta’rif va bog‘liqlik jihati bo‘yicha fikr mulohaza bildirilgan.

“yashil” soliq (atrof-muhit soliqlari) atrof-muhitni himoya qilish maqsadida unga zarar keltiruvchi korxonalar va tashkilotlar faoliyati davomida solingan ekologik soliqlarning foiz stavkasi ko‘tarilishi zararni kamaytirish maqsadida amalga oshirilmoqda. Jumladan, bu kabi soliq turlariga asosan uglerod solig‘i, ifloslanish soliqlari hamda resurs qazib olish uchun to‘lovlar kiradi.

Britaniyalik iqtisodchi olim Nicholas Stern “Iqlim o‘zgarishi iqtisodiyoti bo‘yicha Stern Tahlillari” asarida “yashil” investitsiya va soliqlarning iqlim o‘zgarishini oldini olishda qanchalik ahamiyatli ekanligini ta’kidlab, bunga quyidagicha ta’rif berdi: “...uglerod solig‘i issiqxona gazlari chiqindilarini kamaytirish uchun juda muhim va bu soliqlardan tushadigan daromadlar barqaror iqtisodiy o‘sishni ta’minlash uchun “yashil” infratuzilma va texnologiyalarga qayta investitsiya qilinishi kerak” [6].

Nobel mukofoti sovrindori Jozef Stiglits ham uglerod solig‘i orqali iqlim o‘zgarishiga ijobiy ta’sir ko‘rsatishda muhim vosita hisoblanadi. Ammo, boshqa olimlardan farqli ravishda soliq orqali investitsion muhitni shakllantirishdan tashqari global samaradorlikni ta’minlash uchun xalqaro aloqalar zarurligini ta’kidlaydi [7].

Atrof-muhit siyosati professori Pol Ekins atrof-muhit soliqlarining moliyaviy siyosatga integratsiyalashuvi haqida ko‘p marotaba o‘z qarashlarini bildirgan bo‘lib, “yashil” soliqlardan olingan daromadlar (ekologik soliq) iqtisodiy muvozanatni saqlash va ekologik tashabbuslarni qo‘llab-quvvatlash uchun kerak deb hisoblaydi [8].

Yana bir xorijiy iqtisodchi olim Gunnar Myrdal o‘z qo‘lyozmalarida ijtimoiy farovonlik va fiskal siyosat haqida tarixiy urg‘u berilganiga qaramasdan, zamonaviy iqtisodchi olimlar tomonidan uning qarashlari “yashil” soliq va iqtisodiy “yashil” va ekologik siyosat uchun samarali vosita bo‘lishi mumkin deb hisoblanadi.

Mariana Mazzukato nafaqat ekologik soliq va ularning daromadlari, qayta tiklanadigan energiya va energiya samaradorligini barqaror infratuzilmaga yo‘naltirilgan investitsiyalar orqali atrof-muhitga yetkazilayotgan zararlarni qoplash hamda samarali rivojlanishga erishish uchun davlatning aralashuvi, faol hukumat siyosatini ahamiyatli deb ta’kidlaydi.

Jumladan “yashil” o‘sish” sindikat proyeksi asosida quyidagi xulosalar bilan davlatning aralashuvi orqali “yashil” budjetlashtirishga o‘tishni izohlangan bo‘lib, quyidagicha izohlaydi, “...negaki, hozirgi kunda mamlakatlar yangi investitsiyalarni dekarbonizatsiya va boshqa ijtimoiy ekologik jihatdan foydali natijalarga yo‘naltirish imkoniyatiga ega bo‘lsada, ko‘plab saylovchilar tomonidan bunday harakat va faoliyatlarni zararli deb bilib, “yashil” iqtisodiyotga o‘tishda boshqa yo‘nalish zarur deb hisoblaydi” [14].

Rossiyalik iqtisodchi olim Grigory Yavlinsky ham o‘zining “Rossiya o‘tish iqtisodiyoti” asarida “...”yashil” iqtisodiyotni rivojlantirishga investitsiyalarni moliyalashtirish uchun “yashil” soliqlardan tushgan daromadlardan foydalanish g‘oyasi”[9] orqali yuqorida keltirilgan iqtisodchi olimlarning davlat aralashuvi va “yashil” soliq, investitsiyalarni integratsiyalashuvi haqidagi fikrlarini ham qo‘llab quvvatlagan.

Bundan tashqari, rossiya iqtisodchi olimlari Mikhail Delyagin “Globalizatsiya va Rossiya iqtisodiyoti”[10] asari, Natalia Zubarevichning “Rossiya hududlari: notekis rivojlanish va davlat siyosati”[11] nomli asarlarida “yashil” soliqlarning strategik taqsimlanishini ta’minlash, asosiy e’tiborni “yashil” investitsiyalarni kuchaytirish orqali “yashil” iqtisodiy barqarorlikka erishish mumkinligini ta’kidlagan.

Milliy iqtisodchi olimlarning xorijiy tajribalar va mamlakatimizda hududiy notekislikni tahlili asosida “yashil” davlat investitsiyalarni rivojlantirish iqtisodiy, ekologik barqarorlikni ta’minlashda asosiy omil hisoblanishini ta’kidlab o‘tgan. Bunda, “yashil” investitsiyalarni jalb qilishda xususiy sektorlarga bo‘lgan e’tiborni kuchaytirish orqali erishish va davlatning o‘rnini minimallashtirish orqali ko‘paytirish kerak. Biroq, “yashil” investitsiyalarni rag‘batlantirish, iqtisodiy sektorga jalb qilish imkoniyatini kuchaytirish uchun davlat va davlat budjeti oqilona va sistematik siyosat olib borishi darkor [12].

Yuqorida keltirilgan iqtisodchi olimlarning fikr va izlanishlari natijasida shuni xulosa qilishimiz mumkinki, “yashil” iqtisodiyotga o‘tishda uning o‘z daromadlarini shakllantirish, “yashil” budjetlashtirishda “soliqlar”ning o‘rnini mustahkamlashda, “yashil” investitsiyalar”ni davlat tomonidan to‘g‘ri yo‘naltirish lozim.

Jumladan, Yevropa Ittifoqi tarkibiga kiruvchi davlatlarning ekologik muhitni yaxshilash maqsadida shakllantirilgan daromadlari uch guruhga bo‘linib, bularga “yashil” soliq; energiya solig‘i, ifloslanish va transport solig‘i, uglerod narxlar; uglerod narxining ko‘tarilishi va kengaygan qamrovi bilan Yevropa Ittifoqining emissiya savdosi tizimi orqali belgilanadi. Daromad hamda “yashil” investitsiyalarga quyosh, shamol, bioenergiya va boshqa qayta tiklanadigan resurslar kiradi. Quyida ekologik xarajatlarni moliyalashtirish uchun shakllantirilgan “yashil” budjet daromadlari statistikasi keltirilgan bo‘lib, “yashil” soliq va “yashil” investitsiyalar mos ravishda 345 mlrd. va 130 mlrd. dollarni tashkil etadi.

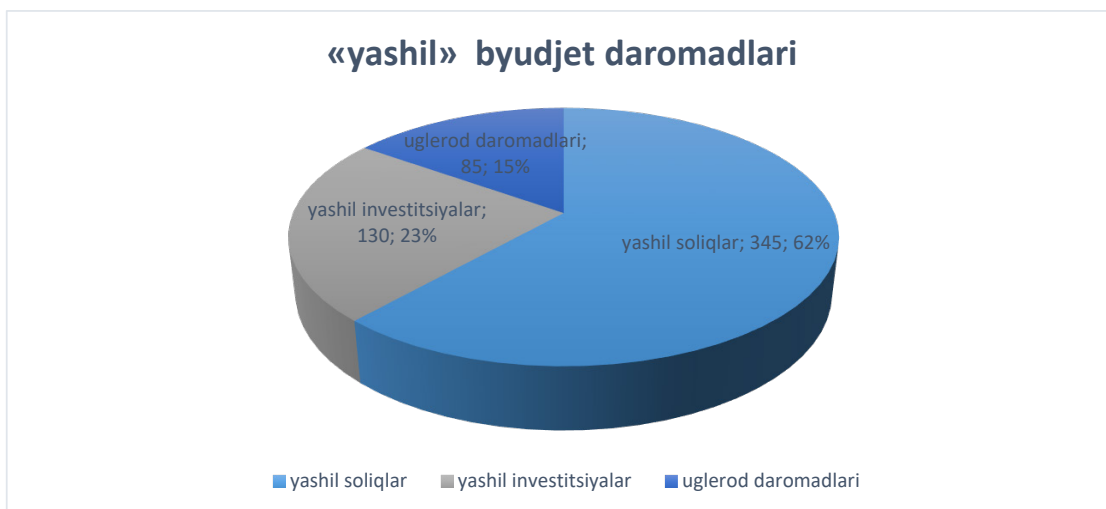

1-rasm. Yevropa Ittifoqi davlatlarining 2022-yildagi “yashil” byudjet daromadlari, milliard dollar.

Shu bois, “yashil” byudjet daromadlarini shakllantirish borasidagi tadqiqotlarning aksariyatida asosiy urg‘u soliqlar va investitsiyalarga hamda ularni oshirishga qaratiladi.

Tadqiqotimizda ham “yashil” byudjet daromadlariga iqtisodiy o‘zgarishlarning ta‘sirini baholovchi ekonometrik tahlilni amalga oshirishdir. 1-jadvalda ko‘rsatilgan “yashil” byudjet daromadlariga ta‘sir qiluvchi omillardan “yashil” soliqlar (F) hamda “yashil” investitsiyalar (R) ta‘sirini baholovchi modellashtirishni amalga oshiramiz.

1-jadval. Yevropa Ittifoqi davlatlarining “yashil” daromad ko‘rsatkichlari, milliard dollarda¹.

Yillar	“yashil” byudjet daromadlari	“yashil” soliq daromadlari	“yashil” investitsiya daromadlari
2003	300	250	50
2004	310	255	55
2005	322	260	60
2006	333	265	65
2007	344	270	70
2008	355	275	75
2009	364	280	80
2010	375	285	85
2011	386	290	90
2012	396	295	95
2013	388	300	85
2014	399	305	90
2015	410	310	95
2016	421	315	100
2017	432	320	105
2018	445	325	110
2019	460	330	115
2020	472	335	120
2021	485	340	125
2022	497	345	130

Demak, tadqiqotimizda natijaviy belgi “yashil” byudjet daromadlarini -E, omil belgilar “yashil” soliqlarni-F, “yashil” investitsiyalarni-R kabi belgilab olamiz.

1 Muallif ishlanmasi



2-jadval. 2003-2022- yillar bo'yicha foydalanilgan kuzatuvlarning tasviriy statistikasi.

Variable	Obs	Mean	Std. Dev.	Min	Max
E	20	394.7	58.29065	300	497
F	20	297.5	29.5804	250	345
R	20	90	23.22657	50	130

Ma'lumotlarning tasviriy statistikasidan ko'rinadiki, mazkur tadqiqotimizda kuzatuvlar soni 20 tani tashkil etadi. R ning eng past miqdori 50 mlrd. dollar, eng yuqori miqdori 231700,0 mlrd. so'mni tashkil etgani holda E ning minimumi 300 mlrd. dollarni, maksimumi 497 mlrd. dollarni, F ning minimumi 250 mlrd., maksimumi 345 mlrd. dollarni tashkil etgan.

Tahlilimizning dastlabki bosqichida 1-jadval ma'lumotlar YI da "yashil" budget daromadlarining solikli hamda investitsion daromadlari bilan korrelyatsiya koeffitsiyentini tahlil qilamiz.

3-jadvaldan ko'rinadiki, "yashil" budget daromadlari "yashil" iqtisodiyotni rivojlantirishga qaratilgan soliqlardan olingan daromadlar bilan korrelyatsiyasi 0,99942 ga, "yashil" investitsiyalar bilan korrelyatsiyasi 0,9967ga, uchinchi ko'rsatkich esa "yashil" soliqlarning ekologik investitsion muhitga kuchli ta'sir ko'rsatishi (korrelyatsiyasi 0,9863 ga) keltirilgan.

3-jadval. 2003-2022- yillar bo'yicha foydalanilgan ko'rsatkichlarning korrelyatsiya koeffitsientlari matritsasi.

```
. cor E F R
(obs=20)
```

	E	F	R
E	1.0000		
F	0.9942	1.0000	
R	0.9967	0.9863	1.0000

"yashil" budgetlashtirishga o'tish jarayonida uning daromadlarini shakllantirishda bosh islohotchi davlat bo'lib, davlat "yashil" soliqlar va ekologik muhitni yaxshilash uchun sarflangan investitsiyalarning o'zaro bog'liqligi ekonometrik modelini hosil qilamiz.

4-jadval. "yashil" budget daromadlarining umumiy ekologik budget maqsadlarini amalga oshirishda sarflangan xarajatlariga ta'sirining regressiya tenglamasi².

```
. reg log_E log_F log_R
```

Source	SS	df	MS	Number of obs =	20
Model	.419732113	2	.209866056	F(2, 17)	= 2545.19
Residual	.001401751	17	.000082456	Prob > F	= 0.0000
Total	.421133864	19	.02216494	R-squared	= 0.9967
				Adj R-squared	= 0.9963
				Root MSE	= .00908

log_E	Coef.	Std. Err.	t	P> t	[95% Conf. Interval]
log_F	.8683443	.1067023	8.14	0.000	.643222 1.093467
log_R	.2283992	.0390794	5.84	0.000	.1459488 .3108496
_cons	.0062067	.4373705	0.01	0.989	-.9165643 .9289777

Mazkur modelning induktiv tahliliga ko'ra, R-kvadrat = 0,9967: Bu log_E ("yashil" budget daromadlari)dagi farqning taxminan 99,67 % log_F ("yashil" soliq daromadlari) va log_R ("yashil" investitsiyalardan olingan foyda) mustaqil o'zgaruvchilari bilan izohlanganligini ko'rsatadi. Bu juda yuqori R-kvadrat qiymati, bu model ma'lumotlarga juda yaxshi mos kelishini ko'rsatadi. Sozlangan R-kvadrat = 0,9963: Modeldagi bashorat qiluvchilar soniga mos keladigan bu qiymat ham juda yuqori bo'lib, modelning samarasini tasdiqlaydi.

2 Muallif ishlanmasi.



- log_F (koeffitsient = 0,8683, p < 0,001): log_F uchun koeffitsient juda muhim (p-qiyamati = 0,000), ijobiy koeffitsient 0,8683. Bu shuni anglatadiki, “yashil” soliq daromadining 1 %ga o’sishi log_R ni doimiy saqlab turadigan “yashil” budjet daromadlarining taxminan 0,87 % o’sishi bilan bog’liq.

- log_R (koeffitsient = 0,2284, p < 0,001): log_R uchun koeffitsient ham juda muhim (p-qiyamati = 0,000), ijobiy koeffitsient 0,2284. Bu shuni ko’rsatadiki, “yashil” investitsiyalardan olinadigan foydaning 1 % o’sishi log_F qiymatini doimiy saqlab turadigan “yashil” budjet daromadlarining taxminan 0,23 % o’sishi bilan bog’liq. Statistik ahamiyati: log_F va log_R ikkalasining ham p-qiyamatlari 0,05 ning odatiy ahamiyatlilik darajasidan ancha past bo’lib, ular log_E ning statistik ahamiyatga ega ekanligini ko’rsatadi.

Agar log_F va log_R nolga teng bo’lsa, (p-qiyamati = 0,989), log_E statistik jihatdan noldan farqlanmaydi. Biroq, bu unchalik ahamiyatli emas, chunki biz mustaqil o’zgaruvchilar va qaram o’zgaruvchi o’rtasidagi munosabatlar bilan bog’liqligini tekshiramiz.

XULOSA VA TAKLIFLAR

Tadqiqotlar davomida, “yashil” budjet daromadlarining, xususan, “yashil” soliq va investitsiyalar o’rtasidagi o’zaro ta’sirlar va ularning barqaror fiskal siyosatga ta’sirlari o’rganilib chiqildi. Tahlil shuni aniq ko’rsatadiki, atrof-muhitda bo’layotgan o’zgarishlarni hisobga olish budjet tizimlariga kiritilishi nafaqat taklif, balki uzoq muddatli iqtisodiy va ekologik barqarorlikka erishish uchun zarur.

Maqola davomida yoritilgan ekonometrik modellar “yashil” soliqlar, “yashil” investitsiyalar va umumiy budjet daromadlari o’rtasidagi mustahkam bog’liqlikni ochib beradi va bu vositalar barqaror iqtisodiyot sari rivojlanishdagi tartibni shakllantirishda hal qiluvchi ahamiyatga ega degan fikrni mustahkamlaydi. Natijalar shuni ko’rsatadiki, mamlakatlar, ayniqsa, O’zbekiston kabi rivojlanayotgan mamlakatlar “yashil” budjetlash-tirish amaliyotini qo’llashga ustuvor ahamiyat berishlari kerak. Biroq, bu o’tish jarayoni hisoblanib bir qator qi-yinchiliklar tug’dirishi mumkin, jumladan, an’anaviy budjet tizimidan “yashil” budjetga o’tish davrida daromadlar va xarajatlar o’rtasidagi ehtimoliy nomuvofiqlik.

Bundan keyingi olib boriladigan tadqiqotlar bu munosabatlarni chuqurroq o’rganishda davom etishi, “yashil” budjet tizimlarini iqtisodiy va ekologik foydalarni maksimal darajada oshiradigan tarzda qanday amalga oshirishni yaxshiroq tushunishimizga yordam berishi zarur. Kelajakda siyosatchi va iqtisodchilar “yashil” bud-jetning eng yaxshi usullarda tatbiq qilish yo’llarini o’ylab topib, uni iqtisodiy o’sishni ekologik boshqaruv bilan moslashtirishdagi muhim vazifasini yo’lga qo’yishlari lozim. Natijada, ushbu o’zgarishlar nafaqat fiskal innovat-siyalar, balki iqtisodiy o’sishni ekologik boshqaruv bilan uyg’unlashtirishga mustahkam poydevor bo’lib xizmat qiladi.

Foydalanilgan adabiyotlar ro’yhati

1. Daniel Fiorino, *A Good Life on a Finite Earth: The Political Economy of Green Growth* (Oxford University Press, New York City, New York, 2018). 272 pp.
2. EU Commission (2010): *Europe 2020 – A European strategy for smart, sustainable and inclusive growth*, COM (2010) 2020.
3. Vahobov A., Srojiddinova Z. *O’zbekiston Respublikasining Davlat budjeti. O’quv qo’llanma.* -T.: Toshkent Moliya insti-tute, 2002. -115 b.
4. Годин А.М. и др. *Бюджетная система Российской Федерации: учебник. 4е изд., испр. и доп.* - М.: Дашков и К, 2007. - 568 с.
5. Meyliyev O.R., Gofurova K. Soliqqa tortishning ekologik yo’naltirilganligini kuchaytirishning xorij tajribasi tahlili. “Moliya tizimini rivojlantirishning zamonaviy tendensiyalari va istiqbollari” mavzusidagi xalqaro amaliy konferensiyasi, 350-353// <https://doi.org/10.5281/zenodo.11398521>
6. Stern N. (2007). “The Economics of Climate Change: The Stern Review”.
7. Stiglitz J.E. (2019). “People, Power, and Profits: Progressive Capitalism for an Age of Discontent”.
8. Ekins P. (1999). “European Environmental Taxes and Charges: Recent Experience, Issues and Trends.”
9. Явлинский Г.А. *Экономика переходного периода России.* -М.: Изд-во “Весь Мир”, 1996.
10. Делягин М.Г. *Глобализация и российская экономика.* -М.: Институт экономики переходного периода, 2000.
11. Зубаревич Н.В. *Российские регионы: неравномерное развитие и государственная политика.* -М.: Институт социального анализа и прогнозирования, 2010.
12. Gofurova K. “Yashil” investitsiyalarni rivojlantirishda davlat budjetining o’rni. “Sanoat iqtisodiyoti va menejmenti: muammo va yechimlar” mavzusidagi IV-xalqaro ilmiy-amaliy konferensiya materiallari. Maqolalar va tezislari to’plami. -T.: “ZUXRO BARAKA BIZNES”, 2024. - 617 b.
13. <https://www.statista.com/statistics/276629/global-co2-emissions>.
14. <https://www.project-syndicate.org/commentary/climate-policies-public-investments-will-increase-incomes-productivity-growth-by-mariana-mazzucato-2024-01>.



RAQAMLI IQTISODIYOT: RAQAMLI TRANSFORMATSIYANING YASHIL SHAHARLARNING IQTISODIY O'SISHIGA TA'SIRI

Xotamov Ibodulla

“Yashil” iqtisodiyot kafedrasini mudiri, Toshkent davlat iqtisodiyot universiteti, Islom Karimov ko'chasi 49, Toshkent, O'zbekiston

Najmiddinov Yahyo

“Yashil” iqtisodiyot kafedrasini assistenti, Toshkent davlat iqtisodiyot universiteti, Islom Karimov ko'chasi 49, Toshkent, O'zbekiston

Annotatsiya: Raqamli iqtisodiyot bugungi kunning har bir jabhasida asosiy vosita sifatida namoyon bo'lib bormoqda. Butun dunyo bo'ylab sanoat va jamiyatlarni qayta shakllantirishda asosiy o'rinni egallab kelmoqda. Bu o'rinda uning yashil shaharlar rivojlanishiga ta'siri tobora ortib borayotgani hech kimga sir emas. Ushbu tadqiqot raqamli iqtisodiyotning O'zbekiston shaharlarining barqaror rivojlanishiga ta'sirini o'rganadi. Tadqiqotda energiya samaradorligi, chiqindilarni boshqarish, transport, shaharlar havosining sifat darajasi, suv bilan ta'minlanganlik darajasi, shaharlarni rejalashtirish kabi omillarni e'tiborga olgan holda raqamli iqtisodiyotning O'zbekiston shaharlarini yashil shahar sifatida namoyon bo'lishida qanday ta'sir ko'rsatganini tahlil qilish ko'zda tutilgan.

Kalit so'zlar: raqamli iqtisodiyot, yashil shaharlar, O'zbekiston, barqarorlik, ekologik samaradorlik, resurslar samaradorligi, qayta tiklanadigan energiya, aqlli infratuzilma, fuqarolarni jalb qilish.

Abstract: The digital economy is becoming a key tool in all aspects of the modern world. It plays a key role in transforming industries and societies around the world. It is no secret that its impact on the development of green cities is increasing. This study examines the impact of the digital economy on the sustainable development of cities in Uzbekistan. The aim of the study is to analyze the impact of the digital economy on the appearance of cities in Uzbekistan as green cities, taking into account factors such as energy efficiency, waste management, transport, urban air quality, water supply and urban planning.

Key words: digital economy, green cities, Uzbekistan, sustainability, eco-efficiency, resource efficiency, renewable energy, smart infrastructure, citizen engagement.

Аннотация: Цифровая экономика становится ключевым инструментом во всех аспектах современного мира. Он играет ключевую роль в преобразовании отраслей и обществ по всему миру. Не секрет, что его влияние на развитие зеленых городов возрастает. В данном исследовании рассматривается влияние цифровой экономики на устойчивое развитие городов Узбекистана. Целью исследования является анализ влияния цифровой экономики на облик городов Узбекистана как зеленых городов с учетом таких факторов, как энергоэффективность, утилизация отходов, транспорт, качество городского воздуха, водоснабжение и городское планирование.

Ключевые слова: цифровая экономика, зеленые города, Узбекистан, устойчивость, экологическая эффективность, ресурсоэффективность, возобновляемые источники энергии, умная инфраструктура, вовлечение граждан.

KIRISH

So'nggi yillarda global iqtisodiyot raqamlashtirish, odamlarning turmush tarzi, ishlashi va biznes yuritishini o'zgartirishga sezilarli o'zgarishlar kiritdi. O'zining boy tarixi va madaniy merosi bilan mashhur bo'lgan Markaziy Osiyo mamlakatlaridan O'zbekiston ham yanada barqaror kelajak qurishga intilib, ushbu raqamli inqilobni mamlakatning har bir sohasida jadallashtirishga katta e'tibor qaratmoqda. Ayniqsa, mamlakatning tez sur'atlar bilan o'sib borayotgan raqamli iqtisodiyoti yashil shaharlarning rivojlanishida muhim ahamiyat kasb etib, taraqqiyot va innovatsiyalar potensialini ko'rsatmoqda. Buning yaqqol isboti sifatida O'zbekiston Respublikasi Prezidenti Sh.M. Mirziyoyevning 2023-yil 23-noyabrda PF-199-sonli “Respublikada yashillik darajasini oshirish, “Yashil makon” umummilliy loyihasini izchil amalga oshirish orqali ekologik barqarorlikni ta'minlash chora-tadbirlari ta'g'risida”gi [1] Farmonini keltirib o'tishimiz mumkin.



O'zbekiston sharoitida shaharlarda iqtisodiy va aholi sonining tez sur'atlar bilan o'sishi kuzatilmoqda. Biroq, ushbu shahar kengayishi bilan bog'liq o'sib borayotgan ekologik qiyinchiliklarni bartaraf etish uchun yetarli strategiyalar mavjud emas. Ifloslanish, bioxilma-xillikni yo'qotish va iqlim o'zgarishi O'zbekiston bo'ylab shahar markazlari oldida turgan ko'plab qiyinchiliklardan biridir. Shuning uchun O'zbekiston hukumati iqlim boshqaruviga tanqidiy strukturaviy islohotlarni kiritdi; shaharni rivojlantirish bu islohotlar uchun eng muhim sohalardan biri sifatida e'tirof etildi.

MAVZUGA OID ADABIYOTLAR SHARHI

Raqamli transformatsiya va yashil shaharlar konsepsiyasi so'nggi yillarda dolzarb masalalardan biriga aylandi. Raqamli iqtisodiyotning jadal rivojlanishi va yashil texnologiyalarning iqtisodiy o'sishga qo'shayotgan hissasi ko'plab tadqiqotlar mavzusi bo'lib kelmoqda. Raqamli transformatsiya yordamida shaharlarni "yashil" qilish nafaqat ekologik muammolarni hal etishga yordam beradi, balki ularning iqtisodiy salohiyatini ham oshiradi.

Xalqaro tadqiqotlarda, masalan, R. Attaran tomonidan raqamli texnologiyalar va yashil shaharlar konsepsiyasi o'rtasidagi bog'liqlik yoritilgan. U o'z tadqiqotida raqamli iqtisodiyotning barqaror rivojlanishga ijobiy ta'sirini qayd etib, raqamli texnologiyalar yordamida energiya samaradorligi, transport tizimlari va kommunal xizmatlarni optimallashtirish orqali yashil shaharlarning iqtisodiy o'sishini ta'minlash mumkinligini ta'kidlaydi.

Shuningdek, N. Miller tadqiqotlarida raqamli transformatsiya yordamida uglerod chiqindilarini kamaytirish va energiya tejash texnologiyalarining iqtisodiy o'sishga ijobiy ta'sirini tahlil qiladi. Uning fikriga ko'ra, raqamli texnologiyalar yashil shaharlarning iqtisodiy rivojlanishida muhim omil bo'lib, ularning investitsion jozibadorligini oshiradi va aholi farovonligini ta'minlaydi.

O'zbekistonlik tadqiqotchi Sh. Karimovning ilmiy ishlari raqamli texnologiyalarni joriy qilish orqali shaharlarning iqtisodiy rivojlanishi va yashil texnologiyalarni samarali qo'llash masalalariga qaratilgan. Karimovning fikriga ko'ra, O'zbekistonda yashil iqtisodiyot va raqamli transformatsiyani qo'llab-quvvatlash orqali shaharlarning raqobatbardoshligini oshirish va barqaror iqtisodiy o'sishga erishish mumkin. U, shuningdek, yashil texnologiyalar va raqamli iqtisodiyotni birlashtirish shahar infratuzilmasini takomillashtirishda katta rol o'ynashini ta'kidlaydi.

Umuman olganda, raqamli iqtisodiyot va yashil shaharlarning rivojlanishi o'zaro bog'liq jarayon bo'lib, ularning uyg'unlashuvi iqtisodiy o'sish va ekologik barqarorlikni ta'minlashda muhim ahamiyatga ega.

TADQIQOT METODOLOGIYASI

Ushbu tadqiqotda miqdoriy va sifatli tadqiqot usullari, shu jumladan, ma'lumotlarni tahlil qilish va misollarni o'rganish orqali raqamli iqtisodiyot bilan O'zbekiston shaharlarining ekologik faoliyati o'rtasidagi bog'liqlikni ochib berishga harakat qilingan. Unda resurs samaradorligini ta'minlash, qayta tiklanuvchi energiyani qabul qilish, aqlli infratuzilma va fuqarolarga yashil texnologiyalar va yashil shaharlar haqida to'liqroq ma'lumot berishda raqamli texnologiyalarning roli analitik tahlil orqali yoritib berilgan.

TAHLIL VA NATIJALAR

O'zbekiston 2030-yilga borib shahar yashil maydonini 30 foizga oshirishni ko'zda tutuvchi "Yashil makon" loyihasi kabi turli tashabbuslar orqali shaharni barqaror boshqarishda ilgari bormoqda [2]. O'zbekiston, shuningdek, atrof-muhit va iqlim tadqiqotlari hamda ta'lim sohasiga bag'ishlangan muassasa bo'lgan "Yashil Markaziy Osiyo universiteti"ni tashkil etish kabi tashabbuslar orqali shaharni barqaror rivojlantirishga qat'iy intilmoqda [3].

Shuningdek, O'zbekistonni barqaror qishloq xo'jaligini yanada rivojlantirish bo'yicha xalqaro sheriklik munosabatlari yo'lga qo'yilmoqda. Biroq, bu harakatlar ko'proq tizimli muvofiqlashtirishga muhtoj. Bundan tashqari, O'zbekistonning 14 ta yirik shaharlarining ekologik ko'rsatkichlari tizimli ravishda ko'rib chiqilmagan. Ma'lumotlarning yetishmasligi tuman va hokimliklarga muhim sohalarni samarali baholash yoki salbiy ta'sirini o'lchash imkonini bermayapti.

Shu sababli Ekologiya, atrof-muhitni muhofaza qilish va iqlim o'zgarishi vazirligida O'zbekistonning barcha yirik shaharlari uchun atrof-muhitning ustuvor yo'llarini ishlab chiqish bo'yicha ishlar olib borilmoqda [4].

Ekologiya vazirligi nomidan Milliy iqlim markazi O'zbekistondagi "Environmental Master Plan" (EMP) [5] loyihasiga boshchilik qilmoqda. Loyiha shaharlarning yashil rivojlanishi va joylashuvchanligini atrof-muhitning kompleks ko'rsatkichlari to'plami yordamida baholash orqali yaxshilashni ko'zda tutadi. Ushbu ta'minotlar asosida EMP ishlab chiqilgan bo'lib, ushbu ko'rsatkichlarni uzoq muddatli yaxshilashni kuzatish va osonlashtirish uchun foydalaniladi. Shaharlarga atrof-muhitni boshqarishni kuchaytirish bo'yicha tavsiyalar berilmoqda. Bundan tashqari, ushbu tavsiyalar yanada kuchli barqaror infratuzilmani rivojlantirish ustida ishlaydigan investitsiya loyihalarini ham ishlab chiqishga undaydi.



Shaharlar prognozini izlash va eng yaxshi amaliyot sohalari aniqlash bo'yicha EMP natijalariga ko'ra muntazam ravishda reytingga kiritiladi. Hukumat, shahar barqaror siyosat yuritish, ularning EMPdan qanday foydalanishi va tavsiya etilgan harakatlarni amalga oshirilgan siyosatga shakllantirish bo'yicha treninglar o'tkazish orqali tegishli davlat tashkilotlariga hamda aholiga yashil shahar hamda ushbu shaharlarda raqamli iqtisodiyotning o'rnini qay darajada ahamiyatli ekanligi bo'yicha tushuntirish ishlari olib borilmoqda.

EMP dasturining yakuniy maqsadi O'zbekistonning yirik shaharlarida atrof-muhitni tizimli tahlil qilish jarayonini tashkil etishdan va uni to'liqligicha raqamlashtirishdan iborat. Ushbu EMPlar shaharlarni yanada yashil, toza, bardoshli va jonli qiladigan muhim yashil shaharlarga aylantirish vazifasini o'z oldiga maqsad qilib qo'ygan.

Ushbu dastur O'zbekistonning yirik shaharlarida atrof-muhitni tizimli baholash jarayonini tashkil etishni ko'zda tutadi. Vaqt o'tishi bilan EMP yashil shahar boshqaruvini yangi qoidalar, shaharni rejalashtirish, infrazuzilmani rivojlantirish, imkoniyatlarni yaratish va mahalliy davlat hokimiyati organlari uchun rag'batlantirish kombinatsiyasi orqali yashil o'sishni jadallashtirishga xizmat qiladi.

Bazaviy baholash, manfaatdor tomonlarni qamrab olish va shaharning ustuvor yo'nalishlariga asoslangan strategik maqsadlarni belgilash orqali hamda ushbu shaharlarning yashillik darajasini belgilashni raqamlashtirish va uning shaffofligini ta'minlash orqali mamlakatimizning asosiy shaharlariga xorijiy investitsiyalar oqimini jadallashtirishga ham erishish mumkin. Shuningdek, ushbu atrof-muhit master-rejalarining ishlab chiqilishi yangi barqaror shaharlarni rivojlantirish loyihalarining muvaffaqiyatini nazorat qilishning tizimli hamda raqamlashtirilgan jarayonini ta'minlaydi. EMP keyingi 3-5 yil ichida quyidagi muhim sohalar bo'yicha asosiy choralarni ko'rish orqali shahar muhitini yanada rivojlantirishni ko'zda tutadi (1-rasm).

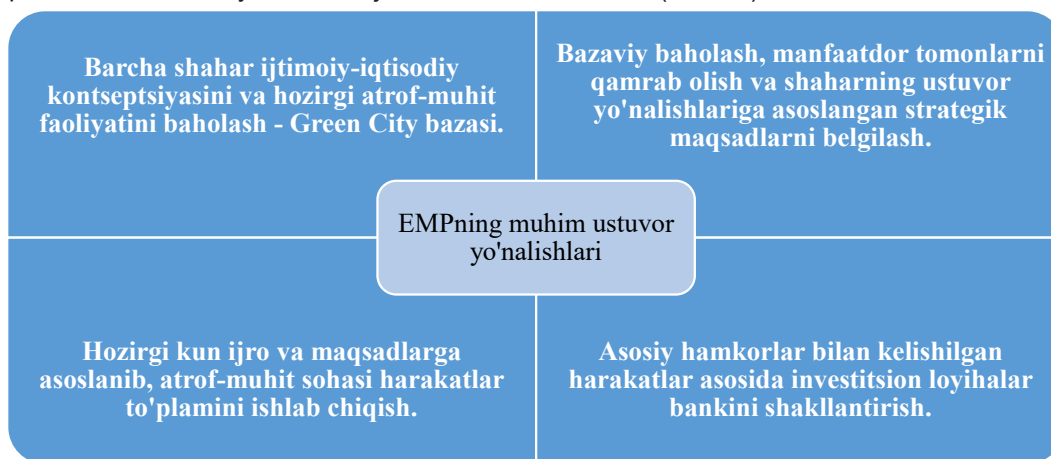

1-rasm. EMPning 2030- yilgacha muhim ustuvor yo'nalishlari [5].

Yuqoridagi rasmdan ko'rinib turibdiki, EMPning kelgusi 5 - 6 yillik uchun ustuvor vazifalarining asosi, shaharlarni yashillashtirish orqali iqtisodiy holatini yaxshilash hamda chet el sarmoyalarini har bir shahar kesimida ko'paytirish hisoblanadi. Bunda raqamli iqtisodiyotga o'tish va yashil shahar tushunchasini aholiga tushuntirish, avvalo ularning yashil shaharga nisbatan fikrini o'zgartirish lozim. Buning natijasida ular iste'mol qilayotgan tovarlarning faqatgina narxiga emas, balki tabiatga zarar keltirmaganligiga va tashqi ijobiy va salbiy oqibatlariga ham e'tibor qaratishni boshladilar. Prezidentimizning 2030-yilga qadar yashil iqtisodiyotga o'tish bo'yicha ustuvor vazifalarni belgilab bergan Farmonlarida ham aynan yashil shaharlarni barpo etish va ularning sonini oshirish bo'yicha aniq maqsadli vazifalar belgilab berilgan [6].

Ushbu maqolada raqamli iqtisodiyotning O'zbekistonning shahar manzarasiga ta'sirini tadqiq etish, xususan, yashil shaharlar rivojiga alohida e'tibor qaratish ko'zda tutilgan. Dunyo iqlim o'zgarishi va resurslarni yo'qotish kabi muhim atrof-muhit qiyinchiliklariga duch kelar ekan, yashil shaharlar tushunchasi qulay yechim sifatida paydo bo'ldi. Ushbu shaharlar yaxlit yondashuv bilan ishlab chiqilgan bo'lib, barqaror amaliyotlarni transport va energiya iste'molidan tortib chiqindilarni boshqarish va yashil joylarga bo'lgan shahar hayotining har bir sohasiga birlashtiradi. O'zbekiston raqamli texnologiyalar kuchidan samarali foydalanish orqali nafaqat ekologik, balki aqlli, samarali va jonli shahar muhitini yaratishga harakat qilmoqda [7].

Bundan tashqari, raqamli iqtisodiyot fuqarolar o'rtasida atrof-muhit ongini shakllantirishda juda muhim rol o'ynadi [8]. Axborot-kommunikatsiya texnologiyalariga kirish imkoniyati oshishi bilan jismoniy shaxslarga barqaror yashash amaliyotiga oid ma'lumotli tanlovlar qilish imkoniyati beriladi. Bu esa iste'molchilar xatti-harakatlarining yashilroq alternativlarga o'zgarishiga olib keldi, bu esa ekologik toza mahsulotlar va xizmatlarga bo'lgan talabning oshishiga olib keladi. Transport, energiyani boshqarish va chiqindilarni kamaytirish kabi sohalarda raqamli yechimlarni integratsiyalashuvi karbonat chiqindilarini kamaytirishga va resurslarni muhofaza qilishga sezilarli darajada hissa qo'shdi. Aqlli tarmoqlar, aqlli transport tizimlari va ma'lumotlarga asos-



langan qaror qabul qilish jarayonlarini amalga oshirish orqali O'zbekiston shaharlari kelajakka tayyor bo'lib, uzoq muddatli barqarorlikka erishishi mumkin.

Global iqlim o'zgarishining salbiy ta'siri bizning mamlakatimizni ham chetlab o'tmadi. Bugungi kunda suv tanqisligi muammosi yildan yilga oshib bormoqda. Bunga bir necha sabablarni keltirib o'tishimiz mumkin, misol uchun aholi sonining keskin ko'payishi, Orol dengizining qurishi, iqlim o'zgarishi natijasida yog'ingarchiliklarning kamayishi va hokazolar. Shuning uchun ham mamlakatimizda yashil shaharlarni rivojlantirish borasida suvdan unumli foydalanish bo'yicha alohida ko'rsatkichlarni shakllantirish va ularni yoritib borish bo'yicha ishlar olib borilmoqda.

1-jadval. Shaharlarning ekologik barqarorlik ko'rsatkichi – suv bo'yicha [4,5].

T/r	Shaharlar	Ekologik barqarorlik ko'rsatkichi – suv bo'yicha %
1	Termiz	8,42
2	Andijon	7,85
3	Namangan	7,71
4	Navoiy	7,55
5	Buxoro	7,35
6	Nurafshon	7,30
7	Jizzah	7,21
8	Samarqand	7
9	Toshkent	6,85
10	Nukus	6,82
11	Urganch	6,03
12	Guliston	5,97
13	Farg'ona	5,97
14	Qarshi	5,1

Yuqoridagi jadvaldan ko'rinib turibdiki, shaharlarning suv bo'yicha ekologik ko'rsatkichida Termiz shahri yetakchilik qilmoqda, ikkinchi va uchiunchi o'rinlarni Andijon hamda Namangan mos ravishda 7,85 va 7,71 ko'rsatkichlari bilan egallab turibdi. Eng past ko'rsatkichlar Guliston 5,97, Farg'ona 5,97 hamda Qarshi shahri 5,1 ko'rsatkich bilan egallab turibdi.

Shaharlarning Yashil shahar ko'rsatkichi – havoning ifloslanmaganlik darajasi bo'yicha[4,5]

So'nggi yillarda sayyoramiz oldida turgan atrof-muhit qiyinchiliklari tobora namoyon bo'lib borayotgani sababli barqarorlik tushunchasi muhim ahamiyat kasb etmoqda. Barqarorlikning muhim jihatlaridan biri toza va sog'lom shahar muhitini yaratish va saqlashdir. Ifloslanmaydigan havoning o'lchovi bo'lgan Yashil shahar ko'rsatkichi shaharlarda atrof-muhit ongi va barqarorlik yo'lidagi prognoz darajasini baholashda qimmatli vosita bo'lib xizmat qiladi. Ushbu ko'rsatkich shaharning havo ifloslanishini kamaytirish va aholi turmush darajasini yaxshilashda asosiy chora-tadbirlar ko'rsatkichi sifatida namoyon bo'ladi. Yashil shahar ko'rsatkichi shaharning havo ifloslanishiga qarshi kurashish borasidagi sa'y-harakatlarini baholash uchun juda muhim mezon bo'lib xizmat qiladi. Havo ifloslanishining yuqori darajasi aholi salomatligiga, ekotizim yaxlitligiga va umumiy hayot sifatiga zararli ta'sir ko'rsatadi. Ko'rsatkich ifloslanmaydigan havo darajasini o'lchash orqali jamiyatda yaxshilash sohalarini aniqlash, barqaror shaharni rivojlantirish maqsadlarini joriy etish va vaqt o'tishi bilan prognozlash imkonini beradi. Atrof-muhit siyosati samaradorligini baholashning keng tarqalgan usulini taqdim etadi va shaharlar havosini tozalashga hissa qo'shadigan chora-tadbirlarni muhimlashtirishga undaydi. Quyidagi jadvalda biz tahlil qilayotgan 14 ta shahar havosining ifloslanmaganlik darajasi ko'rsatkichlari yoritib o'tilgan.



2-jadval. Shaharlarning ekologik barqarorlik ko'rsatkichi – havoning ifloslanmaganlik darajasi bo'yicha [4,5].

T/r	Shaharlar	Ekologik barqarorlik ko'rsatkichi – havoning ifloslanmaganlik darajasi bo'yicha %
1	Nurafshon	8,25
2	Samarqand	7,01
3	Urganch	6,89
4	Buxoro	6,47
5	Namangan	6,26
6	Jizzah	5,83
7	Navoiy	5,77
8	Farg'ona	5,56
9	Guliston	4,88
10	Nukus	4,82
11	Qarshi	4,57
12	Toshkent	4,43
13	Andijon	4,19
14	Termiz	2,97

Yashil shahar ko'rsatkichi shaharda ifloslanmaydigan havo darajasini hisoblash uchun bir nechta asosiy omillarni hisobga oladi. Bunga zarracha moddalar (PM2.5 va PM10), azot dioksid (NO₂) va ozon (O₃) kabi ifloslantiruvchi moddalar konsentratsiyasi kiradi. Shuningdek, yashil bo'shliqlar mavjudligi, kam emissiyali transport parametrlari, qayta tiklanuvchi energiya manbalarini tatbiq etish nazarda tutilgan [10]. Havo sifatini nazorat qilish stansiyalari, sun'iy yo'ldosh tasvirlari va munitsipal hisobotlardan olingan ma'lumotlar havo sifati indeksini baholash va belgilangan shaharda ifloslanmaydigan havo darajasini aniqlash uchun ishlatiladi. Yuqoridagi jadvaldan ko'rinib turganidek, havosi eng toza shaharlar sifatida Nurafshon shahri, Samarqand shahri hamda Urganch shaharlari ko'rsatilgan bo'lsa, havosi ifloslangan shaharlar sifatida esa Toshkent, Andijon hamda Termiz shaharlari ko'rsatib o'tilgan.

Shaharlarning Yashil shahar ko'rsatkichi – chiqindilarning mavjudligi bo'yicha [4,5]

Chiqindilarga turli davlatlarda turlicha qarashlar mavjud, ya'ni chiqindilarni qayta ishlashga asoslangan iqtisodiy mamlakatlarda ularni boylik sifatida ko'rishsa, chiqindilarni qayta ishlashga asoslanmagan davlatlarda esa bu mamlakat oldida turgan eng katta muammolardan biri hisoblanadi. O'zbekistonda yil davomida 7 million tonna maishiy chiqindi hosil bo'ladi. 300 dan ortiq chiqindini qayta ishlovchi korxonalar esa ularning bor-yo'g'i 1,8 million tonnasidan foydalanadi. O'zbekistonda yiliga 7 million tonna maishiy chiqindi chiqariladi, ularning bor-yo'g'i 26 foizi qayta ishlanadi [11]. Yashil shaharlarni barpo etishda ushbu ko'rsatkich ham muhim ahamiyat kasb etadi. Ma'lumot uchun, chiqindilarning turidan kelib chiqib, shisha mahsulotlari 1 million yilda, rezina mahsulotlari 80 yilda, konserva mahsulotlari 100 yilda, charm mahsulotlari 50 yilda, neylon mahsulotlari 40 yilda hamda polietilen mahsulotlari 20 yilda chirydi [10].

O'zbekistondagi chiqindilar inqirozini bartaraf etish turli manfaatdor tomonlarning keng qamrovli yondashuvi va majburiyatini talab qiladi. Quyida chiqindilarni barqaror boshqarish yo'lida qo'yilishi mumkin bo'lgan ba'zi qadamlar keltirilgan:

1. Chiqindilarni ajratish dasturlarini amalga oshirish.
2. Qayta ishlash infratuzilmasini rivojlantirish.
3. Ishlab chiqaruvchi mas'uliyatni rag'batlantirish.
4. Chiqindilardan energiya yechimlariga sarmoya kiritish.
5. Xabardorlik va aholi ogohliligini oshirish.

Chiqindilarni samarali boshqarishning ahamiyatini "Chiqindilarni boshqarish tizimini takomillashtirish va ularning ekologik vaziyatga salbiy ta'sirini kamaytirish bo'yicha chora-tadbirlar to'g'risida"gi 04.01.2024-yildagi PF-5-son Farmonidan ham ko'rishimiz mumkin [12].

Quyida berilgan jadvalda shaharlarning chiqindilarni keltirib chiqarish bo'yicha ko'rsatkich ma'lumotlari keltirib o'tilgan.

1 <https://lex.uz/uz/docs/-6732832>

**3-jadval. Shaharlarning ekologik barqarorlik ko'rsatkichi – chiqindilarning mavjudligi bo'yicha [4,5].**

T/r	Shaharlar	Ekologik barqarorlik ko'rsatkichi – chiqindilarning mavjudligi bo'yicha %
1	Nukus	8,59
2	Navoiy	7,03
3	Jizzah	6,94
4	Namangan	4,83
5	Urganch	4,81
6	Qarshi	4,71
7	Nurafshon	4,11
8	Toshkent	3,92
9	Samarqand	3,27
10	Andijon	2,98
11	Termiz	2,98
12	Guliston	2,91
13	Farg'ona	2,45
14	Buxoro	2,41

Yuqoridagi jadvaldan ko'rinib turibdiki Nukus, Navoiy hamda Jizzah chiqindilarning mavjudligi bo'yicha yetakchi o'rinlarni egallamoqda, Guliston, Farg'ona hamda Buxoro bu ko'rsatkich bo'yicha eng quyi ko'rsatkichlarni ko'rsatmoqda. Bu shuni bildiradiki Guliston, Farg'ona va Buxoroda chiqindilarni keltirib chiqarish darajasi juda past.

Shaharlarning Yashil shahar ko'rsatkichi – energiya bo'yicha [4,5]

Bugungi kunda mamlakatimiz iqtisodiyotida hamda ijtimoiy holatida eng og'riqli nuqtadan biri bu elektr energiyasi hisoblanadi. Bunga asosiy sabablardan biri bu mamlakatimizning 80 %ga yaqin elektr energiyasi issiqlikdan olinganligi, kam uglerodli hamda qayta tiklanuvchi energiyalarning umumiy ulushi juda kamligi bilan izohlash mumkin [7]. Quyidagi berilgan jadvalda esa shaharlarning yashil shahar ko'rsatkichida energiya, ya'ni tabiatga zarar keltirmaydigan qayta tiklanuvchi energiya hamda kam uglerodli energiya iste'moli darajasi ko'rsatilgan.

4-jadval. Shaharlarning ekologik barqarorlik ko'rsatkichi – energiya bo'yicha [4,5].

T/r	Shaharlar	Ekologik barqarorlik ko'rsatkichi – energiya bo'yicha %
1	Navoiy	10
2	Buxoro	9,34
3	Termiz	9,33
4	Nukus	9,3
5	Namangan	8,82
6	Qarshi	8,38
7	Urganch	8,16
8	Andijon	8,15
9	Farg'ona	8,05
10	Guliston	7,59
11	Samarqand	7,43
12	Toshkent	7,42
13	Jizzah	7,42
14	Nurafshon	7,18

Ko'rsatkichlardan ko'rinib turibdiki, kam uglerodli hamda qayta tiklanuvchi energiya iste'moli bo'yicha Navoiy shahri yetakchilik qilayotgan bo'lsa, Nurafshon shahri esa eng quyi pog'onani egallab turibdi.



“Green cities rating” umumiy barcha ko’rsatkichlar bo’yicha[4,5]

Umuman olganda, aytib o’tish joizki, so’nggi yillarda atrof-muhit muhofazasiga hamda shaharlarning yanada rivojlanishida, raqamli iqtisodiyotning keng yoyilishida har bir jarayonni raqamlashtirishga intilish alohida o’rinni egallaydi. Ushbu ko’rsatkichlarga ega bo’lishda ham raqamli iqtisodiyotning o’rnini alohida ta’kidlab o’tish lozim. Joriy yilning 11-iyul kuni Ekologiya, atrof-muhitni muhofaza qilish va iqlim o’zgarishlari vazirligi huzuridagi iqlim o’zgarishi milliy markazi tomonidan tashkil etilgan matbuot anjumanida ilk bor O’zbekistonda raqamli texnologiyalardan foydalangan holda “Uzbekistan’s Green Cities Rating” e’lon qilindi. Aholi jon boshiga to’g’ri keluvchi yashil maydon bo’yicha biz tahlil qilayotgan 14 ta shahar reytingi quyidagi jadvalda ko’rsatib o’tilgan.

5-jadval. Shaharlarning ekologik barqarorlik ko’rsatkichi – Green cities rating bo’yicha [4,5].

T/r	Shaharlar	Green cities rating – 100 ballik shkalada
1	Namangan	62,29
2	Samarqand	61,13
3	Navoiy	59,5
4	Qarshi	57,25
5	Jizzah	56,03
6	Urganch	55,94
7	Termiz	56,64
8	Andijon	53,63
9	Nukus	51,74
10	Buxoro	747,9
11	Farg’ona	47,5
12	Toshkent	46,44
13	Guliston	43,15
14	Nurafshon	39,15

Ushbu turdagi ko’rsatkichlar bu yildan boshlab har yili 30 dan ortiq yo’nalish bo’yicha baholanadi, umumiy ko’rsatkichlar asosida shaharlarning reytingi tuzib boriladi. Bu yilgi reyting ma’lumotlariga ko’ra, 100 ballik tizimdan 62,29 ball to’plab Namangan shahri yashil shaharlar reytingida yetakchilik qilmoqda, keyingi yetakchi pog’onalarni esa Samarqand 61,13 ball bilan ikkinchi, uchinchi o’rinni esa 59,90 ball bilan Navoiy shaharlari egallab turibdi. Eng quyi ko’rsatkich esa Nurafshon shahriga to’g’ri kelib, 39,15 ball bilan baholangan. Bunday ko’rsatkichlarning olib borilishida ham raqamli texnologiyalarning o’rni ahamiyatli hisoblanadi.

Raqamli texnologiyalarni qo’llovchi kuch sifatida raqamli iqtisodiyot iqtisodiy o’sish va atrof-muhitni muhofaza qilishni muvofiqlashtirishni ta’minlaydigan yashil rivojlanishga erishish uchun imkoniyatlar beradi. Shunday qilib, quyida raqamli iqtisodiyotning yashil shaharlarni rivojlantirish uchun muhimligini ko’rsatish maqsadida berilgan ba’zi gipotezalar keltirilgan [13].

gipoteza. Raqamli iqtisodiyot yashil shahar umumiy ishlab chiqarish mahsuldorligini targ’ib qiladi.

gipoteza. Raqamli iqtisodiyot yashil texnologik innovatsiyalarni ra’batlantirish, sanoat tuzilishi va energiyani muhofaza qilishni yangilash orqali yashil shahar umumiy omil mahsuldorligini oshiradi.

3-gipoteza. Raqamli iqtisodiyot qo’shni shaharlarning yashil shahar umumiy omil mahsuldorligiga ta’sirini ko’rsatadi.

4-gipoteza. Raqamli iqtisodiyot yashil shahar umumiy mahsuldorligiga bevosita va bilvosita ta’sir ko’rsatadi.

Ushbu gipotezalar ham bugungi kunda o’zining tasdiqq’ini topmoqda. Yashil shaharlarning jadal rivojlanishdan asosiy maqsad yashil iqtisodiyotni rivojlantirish hamda barqaror rivojlanishga erishish hisoblanadi.

XULOSA VA TAKLIFLAR

Xulosa o’rnida shuni ta’kidlash joizki, raqamli iqtisodiyot O’zbekistonning yashil shaharlariga sezilarli ta’sir ko’rsatish imkoniyatiga ega. Texnologiyalar va barqaror amaliyotlarni o’zlashtirish orqali shaharlar atrof-muhitga yanada qulay, samarali va bardoshli bo’lib qolishi mumkin. Ushbu maqolada o’tkazilgan tahlillarda turli asosiy natijalar yoritilgan.



Birinchiidan, raqamli iqtisodiyot resurs iste'molini optimallashtirish, chiqindilarni kamaytirish va karbonat chiqindilarini kamaytirish bo'yicha aqlli shahar yechimlarini amalga oshirish imkonini beradi. Sensorli texnologiya, ma'lumotlar analitikasi va avtomatlashtirishdan foydalanish orqali shaharlar energiya iste'moli, suvdan foydalanish, transport tizimlari va chiqindilarni boshqarishni yanada samarali nazorat qilishi va boshqarishi mumkin. Bu shaharlarning umumiy atrof-muhit ifloslanish darajasini sezilarli darajada kamaytirishga olib kelishi mumkin.

Ikkinchiidan, raqamli platformalar va elektron tijoratning qabul qilinishi aylanma iqtisodiyotni rivojlantirishga hissa qo'shishi mumkin. Bu yerda chiqindilar minimallashtiriladi, resurslardan samaraliroq foydalaniladi, mahsulotlar qayta ishlanadi yoki qayta ishlatiladi. On-layn savdo va raqamli xizmatlarni targ'ib qilish orqali shaharlar jismoniy do'konlar va qog'ozga asoslangan operatsiyalarga bo'lgan ehtiyojni kamaytirishi mumkin, bu esa oxir-oqibat energiya iste'moli va atrof-muhit ifloslanishini kamaytiradi.

Bundan tashqari, raqamli iqtisodiyot qayta tiklanadigan energiya ishlab chiqarish va tarqatish uchun imkoniyatlar yaratishi mumkin. Quyosh panellari, shamol turbinalari va energiya saqlash tizimlariga investitsiya kiritish orqali shaharlar toza va barqaror energiya manbalari tomon o'tishi mumkin. Raqamli texnologiyalar, shuningdek, aqlli tarmoqlarni rivojlantirishga imkon berishi mumkin, bu yerda energiya ishlab chiqarish va tarqatish real vaqt rejimidagi ma'lumotlar va iste'molchilar talabi asosida optimallashtiriladi.

Ushbu tahlil natijalari asosida raqamli iqtisodiyotning O'zbekistonning yashil shaharlariga ta'sirini yanada oshirish bo'yicha bir nechta tavsiyalar berish mumkin:

1. Davlat va xususiy sektorlar o'rtasidagi hamkorlikni rah'batlantirish.
2. Raqamli infratuzilmaga investitsiya qilish. Raqamli iqtisodiyotning afzalliklaridan to'liq foydalanish uchun mustahkam va ishonchli raqamli infratuzilmaga, shu jumladan yuqori tezlikdagi internetga kirish, ma'lumotlar markazlari va aloqa tarmoqlariga investitsiya kiritish zarur.
3. Raqamli savodxonlik va ko'nikmalarni targ'ib qilish.
4. Siyosat tamoyillari va qoidalarini joriy etish. Fuqarolar shaharlarda raqamli texnologiyalar va barqarorlikni ta'minlashni qo'llab-quvvatlovchi aniq siyosat doirasini ishlab chiqishlari kerak. Ushbu tavsiyalarni amalga oshirish orqali O'zbekiston raqamli iqtisodiyotning yashil shaharlarga o'tishini tezlashtirish potensialini qo'llashi mumkin. Bu nafaqat atrof-muhit barqarorligini ta'minlash, balki iqtisodiy o'sishni rag'batlantiradi, turmush darajasini oshiradi, mamlakatni raqamli va yashil sektorlarda yetakchi sifatida joylashtiradi.

Foydalanilgan adabiyotlar ro'yxati

1. O'zbekiston Respublikasi Prezidenti Sh.M. Mirziyoyevning 2023-yil 23-noyabrdagi "Respublikada yashillik darajasini oshirish, "Yashil makon" umummilliy loyihasini izchil amalga oshirish orqali ekologik barqarorlikni ta'minlash chora-tadbirlari to'g'risida" PF-199-son Farmoni. <https://lex.uz/ru/docs/-6673808>
2. O'zbekiston Respublikasi Prezidenti Sh.M. Mirziyoyevning 2022-yil 2-dekabrdagi "2030-yilgacha O'zbekiston Respublikasining "Yashil" iqtisodiyotga o'tishiga qaratilgan islohotlar samaradorligini oshirish bo'yicha chora-tadbirlar to'g'risida" PQ-436-son qarori. <https://lex.uz/docs/-6303230>
3. O'zbekiston Respublikasi Prezidenti Sh.M. Mirziyoyevning 2024-yil 4-yanvardagi "Chiqindilarni boshqarish tizimini takomillashtirish va ularning ekologik vaziyatga salbiy ta'sirini kamaytirish bo'yicha chora-tadbirlar to'g'risida"gi PF-5-son Farmoni. <https://lex.uz/docs/-6732832>
4. O'zbekiston Respublikasi Prezidenti Sh.M. Mirziyoyevning 2023-yil 31-maydagi "Markaziy osiyo atrof-muhit va iqlim o'zgarishini o'rganish universiteti "Green university" faoliyatini tashkil etish chora-tadbirlari to'g'risida"gi PQ-174-son qarori. <https://lex.uz/docs/-6487227>
5. O'ZBEKISTON RESPUBLIKASI EKOLOGIYA, ATROF-MUHITNI MUHOFAZA QILISH VA IQLIM O'ZGARISHI VAZIRLIGI, <https://uznature.uz/uz>
6. "YASHIL TRANSFORMATSIYA VA IQLIM O'ZGARISHI MILLIY MARKAZI" <https://greencities.uz>
7. O'zbekiston Respublikasi Prezidentining 2019-yil 4-oktyabrdagi "2019–2030-yillarda "Yashil" iqtisodiyotga o'tish strategiyasi to'g'risida"gi PP-4477-son Farmoni. <https://lex.uz/en/search/all?actnum=4477&lang=4>
8. Khotamov I., Kasimov A., Yuldashev G., Najmiddinov Ya. "The importance of the digital economy in the development energy economy in Uzbekistan", ICFNDS '23: The International Conference on Future Networks and Distributed Systems, Dubai, United Arab Emirates, December 2023, <https://dl.acm.org/doi/fullHtml/10.1145/3644713.3644728>, https://www.researchgate.net/publication/380555239_The_importance_of_the_digital_economy_in_the_development_energy_economy_in_Uzbekistan
9. Khotamov I.S., Umarov E.G., Kuznetsov V.P., Smirnova Z.V., Kutepov M.M. Digital Transformation in the Modern Educational System. Approaches to Global Sustainability, Markets, and Governance, 2023, Part F643. [https://www.scopus.com/authid/detail.uri?authorId=\\$58408750900&origin=\\$recordPage](https://www.scopus.com/authid/detail.uri?authorId=$58408750900&origin=$recordPage)
10. "The Digital Economy" Don Tapscott, <https://dontapscott.com/books/the-digital-economy/>
11. "Atmosferani ifloslantiruvchi manbalar" https://uz.wikipedia.org/wiki/Havoning_ifloslanishi#Atmosferani_ifloslantiruvchi_manbalar
12. "O'zbekistonda yiliga 7 million tonna maishiy chiqindi chiqadi", <https://kun.uz/36133448?q=%2Fuz%2F36133448>
13. Yangjun Ren, Ze Tian, Chao Liu, "Impact of the digital economy on urban green growth: Emperical evidences from China", <https://pubmed.ncbi.nlm.nih.gov>



BUXORO VILOYATINING KICHIK VA O'RTA BIZNESDAGI O'RNI, VILOYATDAGI TUMANLAR FAOLIYATIDAN KELIB CHIQIB HUDUDLARNI TOIFALARGA AJRATISH

Bozorov Ilyos Isomiddinovich

Toshkent davlat iqtisodiyot universiteti
"Biznes boshqaruv" kafedrası mustaqil
Tatqiqotchisi

Annotatsiya: Mazkur maqolada Buxoro viloyatida kichik va o'rta biznesning rivojlanishi tahlil qilingan. Hududdagi tumanlarning iqtisodiy faolligi va biznes salohiyati turlicha bo'lgani sababli, ularni toifalarga ajratish va rivojlanish imkoniyatlarini baholash maqsad qilingan. Tadqiqot davomida kichik va o'rta biznesni rivojlantirishga to'sqinlik qilayotgan omillar aniqlandi va ularni bartaraf etish yo'llari ko'rsatildi. Shuningdek, davlat tomonidan qo'llab-quvvatlash mexanizmlari va kichik biznesning viloyat iqtisodiyotidagi o'rni tahlil qilindi. Xususan, soliq imtiyozlari, moliyaviy qo'llab-quvvatlash va infratuzilmani rivojlantirishga qaratilgan takliflar berilgan.

Kalit so'zlar: kichik biznes, o'rta biznes, iqtisodiy rivojlanish, tumanlar, iqtisodiy salohiyat, soliq imtiyozlari, Buxoro viloyati, infratuzilma, davlat qo'llab-quvvatlashi.

Abstract: This article analyzes the development of small and medium-sized businesses in the Bukhara region. Due to the varying economic activity and business potential of the districts within the region, the study aims to classify these districts and assess their development opportunities. The research identifies the factors hindering the growth of small and medium-sized enterprises (SMEs) and suggests ways to address these challenges. Additionally, the role of state support mechanisms, such as tax incentives, financial assistance, and infrastructure development, in fostering small business growth and the overall economic development of the region is examined.

Key words: small business, medium business, economic development, districts, economic potential, tax incentives, Bukhara region, infrastructure, state support.

Аннотация: В данной статье анализируется развитие малого и среднего бизнеса в Бухарской области. В связи с различной экономической активностью и потенциалом развития районов региона, целью исследования является классификация этих районов и оценка их возможностей для развития. В ходе исследования выявлены факторы, препятствующие росту малого и среднего бизнеса, и предложены пути их устранения. Кроме того, рассматривается роль государственных механизмов поддержки, таких как налоговые льготы, финансовая помощь и развитие инфраструктуры, в содействии развитию малого бизнеса и общей экономической ситуации региона.

Ключевые слова: малый бизнес, средний бизнес, экономическое развитие, районы, экономический потенциал, налоговые льготы, Бухарская область, инфраструктура, государственная поддержка.

KIRISH

Rivojlangan mamlakatlar tajribasiga ko'ra, davlatning ijtimoiy-iqtisodiy siyosati markazida aholi farovonligi va turmush darajasini oshirish masalalari turadi. Bugungi kunga qadar shakllanib kelgan nazariyalar umumiy holda tadbirkorlikning rivojlanishi aholi farovonligi darajasining oshishiga imkon yaratadi, degan g'oyani ilgari suradi. Shunga ko'ra, aksariyat mamlakatlarda tadbirkorlik faoliyati uchun qulay shart-sharoit va imkoniyatlar



yaratish, uni har tomonlama qo'llab-quvvatlash va rag'batlantirishga e'tibor qaratiladi. Biroq, ayrim tadqiqotlarga ko'ra, mamlakatda tadbirkorlik faoliyatining kengayishi va buning natijasida iqtisodiy o'sishning yuksalishi har doim ham etarli darajada aholi turmush farovonligining oshishiga olib kelmaydi. Iqtisodiyoti jadal rivojlanayotgan ko'plab davlatlarda ish o'rinlarining 70-80 foizi shu soha vakillari tomonidan yaratilmoqda. Barcha nufuzli kompaniyalar tarixi ham aynan kichik va o'rta biznesdan boshlangan.

Mazkur ilmiy maqolada Buxoro viloyatining kichik va o'rta biznesdagi ahamiyati, shuningdek, viloyatdagi tumanlar faoliyatidan kelib chiqib hududlarni toifalarga ajratish masalalari o'rganiladi. Bugungi kunda kichik va o'rta biznes har bir hudud iqtisodiy rivojlanishining muhim omili hisoblanib, ijtimoiy-iqtisodiy barqarorlikni ta'minlashda, aholi bandligini oshirishda va ularning daromadlarini ko'paytirishda muhim ahamiyat kasb etadi. Buxoro viloyati ham o'z navbatida kichik va o'rta biznesni rivojlantirish uchun katta salohiyatga ega hududlardan biri hisoblanadi. Mazkur maqolada viloyatning turli tumanlaridagi kichik va o'rta biznes faoliyati o'rganilib, hududlarning iqtisodiy faollik darajasi bo'yicha toifalarga ajratish asosiy vazifa qilib belgilangan.

Tadqiqotning dolzarbligi shundaki, viloyatda kichik va o'rta biznesning rivojlanishini tahlil qilish, hududlar o'rtasidagi farqlarni aniqlash va hududlarning rivojlanish salohiyatini oshirish bo'yicha taklif va tavsiyalar ishlab chiqish viloyatning umumiy iqtisodiy o'sishiga katta ta'sir ko'rsatishi mumkin. Buni amalga oshirishda viloyatning har bir tumanidagi iqtisodiy sharoitlar va imkoniyatlar o'rganilib, ularning biznes rivojlanishidagi o'rnini belgilash maqsad qilib qo'yilgan.

MAVZUGA OID ADABIYOTLAR SHARHI

Mazkur ilmiy maqolada kichik va o'rta biznesning ahamiyati, uni rivojlantirishga to'sqinlik qiluvchi omillar va ularni bartaraf etish borasidagi fikrlar ilmiy manbalar asosida yoritilgan. Kichik va o'rta biznesni rivojlantirish to'g'risidagi ilmiy tadqiqotlarda, xususan, mahalliy va xalqaro tajribalarga asoslanib, hududlar iqtisodiy salohiyatini baholash bo'yicha turli metodik yondashuvlar taklif qilingan.

Olimlar kichik va o'rta biznesning ahamiyatini ta'kidlab, uning ijtimoiy-iqtisodiy barqarorlikka ta'sirini alohida qayd etadilar. Masalan, M.A. Abdullaevning fikricha, kichik biznes hududlarda yangi ish o'rinlari yaratish va aholi daromadini oshirishning asosiy manbai hisoblanadi. Shu bilan birga, M. Karimov o'z tadqiqotlarida kichik va o'rta biznesning to'siqlarini aniqlash va ularni bartaraf etish bo'yicha samarali iqtisodiy siyosatni yo'lga qo'yish kerakligini ta'kidlaydi.

Xalqaro darajada kichik va o'rta biznes rivojlanishining umumiy qonun-qoidalari va tendensiyalari haqidagi tadqiqotlarda J. Shumpeter va P. Druker kabi iqtisodchilar kichik korxonalarining innovation faoliyati va ularning jamiyatdagi rolini alohida ta'kidlaganlar. Ularga ko'ra, kichik va o'rta biznes iqtisodiyotdagi raqobat muhitini kuchaytirish va innovatsiyalarni amalga oshirishda muhim o'rin tutadi.

O'zbekistonda kichik va o'rta biznes rivojlanishiga oid qator tadqiqotlarda, shuningdek, davlat tomonidan qabul qilingan dasturlar va strategiyalar ham o'rganilgan. O'zbekiston Respublikasi Prezidenti tomonidan qabul qilingan "Kichik biznes va xususiy tadbirkorlikni qo'llab-quvvatlash dasturi"da kichik va o'rta biznesga qulay sharoitlar yaratish, soliq imtiyozlari berish va moliyaviy qo'llab-quvvatlash kabi mexanizmlar belgilab qo'yilgan.

TADQIQOT METODOLOGIYASI

Mazkur maqolada aynan kichik va o'rta biznesni rivojlantirish borasidagi O'zbekistondagi tadqiqotlardan foydalanilgan bo'lib, ular Buxoro viloyatidagi hududlarning biznes salohiyatini tahlil qilish va ularni rivojlantirish yo'llarini belgilashda muhim ahamiyat kasb etadi.

TAHLIL VA NATIJALAR

O'zbekiston Respublikasi Prezidentining 2022-yil 28 yanvardagi PF-60-son "2022–2026-yillarga mo'l-jallangan Yangi O'zbekistonning taraqqiyot strategiyasi to'g'risida"gi, 2021-yil 15 sentyabrdagi PF-6314-son "Tadbirkorlik subyektlari uchun ma'muriy va soliq yukini yanada kamaytirish, biznesning qonuniy manfaatlarini himoya qilish tizimini takomillashtirish chora-tadbirlari to'g'risida"gi, 2019-yil 14-maydagi PF-5718-son "Tadbirkorlik faoliyatini qo'llab-quvvatlash va himoya qilish tizimini tubdan takomillashtirish chora-tadbirlari to'g'risida"gi qarorlari hamda mazkur faoliyatga tegishli boshqa me'yoriy-huquqiy hujjatlarda belgilangan vazifalarni amalga oshirishga qaratilgan. Buxoro viloyati tumanlari kesimida kichik biznes uchun mavjud sharoitlarini aniqlash mezonlari ishlab chiqildi hamda ushbu mezon asosida viloyat tumanlari toifalarga ajratildi. Mazkur ilmiy yangilik O'zbekiston Respublikasi Prezidentining 2022-yil 30-dekabrda "Respublika hududlarini toifalarga ajratish va tadbirkorlikni qo'llab-quvvatlashning tabaqalashtirilgan tizimini joriy etish chora-tadbirlari to'g'risida"gi PF-287-son Farmonini ishlab chiqishda foydalanilgan (1-jadval).



1-jadval. Buxoro viloyatining kichik va o'rta biznes subyektlari dehqon va fermer xo'jaliklaridan tashqari.

	2023					2024				
	Ro'yxatga olingan	Faoliyat ko'rsatayotgan	Faoliyat ko'rsatmayotgan	Yangi tashkil qilingan	Tugatilgan	Ro'yxatga olingan	Faoliyat ko'rsatayotgan	Faoliyat ko'rsatmayotgan	Yangi tashkil qilingan	Tugatilgan
Buxoro viloyati	32155	30082	2073	4413	1775	35545	27594	7951	5633	2341
Tumanlar										
Olot	1122	959	163	150	71	1346	978	368	284	76
Buxoro	2460	2336	124	354	154	2608	1974	634	310	167
Vobkent	1720	1623	97	265	68	2057	1714	343	445	116
G'ijduvon	3504	3211	293	467	246	3879	2903	976	573	222
Kogon	1886	1763	123	387	122	2063	1566	497	417	236
Qorako'l	1775	1562	213	241	46	2110	1430	680	480	147
Qoravul bozor	739	697	42	98	29	813	670	143	137	63
Peshku	1880	1762	118	223	78	2056	1580	476	347	169
Romitan	2763	2645	118	384	141	3057	2620	437	555	262
Jondor	2231	2141	90	371	111	2564	2265	299	430	104
Shofirkon	1867	1731	136	256	109	2058	1592	466	299	112
Buxoro shahar	8884	8462	422	1059	496	9512	7271	2241	1116	513
Kogon shahar	1324	1190	134	158	104	1422	1031	391	240	154

Yuqoridagi jadval ma'lumotlariga qaraydigan bo'lsak Buxoro viloyati hududlarida kichik va o'rta biznes subyektlarida yaratib bergan shart- sharoitlar, tuman rahbarlarining tadbirkorlarga ko'maklashuvi va ularga berilgan davlat tomonidan imtiyozlarini to'liq foydalanishi evaziga yangi tashkil etilgan tadbirkorlar subyektlarini ko'rish mumkin.

2-jadval. Buxoro viloyati hududlarini toifalarga ajratish.

Buxoro viloyati	1-toifa	Buxoro shahar
		G'ijduvon tumani
		Romitan tumani
		Qorako'l tumani
	toifa 2-	Vobkent tumani
		Kogon shahar
		Jondor tumani
	toifa 3-	Peshku tumani
		Buxoro tumani
		Shofirkon tumani
		Olot tumani
		Qoravul bozor tumani

Baholashning asosiy mezonlari:

- yangi tashkil etilgan tadbirkorlik subyektlari va yaratilgan ish o'rinlari soni;
- tovar (xizmatlar)ni realizasiya qilish bo'yicha aylanmaning o'sish sur'ati.

Kichik va o'rta biznesning yillar kesimidagi ulushini tahlil qilib, 3-jadval ma'lumotlari shakllantirildi.



3-jadval. Kichik va o'rta biznes subyektlarining iqtisodiyotdagi ulushi tahlili.

Ko'rsatkichlar	2019	2020	2021	2022	2023
YalM	56,0	54,8	54,1	51,8	55,2
Sanoat	25,8	27,9	27,4	26,0	25,9
Qurilish	75,8	72,5	72,5	71,5	74,2
Bandlik	76,2	74,5	74,5	73,9	74,1
Eksport	27,0	20,5	20,0	29,6	30,1
Import	61,6	51,7	45,3	49,4	49,8

Yuqoridagi jadval ma'lumotlaridan YalMga nisbatan kichik va o'rta biznes 2019-yil 56 foizni tashkil qilgan bo'lsa, 2023-yil 55,2 foizga kamaygan. Bu foizni kamayishiga sabab kichik va o'rta biznes subyektlari faoliyatlarini yiriklashga muvofiq bo'lishgan (4-jadval).

4-jadval. Buxoro viloyatining makroiqtisodiy ko'rsatkichlari.

	O'lchov birligi	2018-y.	2019-y.	2020-y.	2021-y.	2022-y.	2023-yil yanvar-sentabr
Yalpi hududiy mahsulot	mlrd.so'm	21928,4	28143,3	31 593,4	38 350,1	45 797,3	37 088,7
Sanoat mahsuloti	mlrd.so'm	8601,2	14798,2	17574,4	20 772,1	27 245,2	22132,7
Iste'mol tovarlari	mlrd.so'm	3661,3	5311,1	6701,9	8 570,2	9 635,3	4 389,7
Qishloq, o'rmon va baliq xo'jaligi 2)	mlrd.so'm	17334,2	19436,2	24367,5	29 170,4	34 102,9	26 568,5
Asosiy kapitalga investitsiyalar	mlrd.so'm	9610,9	10366,6	12183,9	20 528,3	21 138,0	18 718,0
Qurilish ishlari	mlrd.so'm	3581,2	4368,1	5659,8	7 401,1	8 340,4	6 771,4
Chakana savdo tovar aylanmasi	mlrd.so'm	8375,0	10309,2	12072,8	14 605,3	18 190,2	11 399,2
Xizmatlar, jami	mlrd.so'm	6 631,6	8 413,2	9 843,1	12 574,1	15 780,0	13 726,3
Tashqi savdo aylanmasi	mln. AQSh dollar	911,3	1 259,4	831,2	1 080,9	1 227,7	894,6
Eksport	mln. AQSh dollar	187,2	265,8	231,1	312,1	310,2	223,9
Import	mln. AQSh dollar	724,2	993,6	600,1	868,8	917,5	670,7
Saldo	mln. AQSh dollar	-537,0	-727,8	-369,0	-556,7	607,3	-446,8

Yuqoridagi jadval ma'lumotlariga qaraydigan bo'lsak, Buxoro viloyatining YaHMning oxirgi 6 yillarini tahlil qiladigan bo'lsak, 2018-yilda 22 mlrd. 2020-yilda 31 mlrd.ni 2023-yilda esa bu ko'rsatkich 37 mlrd.ni tashkil qilgan. Iste'mol tovarlari esa 2018-yilda 3661 mlrd.ni 2020-yilda bu ko'rsatkich 2 barobar oshganini ko'rish mumkin. Demak, 2020-yil pandemiya sharoitida butun dunyo mamlakatlari og'ir paytida hududning iste'mol tovarlarga bo'lgan talabi oshib borganini tahlil qilish mumkin.

Tadqiqot natijasida, fikrimizcha hududda davlat tomonidan berilgan kichik va o'rta biznesga qulay ishlash uchun sharoit yaratib berish evaziga hudud iqtisodiyoti yanada rivojlanadi.

Tahlil natijalariga qaraydigan bo'lsak, viloyat hududlarini 3 toifaga bo'lib tumanlarda olib borilgan kichik va o'rta biznes subyektlari faoliyatini o'rganib chiqib, kichik va o'rta biznesning yillar kesimidagi ulushi tahlil qilingan va yuqori faoliyat ko'rsatayotgan tumanlar birinchi toifaga va o'rta faoliyat ko'rsatayotgan tumanlar ikkinchi va uchinchi tofalarga ajratilgan.

Hududning 2023-yil holatini tahlil qiladigan bo'lsak, 32 155 nafar tadbikor ro'yxatdan o'tgan hamda 32 082 korxonalar faoliyat ko'rsatgan. Faoliyat ko'rsatmayotgan esa 2073 tani tashkil qilgan, yangi tashkil etilgan korxonalar esa 4413 nafar tadbirkor o'z faoliyatini boshlagan. Tugatilgan korxonalar esa 1775ta korxonalar o'z faoliyatini tugatgan. Bu korxonalar to'xtalishiga turli xil omillar ta'sir qilishi mumkin xomashyo etishmasligi va kapital yoki resurslar etishmasligi sabab bo'ladi. Hududning tumanlararo holatini tahlil qiladigan bo'lsak, Shofirkon tumanida 8462 ta korxonalar va G'ijduvonda esa 3214 ta hamda Peshku tumanida 2645 ta korxonalar faoliyat ko'rsatgan.

Hududning 2022-yilda iste'mol tavarlari ko'rsatkichlari 4-jadvalga qaraydigan bo'lsak, iste'mol tavarlari yillar davomida o'sib borib bu ko'rsatkich 9635 mlrd.ni tashkil qildi. Qurilish sohasini qaraydigan bo'lsak, 2018-yilda Buxoro shahar va Buxoro tumanlarida uyga talab yuqori bo'lgani uchun tadbirkorlarga juda ham shart-sharoitlar yaratildi shu yilni o'zida 3581 mlrd. ko'rish mumkin. Shu bilan birga ko'plab korxonalar faoliyati samarali tashkil qilinib yangi ish o'rinlari bilan to'ldirildi. Aholining oilaviy daromadi rivojlanib bordi. 2023-yilning 3-choragida qurilish sohasi 2018-yilda qaraganda bu ko'rsatkich qariyb 6771 mlrd.ni, ya'ni 2 barobarni tashkil qildi.

XULOSA VA TAKLIFLAR

Xulosa qilib aytish mumkinki, Buxoro viloyatida kichik va o'rta biznesni rivojlantirish muhim ahamiyat kasb etadi va viloyat iqtisodiyotining barqaror o'sishiga katta hissa qo'shadi. Viloyatdagi tumanlar iqtisodiy faolligi va biznes salohiyati turlicha bo'lgani sababli, ularni toifalarga ajratish va iqtisodiy rivojlanish imkoniyatlarini baholash muhimdir. Bu tadqiqot doirasida Buxoro viloyatidagi kichik va o'rta biznesning ahvoli, muammolari va rivojlanish istiqbollari o'rganildi.

Shu bilan birga, kichik va o'rta biznes faoliyatini yanada samarali tashkil etish uchun davlat tomonidan qo'llab-quvvatlash mexanizmlarini kuchaytirish, xususan, soliq va moliyaviy imtiyozlar berish, infratuzilmani rivojlantirish, ta'lim va malaka oshirish dasturlarini joriy etish zarur. Tumanlarni toifalarga ajratish esa ularning o'ziga xos xususiyatlarini hisobga olgan holda rivojlanish yo'llarini belgilashda muhim qadam bo'ladi.

Buxoro viloyatida kichik va o'rta biznesni rivojlantirishni qo'llab-quvvatlash bo'yicha aniq chora-tadbirlar ko'rilsa, bu nafaqat hudud iqtisodiyotini, balki umumiy milliy iqtisodiy o'sishni ham ta'minlaydi. Tumanlar kesimidagi tahlillarga ko'ra, hududlarning iqtisodiy salohiyatini aniqlash va ularni muvofiqlashtirish orqali viloyatda biznes muhitini yaxshilash va kichik korxonalarning raqobatbardoshligini oshirish mumkin.

Foydalanilgan adabiyotlar ro'yxati

1. Хизрич Р., Питерс М. Предпринимательство или как завести собственное дело и добиться успеха. – М., 1993, с. 26.
2. Шумпетер Й. Теория экономического развития. – М., 1982. С. 159
3. Ходиев Б.Ю., Қосимова М.С., Самадов А.Н. Кичик бизнес ва хусусий тadbirkorлик. - Т.: ТДИУ.
4. Гафуров У.В. Кичик бизнесни давлат томонидан тартибга солишнинг иқтисодий механизмларини такомиллаштириш: иқт. фан. док. дисс. –Т., 2017. – 309 б.
5. Ичитовкин Б.Н. Малые формы хозяйствования. – М.: "Экономика", 2006. – С. 11.
6. Рубе В.А. Малый бизнес: история, теория, практика. - М.: ТеИС, 2000. – С. 31.



XO'JALIK YURITUVCHI SUBYEKTLARDA ISHLAB CHIQRISHNING OPTIMAL HAJMI TAHLILI

ORCID: 0000-0001-6938-7897

Qlichev Baxtiyor Pardaevich
Toshkent davlat iqtisodiyot universiteti
"Moliyaviy tahlil" kafedrasida dosenti

ORCID: 0000-0001-6032-3379

Xoldorov Sardor Umarovich
Toshkent davlat iqtisodiyot universiteti

Annotatsiya: Ushbu maqolada xo'jalik yurituvchi subyektlarda ishlab chiqarish hajmining optimal darajasini aniqlash bo'yicha tahliliy yondoshuvlar o'rganilgan. Ishlab chiqarish jarayonidagi samaradorlik va raqobatbardoshlikni ta'minlash uchun ishlab chiqarish hajmini to'g'ri boshqarishning ahamiyati yoritilgan. Maqolada xo'jalik yurituvchi subyektlar tomonidan ishlab chiqarish jarayonini optimallashtirish va texnologik yangiliklarni joriy qilish orqali samaradorlikka erishish imkoniyatlari tahlil qilingan. Natijalarga ko'ra, resurslardan samarali foydalanish va bozor talablariga moslashuv ishlab chiqarish hajmining optimallashtirishiga olib keladi.

Kalit so'zlar: ishlab chiqarish hajmi, xo'jalik yurituvchi subyektlar, optimallashtirish, resurslardan foydalanish, samaradorlik, texnologik innovatsiyalar.

Abstract: This article examines analytical approaches to determining the optimal production volume in business entities. It highlights the importance of proper management of production volumes to ensure the efficiency and competitiveness of the production process. The article analyzes the possibilities of optimizing the production process and implementing technological innovations by business entities to achieve higher efficiency. The results demonstrate that effective use of resources and adaptation to market demands lead to the optimization of production volumes.

Key words: production volume, business entities, optimization, resource utilization, efficiency, technological innovations.

Аннотация: В данной статье рассматриваются аналитические подходы к определению оптимального объема производства в хозяйствующих субъектах. Освещается значение правильного управления производственными объемами для обеспечения эффективности и конкурентоспособности производственного процесса. Статья анализирует возможности оптимизации производственного процесса и внедрения технологических инноваций хозяйствующими субъектами для достижения эффективности. Результаты показывают, что эффективное использование ресурсов и адаптация к рыночным требованиям ведут к оптимизации производственных объемов.

Ключевые слова: объем производства, хозяйствующие субъекты, оптимизация, использование ресурсов, эффективность, технологические инновации.

KIRISH

Bugungi global iqtisodiy sharoitlarda xo'jalik yurituvchi subyektlarning muvaffaqiyatli faoliyat olib borishi ularning ishlab chiqarish jarayonlarini samarali tashkil etishiga bog'liqdir. Ishlab chiqarish hajmining optimal darajasini aniqlash xo'jalik subyektlari uchun resurslardan to'g'ri foydalanishni ta'minlab, moliyaviy barqarorlikka erishish va raqobatbardoshlikni oshirishda muhim omil bo'lib xizmat qiladi. Optimal hajmga erishish orqali korxonalar nafaqat foydani maksimal darajaga ko'taradi, balki ishlab chiqarish jarayonlarining barqarorligini ta'minlab, iste'molchilar talabini qondirishda ham muvaffaqiyat qozonadi.

Ishlab chiqarish hajmining optimal darajasi deganda, xarajatlarni minimallashtirgan holda yuqori samaradorlikka erishish tushuniladi. Bu esa korxonalarning resurslardan oqilona foydalanishi, energiya sarfini kamaytirishi va mahsulot tannarxini pasaytirishi orqali raqobat afzalliklarini oshirish imkonini beradi. Shu bilan birga, ishlab chiqarish hajmini rejalashtirishda bozor talablarini o'rganish, mavjud resurslar imkoniyatlarini to'g'ri baholash va texnologik jarayonlarni modernizatsiya qilish muhim ahamiyat kasb etadi.

Mavjud iqtisodiy sharoitda ishlab chiqarish hajmining optimal darajasini aniqlash faqat iqtisodiy ko'rsatkichlar bilan cheklanmaydi. U ekologik barqarorlik, energiya samaradorligi va ijtimoiy mas'uliyat singari omillarni



ham o'z ichiga oladi. Xususan, resurslar va xomashyo sarfi kamayishi atrof-muhitga salbiy ta'sirni kamaytirishga xizmat qiladi, bu esa zamonaviy xo'jalik yurituvchi subyektlar uchun strategik ahamiyat kasb etadi.

MAVZUGA OID ADABIYOTLAR SHARHI

Ishlab chiqarishning optimal hajmini aniqlash va boshqarish masalalari turli iqtisodiy maktablar va olimlar tomonidan tadqiq etilgan. Jumladan, Marshall va Chamberlin kabi klassik iqtisodchilar optimal ishlab chiqarish hajmining bozor sharoiti va raqobat muhitiga bog'liqligini ta'kidlashgan. Ular korxonalar samaradorligi va rentabelligini ta'minlash uchun ishlab chiqarish hajmini to'g'ri tanlash zarurligini qayd etganlar. Bu borada ishlab chiqarish xarajatlari va talabning o'zaro munosabati muhim o'rin tutadi.

Shu bilan birga, zamonaviy iqtisodchilar tomonidan ishlab chiqarishning optimal hajmiga erishish uchun resurslardan samarali foydalanish va innovasion texnologiyalarni joriy etish bo'yicha ko'plab tadqiqotlar o'tkazilgan. Masalan, Porterning raqobat ustunligi nazariyasiga ko'ra, korxonalar o'z ishlab chiqarish hajmining optimal darajasini aniqlash uchun raqobatdosh strategiyalar va bozor ehtiyojlarini chuqur tahlil qilishi kerak.

O'zbekistonlik iqtisodchi olimlardan A.A. Abdullaevning tadqiqotlarida xo'jalik yurituvchi subyektlar uchun ishlab chiqarish hajmining to'g'ri aniqlanishi korxonaning iqtisodiy samaradorligini oshirishda muhim omil ekanligi ko'rsatilgan. Uning fikricha, korxonalar resurslaridan to'g'ri foydalanish va bozordagi talabni to'g'ri baholash ishlab chiqarish jarayonini optimallashtirishga yordam beradi. Shuningdek, Abdullaevning ta'kidlashicha, texnologik innovasiyalar va menejment strategiyalarini to'g'ri yo'lga qo'yish orqali ishlab chiqarish hajmini maksimal samaraga etkazish mumkin.

Umuman olganda, ishlab chiqarishning optimal hajmini aniqlash masalasi jahon va mahalliy iqtisodchilar tomonidan keng o'rganilgan, va bu masalada samarali boshqaruv, texnologik yangiliklar va bozor kon'yunkturasi muhim ahamiyat kasb etadi.

TADQIQOT METADALOGIYASI

Ushbu tadqiqot ishlarini amalga oshirishda ilmiy tadqiqot metodologiyasida keng qo'llaniladigan usullardan foydalanildi. mavzuni o'rganishda umumiylikdan individuallikka va aksincha tartibda deduksion yoki induksion usullardan foydalanish samara bersa, abstrakt-mantiqiy fikrlash usuli esa jarayonni tizimli tahlil qilishda ahamiyatlidir. Ilmiy tahlil jarayonida ana shu ilmiy tadqiqot usullaridan, xususan, kuzatish, umumlashtirish, guruhlash, taqqoslash, tahlil qilishda esa sintez va tahlil usullarini keng foydalanildi.

TAHLIL VA NATIJALAR

Mahsulot ishlab chiqarish hajmi tahlili bo'yicha olib borgan tadqiqotlarimiz natijasida mahsulot ishlab chiqarish hajmini "minimal hajm", "optimal hajm" va "maksimal hajm" kabi ko'rsatkichlar bilan ifodalashning maqsadga muvofiqligi asoslab bergandik [xorijiy impafaktor]. Mahsulot ishlab chiqarishning optimal hajmi korxonaning har bir yil uchun belgilab olingan ishlab chiqarish dasturi yoki biznes rejada ko'rsatilgan mahsulot ishlab chiqarish hajmi hisoblanadi. Korxonalar har bir kelayotgan yangi yil uchun biznes-reja tuzganida mahsulotlarni sotish imkoniyatlaridan kelib chiqib ishlab chiqarish hajmini belgilashi muhim hisoblanadi.

Korxonalarga faqatgina sotilishi kafolatlangan yoki sotilishi mumkin bo'lgan hajmda mahsulot ishlab chiqarish tavsiya etiladi va bu hajm optimal hajm deyiladi. Optimal hajmning to'g'ri belgilash nima uchun zarur? Mahsulot ishlab chiqarish va sotish hajmi bo'yicha amalga oshiriladigan tahliliy ishlarda asosiy muammo tayyor mahsulotlar qoldig'ining oshib borishiga yo'l qo'ymaslik hisoblanadi. Zamonaviy biznes tilida "to'yingan ombor" deyiladigan ushbu holatda ombordagi qoldiqlar, tayyor mahsulot qoldig'ini emas, balki, eng avvalo, ularni ishlab chiqarishga yo'naltirilgan pul mablag'lari aylanishining sekinlashishini yoki, umuman to'xtab qolishini ham anglatadi. Bundan tashqari, dastlabki ishlab chiqarilgan tayyor mahsulotlar ma'naviy eskirib, ahamiyatini yo'qotishi hamda buning natijasida tayyor mahsulotlarni sotish yana ham qiyinlashishi mumkin. Shuning uchun mazkur tadqiqot ishining maqsadi mahsulotning optimal ishlab chiqarish hajmini aniqlash va buning natijasida oborotdan bo'shaydigan ishchi kapital miqdorini aniqlash hisoblanadi.

Ishlab chiqarishga jalb qilingan iqtisodiy resurslardan samarali foydalanishga erishish va mablag'lar aylanishini tezlashtirishda yuqorida sanab o'tilgan barcha yo'nalishlardan tahliliy ishlarni amalga oshirish orqali tayyor mahsulot qoldig'ini maksimal kamaytirishga qaratilgan ishlab chiqarish hajmini belgilash bu borada olib borayotgan tadqiqotlarimizning asosini tashkil etadi.

1-jadval bo'yicha tadqiqot obyekti sifatida belgilangan "Ohangaronement" AJda 2018–2023-yillarda ishlab chiqarilgan mahsulot bo'yicha ma'lumotlarni ko'rishimiz mumkin.



1-jadval. 2018-2023 yillarda "Ohangaronsement" AJda mahsulot turlari bo'yicha ishlab chiqarish hajmi tahlili.

T/r	Mahsulot turlari	O'lchov birligi	Yillar					
			2018	2019	2020	2021	2022	2023
1.	Klinker	tn.	464517	453126	566475	399725,4	806360	814812
2.	Sement	tn.	1675482	1603970	1620669	1332648	1671857	1936944
3.	G'isht	tn.	1287,484	1159,869	954,0	1026,792	680,180	734,7
4.	Beton	m ³	38985	28970,5	26770,4	7091,15	5002,8	8154,7

1-jadval ma'lumotlariga ko'ra, 2018–2021-yillarda "Ohangaronsement" AJda klinker, sement, g'isht va beton bo'yicha ishlab chiqarish dinamikasida nisbatan nobarqarorlik kuzatilgan. Jumladan, 2019-yilda 2018-yilga nisbatan barcha mahsulotning yuqorida aytilgan assortimenti bo'yicha ishlab chiqarish pasaygan bo'lsa, 2020-yilda asosiy mahsulot turlari bo'yicha 2019-yilga nisbatan ko'proq mahsulot ishlab chiqarilgan. 2021-yilda mahsulot ishlab chiqarish hajmining 2020-yilga nisbatan keskin pasayishini COVID-19 pandemiyasi bilan bog'lash mumkin. "Ohangaronsement" AJda 2022–2023-yillarda barcha mahsulot assortimenti bo'yicha ishlab chiqarish hajmining o'sib borish tendensiyasiga erishgan bo'lsa-da, assortimenti tarkibi bo'yicha qaraydigan bo'lsak, o'tga chidamli g'isht va beton mahsulotlari ulushining o'tgan yillarga nisbatan keskin pasayganligini kuzatish mumkin.

Ishlab chiqarishning optimal hajmini aniqlashda mahsulot ishlab chiqarish hajmi bilan bir qatorda mahsulot sotish hajmiga ham bog'liq hisob-kitoblar amalga oshiriladi. Bundan tashqari, xo'jalik yurituvchi subyektlarda operasion faoliyat samaradorligini baholashda mahsulot ishlab chiqarish hajmi bilan birga, albatta, mahsulot sotish bo'yicha ma'lumotlarni ham umumlashtirish lozim (2-jadval).

2-jadval. 2018-2023 yillarda "Ohangaronsement" AJda mahsulot turlari bo'yicha sotish hajmi tahlili¹.

T/r	Mahsulot turlari	O'lchov birligi	Yillar					
			2018	2019	2020	2021	2022	2023
1.	Klinker	tn.	434718	443624	558670	372845	765468	784110
2.	Sement	tn.	1577451	1591265	1616548	1329652	1639594	1892685
3.	G'isht	tn.	1198,2	1146,4	932,4	987,6	647,2	678,7
4.	Beton	m ³	36471,4	24548,1	14788,2	6811,2	4879,1	7645,1

2-jadval ma'lumotlaridan xulosa qilishimiz mumkinki, "Ohangaronsement" AJda 2018–2023-yillardagi mahsulot sotish hajmi ishlab chiqarish hajmiga mos ravishda nobarqaror bo'lganligini kuzatishimiz mumkin. Jumladan, COVID-19 pandemiyasi "Ohangaronsement" AJda nafaqat ishlab chiqarish hajmi, balki mahsulot sotish bo'yicha ham salbiy ta'sir ko'rsatganligini ko'ramiz.

Mahsulotning ishlab chiqarish hajmi va mahsulot sotish hajmi o'rtasidagi farq korxonalarda tayyor mahsulotning qoldig'ini shakllantiradi. 1-rasmda 2018–2023-yillarda "Ohangaronsement" AJda sement bo'yicha ishlab chiqarish va sotish hajmi o'zgarishini ko'rishimiz mumkin.

1 "Oxangaronsement" AJ ma'lumotlari asosida muallif tomonidan ishlab chiqilgan.

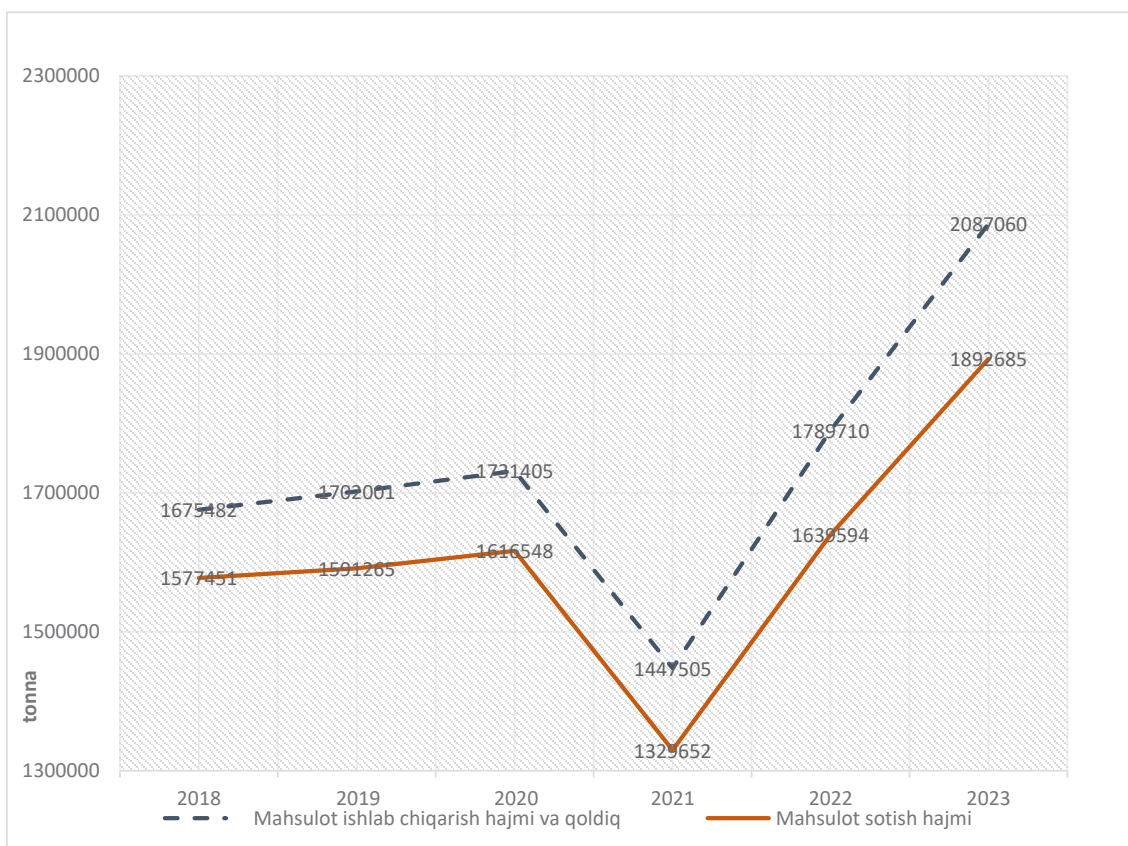

1-rasm. "Ohangaronsement" AJda 2017-2022 yillarda sement mahsuloti bo'yicha ishlab chiqarish hamda sotish hajmining o'zgarishi tahlili².

1-rasmdan ko'rinib turibdiki, yillar kesimida sement bo'yicha qoldiq notekis o'zgarishga ega bo'lgan. 2018 va 2019-yillarda tayyor mahsulot qoldig'i nisbatan kamroq, 2020 yil va 2021-yillarda esa ko'proq bo'lgan. 2021-yilda jamiyatda mahsulot ishlab chiqarish hamda mahsulot sotish hajmining pasayib ketganligi yuqorida aytilganidek, COVID-19 pandemiyasi ta'siri bilan bog'lashimiz mumkin.

Pandemiyadan keyingi yillarda jamiyatda mahsulot ishlab chiqarish hamda mahsulot sotish hajmi barqaror o'sishi kuzatilgan bo'lsada, tayyor mahsulotlarning qoldig'i ham o'sib borganligini kuzatishimiz mumkin.

3-jadval ma'lumotlariga ko'ra, o'rganilayotgan davrning dastlabki yillarida sement bo'yicha tayyor mahsulot qoldig'i ishlab chiqarilgan mahsulotga nisbatan 6 -7 % atrofida bo'lgan bo'lsa, 2019–2022-yillarda 8-9 %, 2023-yilda esa eng yuqori 10,1 %ni tashkil qilgan.

3-jadval. 2018-2023 yillarda "Ohangaronsement" AJda sement mahsuloti bo'yicha tayyor mahsulot qoldig'ining o'zgarishi³.

T/r	Ko'rsatkichlar	O'lchov birligi	Yillar					
			2018	2019	2020	2021	2022	2023
1.	Ishlab chiqarish hajmi	tn.	1675482	1603970	1620669	1332648	1671857	1936944
2.	Sotish hajmi	tn.	1577451	1591265	1616548	1329652	1639594	1892685
3.	Tayyor mahsulot qoldig'i	tn.	98031	110736	114857	117853	150116	194375
4.	Ishlab chiqarish hajmiga nisbatan ulushi	%	5,8	6,9	7,1	8,8	9	10,1

² "Oxangaronsement" AJ ma'lumotlari asosida muallif tomonidan ishlab chiqilgan

³ "Oxangaronsement" AJ ma'lumotlari asosida muallif tomonidan ishlab chiqilgan



“Ohangaronsement” AJda 2018–2023-yillarda bunday miqdorda tayyor mahsulot qoldig‘ining shakllanishi ularning tannarxi tarkibidagi korxonalar pul mablag‘lari aylanishining sekinlashishini yoki, umuman to‘xtab qolishini ham anglatadi. Bundan tashqari, tayyor mahsulotlarning turib qolishi mahsulotning texnik va sifat parametrlari bo‘yicha eskirib, ahamiyatini yo‘qotishiga olib kelishi natijasida mazkur mahsulotlarni sotishda qiyinchiliklarni yuzaga keltirishi mumkin. Shu boisdan, xo‘jalik yurituvchi subyektlarda mahsulot ishlab chiqarishning optimal hajmini mahsulot ishlab chiqarish hamda mahsulotni sotish o‘rtasidagi eng kam farqdan kelib chiqib belgilashni taklif etamiz.

Ushbu taklif asosida optimal ishlab chiqarish hajmi quyidagi formula bo‘yicha hisoblanadi:

$$V_{opt} = V_{CM} * K_{TM}$$

bunda:

V_{opt} – mahsulot ishlab chiqarishning optimal hajmi;

V_{CM} – o‘tgan oxirgi davrda sotilgan mahsulot;

K_{TM} – tavsiya etilayotgan tayyor mahsulot qoldig‘i koeffisienti

Barcha ishlab chiqarish korxonalari kabi “Ohangaronsement” AJda ham mahsulot ishlab chiqarish uzluksiz jarayon hisoblanadi va bunda korxonalar doimiy tayyor mahsulotlarning qoldig‘iga ega bo‘lishadi. Shu boisdan yuqoridagi formulani quyidagicha o‘zgartirish mumkin:

$$V_{opt} * V_{CM} * K_{TM} = - R$$

bunda:

R – tayyor mahsulot qoldig‘i

Ushbu taklif asosida optimal hajmdagi mahsulot ishlab chiqarib, sotishga erishilsa o‘tgan davrga nisbatan aylanmaga qo‘shimcha ehtimoliy jalb qilishda o‘z mablag‘larini quyidagicha aniqlash mumkin:

$$Soqj = \sum_{i=1}^n (Vj_i - Vopt_i) * P_i + \dots + \sum_{i=1}^n (Vj_n - Vopt_n) * P_n;$$

$Soqj$ – aylanmaga qo‘shimcha jalb qilinishi mumkin bo‘lgan yoki o‘rganilayotgan davrda o‘tgan davrga nisbatan bo‘shagan o‘z mablag‘lari;

Vj – o‘tgan davrda ishlab chiqarilgan mahsulot;

P – o‘rganilayotgan davrdagi mahsulot birligini ishlab chiqarishga jalb qilingan o‘z aylanma mablag‘lari;

i – vaqt birligi (oy, kun, soat);

n – o‘rganilayotgan davrdagi vaqt birligi soni.

Taklif etilayotgan formulalar asosida hisob-kitoblarni amalga oshirish uchun jamiyat amaliy ma‘lumotlaridan foydalanamiz. Jumladan, 10-jadval ma‘lumotlariga ko‘ra mahsulot ishlab chiqarish hamda mahsulot sotish hajmi o‘rtasidagi eng kam farq 6 % atrofida bo‘lgan, shuning uchun tayyor mahsulot qoldig‘i koeffisientini (K_{tm}) 1,06 qilib belgilaymiz.

“Ohangaronsement” AJda 2024-yilning 1-choragida ushbu taklifni qo‘llash natijasida oborotga jalb qilinadigan summani aniqlash uchun 2023-yilning oxirgi choragida ishlab chiqarilgan mahsulot hamda sotilgan mahsulot hajmini o‘rganib chiqamiz (4-jadval).

4-jadval. 2023 yil choraklar kesimida “Ohangaronsement” AJda ishlab chiqarilgan va sotilgan sement hajmi o‘zgarishi⁴.

T/r	Ko‘rsatkichlar	O‘lchov birligi	Jami	Choraklar			
				1	2	3	4
1.	Tayyor mahsulot chorak boshiga qoldig‘i	tn.	x	150116	167587	171898	185805
2.	Tayyor mahsulot chorak oxiriga qoldig‘i	tn.	x	167587	171898	185805	194375
3.	Ishlab chiqarish hajmi	tn.	1936944	462158	537563	487511	449712
4.	Sotish hajmi	tn.	1892685	444687	533252	473604	441142

4 “Oxangaronsement” AJ ma‘lumotlari asosida muallif tomonidan ishlab chiqilgan



4-jadval ma'lumotlaridan foydalangan holda 2024-yilning 1-choragi uchun mahsulot ishlab chiqarishning optimal hajmini aniqlaymiz:

$$Vopt. = V_{cm} * K_{TM} - R = 444687 * 1,06 - 194375 = 276993$$

“Ohanganonement” AJning 2023 yil uchun topshirgan moliyaviy hisobot ma'lumotlariga ko'ra, o'z aylanma mablag'lari (O'z mablag'lari manbalari + Uzoq muddatli majburiyatlar – Uzoq muddatli aktivlar) 589 401 413 ming so'mni (1666540109 + 336202527 – 1413341223) tashkil qilgan. 8-jadval ma'lumotlaridan foydalanib jamiyatda asosiy mahsulot turlari hisoblangan sement va klinkerga nisbatan aniqlasak, 2023-yilda ishlab chiqarilgan bir tonna sement va klinker mahsulotiga to'g'ri keladigan o'z aylanma mablag'lari 214190 so'mni (589401413000/(1936944+814812)) tashkil qilgan⁵.

XULOSA VA TAKLIFLAR

Demak, 2023-yilning 1-choragida belgilab olgan optimal hajmdagi mahsulot ishlab chiqarish natijasida aylanmaga qo'shimcha jalb qilinishi mumkin bo'lgan o'z mablag'lari quyidagicha aniqlash mumkin bo'ladi:

$$Soqj = (449736 - 276993) * 214190 = 172743 * 214190 = 36\,999\,823\,170$$

Ushbu taklif asosida 2023-yilning 1-choragida “Ohanganonement” AJda optimal hajmda mahsulot ishlab chiqarilishiga erishilganligi natijasida o'tkazilgan hisob-kitoblar asosida tayyor mahsulot qoldig'ining o'rtacha 4 %ga qisqarishi orqali tayyor mahsulot aylanishining tezlashishi va aylanmaga qo'shimcha 37 mlrd. so'mga yaqin mablag' jalb qilish imkoniyatiga erishilgan.

Xo'jalik yurituvchi subyektlarda ishlab chiqarishning optimal hajmini tahlil qilish korxonaning samarali va barqaror faoliyat yuritishini ta'minlashda muhim ahamiyat kasb etadi. Tadqiqotda ko'rsatilganidek, ishlab chiqarish hajmining optimal darajasiga erishish korxonalar resurslaridan to'liq va maqsadli foydalanish, shu bilan birga ishlab chiqarish xarajatlarini minimallashtirish orqali amalga oshiriladi. Bu jarayonda mehnat, kapital, xomashyo va boshqa resurslarning muvofiqligi, shuningdek, texnologik yangiliklar va bozor sharoitlariga moslashuvchi strategik qarorlar muhimdir.

Tadqiqot natijalariga ko'ra, ishlab chiqarish hajmini to'g'ri boshqarish nafaqat qo'shimcha daromad olish imkoniyatlarini oshiradi, balki korxonaning bozordagi raqobatbardoshligini mustahkamlashga yordam beradi. Xususan, innovation texnologiyalarning joriy etilishi, mahsulot sifatini yaxshilash, energiya va resurslardan samarali foydalanish orqali ishlab chiqarish jarayonlarini optimallashtirishga erishish mumkin. Optimal hajmga erishishning yana bir muhim jihati bu bozor kon'yunkturasini to'g'ri baholash va mijozlar talabini oldindan aniqlashdir, bu esa ishlab chiqarish hajmining o'zgarishlariga javob berish imkonini beradi.

Shu tariqa, ishlab chiqarish hajmining optimal darajasiga erishish korxonaning iqtisodiy ko'rsatkichlarini yaxshilash, bozordagi mavqeiini mustahkamlash va uzoq muddatli barqaror rivojlanishni ta'minlashga imkon beradi. Ishlab chiqarish hajmining samarali boshqarilishi va to'g'ri rejalashtirilishi xo'jalik yurituvchi subyektlar faoliyatidagi ijobiy o'zgarishlarning asosiy omillaridan biri hisoblanadi.

Foydalanilgan adabiyotlar ro'yxati

1. Пардаевич Қ.Б. (2023). Хўжалик юритувчи субъектларда операцион фаолиятида ишлаб чиқариш ҳажмини ифодаловчи кўрсаткичлар таҳлили. Scientific Journal of “International Finance & Accounting, Issue 2 (04), <http://interfinance.tfi.uz/?p=2696>
2. Tulayev M.S., Qlichev B.P. (2022). Moliyaviy hisob. Darslik. ISBN 978-9943-8915-9-3, UO'K: 657(075.8)
3. Қличев Бахтиёр Пардаевич. (2023). Операцион фаолият таҳлилини ташкил этиш масалалари. World Scientific Research Journal, 12(2), 263–271. Retrieved from <http://wsrjournal.com/index.php/wsrj/article/view/2557>
4. Қличев Б. (2023). Корхоналарда маҳсулот ишлаб чиқариш ҳажми таҳлилини такомиллаштириш масалалари. Направления развития благоприятной бизнес-среды в условиях цифровизации экономики, 1(01), 170 – 173, <https://doi.org/10.47689/TSUE2022-pp170-173>
5. Қличев Бахтиёр Пардаевич, (2023). Корхоналарда маҳсулот ишлаб чиқариш ҳажми таҳлилини такомиллаштириш масалалари. ОБРАЗОВАНИЕ, НАУКА И ИННОВАЦИОННЫЕ ИДЕИ В МИРЕ, 13(7), 42–49. Retrieved from <http://www.newjournal.org/index.php/01/article/view/2782>
6. Қличев Б.П. (2022). Ишбилармонлик фаоллиги таҳлилини ташкил этиш йўналишлари. Архив научных исследований, 2(1). <http://journal.tsue.uz/index.php/archive/article/view/373>
7. Тулаев М.С., и Қличев Б.П. (2022). Вопросы совершенствование учета корпоративных облигации: обязательство или капитал. In Учет, анализ и аудит: их возможности и направления эволюции (pp. 146-154).
8. Қличев Б.П. (2022). КРІ тизими асосида моддий рағбатлантириш масалалари таҳлили. Архив научных исследований, 2(1). <http://journal.tsue.uz/index.php/archive/article/view/1761>
9. Қличев Б.П. (2022). Маҳсулот сотиш ҳажми таҳлилини такомиллаштириш масалалари. Science and Education, 3(5), 1719–1728. Retrieved from <https://openscience.uz/index.php/sciedu/article/view/3641>

5 <https://akhancem.uz/ru/info4.html>



10. Қличев Б.П. (2022). Истеъмолчи манфаатлари асосида маҳсулотга баҳо шакллантириш масалалари таҳлили. "Иқтисодиёт: таҳлиллар ва прогнозлар", ISSN: 2181-0567, 4 (20)-сон, 170-175, УЎК: 338.4 (575.1) <https://ifmr.uz/journals/18>
11. Қличев Б.П. (2014). Бошқарув ҳисобида баҳо шакллантиришни такомиллаштириш масалалари. Тошкент молия институти. "Молия" илмий журнали. 2014 йил 5-сон, 10-15 бетлар. ISSN: 2010-9601
12. Tulayev M.S., Qlichev B.P. (2022). Moliyaviy hisob. (Darslik). ISBN 978-9943-8915-9-3, UO'K: 657(075.8)
13. Klichev B.P., Choriev I.X. (2021). The issues of business activity organization in Uzbekistan. Turkish Online Journal of Qualitative Inquiry (TOJQI). Volume 12, Issue 7, July 2021: 4587-4593. <https://www.tojqi.net/index.php/journal/article/view/4494>



TOSHKENT VILOYATI FERMER XO'JALIKLARI FAOLIYATINING SAMARADORLIGINI TANLANMA KUZATUVLAR ASOSIDA STATISTIK TADQIQ ETISH

Murodov Jahongir Choriyevich

Toshkent davlat iqtisodiyot universiteti
"Iqtisodiy statistika" kafedrasida mustaqil izlanuvchisi

Annotatsiya: Maqolada Toshkent viloyati fermer xo'jaliklari faoliyatining samaradorligini tanlanma kuzatuvlar asosida statistik tadqiq etish, fermer faoliyati samaradorligini statistik baholash, ularning mahsulot(xizmat)lariga ta'sir etuvchi omillarni statistik o'rganish kabi masalalar yoritilgan.

Kalit so'zlar: fermer xo'jaligi, anketa-so'rovnomalari, dehqonchilik, chorvachilik, ovchilik, mahsulot (xizmat)lar, statistik tahlil.

Abstract: The article covers issues such as statistical research of the efficiency of the operations of farms in the Tashkent region based on selective observations, statistical evaluation of the efficiency of the farmer's activity, statistical study of the factors affecting their products (services).

Key words: farm, questionnaires, farming, animal husbandry, hunting, products (services), statistical analysis.

Аннотация: В статье освещены такие вопросы, как статистическое исследование эффективности деятельности фермерских хозяйств Ташкентской области на основе выборочных наблюдений, статистическая оценка эффективности деятельности фермеров, статистическое изучение факторов, влияющих на их продукцию (услуги).

Ключевые слова: хозяйство, анкеты, земледелие, животноводство, охота, продукция (услуги), статистический анализ.

KIRISH

Bugungi kunda mamlakatimiz qishloq, o'rmon va baliq xo'jaligi tarmog'ida fermer xo'jaliklarini rivojlantirishning asosiy yo'nalishlarini anketa-so'rovnomalari asosida statistik tadqiq qilish va ular faoliyati samaradorligini oshirishga qaratilgan chora-tadbirlar tizimini isloh qilish zaruriy darajada ahamiyat kasb etmoqda.

"Respondentlar statistika ma'lumotlarini rasmiy statistikani tayyorlovchilarga qog'oz shaklida yoki elektron shaklda taqdim etishi mumkin. Bunda statistika ma'lumotlarini yig'ish usullari rasmiy statistikani tayyorlovchilar tomonidan belgilanadi.

Mamlakatni demografik va ijtimoiy-iqtisodiy rivojlantirishning ayrim yo'nalishlari bo'yicha o'tkaziladigan ro'yxatga olishlarda ishtirok etuvchi respondentlar ro'yxatga olish varag'i shakliga binoan ishonchli individual ma'lumotlarni taqdim etishiga haqli hamda ro'yxatga olishlarni o'tkazish jarayonlariga monelik qilmasligi shart"[1].

Shu sababli, "Sifatni boshqarish, monitoring qilish va baholash tizimi milliy statistika tizimlarining ajralmas qismidir, bu statistik materiallar va jarayonlar sifatining muhim jihatlarini milliy va xalqaro sifatni baholash tizimlariga mos kelishini ta'minlaydi. Biroq, hozirgi vaqtda mamlakatda sifatni boshqarishning yagona kompleks siyosati mavjud emas, xususan, ma'lumotlarni yig'ish va tahlil qilish bo'yicha siyosat amalga oshiriladi, lekin rejalashtirish va tarqatish bo'yicha siyosat ishlab chiqilmagan"[2].

MAVZUGA OID ADABIYOTLAR SHARHI

Fermer xo'jaliklarining iqtisodiy samaradorligi masalalari ko'plab tadqiqotchilar tomonidan o'rganilgan. Xususan, A.K. Boboyev va M.T. G'ofurovlar o'z tadqiqotlarida fermer xo'jaliklarining resurslardan samarali foydalanish zarurligini ta'kidlab, ularning iqtisodiy barqarorligi va rivojlanishiga e'tibor qaratganlar. Ularning fikricha, yer, suv va mehnat resurslaridan oqilona foydalanish qishloq xo'jalik korxonalarining samaradorligini oshirishga yordam beradi.

Jahon tajribasiga nazar solsak, D. Nortonning tadqiqotlarida fermer xo'jaliklarining samaradorligini oshirish uchun zamonaviy texnologiyalar va innovatsion yondashuvlar joriy etilishi tavsiya etiladi. Unga ko'ra, texnologik yangiliklar va ilmiy tadqiqotlar qishloq xo'jaligi mahsulotlarining raqobatbardoshligini ta'minlaydi va hosildorlikni oshiradi.



O'zbekistonda fermer xo'jaliklarining samaradorligini oshirish bo'yicha O. Toshmatovning ishlari ham muhim ahamiyatga ega. U o'z tadqiqotida fermer xo'jaliklarining samaradorligini oshirish uchun davlat tomonidan qo'llab-quvvatlash, moliyaviy resurslarni jalb etish va infratuzilmani rivojlantirish zarurligini ta'kidlagan. Toshmatovning fikriga ko'ra, fermer xo'jaliklarida innovatsiyalar va boshqaruv tizimini takomillashtirish qishloq xo'jaligida iqtisodiy samaradorlikni oshirishning asosiy omillaridan biridir.

Adabiyotlar sharhidan ko'rinib turibdiki, samarali boshqaruv, zamonaviy texnologiyalar joriy etilishi va resurslardan oqilona foydalanish Toshkent viloyati fermer xo'jaliklarining barqaror rivojlanishi va hosildorlikni oshirishda muhim omillar hisoblanadi.

TADQIQOT METODOLGIYASI

Yalpi statistika kuzatuvlari vakolatli davlat organi tomonidan tasdiqlanadigan statistika hisoboti shakllari asosida o'tkaziladi. Tanlanma statistika kuzatuvlari rasmiy statistikani tayyorlovchilar tomonidan tasdiqlangan statistika kuzatuvlari shakllari asosida o'tkazilib, statistika kuzatuvlarida respondentlar va uy xo'jaliklari ixtiyoriy asosda ishtirok etadi. Statistik kuzatish, guruhlash usullari, mutlaq, nisbiy va o'rtacha miqdorlar, grafik usullari qo'llanilgan.

TAHLIL VA NATIJALAR

Dastlabki ma'lumotlarga ko'ra, "2023-yilda Toshkent viloyatida qishloq xo'jaligi mahsuloti yalpi ishlab chiqarishi hajmi 6495598,0 mln. so'mni tashkil etib, 2010-yilga nisbatan 1,62 barobarga oshgan"[1].

Toshkent viloyati fermer xo'jaliklari faoliyatida statistika kuzatishlari respondentlarning individual va boshqa ma'lumotlarini birlamchi yig'ish jarayonlari bo'lib, bu jarayonlar rasmiy statistikani tayyorlovchilar tomonidan statistika uslubiyatlaridan foydalangan holda, statistika maqsadlarida amalga oshiriladi.

Demak, anketa so'rovi deganda insonlardan oldindan tayyorlangan so'rovnomalarda asosida ma'lum obyektiv faktlar, voqea, hodisa va shaxslar to'g'risida fikr olish jarayoni tushuniladi. Sodda qilib aytganda, anketa so'rovi – anketa asosida suhbat qilishdir. Anketa so'rovi yordamida respondentlardan o'zlari guvohi bo'lgan, eshitgan, ko'rgan yoki mustaqil tushunchaga ega bo'lgan ma'lum voqea yoki shaxs to'g'risida ma'lumot olish jarayonini tushunish mumkin.

Anketa so'rovi respondentlarning soni bo'yicha quyidagi turlarga bo'linadi:

- individual anketa so'rovi (bitta respondent, ya'ni har bir fuqaro bilan alohida tartibda anketa so'rovini o'tkazish);

- guruhviy anketa so'rovi (bir vaqtning o'zida bir qancha (100 gacha) respondent bilan so'rov o'tkazish);

- ommaviy anketa so'rovi (yuzdan oshiq respondentni anketa so'roviga jalb qilish)"[3].

Quyida Toshkent viloyati bo'yicha o'tkazilgan anketa so'rovnomalari asosida olingan ma'lumotlar keltirilgan bo'lib, unga ko'ra:

Siz faoliyat yuritayotgan fermer xo'jaligi qaysi tumanda joylashgan?

114 ОТВЕТОВ

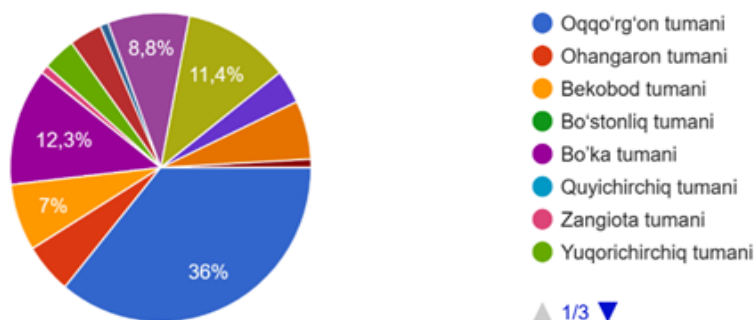

1-diagramma. 2024-yil 1-sentabr holatiga Toshkent viloyati hududida faoliyat yuritayotgan fermer xo'jaliklarining tanlanma kuzatuv salmog'i (% hisobida)¹

2024-yil 1-sentabr holatiga Toshkent viloyati tuman va shaharlarida anketa so'rovnomalari Tashkent tumani 7 ta (6,1 %), Nurafshon shahri 1 ta (0,9 %), Oqqo'rg'on tumani 41 ta (36 %), Ohangaron tumani 6 ta (5,3 %), Bekobod tumani 8 ta (7 %), Bo'ka tumani 14 ta (12,3 %), Zangiota tumani 1 ta (0,9 %), Yuqorichirchiq

¹ Muallifning ilmiy tadqiqotlari natijalari hisob-kitoblari.

tumani 4 ta (3,5 %), Qibray tumani 4 ta (3,5 %), Parkent tumani 1 ta (0,9 %), Pskent tumani 10 ta (8,8 %), Chinoz tumani 13 ta (11,4 %), Yangiyo'l tumani 4 ta (3,5 %) respondent qatnashganligini aniqlangan (1-diagramma).

Anketa-so'rovnomalari natijasida quyidagi muammolar aniqlandi:

Toshkent viloyatida qishloq xo'jaligi, jumladan, fermer xo'jaliklarini davlat tomonidan qo'llab-quvvatlash, mavjud kamchiliklarni qanday bartaraf etish bo'yicha qanday taklif va tavsiyalar kiritilsa, maqsadga muvofiq bo'lar edi? Sizning fikringiz?

- Davlat idora xodimlari tomonidan umuman jarima vakolatlarini olib qoyib faqatgina 1 ta soliq idorasiga ruxsat berilib, soliq stavkalarini engillatish zarur.

- Gaz, suv va elektr energiyasini ajratilgan limitlari kamligi va narxlarning qimmatligini bartaraf etish lozim.

- Fermer xo'jaliklari tomonidan yetishtirilgan qishloq xo'jaligi mahsulotlari puli o'z vaqtda to'lab berilsa, maqsadga muvofiq bo'lar edi.

- Oziq-ovqat xavsizligini ta'minlash maqsadida qishloq xo'jaligi faoliyatini yanada kengaytirish zarur.

- Klasterlarga berilgan imtiyozlarni fermerga ham berishini xohlaymiz.

- Tuman kengashlari vakolatini ko'tarish hamda kengash xodimlarini fermerlar hisobidan emas mahalliy budjetdan to'lashni yo'lga qo'yish kerak.

- Fermer xo'jaliklari ko'proq erkinlik berilsa, sog'lom raqobat vujudga keladi, sog'lom raqobat bor joyda rivojlanish bo'ladi.

- O'zbekiston Respublikasi Prezidentining qonunlari va Vazirlar Mahkamasining qishloq xo'jaligiga oid qarorlari internetlarda emas, balki televidenie va matbuotlarda kunlik yoritib borilsa, maqsadga muvofiq bo'lar edi.

Demak, anketa-so'rovnomalarda qatnashgan 114 ta respondentning fikr-mulohazalaridan kelib chiqib, biz yerga bo'lgan mulkchilik munosabatini o'zgartirish bilan qishloq xo'jaligi o'z aravasini o'zi tortib bozorlarimizni qishloq xo'jaligi mahsulotlari bilan ta'minlay oladi, deya olmas ekanmiz. Bu bilan biz fermerlik kam foyda keltiradigan kelajakda rivojlanmaydigan soha deya olmaymiz. Fermerlik bu, agar bilim, iqtidor, aql bilan faoliyat yuritilsa, cheksiz daromad manbaidir.

XULOSA VA TAKLIFLAR

Xulosa qilib aytganda, hozirgi kunda fermer xo'jaliklariga nomoddiy xizmatlar ko'rsatuvchi, hamda ularning bir-biri bilan integratsiyalashuvini ta'minlovchi birgina, fermer, dehqon xo'jaliklari va tomorqa yer egalari kengashi faoliyat ko'rsatmoqda. Hozirgi kundagi murakkab iqtisodiy sharoit bu sohada xizmatlar bozorida ham o'zaro raqobatni kuchaytirishni taqozo qilmoqda.

Zero, bu sohada raqobatdosh tashkilotlarning tashkil topishi olib borilayotgan faoliyatning nomiga yuritilmasligiga, ish sifati oshishiga, a'zolik badallari va xizmatning bahosi ko'tarilmasligiga hamda sohada innovatsion faoliyatning jadallashuviga olib keladi.

Toshkent viloyati fermer xo'jaliklari faoliyatining istiqboldagi rivojini ta'minlash - ular faoliyati samaradorligini anketa-so'rovnomalari asosida statistik baholash zarur ekanligini ko'rsatib berdi.

Bugungi kundagi davlat siyosatining asosiy maqsadi Toshkent viloyati fermer xo'jaliklarida anketa - so'rovnomalarning mazmun-mohiyati savol-javob natijalaridan olingan xulosalar asosida fermer xo'jaliklari faoliyati samaradorligini oshirishga yo'naltirilgan.

Bugungi kunda anketa so'rovnomalari ishlab chiqish bo'yicha amalga oshirilayotgan ishlar talabga javob bermaydi. Ushbu muammolarga respondentlar tomonidan berilayotgan javoblarning past darajasi, mas'uliyat bilan yondashmasligi va tarmoqda amalga oshirilayotgan islohotlar jarayonida tegishli me'yoriy hujjatlarni bilmasligi kiradi.

Shu sababli, fermer xo'jaliklarida tanlanmaning tuzilmasi va usullari olinadigan ma'lumotlarning ishonchligini va fermer xo'jaligida band bo'lgan xodimlarning reprezentativligini ta'minlashda muhimdir. Fermer xo'jaliklarida tanlanmaning andozasi va milliy statistika tizimida uni shakllantirish jarayonida tayyorgarlikning mavjud emasligi hamda tanlov sifatini statistik baholash va takomillashtirish jarayonlarida murakkab holatlarni vujudga keltirmoqda.

Foydalanilgan adabiyotlar ro'yxati

1. O'zbekiston Respublikasining "Rasmiy statistika to'g'risida" 2021-yil 11-avgustdagi O'RQ-707-son Qonuni. lex.uz/docs/-5569619
2. O'zbekiston Respublikasi Prezidentining 2020-yil 3-avgustdagi PQ-4796-son "Milliy statistika tizimini yanada takomillashtirish va rivojlantirish chora-tadbirlari to'g'risida"gi qarori. lex.uz/docs/-4926736
3. Yuldashev S.R. Sotsiologik anketa tuzish nazariyasi va amaliyoti. Ilmiy-uslubiy qo'llanma. – T.: Yoshlar nashriyot uyi, 2020. -72 bet.
4. <https://toshvilstat.uz> – Toshkent viloyati statistika boshqarmasining rasmiy sayti.



O'ZBEKISTON RESPUBLIKASIDA SANOAT TARMOG'I FAOLIYATI SAMARADORLIGINI STATISTIK BAHOLASHNING USTUVOR YO'NALISHLARI

To'raeva Zilola Turg'unovna

Toshkent davlat iqtisodiyot universiteti
"Iqtisodiy statistika" kafedrasida katta o'qituvchisi

Annotatsiya: Ushbu maqolada O'zbekiston Respublikasida sanoat tarmog'i faoliyatining samaradorligini statistik baholash va tahlil qilishning ustuvor yo'nalishlari ko'rib chiqilgan. Sanoat korxonalarining resurslardan oqilona foydalanish, texnologik yangiliklarni joriy qilish va samaradorlikni oshirish borasidagi yondashuvlar tadqiq etiladi. Shuningdek, maqolada sanoat tarmoqlarining rivojlanish dinamikasi va barqarorligi statistik ko'rsatkichlar orqali tahlil qilinadi. Tadqiqot natijalari sanoat tarmog'ining iqtisodiy ko'rsatkichlarini optimallashtirish uchun amaliy tavsiyalarni taklif etadi.

Kalit so'zlar: sanoat samaradorligi, statistik baholash, resurslardan foydalanish, texnologik yangiliklar, sanoat tarmoqlari, iqtisodiy ko'rsatkichlar.

Abstract: In this article, the priorities of statistical assessment and analysis of the efficiency of the industrial sector in the Republic of Uzbekistan are considered. Approaches to rational use of resources, introduction of technological innovations and efficiency improvement of industrial enterprises are studied. Also, the article analyzes the development dynamics and stability of industrial sectors through statistical indicators. The results of the research offer practical recommendations for optimizing the economic indicators of the industrial sector.

Key words: industrial efficiency, statistical evaluation, use of resources, technological innovations, industrial sectors, economic indicators.

Аннотация: В данной статье рассмотрены приоритеты статистической оценки и анализа эффективности промышленного сектора Республики Узбекистан. Изучены подходы к рациональному использованию ресурсов, внедрению технологических инноваций и повышению эффективности промышленных предприятий. Также в статье анализируется динамика развития и устойчивость отраслей промышленности посредством статистических показателей. По результатам исследования предложены практические рекомендации по оптимизации экономических показателей промышленного сектора.

Ключевые слова: эффективность производства, статистическая оценка, использование ресурсов, технологические инновации, отрасли промышленности, экономические показатели.

KIRISH

O'zbekiston Respublikasi Prezidentining 2023-yil 11-sentyabrdagi "O'zbekiston – 2030" strategiyasi to'g'risida"gi PF-158-son¹ Farmonida – "Sanoatning "drayver" sohasini rivojlantirish va hududlarning sanoat salohiyatini to'liq ishga solish uchun 2030-yilgacha erishiladigan maqsadlarning samaradorlik ko'rsatkichlari bo'yicha, jumladan, sanoatda qo'shilgan qiymat hajmini 45 milliard dollarga yetkazish va 2,5 million yuqori daromadli ish o'rinlarini yaratish, yirik korxonalar tomonidan import o'rnini bosuvchi mahsulotlarni ishlab chiqarish va hududiy korxonalar bilan kooperatsiya aloqalarini kengaytirish, sanoat kooperatsiyasini yo'lga qo'ygan korxonalarini faol rag'batlantirish tizimini joriy qilish, har bir tumanda zamonaviy texnologik sanoat zonalarini tashkil etish, respublikaning 60 ming kvadrat kilometr maydonida geologiya-qidiruv ishlarini amalga oshirish, to'qimachilikda ip kalavani qayta ishlash darajasini 100 foizga yetkazish hamda yuqori sifatli matoga talabni qondirish uchun 400 ming tonna sun'iy va aralash tola ishlab chiqarishni yo'lga qo'yish, qurilish materiallarini ishlab chiqarish hajmini 2 baravarga ko'paytirish va yangi turdagi energiya tejamonkor materiallarini ishlab chiqarishni kengaytirish, farmatsevtika sohasida dori vositalariga ehtiyojni 70 foizga ichki ishlab chiqaruvchilar hisobiga qoplash, charm-poyabzal sanoatiga 30 dan ortiq nufuzli xorijiy brendlarni jalb qilish hisobiga qo'shilgan qiymatni 5 baravarga oshirish, mebel mahsulotlarini ishlab chiqarish hajmini 3 baravarga ko'paytirish"[1] kabi bir qator ustuvor vazifalar belgilandi.

1 lex.uz/uz/docs/-6600413



Sanoat tarmog'i bu – xomashyoni qayta ishlash, yer osti boyliklarini o'zlashtirish, ishlab chiqarish vositalari va xalq iste'moli mollarini yaratishni qamrab oluvchi ishlab chiqarish tarmog'i hisoblanadi. Shu sababli, "Rasmiy statistikani tayyorlovchilar statistika ma'lumotlarini ishlab chiqishda xalqaro darajada tavsiya etiladigan tushunchalarga, tasniflarga va uslubiyatga amal qiladi"[2].

Bozor munosabatlariga o'tish sharoitida aniq va ilmiy asoslangan mintaqaviy siyosat ishlab chiqilishi hamda uni amaliyotga joriy etish O'zbekiston Respublikasi iqtisodiyotining samarali faoliyat ko'rsatishida va mavjud resurslardan maqsadga muvofiq foydalanishda muhim rol o'ynaydi.

MAVZUGA OID ADABIYOTLAR SHARHI

Sanoat tarmog'i faoliyati samaradorligini baholash masalalari ko'plab mahalliy va xorijiy olimlar tomonidan o'rganilgan. Ushbu yo'nalishning dolzarbligi sanoat sektorining iqtisodiy o'sishga qo'shadigan hissasi va milliy iqtisodiyotdagi strategik roldan kelib chiqadi. Ayni paytda sanoat tarmog'ini samarali boshqarish va rivojlantirish uchun statistik baholash va tahliliy usullarni qo'llash zarurati o'sib bormoqda.

Masalan, A.M. Ziyoyevning tadqiqotlarida O'zbekiston sanoati uchun resurslardan foydalanish samaradorligi va ishlab chiqarish jarayonlarining innovatsion yondashuvlari tahlil qilingan. Uning fikriga ko'ra, texnologik yangilanishlar va iqtisodiy ko'rsatkichlarni doimiy kuzatib borish sanoat tarmog'ida samaradorlikni oshirish uchun muhimdir.

Shuningdek, V. Kuznetsov va M. Smith kabi xorijiy olimlarning tadqiqotlarida sanoat sektorida resurslardan samarali foydalanish va jarayonlarni optimallashtirish masalalari chuqur tahlil etilgan. Ular sanoat tarmoqlarini samarali rivojlantirish uchun texnologik modernizatsiya va mehnat unumdorligini oshirish zarurligini ta'kidlaydi.

O'zbekistonda sanoat tarmog'ining statistik baholash usullari va samaradorlik tahliliga bag'ishlangan ko'plab ilmiy ishlar mavjud. Shu jumladan, O. Alimovning tadqiqotlari O'zbekiston sanoat korxonalarining iqtisodiy ko'rsatkichlarini baholashda statistik usullardan foydalanishning muhimligini ochib beradi. Alimov sanoat tarmog'ining rivojlanish istiqbollari uchun iqtisodiy va statistik tahlilning ahamiyatini alohida ta'kidlab, bu jaryonda strategik rejalashtirishning o'rnini haqida fikr bildiradi.

TADQIQOT METODOLGIYASI

Sanoat tarmog'ini samarali rivojlantirish uchun statistik baholash va tahlil usullaridan foydalanish zarur. Bu jarayon resurslardan samarali foydalanishni ta'minlash, texnologik yangilanishlar va innovatsion yondashuvlarni joriy etish orqali amalga oshiriladi. Shu bois, O'zbekiston sanoat sektorining barqaror rivojlanishini ta'minlashda statistik baholash asosida chuqur tahlillar o'tkazish va samaradorlikni oshirish ustuvor yo'nalishlar sifatida qaraladi.

TAHLIL VA NATIJALAR

O'zbekiston Respublikasi sanoati rivojlanishining yangi davrida bozor munosabatlarini shakllantirish, tarkibiy o'zgarishlarning tavsifi va sanoatlashtirish strategiyasidan kelib chiqib bir necha bosqichga ajratish mumkin:

sanoat salohiyatini saqlab qolish, strategik muhim ahamiyatga ega xomashyoni qazib olish va birlamchi qayta ishlash, import o'rnini bosuvchi o'zak tarmoqlarni rivojlantirish chora-tadbirlari bilan tavsiflanadi;

mustaqillik asoslarini tashkil etuvchi sanoat tarmoqlarini ustun rivojlantirish, import o'rnini bosuvchi sanoatlashtirish strategiyasini keng miqyosda amalga oshirish, qayta ishlash tarmoqlariga investitsiyalar oqimini ko'paytirish, xususan, mashinasozlik, sanoat, kimyo va oziq-ovqat tarmoqlarida kapital qo'yilmalarni ko'paytirish bilan xarakterlanadi;

sanoat korxonalarini xususiyashtirish, davlat korxonalarining monopol mavqeini chegaralash, xususiy sektorning sanoatdagi rolining oshishi, samarasiz faoliyat ko'rsatayotgan sanoat korxonalarini tugatish jarayonlarining tezlashishi, korxonalarni boshqarishning tashkiliy tuzilmasini isloh qilish, mahalliyashtirish jarayonlarining jadallashishi bilan tavsiflanadi.

2023-yilda respublikamiz korxonalarini tomonidan 655,8 trln. so'mlik sanoat mahsulotlari ishlab chiqarilgan bo'lib, 2022-yilga nisbatan sanoat ishlab chiqarishining fizik hajmi indeksi 106,0 %ni tashkil etdi. Sanoat ishlab chiqarishining fizik hajmi indeksi ishlab chiqarilgan mahsulotlar (ishlar, xizmatlar) hajmining taqqoslanadigan davrlardagi o'zgarishini tavsiflovchi nisbiy ko'rsatkichdir.

Bugungi kunda "respublikamizda 69,4 ming sanoat korxonasi faoliyat ko'rsatmoqda, shundan 11,8 mingtasi (ro'yxatdan o'tgan korxonalar umumiy sonining 17,0 %) Toshkent shahriga, 7,8 mingtasi (11,2 %) Farg'ona viloyatiga, 7,3 mingtasi (10,5 %) Toshkent viloyatiga, 6,2 mingtasi (8,9 %) Samarqand viloyatiga va 5,5 mingtasi (7,9 %) Andijon viloyatiga to'g'ri kelmoqda"[3].

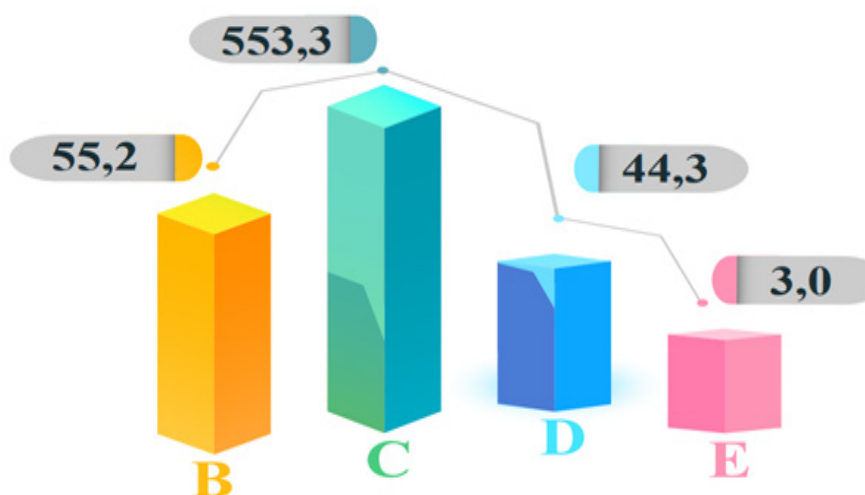

B- Tog'-kon sanoati va ochiq konlarni ishlash, C- Ishlab chiqarish sanoati, D - Elektr, gaz bug' bilan ta'minlash va havoni konditsiyalash, E- Suv bilan ta'minlash, kanalizatsiya tizimi, chiqindilarni yig'ish va utilitatsiya qilish

2-diagramma. 2023-yilda O'zbekiston Respublikasi bo'yicha iqtisodiy faoliyat turlari bo'yicha sanoat mahsulotlari ishlab chiqarish².

Sanoat ishlab chiqarishi tarkibida eng katta ulush ishlab chiqaradigan sanoat hissasiga to'g'ri kelib, 553,3 trln. so'mni, jami sanoat ishlab chiqarishidagi ulushi 84,4 %ni tashkil etdi (2-diagramma).

Mintaqaviy omillar mamlakatimizda amalga oshirilayotgan iqtisodiy islohotlar xarakteri va yo'nalishiga, ishlab chiqarish omillari rivojlanishi sur'atlari va nisbatlariga, iqtisodiyotdagi tarkibiy o'zgarishlarning jadalashuviga hal qiluvchi ta'sir ko'rsatadi. Milliy iqtisodiy taraqqiyotni belgilab beruvchi Yengil sanoat tarmog'ining mintaqaviy rivojlanish muammolarini tadqiq etish va Yengil sanoat ishlab chiqarishini hududiy jihatdan oqilona tashkil qilish yuzasidan ilmiy asoslangan takliflar va amaliy tavsiyalar ishlab chiqish iqtisodiyotni erkinlashtirish sharoitida ustuvor vazifalardan hisoblanadi.

XULOSA VA TAKLIFLAR

Sanoat ishlab chiqarishini hududiy jihatdan oqilona tashkil etish deganda, bozor iqtisodiyoti xususiyatlari, jahon xo'jaligi rivojlanishidagi zamonaviy tendensiyalar, mamlakat va hududiy birliklarning manfaatlari hisobga olingan holda sanoat ishlab chiqarishining hududiy mehnat taqsimoti imkoniyatlari, mintaqalarning tabiiy-iqtisodiy salohiyati va mintaqalararo iqtisodiy munosabatlardan samarali foydalanish asosida aholining sanoat mahsulotlariga bo'lgan ehtiyojlarini to'laroq qondirish va mintaqa Yengil sanoat ishlab chiqarishining ijtimoiy-iqtisodiy samaradorligini ta'minlashga erishish tushuniladi.

Mintaqalar sanoatini rivojlantirish va muvofiqlashtirish jarayoniga davlat quyidagi omillar orqali ta'sir ko'rsatadi:

- davlat mablag'larini jalb etgan holda sanoat korxonalariga xizmat ko'rsatuvchi infratuzilma obyektlarini qurish;
- xususiy investorlar sarf-xarajatlarini kamaytirish uchun budjetdan kapital qo'yilmalarning bir qismini ajratish;
- sanoat korxonalarini qurishda ishtirok etish;
- sanoat korxonalarini qurishga imtiyozli kreditlar ajratish;
- soliq imtiyozlarini joriy etish;
- davlat mablag'lari hisobidan yangi sanoat korxonalarini uchun kadrlar tayyorlash;
- iqtisodiy jihatdan qoloq mintaqalarda sanoat korxonalarini qurilganligi uchun imtiyozlar, mukofotlar berish;
- ekologik vaziyatdan kelib chiqqan holda sanoat korxonalarini qurilishini ta'qiqlash yoki cheklash va hokazo.

Xulosa qilib aytganda, respublikamizda, sanoat rivojlanishi va iqtisodiyotning eng yetakchi tarmog'iga aylanishi uchun barcha resurs va zaxiralарimiz yetarli. Bu borada bugungi kunda, ildam sur'atlar bilan o'sishda davom etayotgan yoqilg'i- energetika, kimyo sanoati, oziq-ovqat sanoati, farmasevtika va qog'oz- sellyuloza sanoati hamda qora va rangli metallurgiya, mashinasozlik va avtomobilsozlik kabi o'nlab tarmoq va yuzlab sanoat sohalari mamlakat iqtisodiyotining jahon bozoridagi o'rnini yanada mustahkamlanishiga o'zining ulkan

² O'zbekiston Respublikasi Prezidenti huzuridagi Statistika agentligi ma'lumotlari asosida tuzilgan.



hissasini qo'shib kelmoqda. Ayniqsa, respublikamiz mustaqillikni qo'lga kiritganidan so'ng, agrar davlatdan erkin industrial rivojlangan davlatga o'tish borasida amalga oshirilgan iqtisodiy va tarkibiy siyosat to'la o'zini oqladi.

Foydalanilgan adabiyotlar ro'yxati

1. O'zbekiston Respublikasi Prezidentining 2023-yil 11-sentabrdagi "O'zbekiston – 2030" strategiyasi to'g'risida"gi PF-158-son Farmoni. <https://lex.uz/uz/docs/-6600413>
2. O'zbekiston Respublikasining 2021-yil 11-avgustdagi "Rasmiy statistika to'g'risida"gi O'RB - 707 - sonli Qonuni. www.lex.uz
3. O'zbekiston Respublikasi Prezidenti huzuridagi Statistika agentligi ma'lumotlari asosida tuzilgan - www.stat.uz.
4. Ziyoyev A.M. (2020). O'zbekiston sanoati samaradorligini oshirishda texnologik yangilanish va resurslardan oqilona foydalanish yo'nalishlari. Sanoat iqtisodiyoti jurnali, 15(4), 34-45.
5. Kuznetsov V. & Smith M. (2018). Industrial Optimization and Resource Management: A Comprehensive Approach. International Journal of Industrial Economics, 22(1), 56-67.
6. Alimov O. (2021). O'zbekiston sanoat tarmoqlarining iqtisodiy ko'rsatkichlarini baholash: Statistik yondashuvlar. O'zbekiston Milliy Iqtisodiyoti Jurnali, 28(3), 88-99.
7. Parker J. & Hamilton R. (2019). Statistical Analysis of Industrial Performance in Emerging Economies. Global Journal of Economics, 16(2), 112-125.



“YASHIL” SANOAT SIYOSATI – EKOLOGIK XAVFSIZLIKNI TA’MINLASHNING USTUVOR VOSITASI

Muqimov Sherhali Axmadali o‘g‘li

TDIU “Xalqaro moliya” kafedrasida dotsenti, PhD

Annotatsiya: Maqolada ekologik xavfsizlikni ta’minlashning eng samarali yo‘li sanoat siyosatini “yashillashtirilgan” shaklda qo‘llash ekanligi asoslab berilgan. Shuningdek, yashil sanoat siyosatiga berilgan ta’riflar tahlili amalga oshirilib, BMTning sanoat taraqqiyoti tashkiloti (UNIDO) tomonidan taklif etilgan yondashuv maqbulroq, degan xulosaga kelingan. Nazariy tahlillar asosida davlat siyosatining ushbu turi tomonidan qamrab olinadigan sohalarning aniq ro‘yxati shakllantirilgan va yashil sanoat siyosatining an’anaviy sanoat siyosatidan farqlovchi belgilari uch yo‘nalishda ochib berilgan.

Kalit so‘zlar: “yashil” sanoat siyosati, iqlim o‘zgarishi, global isish, kam uglerodli iqtisodiyot, qazilma yoqilg‘i, tashqi ta’sirlar, muvofiqlashtirish muammosi, ekologik badal.

Abstract: The article argues that the most effective way to ensure environmental safety is to apply industrial policy in a "green" form. Also, the analysis of the definitions given to the green industrial policy was carried out, and it was concluded that the approach proposed by the United Nations Industrial Development Organization (UNIDO) is more acceptable. On the basis of theoretical analysis, a clear list of areas covered by this type of state policy was formed, and the distinguishing features of green industrial policy from traditional industrial policy were revealed in three directions.

Key words: "green" industrial policy, climate change, global warming, low-carbon economy, fossil fuels, externalities, coordination problem, environmental contribution.

Аннотация: В статье утверждается, что наиболее эффективным способом обеспечения экологической безопасности является применение промышленной политики в “зелёной” форме. Также был проведён анализ определений, данных зелёной промышленной политике, и сделан вывод о том, что подход, предложенный Организацией Объединённых Наций по промышленному развитию (ЮНИДО), является более приемлемым. На основе теоретического анализа сформирован чёткий перечень направлений, охватываемых данным видом государственной политики, а также выявлены отличительные черты зелёной промышленной политики от традиционной промышленной политики по трём направлениям.

Ключевые слова: “зелёная” промышленная политика, изменение климата, глобальное потепление, низкоуглеродная экономика, ископаемое топливо, внешние эффекты, проблема координации, экологический вклад.

KIRISH

XXI asrning har dekadasi o‘tishi bilan insoniyat o‘zi tomonidan yaratilgan ekologik inqirozga ro‘baro kela boshladi. Bu inqiroz an’anaviy hisoblangan iqtisodiy yoki siyosiy inqirozlardan ikki jihati bilan farq qiladi. Birinchidan, ekologik inqiroz butun yer sayyorasi aholisi uchun birdek jiddiylik kasb etadi va uni inkor etish yoki unga nisbatan e’tiborsizlik qilishga hech kimning haqqi yo‘q. Ikkinchidan, ekologik inqiroz o‘ta uzoq (balki cheksiz) davom etadigan, vaqt o‘tishi bilan faqat jiddiylashib boradigan voqealidir. Masalan, global isish hozirda insoniyat uchun favqulodda tahdid sifatida tan olingan bo‘lib, vaziyatning halokatli tusga kirishining oldini olish uchun insoniyatda sanoqli yillar qolgan[1]. Shu nuqtai nazardan, jahon hamjamiyati ekologik muammolarni yumshatish vazifasi atrofida birlashib, o‘zaro muvofiqlashgan chora-tadbirlarni ko‘rish yo‘lidan bormoqda. Ayni vaqtda bu chora-tadbirlarning asosiysi va eng samaralisi “yashil” sanoat siyosati (keyingi o‘rinlarda YSS) bo‘lib[2], u “yashil” o‘tish yoki iqtisodiyotni “yashillashtirish” kabi jarayonlarning asosini tashkil qiladi.

YSSni qisqacha ekologik maqsadlarni ham ko‘zda tutadigan sanoat siyosati, deb ta’riflash mumkin. Biroq, bu ta’rif shu qadar umumiyki, u YSSning asl mazmunini to‘la anglash va metodologik jihatdan yo‘nalish olish uchun yaroqsiz hisoblanadi. Semantika nazariyasiga ko‘ra ham ta’riflar yo termin mohiyatini ochib berishi (intensiv), yo uning maqsad va vazifalarini yoritishga qaratilgan (ekstensiv) bo‘lishi kerak[3]. Shu nuqtai nazardan, YSSni ta’riflash uning konseptual asoslarini belgilab olishga ham xizmat qilishi kerak.

MAVZUGA OID ADABIYOTLAR SHARHI

“Yashil” sanoat siyosati atrof-muhitni muhofaza qilish va ekologik xavfsizlikni ta’minlashda dolzarb mavzulardan biridir. Bu yo‘nalish bo‘yicha xalqaro va milliy darajadagi tadqiqotlar yashil texnologiyalar va resurslardan samarali foydalanish orqali sanoatning barqarorligini oshirishga qaratilgan.



Xalqaro miqyosda, M. Porter tomonidan ishlab chiqilgan raqobat ustunligi nazariyasida ekologik innovatsiyalar va yashil siyosat sanoat korxonalarining raqobatbardoshligini oshirish vositasi sifatida taqdim etilgan. Uning fikricha, korxonalar ekologik standartlarga rioya qilish orqali nafaqat ekologik xavfsizlikni ta'minlaydi, balki iqtisodiy samaradorligini ham oshiradi.

Mahalliy olimlardan A. Karimov O'zbekiston sanoatida yashil siyosatning ahamiyati va uning ekologik xavfsizlikni ta'minlashdagi o'rni haqida tadqiqotlar olib borgan. Karimovning fikricha, sanoatda yashil texnologiyalarni keng joriy etish nafaqat atrof-muhitni himoya qilishga, balki energiya va resurslardan samarali foydalanishga imkon beradi.

Shuningdek, D. Norton tadqiqotlarida yashil sanoat siyosatining texnologik yangiliklar bilan integratsiyasi orqali ekologik xavfsizlikni oshirish masalalari muhokama qilingan. Unga ko'ra, ekologik toza texnologiyalar joriy etilishi korxonalar faoliyatini yanada samarali va barqaror qiladi.

O'zbekiston sharoitida ekologik xavfsizlikni ta'minlash va sanoat faoliyatini barqaror rivojlantirish masalalari ko'plab tadqiqotchilar tomonidan o'rganilgan. X. Usmonov O'zbekistonda sanoat korxonalarining ekologik xavfsizligini ta'minlashda davlat tomonidan qo'llaniladigan siyosat va uning samarasini baholagan. Tadqiqotda ekologik xavfsizlikka ta'sir qiluvchi omillar, shu jumladan, yashil texnologiyalar joriy etilishi, muhim o'rin tutishi ta'kidlangan.

Adabiyotlar sharhi shuni ko'rsatadiki, yashil sanoat siyosati ekologik xavfsizlikni ta'minlash uchun muhim vosita bo'lib, uning samaradorligi korxonalar tomonidan texnologik innovatsiyalarni joriy etish, energiya va resurslardan samarali foydalanish bilan bog'liqdir. Bu yo'nalishda xalqaro va mahalliy tajribalarni chuqur o'rganish va ularni amaliyotga tatbiq qilish zarur.

TADQIQOT METODOLOGIYASI

Tadqiqotda YSSning mazmun-mohiyati va ekologik xavfsizlikni ta'minlashdagi rolini ochib berish maqsadida terminologik va semantik tahlil metodlaridan foydalanildi. Bunda xalqaro tashkilotlar va yetakchi tadqiqotchilarning sanoat siyosati, iqlim siyosati va "yashil sanoat siyosati" borasida taklif etgan 40 dan ortiq ta'riflari o'rganib chiqildi va shu asosda ularni birlashtirib turuvchi hamda farqlovchi jihatlari aniqlandi. Shuningdek, YSSning an'anaviy sanoat siyosatidan farqini tushuntirishda bozor nuqsonlariga murojaat qilishga asoslangan yondashuvdan foydalanildi. Bunga qo'shimcha ravishda YSSning farqlovchilari belgilari sifatida uning tamoyillarini mezon sifatida olish bo'yicha ham metodik yondashuv qo'llandi.

TAHLIL VA NATIJALAR

YSSning ilmiy, siyosiy va amaliy doiralarda tan olinib ulgurgan ta'rifi mavjud bo'lib, u iqtisodchi olim H. Shmits ta'biri bilan aytganda, kam uglerodli iqtisodiyotga o'tish maqsadida davlat tomonidan amalga oshiriladigan tarkibiy o'zgarishlar (majmui)dir[4]. Shunga yaqin ta'rif L. Karp va M. Stivenzonlar tomonidan ham berilgan bo'lib, ular YSSni davlatning qazilma yoqilg'ining kam uglerodli muqobillarini rivojlantirish bo'yicha sa'y-harakatlari[5], deb tushuntiradilar. Ushbu ta'riflarda YSSning asosiy bir maqsadlaridan biri – iqtisodiyotda kam uglerodli energiya manbalaridan foydalanishni kengaytirish aks etgan.

Qayd etish joizki, YSS faqatgina yashil energiya manbalaridan foydalanish bilan cheklanib qolmaydi. Jumladan, T. Isachenkoga ko'ra, YSS iqtisodiy taraqqiyot yo'nalishining kelajagiga ta'sir qiluvchi ekologik maqsadlardan kelib chiqqan holda texnologiyalar va bozorlarning uzoq muddatli rivojlanish tendensiyalarini rag'batlantirishga qaratiladi[6]. Mazkur ta'rifda maqsaddan ko'ra vositaga ko'proq e'tibor qaratilgan bo'lib, bu orqali u yuqoridagi 2 ta'rifni shaklan to'ldiradi. BMTning sanoat taraqqiyoti tashkiloti (UNIDO) tomonidan taklif etilgan yondashuv esa, bizningcha, YSSga berilgan ta'riflarni ham mazmunan, ham shaklan takomiliga yetkazadi. Unga ko'ra, YSS sanoat va milliy iqtisodiyotning kam uglerodli va resurs-tejamkorlik tomonga tarkibiy o'zgarishini jadallashtirishga qaratilgan har qanday davlat choralari bo'lib, bu orqali sanoat tarmoqlari va milliy iqtisodiyotda samaradorlikning o'sishi va qiyosiy ustunlikning yuksalishi ta'minlanadi[7].

O'rganilgan ta'riflar asosida YSSning mazmunini tashkil etuvchi jihatlarni ko'rsatib o'tish mumkin (1-rasmga qarang). Birinchidan, milliy iqtisodiyotda iste'mol yoki ishlab chiqarish tarzidagi salmoqli o'zgarishlar tarkibiy o'zgarish sifatida ko'riladi va ular bozor qonuniyatlari orqali sodir bo'ladi. Sanoat va umuman, iqtisodiyotni yashillashtirish esa hozircha bozor ishtirokchilarining manfaatlariga mos kelmaydi va shu sababli ham davlat ushbu jarayonga turli bozor va nobozor vositalar orqali aralashadi. Aralashuv esa uzoq muddatli va tizimli jarayon sifatida davlat siyosatini shakllantiradi. Ikkinchidan, "yashil" so'zi ekologik risklarni kamaytirishga qaratilgan, atrof-muhitga do'stona yoki zarar keltirmaydigan ma'nosida ishlatiladi. Hozirda eng dolzarb ekologik tahdid hisoblangan global isishning asosiy sababi is gazi emissiyasidir va shuning uchun ham YSS oldiga qo'yiladigan birlamchi maqsad ham aynan uglevodorod resurslari iste'molini kamaytirishga qaratiladi. Uchinchidan, qazilma yoqilg'i va boshqa boyliklar yil sayin tugab bormoqda. Insoniyat va biosfera uchun ming yillik alyans



(Millennium Alliance for Humanity and the Biosphere – MAHB)ning prognozlariga ko'ra, dunyoning neft zaxiralari 2052-yil, tabiiy gaz zaxiralari 2060-yil, ko'mir esa 2090-yilga borib nihoyasiga yetadi[8]. Ushbu raqamlarga mos kelmaydigan yana bir qancha prognozlar mavjud (masalan, British Petroleum neft zaxiralari hozirgi iste'mol sharoitida 2067- yilda tugashini qayd etgan). Shunday bo'lsa-da, hech bir prognoz resurslarning yana yuzlab yil mavjud bo'lishini ko'rsatmaydi. Ya'ni, resurslarni tejash, ularni imkon qadar kejalak avlodga yetkazish ham aynan sanoat siyosati orqali amalga oshirilishi mumkin. To'rtinchidan, yashil maqsadlarga erishishning yagona yo'li bu iqtisodiy samaradorlikni muttasil oshirib borishdir. Samaradorlik bu resurslardan maksimal darajada unumli foydalanish, chiqindilar paydo bo'lishini minimallashtirish demakdir. Shunga binoan, samaradorlik YSSning bosh bo'g'inidir.

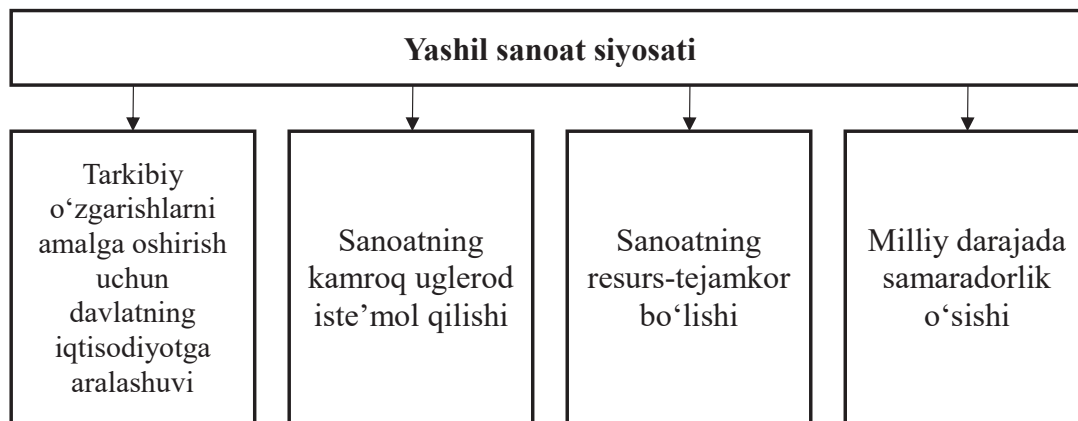

1-rasm. Yashil sanoat siyosatining konseptual jadvali.

YSSni "yashil o'sish" kategoriyasi orqali ham izohlash mumkin. Umuman olganda, YSSga nisbatan berilgan barcha ta'riflarning kontekstida iqtisodiy o'sish va ekologik xavfsizlikning uyg'unligini ta'minlash, soddaroq aytganda atrof-muhitga zararni minimallashtirgan holda o'sish maqsadi yotadi. Bu esa zamonaviy adabiyotlarda "yashil o'sish" deb yuritilmoqda.

Jahon banki tomonidan berilgan ta'rifga ko'ra, yashil o'sish bu shunday o'sishki, u tabiiy resurslarga nisbatan samarador, havoni minimal ifoslantirish va atrof-muhitga ta'sir jihatdan toza, va albatta barqaror bo'ladi [9]. D. Rodrik esa yashil o'sishni iqtisodiy rivojlanishning trayektoriyasi sifatida tavsiflab, uning qayta tiklanmaydigan resurslardan mas'uliyat bilan foydalanishga asoslanishi va iqlim o'zgarishlari bog'liq bo'lgan atrof-muhit xarajatlarini to'liq o'z ichiga olishini qayd etadi[10].

Yashil o'sish g'oyasi iqtisodiy o'sish va atrof-muhit daxlsizligi bir-biridan alohida ko'ri-la olmasligi, ularni o'zaro bir-biri bilan muvofiqashtirish mumkinligi to'g'risidagi fundamental qarashdan kelib chiqadi. An'anaviy o'sish esa uzoq muddatli davrda mas'uliyatli bo'lishi ehtimoldan yiroq[11]. Chunki, iqtisodiy munosabatlarda yashil komponentning ulushini oshirish uzoq vaqt va yirik kapitalni talab etadi. Bozor raqobati sharoitida ishlab chiqaruvchilarning bu yo'ldan borishlari uchun esa rag'batlar yetarli bo'lmaydi.

Yashil o'sish, o'z navbatida, yashil texnologiyalarni taqozo etadi. Bunday texnologiyalar tugab borayotgan resurslarni tejaydi va kamroq issiqxona gazlarini emissiya qiladi[10]. Yashil texnologiyalarning mavjudligi yashil o'sish yo'liga o'tishning ijtimoiy badalini kamaytirib, bu yo'lda moddiy manfaatdorlikning yetarli darajasini ta'minlashga yordam beradi. Bundan chiqadiki, YSS bu yashil o'sish yo'liga o'tish yoki yashil o'sish maqsadiga erishishning birlamchi vositasidir.

YSSning konseptual asoslarini yoritishda uning asosiy yo'nalishlari yoki tadqiqotchilar G. Anzolin va A. Lebduyi ta'biri bilan aytganda, muhim jihatlari (dimensions)ni ham qayd etish joiz. Ular YSSning maqsadlari va iqlim o'zgarishlarini yumshatish bilan bog'liq muammolardan kelib chiqqan holda 3 yo'nalishni ajratib ko'rsatadilar [12]:

1. Iste'molga asoslangan yo'nalish – iste'molchi xulqini o'zgartirishga qaratiladi.
2. Firmalar darajasida mas'uliyatlilikka asoslangan yo'nalish – firmalarning ishlab chiqarish jarayonida resurs samaradorligini oshirishlari uchun rag'bat yaratishga qaratiladi.
3. Yaratuvchanlik va innovatsiyalarga asoslangan yo'nalish – kam uglerodli innovatsiyalar orqali iqtisodiyotning tarkibiy samaradorligini oshirishga qaratiladi.

Mualliflarning fikricha, iqlim o'zgarishlarini yumshatishga qaratilgan choralar, odatda barcha uchun bir xil bo'ladi va bu YSSni yuritishda yo'l qo'yiladigan asosiy kamchiliklardan biridir. YSSni yo'nalishlarga ajratgan holda yuritish esa ko'riladigan choralar rang-barangligi va samaradorligini oshiradi.

Adabiyotlar tahliliga ko'ra, YSSning konseptual asoslari hozirgi kunda o'zining shakllanish bosqichida. Buni bir tomondan, YSSning asosi hisoblangan an'anaviy sanoat siyosati borasidagi ilmiy bahslarning hanuzgacha



yakun topmagani[13], boshqa tomondan sanoatni yashillashtirish bo'yicha ilmiy tadqiqotlarga global ehtiyoj paydo bo'lgani bilan izohlash mumkin.

Bir so'z bilan aytganda, YSS bu an'anaviy sanoat siyosatining yashil o'sish maqsadlariga moslashtirilgan shaklidir. Shu sababli uning doirasida atrof-muhitni muhofaza qilish bo'yicha qo'llanadigan siyosiy instrumentlar, jumladan huquqiy tartibga solish, subsidiya va soliq imtiyozlari an'anaviy sanoat siyosati uchun ham xosdir[14].

Sanoat siyosati YSSning paydo bo'lishida fundamental asos bo'lib xizmat qilgan. Sanoat siyosatini ta'riflashning o'zi ontologik cheklavlar sababli murakkab vazifa hisoblansa-da, adabiyotlar tahlili orqali uning o'zagini uzoq muddatli ijtimoiy nafni ko'zlab alohida iqtisodiy faoliyat turlarini targetlash tashkil etadi[15], deb xulosa qilish mumkin. Unga berilgan ta'riflarni umumlashtirish orqali hosil qilingan ta'rifda ham ayni shu jihat saqlanib qolgan: sanoat siyosati – barqaror iqtisodiy o'sish va sanoat mahsulotining jahon bozorida raqobatbaroshligini ta'minlash maqsadida sanoatning alohida tarmoqlarini rivojlantirishga qaratilgan chora-tadbirlar majmui.

YSS va sanoat siyosatining asosiy farqi ularning maqsadlarida ko'rinadi. Sanoat siyosatini yuritish uchun asosiy sabab sifatida bozor nuqsonlarini to'g'rilash ko'rsatiladi. Zamonaviy adabiyotlarda 2 turdagi bozor nuqsonlari ajratib ko'rsatiladi: tashqi ta'sirlar va muvofiqlashtirish muammosi[16].

Tashqi ta'sirlar. Agarda iqtisodiy faoliyat jamiyat uchun naf keltirsa va bu ushbu faoliyatni amalga oshirgan shaxslar daromadida aks etmasa, bu holat iqtisodiy faoliyatning ijobiy tashqi ta'siri deyiladi. Masalan, bir quruvchining yangicha arxitektura asosida uy qurishi butun qurilish sektorida burilish yasashi, o'zi qurgan qulayroq va shinamroq uylari bilan aholining ehtiyojlarini yaxshiroq qondirishi mumkin. Ta'kidlash joizki, bu kabi tashqi ta'sirlarning yaratilishi kattaroq mablag' va tegishli risk olishni talab etadi. Ya'ni, butun jamiyat uchun foyda keltiradigan yangiliklar birgina tadbirkorlik subyekti yelkasiga tushadi va bu holat, tabiiyki, milliy iqtisodiyotda innovatsion faollikni cheklaydi. "Birinchil bo'lish riski"ni o'ziga olayotgan firmalar ayni vaqtda, R. Xausman va boshqalar tomonidan ta'kidlanganidek[17], iqtisodiyotning "o'zini-o'zi anglashi"ga ham yordam beradi va bu ularning asosiy tashqi ta'siridir.

Shu bilan birga, tashqi ta'sirlar milliy xavfsizlik masalalariga ham bog'liq bo'lishi mumkin. Masalan, biror tovar yoki xizmat (texnologiyalar, butlovchi qismlar, yarim o'tkazgichlar va hk.)ning importiga qaramlikni kamaytirish mamlakatning umumiy xavfsizligini ta'minlashga ijobiy hissa qo'shadi. Tabiiyki, importga qaramlikni qisqartirish xususiy firmalar tomonidan qaror qabul qilish jarayonida hal qiluvchi omil bo'lib hisoblanmaydi. Shu sababli ham davlat sanoat siyosatini yuritish orqali bu yo'nalishdagi firmalarni qo'llab-quvvatlashi, import o'rnini bosuvchi mahsulotlar ishlab chiqarish yuzasidan ijobiy qarorlar qabul qilinishini rag'batlantirishi mumkin.

Xuddi shuningdek, davlat kambag'allikni qisqartirish, ijtimoiy birdamlikni ta'minlash, jinoyatchilikni kamaytirishda ham sanoat siyosatini qo'llashi mumkin. Bunda korxonalarni rag'batlantirish ular tomonidan yaratilgan sifatli ish joylariga qarab amalga oshirilishi mumkin.

Muvofiqlashtirish muammosi. Bozorning ushbu nuqsoni shunday vaziyatni nazarda tutadiki, unda bir ishlab chiqaruvchining oladigan foydasi boshqalar tomonidan amalga oshiriladigan iqtisodiy faoliyat samaradorligiga bog'liq bo'lib qoladi. Mazkur faoliyat ishlab chiqaruvchi uchun kerak bo'lgan butlovchi qismlar, xomashyo va materiallar, xattoki transport xizmatlarini o'z ichiga olishi mumkin.

Bir tarmoqni taraqqiy ettirish uchun unga tizimli yondashish, qo'shilgan qiymat zanjirini hosil qiluvchi barcha komponentlarni teng rivojlantirish kerak bo'ladi. Zanjirning uzilgan xalqasiga investitsiyalarni rag'batlantirish orqali davlat butun tarmoqning samaradorligi oshishiga erishishi mumkin.

Davlat investitsiyalarini maqsadli yo'naltirish zarurati ham sanoat siyosatini yuritish uchun sabab qilib ko'rsatiladi. Xususiy sektor ishlab chiqarishi uchun davlat qonunchilik va huquqni muhofaza qilish, tartibga solish, ta'lim va infratuzilma kabi davlat xizmatlariga investitsiyalarni yo'naltiradi. Iqtisodchilarning ta'biri bilan aytganda, bu kabi investitsiyalar gorizontalar xarakter kasb etadi – barcha ishlab chiqaruvchilar uchun birdek xizmat qiladi. Lekin, real hayotda ishlab chiqaruvchilarning ehtiyojlari ularning joylashuvi va faoliyatning xususiyatlariga bog'liq holda o'ta o'ziga xos bo'ladi. Masalan, davlat temir yo'llarga investitsiya kiritrsa, undan faqatgina bir guruh firmalar naf ko'radi. Ya'ni, har qanday davlat investitsiyasi tadbirkorlik subyektlariga turlicha sharoit yaratadi. Tabiiyki, davlat bunday investitsiyalarni amalga oshirishda samaradorlikni yanada oshirish yo'lidan boradi: temir yo'lini yirik sanoat korxonalariga yaqin joyda qurishga harakat qiladi. Xuddi shuningdek, davlat kadrlarni tayyorlashda, kasbga o'qitishda ham "to'g'ri tanlash muammosi"ga[18] duch keladi. Tanlovlarning to'g'riligini ta'minlash jarayoni esa o'z-o'zidan sanoat siyosati yuzaga keladi.

Aksariyat davlatlar raqamli iqtisodiyotni rivojlantirish, sifatli ish o'rinlarini yaratish va bu orqali o'rta sinfni qo'llab-quvvatlash, geosiyosiy chaqiriqlarga moslashish kabi imperativlarni bajarishda sanoat siyosatini yuritmoqdalar. Ular o'zlari ko'rayotgan chora-tadbirlar tizimini "sanoat siyosati" deb atamasalar-da, mohiyat to'lig'icha sanoat siyosatiga borib taqaladi[16]. Shu asnda so'nggi o'n yilliklarda sanoat siyosatini yuritish bo'yicha tajriba hosil bo'ldi, darslar chiqarildi. Keyingi qadam esa, mantiqan, ushbu tajriba va bilimlarni atrof-muhitni himoya qilish kabi kechiktirib bo'lmas vazifa yo'lida tarkibiy o'zgarishlarni amalga oshirish hisoblanadi[14].

Yuqorida an'anaviy sanoat siyosatini yuritish zaruriyati bozor nuqsonlari orqali izohlab berildi. YSS esa bunga qo'shimcha ravishda iqlim o'zgarishlari bilan bog'liq bo'lgan bozor nuqsonlarini hal qilish mas'uliyatini



ham oladi. Iqlim o'zgarishi uchun asosiy bozor nuqsoni bu issiqxona gazlari ta'siri bo'lib, u iqtisodiy faoliyatning "nojo'ya ta'siri" hisoblanadi[19].

Ekologik xavfsizlikni ta'minlash uchun davlatlar uzoq yillardan beri iqlim siyosatini yuritib keladi. Buning uchun alohida vazirlik yoki boshqa davlat idorasi tashkil etiladi. O'zbekistonda Ekologiya, atrof-muhitni muhofaza qilish va iqlim o'zgarishi vazirligi, Qozog'istonda Ekologiya va tabiiy resurslar vazirligi, AQShda Atrof-muhitni muhofaza qilish agentligi bunga misol. O'z navbatida, iqtisodiyot va sanoat vazirliklari mamlakatda sanoat siyosatini yuritishga mas'ul bo'ladi. Vazirliklar oldiga qo'yilgan maqsadlar aniq taqsimlangan bo'lsa-da, ularning ayrimlari o'zaro muvofiqlashgan holda harakat qilishni talab etadi. Misol uchun, iqlim siyosatining iqtisodiyotni dekarbonizatsiya qilish va sanoat siyosatining ijtimoiy farovonlikni yaxshilash maqsadlariga bir-biridan ayro holda erishib bo'lmaydi. Shuning uchun ham YSSni iqlim o'zgarishlarining oldini olish bilan bog'liq doimiy cheklovlar sharoitida yuritiladigan klassik sanoat siyosati, deb ham tavsiflash mumkin. Shular asosida YSSni quyida chizma orqali tasvirlash mumkin:

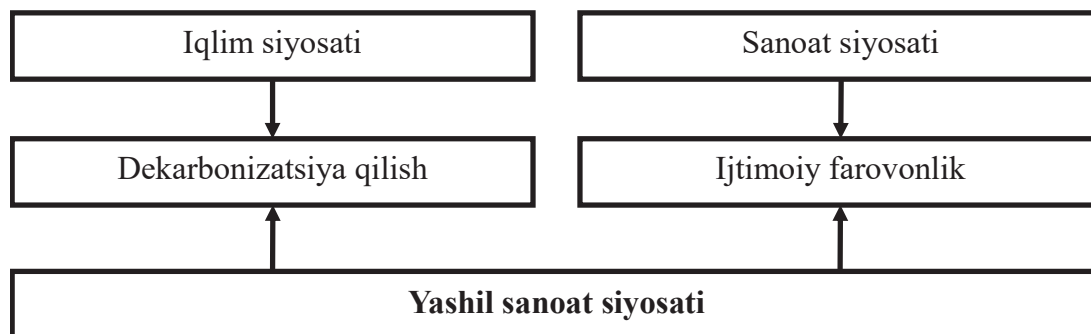

2-rasm. Yashil sanoat siyosati [20].

Maqsadlarning birlashtirilishi shu zahotiy oq YSS uchun yangi muammoni yaratadi: har ikki maqsadga bir vaqtda erishish. Mazkur muammo maqsadlar o'zaro zid kelganda, ikkisidan birini tashlashga to'g'ri kelganda yoki maqsadlardan birining erishilmasligi uchun badal to'lash kerak bo'lganda ayniqsa murakkablashadi[20].

Maqsadlardagi farqlar bilan bir qatorda tadqiqotchilar L. Karp va M. Stivenson YSS va an'anaviy sanoat siyosati o'rtasidagi yanada nozikroq farqlarni ko'rsatib o'tgan[21]. Olimlarning fikricha, YSSni yuritish uchun yana 2 muhim sabab borki, ular sanoat siyosatida yo umuman yo'q, yoki eng kamida ahamiyatsiz darajada. Ulardan birinchisi majburiyat olish muammosidir (compelling problem). Qayd etish joizki, bizneslar, odatda, yashil tadqiqot va ishlanmalar (R&D)ni amalga oshirish yoki umuman yashil texnologiyalarni joriy qilishdan manfaatdor bo'lmaydi. Chunki bunday investitsiyalarning kelgusida o'zini oqlashi va foyda keltirishi doimo savol ostida bo'ladi. Hozirda hukumatlar yashil investitsiya loyihalarining butun hayot sikli davomida amaldagi chora-tadbirlarning saqlanib qolinishi bo'yicha ishonchli va'dalar bera olmaydilar. Ya'ni, ana'anaviy sanoat siyosati yashil investitsiyalarning rentabelli bo'lishini kafolatlay olmaydi. Davlat esa bu kafolatni YSS orqali berishi mumkin.

Yashil va an'aviy sanoat siyosati o'rtasidagi ikkinchi farq kelgusidagi atrof-muhit siyosatining endogenligi (ichki bog'liqligi) bilan bog'liq. Masalan, kelgusidagi uglerod soliqlarining samaradorligi muqobil energiya manbalarining kelgusidagi holatiga, bu esa, o'z navbatida, ushbu sohaga kiritilayotgan joriy investitsiyalarga bog'liq bo'ladi. Ya'ni, davlat kelgusidagi atrof-muhit siyosatiga ta'sir etish yoki sharoit yaratish uchun YSS vositalaridan foydalanishi mumkin.

Yuqorida keltirilgan 2 farqni yana bir misol orqali ko'rib chiqsak. Nazariy jihatdan, normal bozor sharoitlarida yashil mahsulot ishlab chiqaruvchilar o'z mahsulotlarini ularning haqiqiy ijtimoiy nafiga mutanosib narxda sota olmaydilar[22]. Masalan, geotermal energiyadan olingan elektr energiyasini to'g'ridan-to'g'ri bozor narxda sotib olish ishlab chiqaruvchining global iqlim uchun keltirgan nafini qoplay olmaydi. Shuning uchun ham energiya bu turini ishlab chiqarishga qiziqish ijtimoiy jihatdan optimal miqdorga qaraganda juda kam bo'lishi mumkin. Geotermal asosda elektr energiyasini ishlab chiqarish global iqlim o'zgarishlari nuqtai nazaridan salmoqli tashqi ta'sirlarga egaligi tabiiy. Shunga binoan, davlat YSS doirasida subsidiyalar, oshirilgan narxlar va qayta tiklanadigan manbalardan xarid qilish majburiyatini joriy qilish orqali ham yashil rag'batlatirish majburiyatini olishi, ham kelajakdagi iqlim siyosati uchun sharoit hozirlashi mumkin bo'ladi.

Shu bilan birga, YSSning farqlovchi belgilari sifatida uning tamoyillarini ham keltirish mumkin. Ushbu tamoyillar BMTning Yagona iqlim o'zgarishlari ta'lim hamkorligi (The One UN Climate Change Learning Partnership – UN CC:Learn) tashabbusi bilan dunyoning yetakchi olimlari tomonidan ishlab chiqilgan bo'lib[23], ularni quyidagicha izohlash mumkin:

1. Ekologik badallar to'lanishi kerak. Atrof-muhitni ifloslantirish bozor iqtisodiyoti sharoitida mahsulot tannarxini kamaytirishning eng samarali usullaridan biridir. Korxonalar ishlab chiqarish jarayonida ekologik



toza bo'lmagan arzonroq texnologiyalarni qo'llash orqali raqobatbardoshlikni oshirish va foydani maksimal-lashtirishga intiladilar. Oqibatda butun jamiyat zarar ko'radi. YSS orqali ushbu zararlarining qiymati baholanib, zaharlovchi subyektlarga to'lattiriladi.

2. "Yaxshi" va "yomon" texnologiyalarni ajratish. YSS doirasida atrof-muhitga zarar keltiradigan ishlab chiqarish texnologiyalarini taqiqlash, bunday texnologiyalar asosida ishlayotgan korxonalar uchun ularni bar-taraf etish yuzasidan yo'l-xaritalarini qabul qilish, yashil texnologiyalarni rag'batlantirish mumkin.

3. Choralar ko'rish uchun vaqtning cheklanganligi. Agarda davlatlar iqlim o'zgarishlari, jumladan global isishni jilovlash bo'yicha hozir choralar ko'rmasa, bu yaqin kelajakda insoniyat uchun fojeali oqibatlar keltirib chiqaradi. Ushbu choralar YSS orqali yashil transformatsiyani amalga oshirishni nazarda tutadi.

4. Ijtimoiy murosaga kelish zarurati. Iqtisodiyotni yashillashtirish katta mablag' va sa'y-harakatlarni talab etadi. Shu sababli, uni amalga oshirish, tabiiyki, turli ijtimoiy guruhlarning qarshiligiga uchraydi. YSSni iqtisodiy, ijtimoiy va ekologik manfaatlarni balanslashtirmay yuritib bo'lmaydi.

5. Xalqaro darajada muvofiqlashtirish zarurati. An'anaviy sanoat siyosati bu to'liq milliy darajada amalga oshiriladi va faqatgina milliy darajadagi muammolarni bartaraf etishga qaratiladi. YSSning maqsadi global muammoni yumshatish bo'lganligi uchun, bunda xalqaro hamkorliksiz qo'yilgan maqsadlarga erishib bo'lmaydi.

Shu o'rinda YSSning chegaralari yoki uning obyektlari mundarijasini ham aniqlashtirib olish maqsadga muvofiq. Chunki YSS yuritilishi iqlim siyosati va sanoat siyosatining to'xtatilishini nazarda tutmaydi, balki ularni o'zaro muvofiqlikda olib borish mexanizmlarini taqdim etadi. Ayni vaqtda iqlim siyosati mohiyatan ancha keng tushuncha bo'lib, uning barcha jabhalarini sanoat siyosatiga uyg'unlashtirish imkonsizdir. Masalan, Ch. Eklestonga ko'ra, iqlim siyosati suv va havoning ifloslanishi, chiqindilarni boshqarish, ekotizimlarni boshqarish, bioxilma-xillikni saqlab qolish, tabiiy resurslarni boshqarish, yovvoyi tabiat va xavf ostidagi turlarni muhofaza qilish kabi masalalarni qamrab oladi[24]. Sanoat siyosati esa targetlangan sanoat tarmoqlari, firmalar va iqtisodiy faoliyat turlariga yo'naltiriladi[25].

XULOSA VA TAKLIFLAR

YSSning yuqorida keltirilgan va o'rganilgan boshqa ta'riflariga asoslangan holda xulosa qilish mumkinki, YSS asosan kam uglerodli ishlab chiqarish va resurs-tejamkorlikka qaratiladi. Boshqacha aytganda, u iqlim siyosatining suv va havoning ifloslanishi, chiqindilar va tabiiy resurslarni boshqarish yo'nalishlari bilan bevosita, qolgan sohalari bilan esa bilvosita bog'liq sanaladi. Shuningdek, iqlim o'zgarishlariga sabab bo'layotgan eng katta omil havoning ifloslanishi (zaharlanishi) bo'lib, bu YSSni o'rganishda qazilma yoqilg'idan qayta tiklanadigan energiya manbalariga o'tish masalasiga ustuvorlik berilishiga olib kelmoqda.

Umuman olganda, YSS dunyo davlatlari hukumatlari tomonidan ortga surmay yuritilishi kerak bo'lgan, shu bilan birga hozirgi kunda konseptual asoslari yetarlicha shakllanib ulgurmagani ijtimoiy-iqtisodiy siyosat sohasidir. Konseptual tavsifdagi mavjud adabiyotlarning aksariyati u yoki bu xalqaro tashkilot tashabbusi bilan yaratilgan bo'lib, ularni boyitish va yanada takomillashtirishga ehtiyoj seziladi. Ayniqsa, YSSning maqsadi va vazifalari, sohalari, uni yuritish bo'yicha yondashuvlar, rivojlangan va rivojlanayotgan mamlakat sharoitida qo'llashning o'ziga xosligi kabi yo'nalishlarda konseptual va nazariy tadqiqotlar olib borish ilmiy doiralar oldida turgan vazifalardan biridir.

Foydalanilgan adabiyotlar ro'yxati

1. Intergovernmental Panel on Climate Change (IPCC) (2014): Climate Change 2014: Mitigation of Climate Change. Contribution of Working Group III to the Fifth Assessment Report of the Intergovernmental Panel on Climate Change [Edenhofer, O. et al. (eds.)]. Cambridge, United Kingdom and New York, NY: USA Cambridge University Press.
2. Anzolin, G., Lebdioui, A. Three Dimensions of Green Industrial Policy in the Context of Climate Change and Sustainable Development. Eur J Dev Res 33, 371–405 (2021).
3. Lyons, John. "Semantics, vol. I." Cambridge: Cambridge (1977). p.158 and on.
4. Hubert Schmitz, Oliver Johnson and Tilman Altenburg. Rent Management – The Heart of Green Industrial Policy. IDC Working Paper, Volume 2013, No 48. April, 2013. – P. 5.
5. Karp, Larry and Stevenson, Megan (2012) 'Green Industrial Policy: Trade and Theory', Working Paper, Department of Agricultural and Resource Economics, University of California Berkeley.
6. Исаченко Т.М., Ильягуева Б.З. Опыт применения инструментов "зеленой" промышленной политики // Российский внешнеэкономический вестник, №7/2019. – Стр. 36.
7. Green Industrial Policy to power a greener recovery. Манба: <https://www.unido.org/stories/green-industrial-policy-power-green-recovery>. Murojaat sanasi: 20.08.2024 yil.
8. When Fossil Fuels Run Out, What Then? Manba: <https://mahb.stanford.edu/library-item/fossil-fuels-run/>. Murojaat sanasi: 17.08.2024 yil.
9. World Bank (2012) Inclusive Green Growth The Pathway to Sustainable Development. Washington DC: The World Bank Group.



10. Rodrik Dani. Green industrial policy // Oxford Review of Economic Policy, Volume 30, Number 3, 2014, pp. 469-491.
11. Fouquet, R., & Hippe, R. (2019). The transition from a fossil-fuel economy to a knowledge economy. In Fouquet, R. (eds) Handbook on Green Growth. Edward Elgar Publishing.
12. Anzolin, G., Lebdioui, A. Three Dimensions of Green Industrial Policy in the Context of Climate Change and Sustainable Development. Eur J Dev Res 33, 371–405 (2021).
13. Muqimov Sh. Sanoat siyosatining mamlakat iqtisodiy o'sishini ta'minlashdagi o'rni // Tizimli tadqiqotlar ilmiy-tahliliy jurnali, 7/2023. – B. 34.
14. Pegels, A. Why we need a green industrial policy. In: Chapter 1 of Pegels. Green industrial policy in emerging countries, London: Routledge. <http://www.routledge.com/books/details/9780415870672/>.
15. Ambroziak, A.(2017) 'The New Industrial Policy of the European Union', Springer Cham. eBook ISBN: 978-3-319-39070-3. Published: 08 October 2016.
16. Muqimov Sh.A. Sanoat siyosati bo'yicha ilmiy bahslar: u kerakmi o'zi? // "Iqtisodiyot va ta'lim" ilmiy-elektron jurnali, 5/2023.
17. Ricardo Hausmann, Dani Rodrik & Charles F. Sabel, Reconfiguring Industrial Policy: A Framework with an Application to South Africa, Harvard University Center For International Development Working Paper No. 168; Harvard Kennedy School Faculty Research Working Paper No. RWP08-031 (2007).



RAQAMLI BIZNES MARKETINGIDA YASHIL BUXGALTERIYA HISOBINING ROLI: BARQAROR RIVOJLANISH NUQTAI NAZARIDAN QARASH

Allayarov Shamsiddin Amanullayevich

iqtisodiyot fanlari doktori, professor,
Toshkent davlat iqtisodiyot universiteti
“Savdo ishi” kafedrasini mudiri

Iskandarov Xurshid Iskandarovich

O‘zbekiston Respublikasi bank-moliya
akademiyasi magistranti

Yoqubov Madaminbek Abdurahim o‘g‘li

Toshkent davlat iqtisodiyot universiteti,
Moliya va moliyaviy texnologiyalar fakulteti
“Birja ishi” ta’lim yo‘nalishi 4-bosqich talabasi

Annotatsiya: Ushbu maqolada raqamli biznes marketingida yashil buxgalteriya hisobining roli va uning barqaror rivojlanish nuqtai nazaridan ahamiyati ko‘rib chiqiladi. Yashil buxgalteriya korxonalar tomonidan ekologik mas’uliyatni oshirish, resurslardan oqilona foydalanish va atrof-muhitga salbiy ta’sirni kamaytirish maqsadida qo‘llaniladi. Maqolada xalqaro va milliy tajribalar asosida raqamli biznes jarayonlarida yashil buxgalteriya hisobining o‘rni va uni samarali qo‘llash imkoniyatlari tahlil etiladi. Tadqiqot natijalari raqamli iqtisodiyotda barqaror rivojlanishga erishishda yashil buxgalteriya hisobining ahamiyatini ochib beradi.

Kalit so‘zlar: yashil buxgalteriya hisobi, ijtimoiy hisob, raqamli marketing, xalqaro standartlar, ekologik moliyaviy hisob.

Abstract: This article examines the role of green accounting in digital business marketing and its importance in terms of sustainable development. Green accounting is used by enterprises in order to increase environmental responsibility, rational use of resources and reduce negative impact on the environment. The article analyzes the role of green accounting in digital business processes and the possibilities of its effective application based on international and national experiences. The research findings reveal the importance of green accounting in achieving sustainable development in the digital economy.

Key words: green accounting, social accounting, digital marketing, international standards, environmental financial accounting.

Аннотация: В данной статье рассматривается роль зеленого учета в маркетинге цифрового бизнеса и его значение с точки зрения устойчивого развития. Зеленый учет используется предприятиями в целях повышения экологической ответственности, рационального использования ресурсов и снижения негативного воздействия на окружающую среду. В статье анализируется роль зеленого учета в цифровых бизнес-процессах и возможности его эффективного применения на основе международного и национального опыта. Результаты исследования показывают важность зеленого учета в достижении устойчивого развития в цифровой экономике.

Ключевые слова: зеленый учет, социальный учет, цифровой маркетинг, международные стандарты, экологический финансовый учет.

KIRISH

Zamonaviy biznes muhitida atrof-muhitga ta’sir qilish bo‘yicha shaffoflik va javobgarlikka bo‘lgan talab kuchaydi. Yashil buxgalteriya hisobi yoki ekologik buxgalteriya moliyaviy hisobotga ekologik xarajatlarni va foydalarni birlashtiradigan yondashuvdir. Ushbu amaliyot tashkilotlarga moliyaviy maqsadlarni ekologik barqarorlik bilan muvofiqlashtirish, atrof-muhit ko‘rsatkichlarini o‘lchash, boshqarish va hisobot berishda yordam beradi [1]. Ushbu rivojlanishga parallel ravishda, raqamli marketing korxonalar uchun o‘z brend qadriyatlarini mustahkamlash va iste’molchilar bilan muloqot qilish uchun hal qiluvchi vosita sifatida paydo bo‘ldi. Raqamli platformalarning o‘sishi kompaniyalarning o‘z auditoriyalari bilan o‘zaro munosabatini o‘zgartirdi va barqarorlikni marketing strategiyalariga qo‘shishni talab qildi.



So'z avvalida yashil buxgalteriya hisobining mazmuniga to'xtaladigan bo'lsak, yashil buxgalteriya hisobi, shuningdek, ekologik hisob yoki barqaror buxgalteriya sifatida ham tanilgan, moliyaviy va iqtisodiy qarorlar qabul qilish jarayonlariga ekologik va ijtimoiy omillarni integratsiyalashga qaratilgan buxgalteriya hisobining ixtisoslashgan tarmog'i hisoblanadi [2]. U iqtisodiy faoliyatning atrof-muhitga ta'siri va barqarorligini hisobga olgan holda yanada to'liqroq va aniq tasvirni taqdim etishga qaratilgan. U iqtisodiy faoliyatning qisqa muddatli rentabelligini emas, balki barqarorligini baholashga qaratilgan. Tabiiy kapital va ekotizim xizmatlarini hisobga olgan holda, yashil buxgalteriya tashkilotlarga o'z harakatlarining atrof-muhit va jamiyatga uzoq muddatli oqibatlarini tushunishga yordam beradi.

MAVZUGA OID ADABIYOTLAR SHARHI

Raqamli biznes marketingi va yashil buxgalteriya hisobining integratsiyasi hozirgi kunda barqaror rivojlantirish nuqtai nazaridan dolzarb masalalardan biri hisoblanadi. Yashil buxgalteriya hisobining asosiy maqsadi – korxonaning ekologik ta'sirini baholash va uni kamaytirishga qaratilgan strategiyalar ishlab chiqishdir. Xalqaro va milliy darajadagi tadqiqotlar ushbu yo'nalishda o'ziga xos yondashuvlarni shakllantirgan.

Xalqaro miqyosda D. Owen tomonidan yashil buxgalteriya va ekologik hisob-kitoblar korxonalarining atrof-muhitga ta'sirini o'lchash va hisobga olishning muhim jihati sifatida o'rganilgan. U yashil buxgalteriyaning biznes jarayonlaridagi ahamiyatini ochib berar ekan, bu jarayon nafaqat iqtisodiy samaradorlikni oshiradi, balki barqaror rivojlanishga hissa qo'shadi, deb ta'kidlaydi.

M. Schaltegger va R. Burritt o'z tadqiqotlarida yashil buxgalteriya va ekologik mas'uliyatni raqamli biznes jarayonlariga integratsiya qilish orqali raqamli iqtisodiyotning samaradorligini oshirishga e'tibor qaratishgan. Ularning fikricha, ekologik mas'uliyat va yashil hisob-kitoblar marketing strategiyalariga joriy etilishi raqamli biznes korxonalarini uchun barqaror rivojlanishning muhim tarkibiy qismi hisoblanadi.

O'zbekistonda yashil buxgalteriya bo'yicha olib borilgan tadqiqotlardan I. Karimov ishlarini keltirib o'tish mumkin. U yashil buxgalteriyaning O'zbekiston korxonalarida joriy qilinishi va uning ekologik xavfsizlikni ta'minlashdagi o'rnini o'rgangan. Karimovning fikricha, raqamli biznesda yashil hisob-kitoblar tizimini qo'llash nafaqat korxonalarining ekologik javobgarligini oshiradi, balki ularning iqtisodiy ko'rsatkichlariga ham ijobiy ta'sir qiladi.

Xulosa qilib aytganda, adabiyotlar sharhidan ko'rinib turibdiki, raqamli biznes marketingida yashil buxgalteriya hisobi ekologik mas'uliyatni oshirish va barqaror rivojlanishni ta'minlashda muhim vosita hisoblanadi. Shu bilan birga, ekologik hisob-kitoblar va yashil buxgalteriya marketing strategiyalariga joriy etilishi korxonalar faoliyatining samaradorligini oshirishga xizmat qiladi.

TADQIQOT METODOLOGIYASI

Ushbu tadqiqot ishlarini amalga oshirishda ilmiy tadqiqot metodologiyasida keng qo'llaniladigan usullardan foydalanildi. mavzuni o'rganishda umumiylikdan individuallikka va aksincha tartibda deduksion yoki induksion usullardan foydalanish samara bersa, abstrakt-mantiqiy fikrlash usuli esa jarayonni tizimli tahlil qilishda ahamiyatlidir. Ilmiy tahlil jarayonida ana shu ilmiy tadqiqot usullaridan, xususan, kuzatish, umumlashtirish, guruhlash, taqqoslash, tahlil qilishda esa sintez va tahlil usullarini keng foydalanildi.

TAHLIL VA NATIJALAR

Atrof-muhit hisobi deb ham ataladigan yashil buxgalteriya moliyaviy va iqtisodiy tahlilga innovatsion yondashuv bo'lib, u inson faoliyatining atrof-muhitga ta'siri haqidagi ortib borayotgan tashvishlarga javoban paydo bo'ldi. Bu iqtisodiy ko'rsatkichlar bo'yicha yanada muvozanatli va barqaror istiqbolni yaratish uchun ekologik va ijtimoiy omillarni an'anaviy buxgalteriya tizimiga integratsiyalashni o'z ichiga oladi.

Shuningdek, yashil buxgalteriya hisobining xususiyatlariga to'xtaladigan bo'lsak, atrof-muhit yoki barqaror buxgalteriya sifatida ham tanilgan yashil buxgalteriya hisobi, uni an'anaviy buxgalteriya amaliyotidan ajratib turadigan bir qancha o'ziga xos xususiyatlarga ega. Bu xususiyatlar uning iqtisodiy tahlilga ekologik va ijtimoiy mulohazalarni integratsiyalashuviga yo'naltirilganligini aks ettiradi. Yashil buxgalteriya hisobining asosiy elementlari [3]:

Siyosat yo'nalishi: ko'pincha siyosatni ishlab chiqish va tartibga solish qarorlarini xabardor qilish uchun ishlatiladi. Yashil buxgalteriya ma'lumotlari hukumatlarga atrof-muhitni muhofaza qilish va barqarorlikni ta'minlovchi siyosatlarni ishlab chiqish va baholashda yordam berishi mumkin, masalan, chiqindilarni kamaytirish maqsadlari va tabiatni muhofaza qilish tashabbuslari.

Shaffoflik va hisobot berish: yashil buxgalteriya shaffoflik va atrof-muhit va ijtimoiy ma'lumotlarning oshkor etilishiga yordam beradi. Ko'pgina tashkilotlar barqarorlik hisobotlarini tayyorlaydilar, unda o'zlarining atrof-muhit ko'rsatkichlari va ijtimoiy mas'uliyat borasidagi sa'y-harakatlarini manfaatdor tomonlarga yetkazadilar.



Xalqaro standartlar: barqarorlik va taqqoslashni kuchaytirish uchun yashil buxgalteriya Global Hisobot Tashabbusi va Barqarorlik Buxgalteriya Standartlari Kengashi tomonidan ishlab chiqilgan xalqaro standartlar va ko'rsatmalarga amal qiladi.

Samaradorlikni o'lchash: u atrof-muhit va ijtimoiy samaradorlikni baholash uchun vositalar va ko'rsatkichlarni taqdim etadi. Bunga uglerod chiqindilari, energiya samaradorligi, suvdan foydalanish, chiqindilarni ishlab chiqarish va ijtimoiy ta'sir va boshqalar bilan bog'liq ko'rsatkichlar kiradi.

Manfaatdor tomonlarning ishtiroki: yashil buxgalteriya turli manfaatdor tomonlarni, jumladan investorlar, iste'molchilar, xodimlar va jamoalarni jalb qilish muhimligini tan oladi. Ushbu tomonlarni barqarorlik haqida hisobot berish va qarorlar qabul qilish jarayonlariga jalb qilish hisobdorlik va shaffoflikni oshiradi.

Yashil buxgalteriya hisobi har xil turdagi yoki yondashuvlarni o'z ichiga oladi, ularning har biri o'ziga xos yo'nalish va maqsadlarga ega. Yashil buxgalteriya hisobining ushbu turlari turli ehtiyojlarni qondirish va ekologik hamda ijtimoiy hisobning alohida jihatlarini hal qilish uchun mo'ljallangan. Yashil buxgalteriya hisobining ba'zi keng tarqalgan turlari:

Atrof-muhitni boshqarish hisobi: birinchi navbatda, tashkilotlarga ichki atrof-muhit xarajatlarini va resurslardan samaraliroq foydalanishni baholash va boshqarishda yordam berish bilan shug'ullanadi. U tashkilot ichidagi xarajatlarni tejash va resurslardan samarali foydalanish imkoniyatlarini aniqlashga qaratilgan.

Ekologik moliyaviy hisob: yashil buxgalteriya hisobining bu turi atrof-muhitga oid ma'lumotlarni moliyaviy hisobotlarga integratsiyalashga qaratilgan. U investorlar, kreditorlar va boshqa manfaatdor tomonlarga kompaniyaning ekologik xavf-xatarlari, imkoniyatlari va moliyaviy natijalarga ta'siri haqida aniqroq tushuncha berishga qaratilgan.

Ijtimoiy hisob: ijtimoiy buxgalteriya hisobi ijtimoiy va jamoat ta'sirini o'z ichiga olgan holda yashil buxgalteriya ko'lamini kengaytiradi. U ish o'rinlari yaratish, jamiyatni rivojlantirish va ijtimoiy mas'uliyatga qo'shgan hissasi kabi tashkilotning ijtimoiy samaradorligini o'lchash va hisobot berishga qaratilgan.

Ekologik iz tahlili: ekologik izlar tahlili inson faoliyatining atrof-muhitga ta'sirini tabiiy resurslar iste'molini o'lchash va uni yerning ushbu resurslarni qayta tiklash qobiliyati bilan taqqoslash orqali baholaydi. U inson faoliyati sayyoralar chegaralari ichida ekanligini aniqlashga qaratilgan.

Quyidagi jadvalda yashil buxgalteriya hisobining afzalliklari va kamchiliklarini ko'rishimiz mumkin (1-jadval):

1-jadval. Yashil buxgalteriya hisobining afzalliklari va kamchiliklari.

No	Yashil buxgalteriya hisobining afzalliklari	Yashil buxgalteriya hisobining kamchiliklari
1	Yaxshilangan qarorlar qabul qilish: tashkilotlar va hukumatlarga atrof-muhit va ijtimoiy omillarni hisobga olgan holda ko'proq asosli qarorlar qabul qilishga yordam beradi	Murakkablik va ma'lumotlarga qo'yiladigan talablar: amalga oshirish murakkab va ma'lumotlarni ko'p talab qilishi mumkin, resurslar va tajribani talab qiladi
2	Barqarorlikni rejalashtirish: barqarorlik uchun uzoq muddatli rejalashtirishni osonlashtiradi, ekologik va ijtimoiy muammolar xavfini kamaytiradi	Subyektivlik: atrof-muhit va ijtimoiy omillarni baholash subyektiv mulohazalar va baholarni o'z ichiga olishi mumkin
3	Resurs samaradorligi: chiqindilarni kamaytirish va resurslarni boshqarishni yaxshilash orqali resurslar samaradorligi va xarajatlarni tejashni rag'batlantiradi	O'zgarishlarga qarshilik: ba'zi tashkilotlar mavjud amaliyotlar uchun qo'shimcha yuk tufayli yashil buxgalteriya hisobiga qarshilik ko'rsatishi mumkin
4	Xavflarni kamaytirish: ekologik va ijtimoiy xavflarni aniqlaydi va boshqaradi, potensial majburiyatlarni va obro'ga ziyonni kamaytiradi	Boshlang'ich xarajatlari: yashil buxgalteriya tizimlari va standartlarini joriy qilish katta miqdordagi investitsiyalarni talab qilishi mumkin
5	Shaffoflik va javobgarlik: manfaatdor tomonlarga atrof-muhit va ijtimoiy natijalarni oshkor qilish, ishonchni mustahkamlash orqali shaffoflikni oshiradi	Standartlashtirishning yo'qligi: yagona standartlar va qoidalarning yo'qligi hisobot berish va ma'lumotlarni taqqoslashda nomuvofqlikka olib kelishi mumkin

Umumiy qilib aytganda, yashil buxgalteriya hisobi resurslar samaradorligini oshirish, xatarlarni kamaytirish, shaffoflik va hisobdorlikni oshirish, raqobatdosh ustunlikni ta'minlash, barqaror qarorlar qabul qilish haqida ma'lumot berish va tashkilotlarning o'zgaruvchan atrof-muhit va ijtimoiy sharoitlarga moslashishiga yordam berish orqali tashkilotlarga foyda keltiradi.

Shu o'rinda yashil buxgalteriya hisobi yuritishda bir qator qiyinchiliklarga duch kelishimiz mumkin, ya'ni, ma'lumotlarni yig'ish va baholashning murakkabligi, atrof-muhit va ijtimoiy omillarni baholashda subyektivlik, manfaatdor tomonlar tomonidan o'zgarishlarga qarshilik, ma'lumotlarning ishonchiligi, standartlashtirish va tartibga soluvchi qo'llab-quvvatlash zarurati kiradi [4].

Raqamli marketingda yashil buxgalteriya integratsiyasi natijasini quyidagilarda ko'rish mumkin:



Shaffoflik va javobgarlik: yashil buxgalteriya kompaniyaning atrof-muhit ko'rsatkichlari haqida batafsil ma'lumot berish orqali shaffoflikni oshiradi. Raqamli marketingda bu shaffoflik juda muhim, bunda kompaniyalar tekshirilishi mumkin bo'lgan ma'lumotlar orqali barqarorlikka bo'lgan sadoqatini namoyish etishlari mumkin.

Atrof-muhitga ta'sir haqida hisobot berish: kompaniyalar o'zlarining marketing materiallarida uglerod chiqindilari, energiya sarfi va chiqindilarni boshqarish kabi ko'rsatkichlarni hisobot qilish uchun yashil hisobdan foydalanadilar [5]. Ushbu ma'lumot ko'pincha barqarorlik hisobotlari, infografika va ijtimoiy media postlari orqali namoyish etiladi.

Ishonchni mustahkamlash: shaffof hisobot atrof-muhit muammolari haqida tobora ko'proq tashvishlanayotgan iste'molchilar bilan ishonchni mustahkamlaydi. Atrof-muhit samaradorligi ma'lumotlarini ochiqchasiga almashish orqali kompaniyalar ishonchlilikni o'rnatishi va brend obro'sini mustahkamlashi mumkin.

Barqarorlik xabari: yashil buxgalteriya ma'lumotlari kompaniyalarga ekologik ongli iste'molchilar bilan rezonanslashadigan ishonchli barqarorlik xabarlarini yaratishga yordam beradi.

Xabardorlikni oshirish: raqamli marketing iqlim o'zgarishi va kompaniyalar buni hal qilish uchun qilayotgan harakatlar haqida xabardorlikni oshirishda rol o'ynaydi. Bu iqlim muammolari bo'yicha global xabardorlikni va harakatni oshirish maqsadiga mos keladi.

Emissiyalarni o'lchash va kamaytirish: yashil buxgalteriya kompaniyalarga bug' gazlari chiqindilarini o'lchash va uglerod izlarini kamaytirish strategiyalarini amalga oshirishda yordam beradi [6]. Ushbu sa'y-harakatlarni namoyish etadigan marketing kampaniyalari iqlim bo'yicha harakatlar tashabbuslarini qo'llab-quvvatlaydi.

Kengaytirilgan shaffoflik: atrof-muhitga ta'siri haqida aniq va to'g'ri ma'lumot beradi, iste'molchilar ishonchini va ishonchliligini oshiradi.

Yaxshilangan brendni idrok etish: kompaniyalarni barqarorlik sohasida yetakchilar sifatida joylashtiradi, ularning brend imidjini va bozorda farqlanishini oshiradi.

Iste'molchilarning sodiqligini oshirish: atrof-muhit uchun mas'uliyatni birinchi o'ringa qo'yadigan iste'molchilarni jalb qiladi va saqlab qoladi, bu esa uzoq muddatli mijozlarning sodiqligiga olib keladi.

Samarali barqarorlik xabari quyidagilarni o'z ichiga oladi [7]:

- yutuqlarni ajratib ko'rsatish: marketing kampaniyalari ko'pincha kompaniyaning uglerod chiqindilarini kamaytirish yoki resurslar samaradorligini oshirish kabi atrof-muhitga oid yutuqlarini ta'kidlaydi;
 - iste'molchi qadriyatlariga moslashish: kompaniyalar o'z marketing xabarlarini maqsadli auditoriya qadriyatlarini bilan moslashtiradi, barqarorlikka bo'lgan sadoqatini namoyish etadi va raqobatchilardan ajralib turadi.
- Iste'molchilarni jalb qilish: raqamli marketing platformalari iste'molchilarni barqarorlik masalalariga jalb qilish uchun imkoniyatlar yaratadi. Kompaniyalar iste'molchilarni o'zlarining ekologik tashabbuslariga jalb qilish uchun turli strategiyalardan foydalanadilar:
- interaktiv kontent: interaktiv infografika, videolar va barqaror amaliyotlarning virtual sayohatlari kabi vositalar iste'molchilarni jalb qilish va kompaniyaning atrof-muhitni muhofaza qilish borasidagi sa'y-harakatlari haqida ma'lumot berish uchun ishlatiladi.
 - ijtimoiy media kampaniyalari: ijtimoiy media platformalari yangilanishlarni almashish, fikr-mulohazalarni so'rash va barqarorlik haqida munozaralarni kuchaytirish, iste'molchilarning ishtiroki va qo'llab-quvvatlashini kuchaytirish uchun ishlatiladi.

Yashil buxgalteriya hisobining raqamli marketingga integratsiyalashuvi iste'molchilar ishonchi va brend ishonchliligiga sezilarli ta'sir ko'rsatadi. Shu jumladan:

Iste'molchilar ishonchini shakllantirish: iste'molchilar atrof-muhitga ta'siri haqida aniq va shaffof ma'lumot beruvchi brendlarga ko'proq ishonishadi. Raqamli marketing orqali samarali tarqatiladigan yashil buxgalteriya amaliyoti ishonchni oshirishi va uzoq muddatli sodiqlikni oshirishi mumkin.

Ijobiy brend idroki: atrof-muhit uchun mas'uliyatli sifatida qabul qilingan kompaniyalar iste'molchilar tomonidan ko'pincha ijobiyroq ko'riladi. Ushbu ijobiy idrok brendning yaqinligi va targ'ibotining kuchayishiga olib kelishi mumkin.

Yashil buxgalteriya hisobi raqobatbardosh bozorlarda asosiy farqlovchi bo'lib xizmat qiladi, ya'ni [8]:

- raqobat ustunligi: barqarorlikni birinchi o'ringa qo'yadigan va yashil buxgalteriya ma'lumotlarini samarali yetkazadigan kompaniyalar o'zlarini raqobatchilardan farqlashlari mumkin. Bu tabaqalanish, ayniqsa, atrof-muhitga ta'sir qilish muhim ahamiyatga ega bo'lgan sohalarda qimmatlidir.
- ekologik ongli iste'molchilarni jalb qilish: yashil buxgalteriya hisobi va barqarorlik haqidagi xabarlar atrof-muhitga mas'uliyatni birinchi o'ringa qo'yadigan, bozorni kengaytirish va mijozlarni saqlab qolish uchun imkoniyatlar yaratadigan iste'molchilarni jalb qiladi.

Yuqorida aytib o'tilgan afzalliklariga qaramay, yashil buxgalteriya hisobini raqamli marketingga integratsiyalash bilan bog'liq muammolar mavjud:

- ma'lumotlarning aniqligi: atrof-muhitga oid ma'lumotlarning aniqligi va ishonchliligini ta'minlash juda muhimdir. Noto'g'ri ma'lumotlar kompaniyaning obro'siga putur yetkazishi va iste'molchilar ishonchini buzishi mumkin.



- xarajat oqibatlari: yashil buxgalteriya amaliyotini amalga oshirish va ularni raqamli marketing strategiyalariga integratsiyalash qo'shimcha xarajatlarni o'z ichiga olishi mumkin. Korxonalar ushbu xarajatlarni potensial foyda bilan muvozanatlashi kerak.
- hisobotning murakkabligi: yashil buxgalteriya murakkab ma'lumotlarni yig'ish va hisobot berish jarayonlarini o'z ichiga oladi. Kompaniyalar ushbu murakkabliklarni samarali boshqarish uchun tizimlar va tajribaga sarmoya kiritishlari kerak.

Yashil buxgalteriya hisobi va raqamli marketingning nazariy va amaliy jihatlarini tushunish uchun keng qamrovli adabiyotlar ko'rib chiqildi. Manbalar orasida ko'rib chiqilgan jurnallar, sanoat hisobotlari, kitoblar va amaliy tadqiqotlar mavjud. Ko'rib chiqish quyidagilarga qaratildi:

- yashil buxgalteriya tamoyillari va amaliyotlari;
- zamonaviy biznesda raqamli marketingning roli;
- yashil buxgalteriya va raqamli marketingning kesishishi;
- iste'molchi xatti-harakati va brendni idrok etishiga ta'siri;
- barqaror rivojlanish maqsadlariga qo'shgan hissasi.

Kompaniyalar yashil buxgalteriya hisobini raqamli marketing strategiyalariga qanday kiritishlari haqida amaliy tushuncha berish uchun bir nechta amaliy tadqiqotlar tahlil qilindi. Keys tadqiqotlari turli sohalar va geografik hududlarni ifodalash uchun tanlangan, jumladan:

- texnologiya kompaniyalari;
- chakana savdo va iste'mol tovarlari ishlab chiqaruvchi korxonalar;
- ishlab chiqaruvchi firmalar;
- xizmat ko'rsatishga yo'naltirilgan korxonalar.

Ma'lumotlar ikkilamchi manbalardan, jumladan, sanoat hisobotlari, akademik tadqiqotlar va kompaniya barqarorligi haqidagi hisobotlardan to'plangan. Ham sifat, ham miqdoriy tahlillar qo'llaniladi.

Sifatli tahlil: amaliy tadqiqotlar va adabiyotlardan olingan tushunchalarni sharhlashga qaratilgan.

Miqdoriy tahlil: Yashil buxgalteriya amaliyoti va marketing samaradorligi o'rtasidagi bog'liqlikni baholash uchun statistik usullarni o'z ichiga oladi.

XULOSA VA TAKLIFLAR

Yashil buxgalteriya hisobi barqaror rivojlanish nuqtai nazaridan raqamli biznes marketing strategiyalarini shakllantirishda muhim rol o'ynaydi. Atrof-muhit samaradorligi ko'rsatkichlarini raqamli marketing harakatlariga integratsiyalash orqali kompaniyalar shaffoflikni oshirishi, iste'molchilarning ishonchini mustahkamlashi va raqobatbardosh bozorda ajralib turishi mumkin. Bundan tashqari, yashil buxgalteriya mas'uliyatli iste'mol, ishlab chiqarish va iqlim harakatlarini rag'batlantirish orqali barqaror rivojlanish maqsadlariga erishishni qo'llab-quvvatlaydi.

Korxonalar ekologik barqarorlik va raqamli marketingning rivojlanayotgan landshaftini yo'lga qo'yishi bilan yashil buxgalteriya integratsiyasi tobora muhim ahamiyat kasb etadi. O'z marketing strategiyalarida yashil buxgalteriya amaliyotidan samarali foydalanadigan kompaniyalar nafaqat raqobatdosh ustunliklarga erishadilar, balki global barqarorlik sa'y-harakatlariga ham hissa qo'shadilar [9].

O'zbekistonning raqamli biznes marketingida yashil buxgalteriya hisobining o'rni global barqarorlik tendensiyalariga moslashish va mahalliy ekologik muammolarni hal qilishda muhim ahamiyatga ega bo'lishi mumkin.

Agarda O'zbekistonda yashil buxgalteriya hisobi keng joriy qilinsa quyidagilarga erishish mumkin:

yashil buxgalteriya hisobi moliyaviy va iqtisodiy tahlilga ekologik va ijtimoiy omillarni birlashtirishni o'z ichiga oladi, bu esa iqtisodiy faoliyatni yanada to'liqroq tushunish imkonini beradi;

u iqtisodiy faoliyatning atrof-muhit va jamiyatga uzoq muddatli ta'sirini baholash orqali barqarorlikni ta'kidlaydi, hozirgi harakatlar kelajak avlodlarning ehtiyojlarini qondirish qobiliyatiga putur yetkazmasligini ta'minlaydi;

yashil buxgalteriya hisobi atrof-muhitga ta'sir (masalan, uglerod chiqindilari va suvdan foydalanish) va ijtimoiy ta'sirlarni o'lchash va hisoblash uchun ko'rsatkichlarni o'z ichiga oladi;

u investorlar, mijozlar, xodimlar va jamoatchilik kabi manfaatdor tomonlarga atrof-muhit va ijtimoiy ko'rsatkichlarni oshkor qilish orqali shaffoflik va hisobdorlikni ta'minlaydi.

Foydalanilgan adabiyotlar ro'yxati:

1. Magabli A.M., "The impact of green accounting for reducing the environmental cost in production companies," Journal of Modern Accounting and Auditing, vol. 13, no. 6, June 2017, 219-221-betlar.
2. Jolly L. "Green accounting - a way to sustainable development" Sai Om Journal of Commerce & Management, vol 1, no. 5, May 2014, 44-47-betlar.
3. Lako, A. "Ecological crisis and urgency of green accounting".
4. <https://www.researchgate.net/publication/323388047> Ecological Crisis and Urgency of Green Accounting.



5. Markandya A. and M. Tamorra (eds.), Green Accounting in Europe; A Comparative Study. Edward Elgar Publishing, vol. 2, 2005.
6. Caraianni et al., C. Green Accounting Initiatives and Strategies for Sustainable Development. Business Science Reference, 2015.
7. Craig P.P. and Glasser, H. "Transfer models for 'green accounting: An approach to environmental policy analysis for sustainable development" in National Research Council, Assigning Economic Value to Natural Resources. Washington DC: National Academy Press, 5-bob, 1994 .
8. Annwar, S. "Green accounting system Objectives and importance" December 2018, <https://www.jagranjosh.com/general-knowledge/green-accounting-system-objectives-and-importance-1545652441-1>.
9. "Green accounting," Wikipedia, the free encyclopedia
10. https://en.wikipedia.org/wiki/Green_accounting.
11. Buckwell, A. "Green accounting for agriculture" Journal of Agricultural Economics, vol. 56, no. 2, 2005, 197–198-betlar.



FISKAL BARQARORLIKNI TA'MINLASHDA “NATIJAGA YO‘NALTIRILGAN BUDJETLASHTIRISH” USLUBIDAN FOYDALANISH IMKONIYATLARI

Kasimova Gulyar Axmatovna

Toshkent davlat iqtisodiyot universiteti
“Budjet hisobi va g‘aznachilik” kafedrası professori, DSc

Agzamov Avazxon Talgatovich

Toshkent davlat iqtisodiyot universiteti
Soliq va soliqqa tortish” kafedrası professori v.b., PhD

Annotatsiya: Mazkur maqolada Davlat budjetini “natijaga yo‘naltirilgan budjetlashtirish” tizimida shakllantirish, uning ijro etilishini ta‘minlash, budjet-soliq siyosatini amalga oshirish jarayonlari tahlil qilingan. Davlat budjeti mablag‘laridan samarali foydalanish bo‘yicha amaliy taklif va tavsiyalar ishlab chiqilgan.

Kalit so‘zlar: Davlat budjeti, “natijaga yo‘naltirilgan budjetlashtirish”, moliyaviy nazorat, davlat moliyasini boshqarish, davlat moliyaviy nazorati, budjet taqchilligi, ijtimoiy soha xarajatlari, budjet tashkiloti.

Abstract: This article analyzes the processes of forming the state budget in the system of “result-oriented budgeting”, ensuring its execution and implementing fiscal policy. Practical proposals and recommendations for the effective use of state budget funds have been developed.

Key words: State budget, “result-based budgeting”, financial control, state financial management, state financial control, budget deficit, social expenditures, budgetary organization.

Аннотация: В данной статье анализируются процессы формирования государственного бюджета в системе “ориентированного на результат бюджетирования”, обеспечения его исполнения и реализации бюджетно-налоговой политики. Разработаны практические предложения и рекомендации по эффективному использованию средств государственного бюджета.

Ключевые слова: Государственный бюджет, “бюджетирование, ориентированное на результат”, финансовый контроль, государственное финансовое управление, государственный финансовый контроль, дефицит бюджета, расходы социальной сферы, бюджетная организация.

KIRISH

Davlat moliyasini boshqarish tizimini yangi bosqichga olib chiqish va budjet intizomini yanada mustahkamlash, soliq-budjet tizimining shaffofligini oshirish, Davlat budjeti mablag‘laridan foydalanish samaradorligi va natijadorligini oshirish, davlat moliyaviy nazoratini tashkil etishning zamonaviy usullarini joriy etish, O‘zbekiston Respublikasining “2024-yil uchun O‘zbekiston Respublikasining Davlat budjeti to‘g‘risida” 2023-yil 25-dekabrda O‘RQ-886-son Qonun¹ Qonuniga muvofiq, ish haqi va unga tenglashtirilgan to‘lovlarni kamaytirish O‘zbekiston Respublikasi Budjet kodeksining 120-moddasiga asosan amalga oshiriladi. Turli darajadagi mahalliy budjetlar xarajatlari natijadorligi budjet tashkilotlari va budjet mablag‘lari oluvchilarning budjet mablag‘larini o‘zlashtirishi, shuningdek g‘aznachilikda qabul qilingan yuridik va moliyaviy majburiyatlar hisobga olinadi.

MAVZUGA OID ADABIYOTLAR SHARHI

Jahon amaliyotida ijtimoiy sohaga qarashli ta‘lim va sog‘liqni saqlash muassasalari xarajatlarini rejalashtirish jarayonida “xarajatlarga oid majburiyatlar”, “natijaga yo‘naltirilgan budjetlashtirish” va “natijaviylikka yo‘nal-

1 <https://lex.uz/uz/docs/-6707765>



tirilgan budjetlashtirish” atamalaridan keng foydalaniladi. Tadqiqot ishimizda “natijaga yo’naltirilgan budjetlashtirish” bo’yicha tizimli adabiyotlar tahlili amalga oshirildi. O’rni kelganda shuni ta’kidlash kerakki, “natijaga yo’naltirilgan budjetlashtirish” turli adabiyotlarda texnologiya, model, uslub, usul, tizim va mexanizm sifatida o’rganilgan.

Hozirgi kunga qadar budjet xarajatlarni rejalashtirish va budjet ijrosi natijalarining mazmun-mohiyati turli iqtisodiy adabiyotlarda turlicha talqin qilinayotganligini ta’kidlab o’tish lozim. Jumladan, iqtisodchilar I.N. Batina, A.Yu. Tuskaya fikrlariga ko’ra, budjetning ijrosi natijalari ham baholanadi. Budjet mablag’lari ishlatilishining samaradorligini oshirish, davlat xarajatlarini boshqarishni optimallashtirish maqsadida, davlat budjetini rejalashtirishda jahon amaliyotida budjetni rejalashtirishning mazkur uslubidan foydalaniladi. Amaliyotchilar budjet xarajatlarini optimallashtirishda “natijaga yo’naltirilgan budjetlashtirish” uslubini amalda qo’llash va takomillashtirish eng maqbul yo’llaridan biri deb hisoblashadi”[9]. “Markaziy va mahalliy davlat hokimiyati organlari zimmasiga yuklatilgan ijtimoiy-iqtisodiy rivojlanishni ta’minlash uchun zarur bo’ladigan mablag’larni “natijaga yo’naltirilgan budjetlashtirish” asosida budjet tashkilotlariga o’z vaqtida va to’liqligicha yetkazilishiga erishish – ular zimmasiga yuklatilgan vazifalarni to’la-to’kis bajarish imkonini beradi” [13].

Budjetni rejalashtirish boshqarishning tarkibiy qismi bo’lib, davlatning pul mablag’larini tashkil etish, taqsimlash, qayta taqsimlash va ishlatish jarayonlarini rejali boshqarishdir, degan qarashlar ham mavjud. “Budjetni rejalashtirish bosqichi, boshqarishning barcha bosqichlaridagi eng muhim bosqichdir, budjetni rejalashtirishda budjet daromadlari manbalari, xarajatlar yo’nalishlari aniqlanadi. Davlatning ijtimoiy va siyosiy vazifasi moddiy ko’rinishga keltiriladi va boshqaruv organlariga ijtimoiy-iqtisodiy vazifalar yuklanadi” [10].

Iqtisodchilar N.D. Emirov, A.U. Emirovalarning fikriga ko’ra, “Xarajatlarni boshqarish texnologiyasida budjet xarajatlari kutilayotgan natijalar bilan asoslanmaydi, xato va kamchiliklar, budjetni boshqarish muammolari haqiqiy va rejayiy ko’rsatkichlarga muvofiq nazoratni amalga oshirishda ko’rinadi”[16]. “Natijaviylikka yo’naltirilgan budjetlashtirish” texnologiyasi quyidagilarni ko’rsatadi: hisobot davri yakunida budjet tashkiloti faoliyati natijalarining ko’rsatkichlari (davolangan bemorlar soni, oliy o’quv yurtiga kirgan va olimpiadada g’olib bo’lgan o’quvchilar soni); budjet tashkiloti faoliyati natijalari birligiga mos ravishda budjet mablag’lari hajmi. Bu holatda budjet xizmatini ko’rsatish uchun talab qilinadigan budjet mablag’lari miqdorini quyidagi iqtisodiy-matematik modelda yaqqol ko’rish mumkin.

$$B_i = P_i \cdot H_i + B_{oi}$$

P_i – i xizmat ko’rsatishda faoliyat natijasi ko’rsatkichi.

H_i – foydali natija birligiga mos hisoblangan moliyaviy resurslarning me’yoriy darajasi.

B_{oi} – ko’rsatilgan xizmatlar hajmi bilan to’g’ridan-to’g’ri bog’lanmagan doimiy xarajatlar summasi.

Fikrimizcha, “natijaviylikka yo’naltirilgan budjetlashtirish” (NYB) texnologiyasiga davlat xarajatlarini boshqarish islohoti nuqtai nazaridan yondoshish o’rinli bo’ladi. Budjet amaliyotida yetakchilik qilayotgan xarajatlar smetasini rejalashtirishdan farqli o’laroq, budjet xarajatlarini rejalashtirishning dasturiy-maqsadli budjetlashtirish uslubidan foydalanish davlat budjeti mablag’larini boshqaruvchilar faoliyatining ijtimoiy ahamiyatga molik miqdor jihatidan o’lchash mumkin bo’lgan natijalarga yo’naltirish va belgilangan maqsadga hamda natijalarga erishilishi monitoringini amalga oshirish zaruratidan kelib chiqadi.

P.I. Tretyakov tomonidan ta’lim tizimini boshqarishda “natijaga ko’ra boshqarish” yondoshuv taklif qilingan. “Natijaga ko’ra boshqarish tashkilotning barcha a’zolari tomonidan belgilangan va kelishilgan natijalarga erishishni ta’minlovchi boshqarishdir. Tashkilot rahbari va bo’ysinuvchi shaxslar muayyan natijani belgilaydi, mazkur natijaga erishish uchun zarur bo’lgan moliyaviy resurslarni tanlaydi” [15]. “Smetali rejalashtirishda budjetdan moliyalashtiriladigan ijtimoiy xizmat (ta’lim, tibbiy xizmat)ning natijalarini aniqlash imkoniyati juda ham murakkab kechadi. Mazkur tizimda amalda sarflangan xarajatlarning o’zi va tejalgan mablag’gina natijalar sifatida qabul qilinadi. Mazkur yondashuv budjetdan moliyalashtirishning samaradorligini aniqlash imkoniyatini bermaydi, moliyalashtirishning rejalashtirilgan va amaldagi summasini taqqoslash imkonini beradi, xolos”[12].

Iqtisodchi D.A. Raxmonov fikricha, “ijtimoiy sohani moliyalashtirishda budjetdan tashqari davlat maqsadli jamg’armalarini tashkil etish, ta’lim tizimini moliyalashtirishda endaument, texnoparklardan va sog’liqni saqlash sohasini moliyalashtirishda tibbiy sug’urtadan foydalanish, ta’lim va sog’liqni saqlash sohalarida “natijaviylikka yo’naltirilgan budjetlashtirish” uslubini qo’llash muhimdir [14].

Fikrimizcha, “natijaga yo’naltirilgan budjetlashtirish” texnologiyasi budjet jarayonini va davlat boshqaruvini tashkillashtirish tizimi bo’lib, bunda budjet xarajatlarini rejalashtirish erishilayotgan natijalarga qarab amalga oshiriladi. Eng muhimi, “natijaga yo’naltirilgan budjetlashtirish”da davlat budjeti g’azna ijrosining natijalari ham baholanadi. “NYB” texnologiyasi rejalashtirilgan budjet xarajatlari va kutilayotgan natijalar o’rtasidagi o’zaro aloqani aks ettiruvchi budjetni shakllantirish tizimidir. Budjetlashtirishda mazkur modelning maqsadi – sarflangan resurslar hamda olingan bevosita va ijtimoiy natijalarning muvofiqligini nazorat qilish, budjetdan moliyalashtiriladigan faoliyatning ahamiyati hamda ijtimoiy va iqtisodiy samaradorlik darajasiga baho berishdan iborat.



Davlat budjeti davlatning vazifalarini mablag' bilan ta'minlashga xizmat qilishi nuqtai nazaridan olib qaralganda budjet xarajatlarini to'g'ri va aniq rejalashtirish ikki tomonlama ahamiyat kasb etadi. Birinchidan, davlat tomonidan amalga oshirilishi lozim bo'lgan vazifalar mablag' bilan to'liq ta'minlanishi evaziga mamlakatning ijtimoiy-iqtisodiy taraqqiyoti ta'minlansa, ikkinchidan, budjetdan sarflanyotgan mablag'larning natijadorligi, maqsadliligi va manzilliligi ortishi evaziga budjet mablag'laridan foydalanish samaradorligi ortadi.

TADQIQOT METODOLOGIYASI

Tadqiqot jarayonida tizimli yondoshuv, induksiya va deduksiya, abstrakt-mantiqiy fikrlash, guruhlash, qiyosiy taqqoslash kabi usullaridan foydalanilgan.

TAHLIL VA NATIJALAR

O'zbekiston Respublikasi Prezidenti ta'kidlaganlaridek, "...Yangi yildan boshlab har bir hokim o'z tumaniga 40-50 million dollar xususiy investitsiyalarni olib kelishi kerak bo'ladi. Vazirlar faqat davlat mablag'ini sarf qilmasdan, o'zlari ham tashabbus ko'rsatib, xususiy investitsiyalarni jalb qilishlari lozim. Har bir vazirning siyosiy maqomi, Prezident, Parlament va jamoatchilik oldidagi mas'uliyati oshiriladi, bunga mos ravishda javobgarligi ham kuchaytiriladi. Ularga aholi muammolarini hal qilish uchun yetarli vakolat va mablag' beriladi, vazirliklar faoliyatida ochiqlik, qonuniylik, natijadorlik va sifat asosiy mezon bo'ladi" [7].

Budjet jarayoni ishtirokchilarining mustaqilligini oshirish, jumladan mahalliy budjetdan moliyalashtiriladigan budjet tashkilotlarning budjet so'rovini ko'rib chiqish funksiyasini qo'shish hamda har yilgi budjetdan ajratilgan mablag'larni "o'zlashtirish"dan aniq natijalarga erishish yo'nalishiga o'tkazish orqali vazirliklar – budjet mablag'larining birinchi darajali taqsimlovchilarning budjetni shakllantirish bo'yicha vakolatlarini kengaytirish, shuningdek, shunga ko'ra moliyalashtirishni tarmoq vazirliklari orqali amalga oshirish nazarda tutildi. Iqtisodiyot va moliya vazirligi tomonidan har bir tarmoq vazirligi uchun ikki turdagi budjet xarajatlarining chegaraviy miqdori shakllantiriladi: amalga oshirilayotgan tadbirlar uchun xarajatlar hamda yangi dasturlar va tadbirlar uchun chegaraviy miqdor. Uzoq va o'rta muddatli rejalashtirish kabi "natijaga yo'naltirilgan budjetlashtirish" yoki dasturiy-maqsadli moliyalashtirishga o'tish ham ko'p yillardan beri mamlakatimiz budjet tizimining kun tartibidagi muhim masala bo'ldi.

O'zbekistonda davlat budjetini boshqarishni isloh qilish chora-tadbirlari doirasida budjet amaliyotida sekin-asta mazkur usulning ilk kurtaklari namoyon bo'ldi. O'zbekistonda Davlat budjeti xarajatlarini rejalashtirishning yangi tamoyillarini va budjetlashtirishning yangi tartibini joriy qilishga mas'ul budjet tashkilotlari moliyalashtirishdan davlat ijro organlari strategik maqsadi va vazifalaridan kelib chiqib, ijtimoiy xizmatni ko'rsatishni ta'minlashga xizmat qiladigan moliyalashtirish tizimiga o'tildi.

O'zbekiston Respublikasi Iqtisodiyot va moliya vazirligining Davlat budjeti xarajatlari samaradorligini baholashning quyidagilarni nazarda tutuvchi tartibi bosqichma-bosqich joriy etildi:

- 2020-yil davomida sog'liqni saqlash, xalq ta'limi, avtomobil yo'llari va suv xo'jaligi sohalarida 2018-2019-yillardagi tadbirlarga yo'naltirilgan budjet va budjetdan tashqari mablag'larning natijadorligini xalqaro moliya institutlari ekspertlarini jalb qilgan holda tahlil qilish va baholash;

- baholash natijalaridan kelib chiqib, O'zbekiston Respublikasi Xalq ta'limi vazirligi, Sog'liqni saqlash vazirligi, Avtomobil yo'llari qo'mitasi va Suv xo'jaligi vazirligi xarajatlarining sifat va miqdor ko'rsatkichlarini belgilash hamda tajriba tariqasida, ularni baholash tizimini joriy etish, budjetlarini shakllantirish;

- 2021-yildan boshlab barcha vazirlik va idoralar budjet xarajatlarining samaradorlik indikatorlarini belgilagan holda maqsadli rejalashtirish tizimiga o'tkazish va mazkur tizimni 2022-yil budjetini shakllantirishda tatbiq etish;

- budjet xarajatlari samaradorligini baholash va budjetni rejalashtirishning dasturiy-maqsadli uslublarini joriy etish"[2].

"O'zbekiston – 2030" strategiyasi doirasida o'z dolzarbligini ifoda etayotgan barcha maqsadlarga erishish, O'zbekistonni rivojlantirish strategiyasida belgilangan vazifalarni amalga oshirishda quyidagi indikatorlardan foydalaniladi:

- har bir insonga o'z salohiyatini ro'yobga chiqarishi uchun munosib sharoitlar yaratish;
- barqaror iqtisodiy o'sish orqali aholi farovonligini ta'minlash;
- suv resurslarini tejash va atrof-muhitni muhofaza qilish;
- qonun ustuvorligini ta'minlash, xalq xizmatidagi davlat boshqaruvini yaxshilash;
- "xavfsiz va tinchliksevar davlat" tamoyiliga asoslangan siyosatni davom ettirish" [6].



1-jadval. Budget mablag'lari samaradorligini va natijadorligini oshirishda maqsadli indikatorlardan foydalanish [18].

T/r	Yillar	Maqsadli indikatorlar foizda
1.	2023-yil	15
2.	2024-yil	20
3.	2025-yil	30
4.	2030-yil	60

O'zbekiston Respublikasi Prezidentining 2023-yil 11-sentyabrdagi "O'zbekiston – 2030" strategiyasi to'g'risidagi 158-son Farmoni 46-bandida "Fiskal barqarorlikni ta'minlash va davlat majburiyatlarini samarali boshqarish" belgilangan. Ushbu maqsadga erishish uchun 5 ta samaradorlik ko'rsatkichlaridan biri 2030-yilgacha "Natijaga yo'naltirilgan byudjetlashtirish" amaliyotiga to'liq o'tish ko'zda tutilgan. Yillik budjetni shakllantirishda "Natijaga yo'naltirilgan budjet" tizimi bosqichma-bosqich joriy etiladi. "Natijaga yo'naltirilgan budjet" tizimi bilan Davlat budjeti xarajatlarining 2023-yilda 15 foizi, 2024-yilda 20 foizi, 2025-yil 30 foizi, 2030-yilga kelib 60 foizi maqsadli indikatorlar bilan qamrab olinadi. Budget amaliyotida "natijaga yo'naltirilgan budjetlashtirish"ning ijobiy tomonlari va afzalliklari yaqqol ko'rindi.

Mamlakatimizda o'z navbatida, amalga oshirilayotgan islohotlar vazirlik, idora va mahalliy davlat hokimiyati organlarining birinchi darajali xarajatlarni, davlat dasturlari va hududlarni rivojlantirish bo'yicha tadbirlarni o'z vaqtida moliyalashtirishda javobgarligini oshirishni, manbai aniq bo'lmagan tadbirlarni amalga oshirmaslik va budget intizomini yanada qat'iy lashtirishni talab etadi.

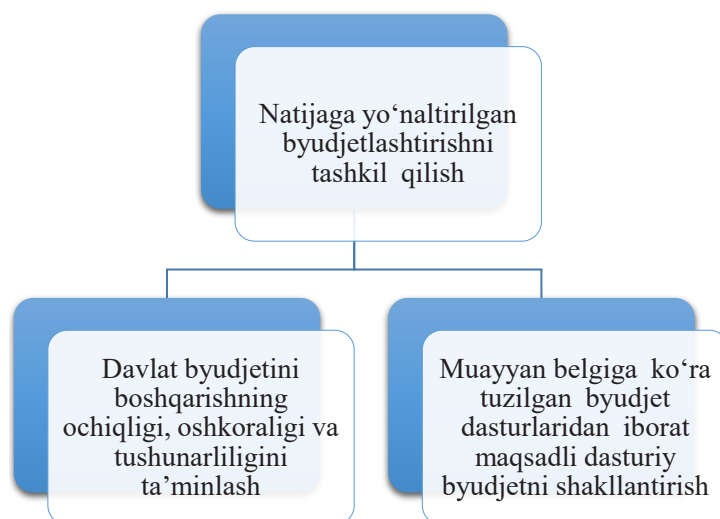

1-rasm. Natijaga yo'naltirilgan budjetlashtirishni tashkil qilish [18].

Davlat moliyasini tizimi va budget intizomini yanada mustahkamlash, soliq-budget tizimining shaffofligini oshirish, mahalliy davlat hokimiyati organlarining budget daromadlari prognoz ko'rsatkichlari bajarilishida manfaatdorligini kuchaytirish, O'zbekiston Respublikasining "2020-yil uchun O'zbekiston Respublikasining Davlat budjeti to'g'risida"gi Qonuni ijrosini ta'minlash maqsadida 2020–2024-yillarda davlat moliyasini boshqarish tizimini takomillashtirish strategiyasining asosiy yo'nalishlari belgilandi. Jumladan, soliq-budget siyosatiga strategik yondashuvni tatbiq etish maqsadida o'rta muddatli budjetni ishlab chiqish va yillik budjetni shakllantirishning "natijaga yo'naltirilgan budjet" tizimi joriy etiladi. Respublikamizda vazirlik va idoralar, viloyatlar va Toshkent shahar hokimliklarining budget-moliya sohasidagi asosiy vazifasi belgilandi:

budget mablag'laridan maqsadli va oqilona foydalanish hamda uni tejash, budget intizomini mustahkamlash, budget mablag'laridan foydalanishning natijadorligi bo'yicha hisobdorlik tizimini kuchaytirish;

birinchi navbatda moliyalashtiriladigan (ish haqi, oziq-ovqat, dori-darmon va kommunal xizmat) xarajatlarni o'z vaqtida moliyalashtirish va kreditor qarzdorlikka yo'l qo'ymaslik;

obyektlarni loyihalashtirish, qurish (rekonstruksiya qilish) va jihozlash uchun nazarda tutilgan mablag'larni, birinchi navbatda, oldingi yillardan o'tuvchi obyektlarni ishga tushirishga yo'naltirish.

Fikrimizcha, milliy iqtisodiyotni boshqarish va tartibga solishda ijtimoiy-iqtisodiy rivojlanishni ta'minlashda har bir bosqichning ustuvor taraqqiyot vazifalarini to'liq bajarishda davlat budjeti ham muhim ahamiyat kasb



etadi va ma'lum ijtimoiy vazifalarni bajaradi. Prognoz ko'rsatkichlari bilan haqiqatda ijro ko'rsatkichlari o'rtasidagi farq, ya'ni budjetni prognozlashtirishdagi xatoliklar katta bo'lishi davlatning iqtisodiy siyosatini amalga oshirishda uzilishlarning vujudga kelishiga sabab bo'ladi. Budjet xarajatlarining rejalashtirilganidan oshib ketishi budjet defitsitini keltirib chiqaradi, budjet daromadlari bo'yicha reja ko'rsatkichlarining to'liq bajarmasligi, ayrim ijtimoiy xarajatlarni qisqartirishga olib keladi. Moliya yili boshida choraklar kesimida rejalashtirilgan davlat budjeti xarajatlari chorak yakuni bo'yicha ijrosidan kelib chiqib, tuzatish va o'zgartirishlar kiritiladi. Shu orqali davlat budjeti xarajatlari tarkibida ishlatilmay qolgan mablag'lar boshqa maqsadli yo'nalishlarda sarflanadi.

XULOSA VA TAKLIFLAR

O'zbekiston Respublikasi Davlat budjetining ijtimoiy soha xarajatlarini rejalashtirish va moliyalashtirish, mazkur xarajatlarni uchun ajratilgan budjet va budjetdan tashqari mablag'larining samaradorligini oshirish hamda ijtimoiy sohaga qarashli tashkilotlarni boshqarishda "natijaga yo'naltirilgan budjetlashtirish" texnologiyasiga qaratilgan nazariy-metodologik va tashkiliy masalalar o'ta dolzarb ahamiyat kasb etadi.

Barqaror iqtisodiy o'sishga erishish uchun budjet xarajatlarini qisqartirish emas, balki ular tarkibining shunday mutanosib nisbatlarni aniqlash zarurki, buning natijasida iqtisodiy o'sishning rag'batlantirilishiga xizmat qiladi. Davlat budjeti xarajatlarining YalMdagi ulushi oshishi bilan xalq farovonligini baholab bo'lmaydi, balki davlat budjetidan sarflanayotgan mablag'lar miqdoriga qarabgina emas, balki mablag'larning sarflanish tartibi, natijasini baholash orqali amalga oshirish maqsadga muvofiq bo'ladi.

O'zbekiston Respublikasi Iqtisodiyot va moliya vazirligi tuzilmasining samaradorlik ko'rsatkichlarini tahlil qilgan holda vazirlik departamentlari, bosh boshqarmalari va boshqarmalari funksiyalarini, ularning tarmoq vazirliklari hamda boshqa birinchi va ikkinchi darajali budjet mablag'lari taqsimlovchilari bilan munosabatlarini o'rganish lozim.

Fikrimizcha, birinchi darajali budjet mablag'larini taqsimlovchilar tomonidan ikkinchi darajali budjet mablag'larini taqsimlovchilarga hamda ular tasarrufidagi budjet tashkilotlari uchun budjet mablag'larining chegaralangan miqdorlarini belgilash jarayonini tartibga solish zarur. Vazirlik va idoralarning mas'ul mutaxassislarini muntazam ravishda budjet dasturlarini ishlab chiqish, ijrosini monitoring qilish bo'yicha o'quv kurslarini tashkil qilish va o'qitib borish muhimdir.

Soliq-budjet hisobotini xalqaro standartlarga muvofiqlashtirish davlat moliyasining barqarorligi hamda daromadlarni prognoz qilish imkoniyatlarini oshiradi va ishonchli baholash uchun soliq-budjet ma'lumotlarining solishtiriluvchanligini va muvofiqligini ta'minlaydi.

Fikrimizcha, budjet jarayonida budjet tasnifini takomillashtirish talab etiladi, budjet tasnifiga yetarlicha e'tibor berilmayotganligi budjet ijrosida aniqlik va to'liqlik tamoyillariga zid bo'ladi, budjet mablag'larining natijaviyligi chegaralanadi.

Fikrimizcha, budjetdan moliyalashtiriladigan tashkilotlarni smeta-shtat hamda budjet intizomiga rioya qilishni kuchaytirish maqsadga muvofiq.

Foydalanilgan adabiyotlar

1. O'zbekiston Respublikasining Budjet kodeksi. 2013-yil. 26-dekabr. www.lex.uz/
2. Ўзбекистон Республикаси Президентининг 30.12.2019 йилдаги ПҚ-4555-сон "Ўзбекистон Республикасининг "2020 йил учун Ўзбекистон Республикасининг Давлат бюджети тўғрисида"ги Қонуни. <https://lex.uz/docs/4673445>
3. O'zbekiston Respublikasi Vazirlar Mahkamasining 2020-yil 24 avgustdagi "2020-2024-yillarda O'zbekiston Respublikasi Davlat moliyasini boshqarish tizimini takomillashtirish strategiyasini tasdiqlash to'g'risida"gi 506-son qarori. <https://lex.uz/ru/docs/-4966572>
4. O'zbekiston Respublikasi Prezidentining 2023-yil 11-sentabrdagi "O'zbekiston — 2030" strategiyasi to'g'risida"gi PF-158-son Farmoni. <https://lex.uz/uz/docs/-6600413>
5. O'zbekiston — 2030" strategiyasini 2023-yilda sifatli va o'z vaqtida amalga oshirish chora-tadbirlari to'g'risida. ... O'zbekiston Respublikasi Prezidentining 2023-yil 11-sentabrdagi PQ-300-son qarori. <https://lex.uz/uz/docs/-6600390>
6. Mirziyoyev Sh.M. O'zbekiston Respublikasi Prezidenti Shavkat Mirziyoyevning Oliy Majlisga Murojaatnomasi. 2022-yil. 20-dekabr. <https://president.uz/uz/lists/view/5774>
7. Батина И.Н., Тульская А.Ю. БОП – как инструмент повышения эффективности бюджетных услуг. //Финансы. – М., 2008. №8. –С.19-22.
8. Истомина Н.А. Среднесрочное бюджетное планирование в регионе: этапы эволюции и перспективы развития Вестник ВГУ. -М., 2015. № 2.
9. Kasimova G.A. Budjet nazorati. Darslik. -T.: "IQTISOD-MOLIYA", 2023-yil. -360 b.
10. Muhamadaliyev M.S. O'rta muddatli budjetlashtirishning afzalliklari. //Moliya va bank ishi. Elektron ilmiy jurnal. –T., 2019. № 1. –24 b.
11. Пардаев У.У. Давлат бюджетини прогнозлаштириш. Монография. Т.: IQTISOD-MOLIYA, 2017. – С.133-134.



12. Рахмонов Д.А. Ўзбекистонда ижтимоий соҳани молиялаштиришнинг методологика соҳасларини такомиллаштириш. Иқтисод фанлари доктори (DSc) диссертацияси автореферати. –Тошкент, 2018. – 70 б.
13. Эмиров Н.Д., Эмирова А.У. Системная модел инновационного управления социальной сферы. Монография. -М.: Проспект, 2017. – С.76.
14. Fuqarolar uchun budjet. 2024-yil. Loyiha.
15. https://api.mf.uz/media/document_files/Budjet_P24_uz.pdf



РЕГУЛИРОВАНИЕ ЗАНЯТОСТИ И УПРАВЛЕНИЕ ТРУДОВЫМИ РЕСУРСАМИ В СФЕРЕ ТУРИЗМА

Адылова Зулфия Джавдатовна

профессор кафедры Маркетинг Ташкентского
государственного экономического университета

Тухтаева Хуршида Фарходовна

ассистент кафедры Экономика труда Ташкентского
государственного экономического университета

Аннотация: В данной статье анализируются формы занятости в сфере туристических услуг, а также оценивается влияние развития туризма на экономику страны. Рассматриваются теоретические аспекты управления в туристическом секторе, а также исследования и мнения зарубежных учёных по данной проблематике. Проведен частично статистический анализ состояния туристических услуг в нашей стране, исследованы существующие проблемы отрасли, и представлены научно-теоретические выводы и рекомендации.

Ключевые слова: занятость, управление, безработица, туризм, конкуренция, национальная экономика, международный туризм, гостиницы, услуги.

Annotatsiya: Ushbu maqolada turizm xizmatlari sohasidagi bandlik shakllari tahlil qilinadi va turizm rivojlanishining mamlakat iqtisodiyotiga ta'siri baholanadi. Turizm sektoridagi boshqaruvning nazariy jihatlari, shuningdek, xorijiy olimlarning ushbu muammoga oid tadqiqotlari va fikrlari ko'rib chiqiladi. Bizning mamlakatimizdagi turizm xizmatlarining holati qisman statistik tahlil qilinadi, sohadagi mavjud muammolar o'rganiladi va ilmiy-nazariy xulosalar hamda tavsiyalar taqdim etiladi.

Kalit so'zlar: bandlik, boshqaruv, ishsizlik, turizm, raqobat, tarmoq, shart-sharoit, milliy iqtisodiyot, xalqaro turizm, mehmonxona, xizmatlar.

Abstract: This article analyzes the forms of employment in the field of tourism services and evaluates the impact of tourism development on the country's economy. Theoretical aspects of management in the tourism sector, as well as researches and opinions of foreign scientists on this problem are considered. The state of tourism services in our country is partially statistically analyzed, the existing problems in the field are studied, and scientific-theoretical conclusions and recommendations are presented.

Key words: employment, management, unemployment, tourism, competition, industry, conditions, national economy, international tourism, hospitality, services.

ВВЕДЕНИЕ

В условиях глобализации мирового хозяйства важное значение для Республики Узбекистан имеет участие в международном распределении труда, особенно в сфере частного туризма. Обеспечение устойчивого и эффективного развития туристической индустрии страны требует особого внимания. Анализ развития туристической отрасли в последние годы показывает, что использование её богатого природного, культурного и национального потенциала позволяет обеспечить её устойчивое развитие и повысить конкурентоспособность отраслевых предприятий. Эффективная деятельность в международном туристическом бизнесе и выход на мировые рынки туристических продуктов может значительно укрепить роль отрасли в национальной экономике Узбекистана.

Если рассматривать экономические преимущества развития туризма, то можно выделить такие положительные моменты: рост занятости, приток капитала в страну, создание новых туристических объектов, развитие сферы услуг и другие позитивные аспекты. Это подчеркивает необходимость внедрения эффективного государственного регулирования и управления в туристическом секторе, при этом важно обеспечить баланс для максимизации социальных и экономических выгод.

Туризм является основой экономики как развитых, так и развивающихся стран. Современный туристический рынок ориентирован на обеспечение как высокого качества, так и количества услуг, включая организацию полноценного отдыха для работников. В последние годы наблюдается рост значимости деловых поездок и путешествий для пожилых людей.



Развитие туризма имеет важное значение для национальной экономики, что подчеркивается основными результатами, подтверждаемыми мнениями экспертов и аналитиков. В контексте развития международного туризма можно выделить следующие ключевые факторы [5,6,7,8,9,]:

1. Экономический рост и социальное развитие способствуют не только увеличению числа деловых поездок, но и расширению объемов туристических поездок с образовательными целями.
2. Совершенствование всех видов транспорта приводит к снижению стоимости путешествий и созданию возможностей для более широких слоев населения.
3. В развитых странах наблюдается рост числа командировок и рабочих поездок, что способствует улучшению материального и культурного уровня работников и усиливает их стремление к духовным и образовательным ценностям.
4. Повышение эффективности труда требует от работников более длительных и насыщенных отпусков, что в свою очередь требует качественного отдыха.
5. Развитие международных связей и культурного обмена между странами способствует расширению контактов как на региональном, так и на индивидуальном уровне.
6. Развитие сектора услуг стимулирует технологический прогресс в области телекоммуникаций, что увеличивает интерес к поездкам в различные страны и регионы.
7. Упрощение валютных операций и официальных процедур на границах снижает барьеры и способствует росту туристического потока.

Для развития международного туризма в странах созданы благоприятные экономические условия, способствующие улучшению организационных и экономических процессов. Большинство стран предлагает следующие преимущества для международного туризма:

1. Основной источник валютных поступлений;
2. Фактор, способствующий росту платёжного баланса;
3. Мощный стимулятор для развития и диверсификации определённых секторов, таких как услуги в сфере туризма, где присутствуют специализированные компании и отдельные отрасли. Развитие туризма оказывает значительное влияние на экономику практически всех сфер общества.

ОБЗОР ЛИТЕРАТУРЫ

Y. Liu предложил подход к регулированию занятости в сфере туризма, в котором на первом этапе предлагается определить направления занятости и разработать план увеличения занятости. В этом контексте он выделил пять основных направлений: контроль за регулированием, истинность рекламы, соблюдение туристических контрактов, выполнение условий туристических контрактов и переосмысление мнений о путешествиях. [2]

Д. Синарчи сосредоточил внимание на управлении кадрами в сфере туризма, утверждая, что предоставление качественного обслуживания невозможно без выделения роли каждого сотрудника. Сотрудники демонстрируют свои способности через процесс работы. Увеличение эффективности их работы, желание работать в команде и достигать целей способствует повышению общего уровня профессионализма сотрудников [3].

Н.Аль-Хазми и Т.Альхатиб рассматривают концепцию управления занятостью в туризме в контексте туристических организаций и объектов как внутри страны, так и за её пределами. Они подчеркивают важность развития туристических услуг для достижения максимальных доходов от туризма. Это включает в себя выявление развивающихся туристических рынков и оказание на них влияния через административные и технические меры [4].

А. Куралбаев подчеркивает, что для достижения реальных результатов в сфере туристического сектора необходимо эффективное управление занятостью в туристической отрасли, улучшение инфраструктуры туристических услуг, распределения финансовых ресурсов, акцент на развитие и улучшение инфраструктуры малых гостиниц, лагерей и мотелей, восстановление и создание новых туристических объектов, внедрение уникальных национальных черт в туристические предложения, разработка и внедрение новых туристических маршрутов, меры по повышению уровня занятости и сокращению безработицы [5].

А.Н. Шмелева в своей работе представляет сравнительный анализ диссертационных исследований по данной теме в России за период с 2010 по 2019 год. По её мнению, применение управления в туризме способствует развитию сектора услуг [6].

З.Д. Адылова отмечает, что производство и продажа туристических продуктов отличается от производства и продажи промышленной продукции. Особенности туризма проявляются в том, что инновации внедряются через расширение видов услуг, что делает туристический сектор уникальным в этом отношении [7].



Р.З. Хашимов описывает рынок труда в туризме как общественно-экономическую форму использования трудовых ресурсов, в которой труд работников рассматривается как товар. То есть, в соответствии с рыночными законами, трудовые услуги продаются и покупаются, а работники предоставляют свои услуги в качестве трудовых затрат [8].

МЕТОДОЛОГИЯ ИССЛЕДОВАНИЯ

Для изучения роли и значимости развития туристической деятельности в национальной экономике применяются следующие исследовательские методы такие как системный подход – анализ туризма как целостной системы, в рамках которой все элементы взаимосвязаны и влияют друг на друга, абстрактно-логический анализ – исследование абстрактных понятий и логических связей, чтобы понять, как различные аспекты туристической деятельности влияют на экономику, экономический анализ и синтез – оценка и интеграция экономических данных и процессов в сфере туризма для формирования целостного представления о его влиянии на экономику, сравнительный анализ статистических данных – сопоставление статистической информации о туристической деятельности для выявления тенденций и закономерностей.

Эти методы используются для анализа проблем занятости в туризме. Туризм рассматривается как многогранный сектор экономики, который в некоторых странах составляет значительную часть доходов и оказывает существенное влияние на экономическое развитие и международное сотрудничество.

АНАЛИЗ И РЕЗУЛЬТАТЫ

Туризм как сфера экономической деятельности обладает рядом уникальных особенностей. Он служит интересам человека и общества в целом, выступая источником дохода на микро- и макроэкономическом уровнях. Туризм является ключевым фактором создания дополнительных рабочих мест, способствуя ускоренному развитию инфраструктуры, такой как дороги и гостиницы. Он также стимулирует деятельность всех видов транспортных средств, поддерживает народные ремесла и способствует сохранению национальной культуры и традиций в различных регионах и странах.

В свою очередь, уровень занятости в туризме подвержен воздействию различных факторов, таких как демографические, природно-географические, социально-экономические, исторические, религиозные и политико-правовые. Эти факторы показывают, что туризм является одним из самых быстро развивающихся секторов в мире, и его роль в глобальной экономике продолжает расти. Международный туризм оказывает значительное влияние на занятость населения.

Туристическая отрасль требует трудоемкой работы, поэтому в основном в ней заняты неквалифицированные работники. Однако это не означает, что высококвалифицированная рабочая сила не востребована в этом секторе. В географическом плане, новые рабочие места в туризме распространяются более широко по сравнению с другими развивающимися секторами экономики. На развитие туризма оказывают влияние такие факторы, как научно-технический прогресс, улучшение качества жизни населения, свободное время, досуг, экономическая и политическая стабильность, а также ряд других факторов.

В течение первых десяти месяцев 2023 года число иностранных туристов, посетивших Узбекистан, достигло 4,9 миллиона человек. Стоит отметить, что за последние три года поток туристов увеличился почти в три раза: в 2021 году количество иностранных туристов составляло 1,8 миллиона человек [10].



Рисунок 1. Показатели занятости в туристических организациях и в сфере туризма [10].



От туристических фирм и туристических организаций было продано 78,2 тысячи туров. Из них 18,1 тысячи туров были проданы малыми предприятиями и микрофирмами. Основная часть проданных туров — 75,3 % — приходится на город Ташкент [11].

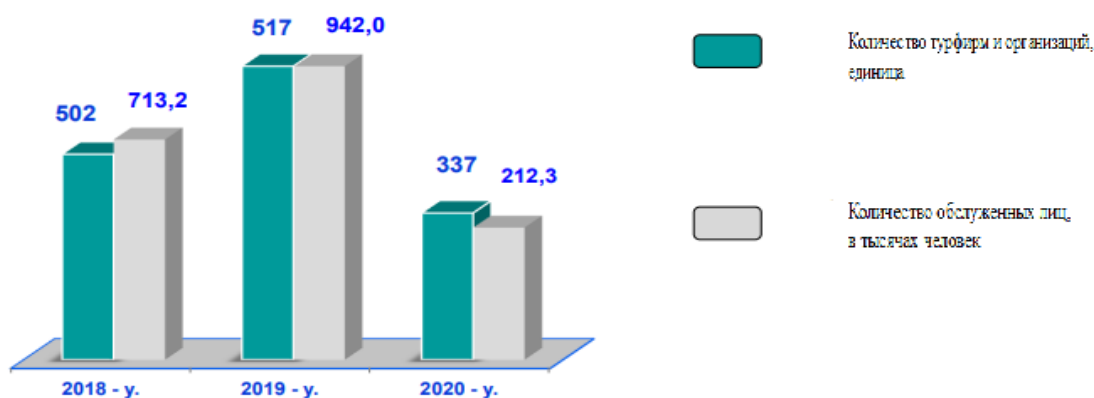

Рисунок 2. Количество туристических объектов [11].

Реализация программы “Путешествуй по Узбекистану” оказала заметное влияние на развитие туристической культуры в нашей стране. Общее число внутренних туристов в стране возросло с 8,8 миллиона в 2016 году до 14,7 миллиона в 2019 году, а в 2021 году превышало 15 миллионов.

Общественные средства размещения включают гостиницы и аналогичные объекты размещения (1156 единицы), специализированные средства размещения (494 единицы), индивидуальные средства размещения (189 единицы) и другие средства размещения (103 единицы) [11].

За последние 4 года в Узбекистане было открыто 833 новых гостиницы: крупные, средние и малые гостиницы. Общее число средств размещения достигло 1442 единицы. В этих гостиницах насчитывается 33,4 тысячи комнат, а количество мест составляет 71,2 тысячи. В настоящее время в Узбекистане разрабатываются сотни новых гостиничных проектов.

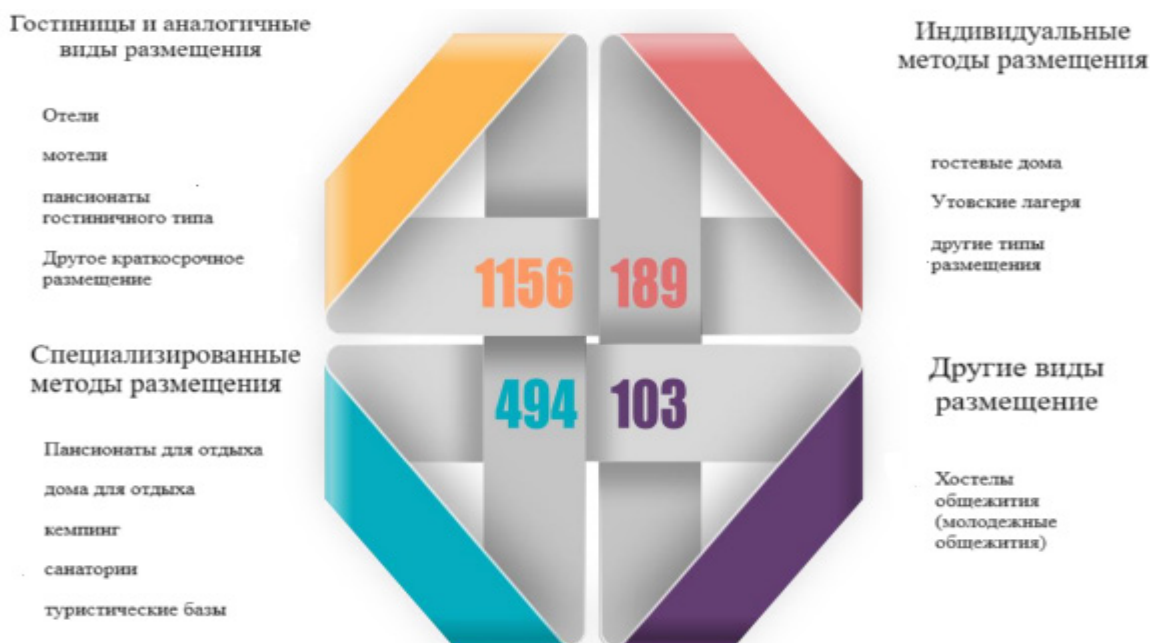
В марте 2022 года анализ статистических данных по средней занятости всех категорий гостиниц и хостелов в Узбекистане показал положительные изменения.

С 28 по 30 марта 2022 года средний уровень загрузки по республике составил более 70,8 %, в Ташкенте — 83,6 %, в Самарканде — 62,3 %, в Каракалпакстане — 93,9 %, в Хорезме — 56,3 %, а в Бухаре — 46 %. Эти показатели очень хорошие и свидетельствуют о росте туристической индустрии, а также о быстром восстановлении рентабельности гостиничного бизнеса [11].

В 2017 году уровень занятости в гостиницах составлял 39,3 %, в 2019 году — 53,1 %, во время острого периода пандемии — 22,1 %, а в 2022 году показатель занятости составил 36,3 %.

Сравнительный анализ числа туристов, посещающих Узбекистан в 2019-2022 годах, показывает заметную динамику восстановления. Несмотря на то, что в 2022 году этот показатель оказался на 15 % ниже по сравнению с 2019 годом, количество комнат в гостиницах увеличилось с 26 147 в 2019 году до 33 411. Среди местных туристов, помимо граждан Узбекистана, россияне составили 23,4 %, казахи — 18,9 %, таджики — 14,4 %, турки — 7,7 %. Среди иностранных туристов в гостиницах проживали киргизы — 6,3 %, белорусы — 4,6 %, китайцы — 3,2 %, французы — 1,7 %. Все эти факторы способствуют повышению занятости и развитию сферы услуг [10]. С целью повышения занятости в туризме необходимо привлекать квалифицированных специалистов в эту сферу (таблица 1).



Таблица 1. Занятость в туристическом секторе (число работников в юридических лицах) [11].

T/r	Туристические отрасли	2019	2020	2021
1	Услуги по размещению посетителей	54 536	49 805	51 524
2	Услуги предприятий общественного питания	66 646	54 101	67 946
3	Услуги пассажирского железнодорожного транспорта	5 273	4 149	5 117
4	Услуги наземного пассажирского транспорта	70 919	50 206	48 166
5	Услуги воздушного пассажирского транспорта	2 007	1 592	2 021
6	Услуги по аренде транспортных средств	1 788	1 225	1 364
7	Услуги туристических агентств и другие услуги по бронированию	3 192	2 525	2 410
8	Услуги в сфере культуры Начало формы Конец формы	11 042	11 545	12 492
9	Услуги в сфере спорта и отдыха	16 028	15 666	17 013
	Всего:	231 431	190 814	208 053

Из данных в таблице 1 видно, что уровень занятости в туристической сфере пострадал из-за пандемии, и в 2021 году составил 208 053 человека, что означает, что этот показатель по-прежнему не достиг уровня 2019 года. Следовательно, для увеличения занятости в этой сфере необходимо привлекать квалифицированных специалистов и разрабатывать новые туристические маршруты. Открытие новых туристических зон и маршрутов будет способствовать развитию не только внешнего, но и внутреннего туризма, что, в свою очередь, поможет увеличить занятость.

С экономической точки зрения управление занятостью в туризме включает в себя следующие аспекты:

1. Производственные, обменные и распределительные социальные отношения в сфере туризма как определённый вид общественных отношений.

2. Национальная экономическая совокупность определённой страны, охватывающая определённые виды производственной и экономической деятельности.

3. Развитие науки о туризме как области экономики страны или региона (туристическая экономика).

4. Социальная наука, изучающая производственные, потребительские, распределительные и обменные процессы в сфере туристических услуг. Экономисты анализируют происходящие процессы в этих областях и прогнозируют их последствия для индивидуумов, организаций и общества в целом.

5. Изучение экономического поведения людей в различных уровнях туристической экономической системы (отдельные лица, фирмы, общество) с ограниченными ресурсами, необходимых для удовлетворения потребностей людей в производстве, распределении, обмене и потреблении туристических услуг, является требованием современной экономической теории.

С целью увеличения занятости в туризме важно расширять состав и качество туристических услуг, повышать уровень туристического сервиса, расширять возможности инфраструктуры предприятий, а также обеспечивать экологическую безопасность туристических объектов [12]. Государственно-частное партнерство в управлении туризмом также имеет важное значение. При организации государственно-



частного партнерства необходимо собирать информацию о всех целевых программах в регионе и проводить их комплексный анализ, а также тщательно изучать поток информации для эффективного управления этим процессом и создания системного механизма управления.

При планировании региональных программ развития необходимо особое внимание уделить разработке туристических продуктов и услуг, а также созданию кластерной модели в текущем и перспективном плане. В экономике рынка эти услуги имеют большое значение для упорядочивания сектора. В кластеризации имеются все возможности для развития отрасли. В рамках кластера создаются условия для адаптации к требованиям рынка, развития приоритетных отраслей региона, внедрения и текущего использования инноваций в туристических предприятиях.

В управлении туризмом можно выделить четыре типа организаций и предприятий, входящих в кластер [13]:

- Производители туристических продуктов: туристические организации — туроператоры, гостиницы, предприятия общественного питания и транспортные компании.

- дополнительные специализированные организации, предоставляющие услуги: например, экскурсионные бюро, организации, предоставляющие спортивные и медицинские услуги, а также образовательные учреждения.

Начало формы

Конец формы

- общественные организации (негосударственные и некоммерческие) объединяют людей, связанных с этой сферой;

- инновационная инфраструктура субъектов, непосредственно и косвенно связанная с туризмом.

Для упорядочивания туристических предприятий необходимо: оценивать взаимодействие с потребителями, проводить аудит и мониторинг качества туристических услуг, а также формировать методику текущего контроля. Маркетинговая стратегия для обеспечения развития туристической сферы, рекомендации по повышению экономической эффективности и использование прогнозных показателей развития туристической индустрии республики до 2030 года являются важными.

ЗАКЛЮЧЕНИЕ И РЕКОМЕНДАЦИИ

Учитывая вышеизложенное, по нашему мнению, для обеспечения занятости в туристическом рынке и эффективного управления следует реализовать следующие функции [13]:

- обеспечение взаимодействия между поставщиками и потребителями туристических услуг - наладить взаимные отношения между поставщиками туристических товаров и услуг и потребителями, а также учитывать интересы всех участников туристического рынка;

- управление конкурентной средой на рынке туризма - обеспечить надлежащий порядок на рынке туристических услуг путем самоорганизации субъектов рынка в условиях конкурентной среды;

- организационно-правовое обеспечение операций на туристическом рынке - гарантировать организационно-правовое обеспечение всех операций, выполняемых участниками туристического рынка (производители туристических услуг, посредники, продавцы, туристы);

- развитие специализации субъектов рынка - повысить эффективность деятельности участников туристического рынка, учитывая развитие специализации отдельных субъектов и видов деятельности;

- поддержка и регулирование туристических товаров и услуг - обеспечить организационную поддержку движения товаров на туристическом рынке и выполнение функций государственного регулирования;

- контроль за экономической деятельностью субъектов рынка - осуществлять контроль за экономической деятельностью субъектов туристического рынка со стороны государства;

- предоставление информационных и консультационных услуг - обеспечить предоставление информационных, маркетинговых, инновационных и консультационных услуг с помощью инфраструктуры рынка;

- развитие международных связей - расширить и укрепить международные связи в сфере туризма, установить контакты с международными туристическими организациями и привлекать иностранные инвестиции и кредиты в туристическую отрасль;

- строительство и модернизация туристической инфраструктуры - строить и реконструировать гостиницы, кемпинги, базы, отели и мотели, а также создавать современную инфраструктуру в соответствии с международными требованиями;

- развитие транспортной инфраструктуры - строить и модернизировать международные терминалы в аэропортах, на железнодорожных и автобусных станциях, а также обеспечивать современные коммуникационные системы в туристических центрах;



- поддержка народных ремесел и сувениров - поддерживать производителей народных художественных изделий, сувениров и предметов традиционного искусства, соответствующих высоким требованиям туристов;

- развитие различных форм туризма - развивать разные формы туризма, такие как экскурсионный, археологический и рекреационный туризм, на основе природных, экономических и исторических ресурсов страны;

- информационная поддержка и использование новых технологий - обеспечивать информационную поддержку туристической отрасли и использовать новейшие технологии в туристическом бизнесе для распространения информации о туристических возможностях страны через интернет.

Список использованных литератур

1. Kyrylov, Y., & Yarovoy, V. (2018). STATE REGULATION AND SUPPORT OF TOURISM SERVICES IN THE RURAL REGIONS IN ACCORDANCE WITH EUROPEAN REQUIREMENTS. *Baltic Journal of Economic Studies*, 4(4), 188-193. <https://doi.org/10.30525/2256-0742/2018-4-4-188-193>
2. Liu Y., Yao Y., Fan D.X.F. Evaluating tourism market regulation from tourists' perspective: Scale development and validation // *Journal of Travel Research*. – 2020. – Т. 59. – №. 6. – С. 975-992.
3. Sunarsi D. et al. The Influence of Motivation and Work Discipline on Employee Performance at the Yogyakarta Tourism Service // *Proceeding The First International Conference on Government Education Management and Tourism*. – 2021. – Т. 1. – №. 1. – С. 1-7.
4. AL-Hazmi N., Alkhateeb T. Obstacles to implementing total quality management in Saudi Arabia marketing tourism Services // *Management Science Letters*. – 2020. – Т. 10. – №. 3. – С. 507-514.
5. Kuralbayev A., Myrzaliev B., Sevim B. Organizational and economic problems in the management of the spiritual-Historical development of tourism in South Kazakhstan Region // *International Review of Management and Marketing*. – 2016. – Т. 6. – №. 2. – С. 219-226.
6. Schmeleva A.N., Gugelev A.V., Umnova M.G. Development of the Methodology of Quality Evaluation and Quality Improvement of Tourist Services in Territorial Subjects of the Russian Federation // *Quality-Access to Success*. – 2017. – Т. 18. – №. 156.
7. Adilova Z.D., Shadieva Z.T., Umarova Z.T. Development perspectives of tourism market in Uzbekistan // *Beiträge zur Entwicklung in Usbekistan und China: Wissenschaftliche Schriftenreihe*. – 2012. – Т. 5. – С. 82.
8. Хашимов П.З., Ким Т.В. Аҳоли бандлигини таъминлашда туризм соҳасининг роли // *Экономика и финансы (Узбекистан)*. 2014. №10. URL: <https://cyberleninka.ru/article/n/a-oli-bandligini-taminlashda-turizm-so-asining-rol-i> (дата обращения: 16.06.2023).
9. Шодиев К. Туристик соҳада кластер ва давлат хусусий шерикчилиги асосида тадбиркорликни ривожлантириш // *Scientific progress*. 2021. №6. URL: <https://cyberleninka.ru/article/n/turistik-so-ada-klaster-va-davlat-hususiy-sherikchiligi-asosida-tadbirkorlikni-rivozhlantirish> (дата обращения: 16.06.2023).
10. <https://stat.uz/uz/matbuot-markazi/qo-mita-yangiliklar/21043-o-zbekistonga-turizm-maqsadlarda-kelgan-chet-el-fuqarolari>
11. <https://stat.uz/uz/matbuot-markazi/qo-mita-yangiliklar/10164-2020-yilda-o-zbekiston-respublikasida-turizm>
12. Shodiyev K. (2021). Contribution of ict to the tourism sector development in Uzbekistan. *Academicia: an international multidisciplinary research journal*, 11(2), 457-461.



СЕМЬ IPO И SPO В ЭКОНОМИЧЕСКОЙ ИСТОРИИ УЗБЕКИСТАНА: ДОСТИЖЕНИЯ, ПРОБЛЕМЫ И ВЫВОДЫ

ORCID: 0000-0002-0340-6255

Чинкулов Кахрамон Равшанович

Ташкентский государственный экономический университет, доцент, PhD.

Аннотация: В статье проанализировано современное состояние финансирования акционерных обществ посредством IPO и продажи акций посредством SPO. В экономической истории Узбекистана представлены итоги 7 публичных размещений (IPO/SPO) предприятий АО “Кварц”, АО “Кокандский механический завод”, АО “Джизак Пластикс”, АО “UzAuto Motors”, АО “Узбекинвест”, АО “Узбектелеком”, достижения и проблемы в этом отношении. По теме сделаны соответствующие выводы, внесены предложения.

Ключевые слова: IPO, SPO, акционерное общество, корпорация, акционерное финансирование, эмиссия акций, акционерный капитал, ликвидность фондовый рынок, котировка акций, приватизация, частные инвесторы, дивиденды.

Annotatsiya: Maqolada aksiyadorlik jamiyatlarini IPO orqali moliyalashtirish va aksiyalarni SPO orqali sotishning amaldagi holati tahlil etilgan. O‘zbekistonning iqtisodiy tarixida “Kvars” AJ, “Qo‘qon mexanika zavodi” AJ, “Jizzax plastmassa” AJ, “UzAuto Motors” AJ, “O‘zbekinvest” AJ, “O‘zbektelekom” AK tomonidan hozirgi kunga qadar o‘tkazilgan jami 7 ta aksiyani ommaviy joylashtirish (IPO/SPO) natijalari, bu boradagi yutuqlar va muammolar keltirilgan. Mavzu yuzasidan tegishli xulosalar chiqarilgan, takliflar berilgan.

Kalit so‘zlar: IPO, SPO, aksiyadorlik jamiyati, korporasiya, aksiyadorlik moliyalashtirish, aksiyalar emissiyasi, aksiyadorlik kapitali, fond bozori, aksiyalar kotirovkasi, xususiyashtirish, xususiy investorlar, dividendlar.

Abstract: The article analyzes the current state of financing of joint stock companies through IPOs and the sale of shares through SPOs. The economic history of Uzbekistan presents the results of 7 public offerings (IPO/SPO) of enterprises Quartz JSC, Kokand Mechanical Plant JSC, Jizzakh Plastics JSC, UzAuto Motors JSC, Uzbekinvest JSC, Uzbektelecom JSC, achievements and problems in this regard. Appropriate conclusions were drawn on the topic and proposals were made.

Key words: IPO, SPO, joint-stock company, corporation, equity financing, issue of shares, equity capital, stock market, stock quotation,

privatization, private investors, dividends.

ВВЕДЕНИЕ

Акционерные общества используют финансирование IPO, если хотят или нуждаются в дополнительном крупном финансировании за счет новых акционеров. Как правило, корпорации выпускают акции для широкой публики, чтобы привлечь в бизнес дополнительный новый капитал. В этом случае источником финансирования служат средства широкой публики акционеров. Практика финансирования акционерных обществ посредством первичного публичного размещения акций получает все большее распространение во всем мире. Этот метод финансирования сокращённо называется IPO. Понятие IPO представляет собой аббревиатуру английских слов “Initial Public Offering”.

В этом случае дополнительные акции выпускаются повторно для привлечения дополнительных средств в корпорацию. Согласно определению, данному в законодательстве нашей республики: “первичное публичное размещение акций (IPO) – это размещение акционерным обществом (инициатором IPO) акций на фондовой бирже неограниченному кругу инвесторов” [1].

Также существует практика продажи акций на основе SPO (вторичного публичного размещения). “Вторичное публичное размещение акций (SPO) — продажа акций акционером (инициатором SPO) неограниченному числу инвесторов на фондовой бирже” [1]. SPO, в отличие от IPO, не влияет на размер уставного капитала акционерного общества. Однако осуществление такой продажи обеспечивает свободное обращение акций компании на рынке капитала, публичность компании, а в случае продажи государственной доли вклад частных инвесторов увеличится за счет уменьшения этой доли.



В мировом масштабе широко исследуется механизм финансирования акционерных обществ посредством корпоративных ценных бумаг, в частности акций. Среди них множество академических исследований, посвящённых привлечению капитала для корпораций посредством выпуска акций, особенно крупномасштабных инвестиций посредством IPO. Однако аспекты, направленные на привлечение крупных инвестиций в корпорации через IPO, рассчитанные на основе механизмов долевого финансирования и снижение доли государства, не нашли своего научного решения. Кроме того, местными экономистами проведено недостаточно исследований по поводу продажи акций через SPO.

ЛИТЕРАТУРНЫЙ ОБЗОР

IPO рассматривается многими экономистами как современный механизм финансирования акционерных обществ. Некоторые экономисты также подчеркивают негативные аспекты IPO.

Например, по мнению местного экономиста И.Л. Бутикова, проводившего углубленное исследование развития фондового рынка: “Выпуск акций и проведение рекламной кампании повышает узнаваемость компании не только среди профессиональных инвесторов, но и среди большинства населения. Для большинства компаний реализация проектов IPO направлена не только на привлечение финансовых ресурсов, но и в первую очередь на цель публичности. Это, в свою очередь, поможет в дальнейшем привлечь гораздо большие финансовые ресурсы” [2].

По мнению С.Э. Эльмирзаева, местного экономиста, проводящего исследования по развитию корпоративных финансов: “Размещение акций в порядке открытой подписки позволяет привлечь большой объем капитала, хотя и требует сравнительно больших затрат и много времени” [3].

Зарубежные экономисты Н.Р. Дилеша и А.Л. Пьер провели исследования на тему “Влияние макроэкономических факторов на IPO” [4].

По мнению А.А. Абгаряна, проводившего исследование развития рынка акционерного капитала в России в современных условиях, “IPO повышает прозрачность компании для инвесторов и инвестиционную привлекательность. Кроме того, появится возможность использовать источник долгосрочного финансирования, повысится ликвидность ценных бумаг, размещаемых на фондовом рынке, и будет сформирован альтернативный источник финансирования” [5].

По мнению Л.А. Борлаковой, зарубежного экономиста, проводившего исследование влияния IPO на конкурентоспособность российских компаний: “Однако проведение IPO до того, как оно будет готово, или неправильное решение руководства приведет к провалу IPO. Даже “зрелые” компании, готовые к IPO, должны учитывать циклическое развитие экономики. IPO во время рецессий и депрессий, как правило, терпят неудачу. В верхней фазе экономического цикла IPO эффективно проводятся. Малому и среднему бизнесу не рекомендуется проводить IPO. Это объясняется, во-первых, их организационно-правовой формой, во-вторых, высокими транзакционными издержками” [6].

Также “Первичное публично размещение акций на международных фондовых рынках осуществляется на основе определённого уровня конкуренции. Потому что IPO обеспечивает компании дополнительные инвестиции и повышает инвестиционную привлекательность и международную репутацию фирмы. Все это даёт возможность эффективно достигать целей бизнеса, решать социальные проблемы, выполнять свои обязательства перед государством. С другой стороны, сам выход на международные фондовые рынки служит фактором дальнейшего развития компании” [6].

Мы считаем, что благодаря IPO более широкая группа инвесторов получит доступ к актуальной информации о корпорации, что приведёт к увеличению источников финансирования корпорации и снижению стоимости заёмного капитала. Одним из преимуществ IPO является то, что оно предоставляет корпорации большой объем акционерного капитала, а также покрывает государственные выпуски и административные расходы.

Также с уменьшением доли государства посредством SPO создаётся и возможность привлечения в акционерное общество частных инвесторов [7].

МЕТОДОЛОГИЯ ИССЛЕДОВАНИЯ

В нашем исследовании по теме “7 IPO и SPO в экономической истории Узбекистана: достижения, проблемы и выводы” были использованы такие методы, как обобщение, группировка, системный подход, анализ и синтез, сравнение, индукция и дедукция

АНАЛИЗ И РЕЗУЛЬТАТЫ

В целях обеспечения реализации указа Президента Республики Узбекистан от 17 января 2017 года “О мерах по ускорению реализации объектов государственной собственности для хозяйственных



целей и дальнейшему упрощению её процедур” в целях внедрения и привлечения широкого сегмента населения на фондовый рынок, принято соответствующее постановление Кабинета Министров Республики Узбекистан от 10.05.2017 года №268 “Об организации публичного размещения акций на Фондовой бирже”. Данным решением также определён перечень акционерных обществ, акции которых будут размещены для первичного (IPO) и вторичного (SPO) публичного размещения (см. таблицу 1).

Таблица 1. Перечень акционерных обществ, акции которых реализуются путем первичного (IPO) и вторичного (SPO) публичных предложений акций*[1].

№	Наименование акционерного общества	Инициатор публичного предложения акций	Организатор публичного предложения акций	Форма реализации
1.	АО “Кварц”	АО “Кварц”	Национальный банк ВЭД	IPO
3.	АО “Кукон механика заводи”	АК “Узнефтегазмаш”	Национальный банк ВЭД	SPO

*10 процентов от уставного капитала

Согласно вышеуказанному решению, одной из компаний, акции которой планируется разместить посредством IPO, является АО “Кварц”. В таблице 2 представлено характеристики и финансовые результаты IPO акций АО “Кварц”.

Таблица 2. Особенности и финансовые результаты IPO акций АО “Кварц” [8].

№	Особенности	Показатели
1.	Дата начала подписки	05.12.2017 г.
2.	Дата окончания подписки	03.04.2018 г.
3.	Вид валюты	UZS
4.	Предоплата	100%
5.	Количество акций, выпущенных для продажи, шт.	4 574 934
6.	Доля акций, выпущенных для продажи к общему количеству акций АО	10%
7.	Количество приобретенных акций, шт.	2 475 269
8.	Из них, доля проданных акций	54,1%
9.	Прибыль от продажи акций, тыс. сум	7 523 818
10.	Общие расходы на проведение IPO, тыс. сум	278 904
11.	Прибыль от продажи, тыс. сум	7 244 914

Из данных таблицы 2 видно, что с 5 декабря 2017 года АО “Кварц” предложило свои акции в РФБ “Ташкент” посредством IPO. Количество акций, выпущенных на продажу, составляет 4 574 934 штуки, установлено, что одно лицо может купить максимум 0,05 % от общего количества выпущенных акций, или 2 287 акций. Подписки принимались в диапазоне от 3000 сумов до 9100 сумов за одну акцию. Дата окончания подписки на акции – 3 апреля 2018 года, при этом требуется 100-процентная предоплата акций на момент размещения заказа. Продажа акций осуществлялась по ценам, предложенным в заявке покупателя, с приоритетом наибольшей предложенной цены.

Поскольку данное IPO проводилось впервые в нашей стране, оно имело ряд уникальных особенностей. Если заявки на покупку акций принимались в течение 4 месяцев (с 5 декабря 2017 г. по 3 апреля 2018 г.), то только 14% акций, выставленных на продажу, были приняты за 3,5 месяца. За последние 2 недели поступило еще 40 % заказов. То есть количество заявок на покупку акций выросло в основном за последние 2 недели. Аукционные продажи были проведены 4 апреля 2018 года. В результате более 7 млрд. сумов привлечено. Однако выставленные на продажу акции были размещены не полностью, а было размещено 54 процента.

Номинальная цена акций АО “Кварц” составляет 1715 сумов. По данным РФБ “Ташкент”, после IPO цена акций этого акционерного общества стабильно выросла на 123 % с апреля 2018 года по конец декабря 2018 года.



Из анализа можно сделать вывод, что АО “Кварц” первым в нашей республике разместило свои акции в форме IPO. В результате общество получило дополнительно 7523,81 млн. сумов оборотного капитала, появилось 3305 новых акционеров за счет сокращения доли государства. Также размещение акций АО “Кварц” посредством IPO послужило важным фактором активизации торгов на вторичном фондовом рынке и увеличения количества сделок. Этот процесс, в свою очередь, привёл к увеличению ликвидности фондового рынка.

В целом первый шаг на этот рынок был сделан с размещением акций АО “Кварц” методом IPO, и его положительный результат поддержит решение использовать этот опыт при приватизации других акционерных обществ. Мы также надеемся, что данная ситуация послужит трамплином для интеграции фондового рынка нашей страны в рынок иностранных инвестиций.

Одним из предприятий, акции которого будут проданы в рамках SPO указанным решением, является АО “Кокандский механический завод” (АО “КМЗ”). Успешно завершилась продажа акций АО “КМЗ” на основе SPO, которое проводилось впервые в нашей стране. В ходе SPO 2,23 млн. штук акций была выставлена на продажу. Акции предлагались широкой публике в ценовом диапазоне от 1000 до 4000 сумов. Заявки от участников процесса продажи акций принимались до 24 декабря 2018 года.

На рисунке 1 показано изменение состава акционеров акций АО “Кокандский механический завод” до и после SPO.



Рисунок 1. Структура акционеров АО “Кокандский механический завод” до SPO (А) и после SPO (Б) [9]

Из данных рисунка 1 видно, что до проведения SPO 74,08 % акций АО “КМЗ” принадлежало АО “Узнефтваз маш”, а 25,92 % - физическим лицам. В свою очередь АО “Узнефтваз маш” принадлежит национальной холдинговой компании “Узбекнефтегаз”. Основной целью продажи акций АО “КМЗ” через SPO было уменьшение доли государственного или хозяйственного управления, а также увеличение доли частных инвесторов среди акционеров.

Поставленная цель была достигнута, и состав акционеров АО “КМЗ” изменился после проведения SPO. То есть в результате вторичного SPO акций АО “КМЗ” было продано 10 процентов акций, принадлежавших АО “Узнефтваз маш”. В результате доля АО “Узнефтваз маш” снизилась до 64,08 %, а доля физических лиц, наоборот, увеличилась до 35,92 %.

Согласно информации, размещённой на официальном сайте РФБ “Ташкент”, поступило 2 843 заявки на покупку в общей сложности 2 821 065 акций АО “КМЗ” методом SPO. Эти цифры, в свою очередь, свидетельствуют о том, что спрос на выставленные к продаже акции составил более 126 процентов и что продажа ценных бумаг новым способом прошла успешно [11].

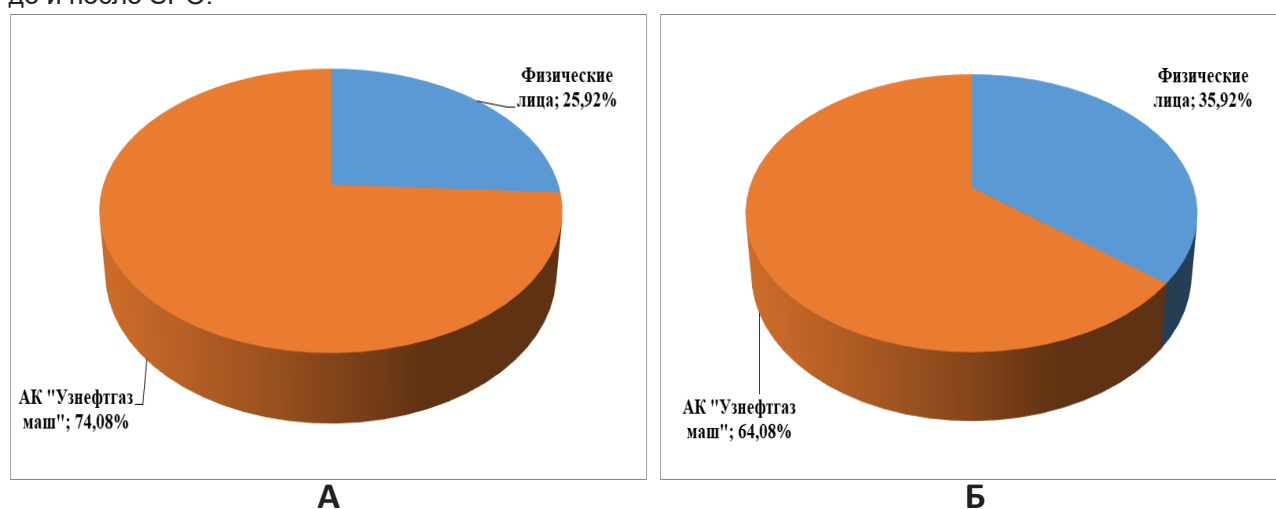
3 апреля 2019 года принято Постановление Президента Республики Узбекистан № ПП-4265 “О мерах по дальнейшему реформированию химической отрасли и повышению ее инвестиционной привлекательности”. Данным решением установлено, что акции государства и АО “Узкимёсаноат” в уставном капитале хозяйственных обществ, в частности, до 25 % акций в уставном капитале АО “Жиззах пластмасса”, будут проданы на начальном этапе на основании первичное публичное размещение акций (IPO).

1 августа 2018 года Указом Президента Республики Узбекистан №УП-5495 “О мерах по коренному улучшению инвестиционной среды в Республике Узбекистан” принята программа мер по повышению инвестиционной привлекательности страны. Программа предусматривает ускорение процессов



приватизации и привлечение частного капитала в акционерные общества путём проведения ряда мероприятий, прежде всего в строительном и финансовом секторах, включая первичное публичное размещение (IPO) и вторичное публичное размещение (SPO) не менее 5 объектов в 2018 - 2019 годах.

В целях обеспечения реализации настоящего Указа Президента №УП-5495 Кабинетом Министров Республики Узбекистан от 26 апреля 2019 года было принято постановление №358 “Об организации проведения первичного и вторичного публичного размещения акций на фондовой бирже”. Данным решением также был предоставлен список акционерных обществ, акции которых продаются на основе первичного (IPO) и вторичного (SPO) публичного размещения (табл. 3).

Таблица 3. Перечень акционерных обществ, акции которых реализуются путем первичного (IPO) и вторичного (SPO) публичных предложений акций [12].

№	Наименование акционерного общества	Инициатор публичного предложения акций	Форма реализации
1.	АО “Жиззах пластмасса”*	АО “Жиззах пластмасса”	IPO
2.	АО “Узбекская Республиканская товарно-сырьевая биржа”**	АО “Узметкомбинат” и АО “АГМК”	SPO

Примечание: Исходя из конъюнктуры рынка, публичное предложение акций может осуществляться поэтапно.

* 25 процентов от уставного капитала.

** 12 процентов от уставного капитала.

В частности, отмечена АО “Жиззах пластмасса”, акции которого продаются на основе первичного публичного размещения (IPO) (25 % уставного капитала), и АО “Узбекская Республиканская товарно-сырьевая биржа”, акции которого продаются в форме вторичного публичного предложения (SPO) (12 % от уставного капитала). Инициатором IPO выступило АО “Жиззах пластмасса”, а инициаторами SPO - АО “Узметкомбинат” и АО “АГМК”.

По информации, предоставленной РФБ “Ташкент” накануне IPO, дивидендная политика АО “Жиззах пластмасса”, предусматривает, что не менее 30 % чистой прибыли будет направляться на дивиденды, а за последние 4 года - 50 % чистой прибыли было направлено на выплату дивидендов” [13]. Е с л и обратить внимание на состав акционеров АО “Жиззах пластмасса”, то государству принадлежит 66,20 % акций, АО “Узкимесаноат” - 27,12 % акций, а остальным акционерам принадлежит 6,68 % уставного капитала компании.

По сообщению АО “Узкимёсаноат”, 25% уставного капитала АО “Жиззах пластмасса”, будет реализовано посредством IPO, что составляет 1 140 246 акций. После размещения акций общее количество акций достигнет 5 701 231 штуки. Один человек может купить 11 402 акции, что составляет 1% от предложения [14].

В течение 2023 года на торговых площадках РФБ “Ташкент” проведено первичное публичное размещение (IPO) ценных бумаг 3-х эмитентов. В частности, АО “UzAuto Motors” провело IPO с 30.11.2022 по 15.02.2023, АО “Узбектелеком” с 12.12.2023 по 15.12.2023, АО “Узбекинвест” с 28.11.2023 по 15.12.2023.



АО “UzAuto Motors”



АО “Узбектелеком”



АО “Узбекинвест”

Рисунок 2. Распределение акций среди институциональных и розничных инвесторов, проданных через IPO в 2023 году¹

¹ Составлено автором на основе данных РФБ “Ташкент”, www.uzse.uz.



На рисунке 2 видно, что по данным андеррайтеров, 80,1 % акций АО “UzAuto Motors”, проданных посредством IPO, были распределены институциональным инвесторам, а остальные 19,9 % - розничным инвесторам. Также 60 % акций АО “Узбектелеком” были распределены институциональным инвесторам, остальные 40 % – розничным инвесторам, 70,27 % акций АО “Узбекинвест” были распределены институциональным инвесторам, а оставшиеся 29,73 % – розничным инвесторам. Иными словами, в 2023 году доля акций, проданных через IPO, была выше у юридических лиц, чем у физических.

В следующей таблице показаны особенности и результаты публичного размещения акций, осуществленного в экономической истории Узбекистана до настоящего времени.

Таблица 4. Особенности и результаты публичного размещения акций в экономической истории Узбекистана².

№	АО, публично размещающие акции и форма публичного размещения	Год IPO/SPO и название андеррайтера	Средства, привлеченные в результате IPO/SPO	Выпущенные акции-доля в уставном капитале, в %	Доля проданных акций в объеме выпущенных акций, в %
1.	АО “Кварц”, IPO	2018, Национальный банк ВЭД	7,52 млрд. сум (0,9 млн. дол. США)	10	54,1
2.	АО “Кокандский механический завод”, SPO	2018, Freedom Finance	2,34 млрд. сум (0,35 млн. дол. США)	10	100
3.	АО “Кварц”, SPO	2019, Freedom Finance, Portfolio Investments	15,81 млрд. сум (1,65 млн. дол. США)	5,0	100
4.	АО “Жиззах пластмасса”, IPO	2020, Portfolio Investments	1,35 млрд. сум (0,13 млн. дол. США)	25	34,8
5.	АО “UzAuto Motors”, IPO	2023, Freedom Finance	56,89 млрд. сум (5,0 млн. дол. США)	1,0	29,1
6.	АО “Узбекинвест”, IPO	2023, KAP DEPO	14,11 млрд. сум (1,14 млн. дол. США)	5,0	100
7.	АО “Узбектелеком”, IPO	2023, Национальный банк ВЭД, АКБ “Узсаноатқурилишбанк” и Portfolio Investments	33,25 млрд. сум (2,7 млн. дол. США)	2,0	100

В таблице 4 показано, что в экономической истории Узбекистана к настоящему времени проведено общей сложности 7 публичных размещений (IPO/SPO), в частности АО “Кварц” (IPO/SPO), АО “Кокандский механический завод” (SPO), АО “Жиззах пластмасса” (IPO), АО “UzAuto Motors” (IPO), АО “Узбекинвест” (IPO), АО “Узбектелеком” (IPO). В 2018-2020 годах было проведено 4 IPO/SPO, в 2021-2022 годах не проводилось ни одного, а в 2023 году проведено 3 IPO/SPO. 4 IPO/SPO прошли успешно (акции были размещены полностью), а 3 - неудачными (акции были размещены не полностью).

19 сентября 2020 года на официальном сайте АО “UzAuto Motors” объявлен конкурс на заключение договора на организацию размещения акций компании в размере до 10 процентов уставного капитала АО “UzAuto Motors” путем первичного публичного размещения акций (IPO).

Указом Президента Республики Узбекистан от 8 апреля 2022 года № ПФ-101 “Об очередных реформах по созданию условий для стабильного экономического роста путем улучшения предпринимательской среды и развития частного сектора” до 1 августа 2022 года установлено публичное размещение до 10 процентов пакета акций АО “UzAuto Motors” на местном фондовом рынке с привлечением международных инвестиционных банков и консультантов.

По данным РФБ “Ташкент”, с 30 ноября 2022 года по 15 февраля 2023 года на фондовой бирже проведено первичное публичное размещение акций АО “UzAuto Motors” /UZMT/. В рамках IPO АО

² Составлено автором на основе информации РФБ “Ташкент” и андеррайтеров.



“UzAuto Motors” собрано 1383 заявки на сумму 56,89 млрд. сумов, что составило 29,1 % от общего объема выпущенных акций.

АО “UzAuto Motors” намеревалось разместить акции компании в размере до 10 % уставного капитала посредством первичного публичного размещения акций (IPO). По рекомендации андеррайтера эта доля была снижена с 10 % до 5 %. К сожалению, на практике не было выпущено даже 5 %, выпущено акций в размере 1 % уставного капитала АО “UzAuto Motors”, а было размещено 29,1 % из этого 1 %. Иными словами, не 10 %, не 5 % и даже не 1 % - всего 0,29 % акций АО “UzAuto Motors” было размещено по отношению к уставному капиталу. Конечно, мы не можем оценивать эту ситуацию положительно. Объектами применения являлись 784,70 тысяч обыкновенных акций эмитента. Цена одной акции составила 72 500,00 сум, номинальная стоимость - 5 000,00 сум.

По оценкам экспертов, в ходе IPO концерна “UzAuto Motors” было продано лишь 0,29 процента акций компании вместо заявленных на роуд-шоу (roadshow) 5 процентов. Хотя компании удалось привлечь 5 млн. долл. США вместо ожидаемых 90 млн. долл., это размещение стало крупнейшим в истории страны [15].

По нашему мнению, основная причина размещения столь малого количества акций АО “UzAuto Motors” заключается, во-первых, в том, что цена акции установлена значительно выше (в 14,5 раза) по сравнению с номинальной стоимостью, а во-вторых, это связано с относительно негативный имидж этой компании среди людей.

По информации РФБ “Ташкент”, 12-15 декабря 2023 года на фондовой бирже состоялось первичное размещение акций АК “Узбектелеком” /UZTL/. IPO компании привлекло 10 950 заявок на сумму 33, 25 млрд. сумов, что составляет 100 % от общего объема предлагаемых акций.

Принято Постановление Президента Республики Узбекистан ПП-102 от 24 марта 2023 года “О дополнительных мерах по сокращению участия государства в экономике”. Данным постановлением экспортно-импортная страховая компания “Узбекинвест” вошла в список 40 компаний, пакеты акций которых продаются посредством публичных торгов по принципу “одна акция – один лот”.

В целях реализации постановления Президента крупнейшая страховая компания в сфере страхования Узбекистана – “Узбекинвест” провела первое публичное размещение (IPO) привилегированных акций в размере 5 % от уставного капитала компании в РФБ “Ташкент”.

Ценовой диапазон IPO составляет 1000 - 1500 сумов за каждую привилегированную акцию, а гарантированный годовой дивидендный доход по акциям установлен на уровне “Основная ставка ЦБ + 10 %”. АО “Узбекинвест” выпустил 14,1 миллиона привилегированных акций.

Также, по информации РФБ “Ташкент”, в рамках IPO с привилегированными акциями АО “Узбекинвест” /UZINP/ собрано 247 заявок, а сумма запрошенных средств достигла 18,13 млрд. сумов. Успешно рассмотрено 100 заявок на сумму 14,11 миллиарда сумов. Хотя окончательная дата публичного размещения акций АО “Узбекинвест” была назначена на 15 декабря 2023 года, все акции компании были проданы 7 декабря.

В 2023 году на внутреннем рынке Узбекистана было проведено три IPO. В феврале автомобильный завод “UzAuto Motors” удалось собрать 5 млн. долларов США. Также в результате IPO компания “Узбекинвест” получила 1,14 млн. долларов США, а компания “Узбектелеком” получил финансирование 2,7 млн. долларов США [16].

В результате IPO и SPO были собраны от 1,35 миллиарда сумов (или 0,13 миллиона долларов США) до 56,89 миллиарда сумов (или 5,0 млн. долларов США). На публичную продажу было выставлено количество акций от 1 % до 25 % уставного капитала. Доля проданных акций в объеме размещённых акций колебалась от 29,1 % до 100 %.

В качестве андеррайтеров в IPO/SPO также приняли участие компании Freedom Finance, Portfolio Investments, KAP DEPO и банки Национальный банк ВЭД, АТБ “Узсаноатқурилишбанк”.

ВЫВОДЫ И ПРЕДЛОЖЕНИЯ

В результате исследования, проведённого в статье, нами были сделаны следующие выводы и предложения:

- считается возможным не только привлечь крупные инвестиции в корпорации посредством IPO, но и сократить долю государства;
- SPO, в отличие от IPO, не влияет на размер уставного капитала акционерного общества, осуществление такой продажи обеспечивает свободное обращение акций компании на рынке капитала, публичность компании, увеличение вклада частных инвесторов за счет сокращения доли государства;
- вторичное публичное размещение акций (SPO) также служит подготовке компаний к IPO;

- первый шаг на этот рынок был сделан с первым размещением акций АО “Кварц” методом IPO и первой продажей акций АО “КМЗ” в форме SPO, хотя и были допущены некоторые недостатки. процесс завершился успешно;

- если мы скажем, что первое IPO прошло успешно, проблем не было — мы ошибёмся. Основная проблема в этом плане заключается в том, что акции, выпущенные для IPO, размещены не полностью. То есть было размещено всего 54 % акций;

- одна из причин, по которой акции АО “Кварц”, которые должны были разместиться в форме IPO, не были размещены в полном объёме, заключается в том, что “Road Show” не был проведён на уровне спроса. То есть население не было вовремя информировано об этом IPO, не были использованы маркетинговые методы, чтобы заинтересовать его покупкой акций;

- другими причинами неполного размещения акций АО “Кварц”, которые должны быть размещены в форме IPO, являются отсутствие доверия населения к ценным бумагам и ограничение общего количества приобретаемых акций на одного акционера не более 0,05 % от объёма выпуска.

- руководство акционерных обществ, акции которых были размещены посредством IPO и акции которых проданы посредством SPO, должно принять все меры для предотвращения падения котировок акций этих акционерных обществ на бирже, в частности, регулярно применять современные методы корпоративного управления;

- резко повысить финансовую грамотность населения, особенно уровень грамотности на фондовом рынке, для этого необходимо принимать специальные программы, давать регулярные интересные передачи по телевидению;

- в качестве приоритетного направления финансирования АО с долей органов государственного или хозяйственного управления (пакетов акций) в уставном капитале, в результате размещения доли органов государственного или хозяйственного управления (пакетов акций) путем проведения первичного публичного предложения (IPO), позволит эффективно организовать финансирование АО посредством акций, а также, получить дополнительные средства для АО и привлечь частных инвесторов;

- в результате продажи государственного пакета акций в АО с долей органов государственного или хозяйственного управления (пакет акций) в уставном капитале, путем проведения вторичного публичного предложения SPO, предоставит возможность уменьшить долю государственной собственности в экономике и развить финансовый рынок страны;

- в 2023 году доля акций, проданных посредством IPO, была выше у юридических лиц, чем у физических лиц;

- не 10 %, не 5 %, даже не 1 % - было размещено всего 0,29 % акций от уставного капитала АО “UzAuto Motors”. Конечно, мы не можем оценивать эту ситуацию положительно;

- хотя “UzAuto Motors” удалось привлечь посредством IPO 5 миллионов долларов США вместо ожидаемых 90 миллионов долларов США, на данный момент это размещение является крупнейшим показателем в экономической истории Узбекистана;

- на наш взгляд, основная причина размещения столь малого количества акций АО “UzAuto Motors” заключается, во-первых, в том, что цена акции установлена значительно выше (в 14,5 раза) по сравнению с номинальной стоимостью, во-вторых, это связано с относительно негативный имидж этой компании среди населения;

- в экономической истории Узбекистана к настоящему времени проведено общей сложности 7 публичных размещений (IPO/SPO), в частности АО “Кварц” (IPO/SPO), АО “Кокандский механический завод” (SPO), АО “Жиззах пластмасса” (IPO), АО “UzAuto Motors” (IPO), АО “Узбекинвест” (IPO), АО “Узбектелеком” (IPO). 4 IPO/SPO прошли успешно (акции были размещены полностью), а 3 - неудачными (акции были размещены не полностью).

- посредством IPO (SPO) на публичную продажу выставлено количество акций от 1 % до 25 % от уставного капитала. Доля проданных акций в объёме размещённых акций колебалась от 29,1 % до 100 %. В результате IPO и SPO были собраны от 1,35 миллиарда сумов (или 0,13 миллиона долларов США) до 56,89 миллиарда сумов (или 5,0 млн долларов США).

Список использованной литературы

1. Приложение 1 к постановлению Кабинета Министров Республики Узбекистан от 10.05.2017 №268 “Об организации публичного размещения акций на фондовой бирже”.
2. Бутиков И.Л. Преимущества и недостатки финансирования акционерного общества путем выпуска ценных бумаг. //Управление предприятием, 2012. №10. С.6.
3. Elmirzaev, S. “The Practice And Analysis Of Mass Positioning Of Shares Of Joint-Stock Companies.” PRACTICE 2 (2019): 1-2019.
4. Dilesha N.R, Pierre A.L. Are IPOs underpriced or overpriced? Evidence from an emerging market. // Research in International Business and Finance, 50 (2019), p.187. www.elsevier.com/locate/ribaf.



5. Абгарян А.А. Развитие российского рынка акционерного капитала в современных условиях. Дисс....к.э.н. -Москва, 2015. -С.8.
6. Борлакова Л.А. Влияние IPO на конкурентоспособность российских компаний. Автореферат ... к.э.н. – Москва, 2013. -С.27.
7. Чинкулов К. ПРОБЛЕМЫ ФИНАНСИРОВАНИЯ АКЦИОНЕРНЫХ ОБЩЕСТВ В РЕСПУБЛИКЕ УЗБЕКИСТАН // Журнал Инновации в Экономике, 2022. – Т. 5. – №. 5.
8. Составлено автором на основе данных РФБ “Ташкент”. www.uzse.uz.
9. Информация об инвестиционной компании ООО “Freedom finance”, <https://ffin.uz/>.
10. Тоджиева З. Приватизация прошла успешно по методу SPO. //Экономическая газета “Биржа”. – Ташкент, 2018. №154 (2474).
11. Приложение 2 к постановлению Кабинета Министров Республики Узбекистан от 10 мая 2017 года №268 “Об организации публичного размещения акций на фондовой бирже”.
12. Постановление Кабинета Министров Республики Узбекистан от 26 апреля 2019 года №358 “Об организации проведения первичного и вторичного публичного размещения акций на фондовой бирже”.
13. Официальная информация РФБ “Ташкент”, 2020. <https://uzse.uz/board/994?locale=ru>
14. Официальная информация АО “Узкимёсаноат”, 2020. <https://uzkimyosanoat.uz/oz/press/news/jp-ipo>
15. Ерзиков Вадим. Как прошло первое за три года IPO в Узбекистане? //2024. <https://uz.kursiv.media/uz/2023-02-24/>
16. Ерзиков Вадим. “Узбектелеком” и “Узбекинвест” привлек 3,8 млн. доллар США через IPO. //2023, <https://uz.kursiv.media/uz/2023-12-21/ozbektelekom-va-ozbekinvest-ipoda-38-mln-dollar-jalb-etdi/>



СОВЕРШЕНСТВОВАНИЕ УЧЕТА ЗАТРАТ НА ПРОИЗВОДСТВО И КАЛЬКУЛЯЦИЯ СЕБЕСТОИМОСТИ ПРОДУКЦИИ

Омонов Шердор Ойбек угли

Студент 2-го курса, факультета “Бухгалтерский учет и аудит”
Ташкентского государственного экономического университета

Аннотация: В данной работе рассматриваются вопросы связанные с повышением эффективности использования всех имеющихся ресурсов организации посредством применения ведения учета затрат на производство.

Ключевые слова: учёт затрат на производство, методы, управленческий учет.

Annotatsiya: Ushbu maqola ishlab chiqarish xarajatlarini hisobga olish orqali tashkilotning barcha mavjud resurslaridan foydalanish samaradorligini oshirish bilan bog'liq masalalarni ko'rib chiqadi.

Kalit so'zlar: ishlab chiqarish xarajatlari hisobi, usullari, boshqaruv hisobi.

Abstract: This paper examines issues related to increasing the efficiency of using all available resources of an organization through the use of production cost accounting.

Key words: production cost accounting, methods, management accounting.

ВВЕДЕНИЕ

Несомненно, одной из приоритетных целей каждой коммерческой организации является повышение прибыли с продаж посредством минимизации затрат на производство. Для достижения таких условия хозяйственной жизни крупного и среднего размера организации руководителям рекомендуется ввести в политику ведения управленческого учета учет затрат на производство.

Учет затрат на производство позволяет эффективно оценивать прибыльность тех или иных товаров, а также устранять излишние затраты. Также данный учет играет немаловажную роль в принятии важных для хозяйственной жизни организации решений, таких как ценообразование, бюджетирование, планирование и многое другое.

Стоит также отметить, что правильное ведение учета на производство даст высокую конкурентоспособность малым и относительно новым предприятиям, что в свою очередь приведёт к стабильному росту экономики страны.

В настоящее время в Узбекистане большое внимание уделяется начинающим предприятиям путём выдачи различных льгот и др. Благодаря чему возникают комфортные условия для ведения хозяйственной жизни организации, что в совместительстве с гибким и эффективным учетом затрат на производство приведет к значительному развитию отечественного производства.

Сказанное выше подтверждает эффективность и актуальность учета затрат на производство, а также применения всех перечисляемых методов учета на отечественной практике.

ОБЗОР ЛИТЕРАТУР

Методам эффективного учета затрат на производство и калькулировании себестоимости продукции в отдельных отраслях производственной сферы посвящены многие научные работы отечественных и зарубежных ученых.

В своей статье Батырмурзаева З.М. освещает тему учета затрат на производство, дает описание основным понятиям, связанных с данной темой. Также в своей работе рассматривает зарубежные методы калькуляции себестоимости продукции и подчеркивает их преимущества [1].

Более углубленно о методах расчета себестоимости продукции рассматривает в своей статье “Методы учета затрат на производство продукции” Евстафьева В.В. В ней даются основные понятия широко распространённым методам [2].

В статье В.А. Тереховой обсуждаются современные методологические принципы применения нормативного метода учета затрат в международной практике. Уделяется особое внимание определению



нормативных затрат и анализу отклонений от норм. Рассматриваются различные типы нормативов, такие как базовые, идеальные, достижимые и текущие, и их применение в управленческом учете. Также подробно описывается процесс разработки нормативов, включая учет переменных и постоянных затрат и автоматизация учета затрат [3].

МЕТОДОЛОГИЯ ИССЛЕДОВАНИЯ

В данной статье широко использовались сравнительное сопоставление, документальный анализ, экономико-статистический и эконометрический анализ, методы междисциплинарных исследований, группировка, сравнение, индукция, дедукция, оптимизационные методы и методологии, технологии и специальные программы для разработки информационных систем.

Анализ и результаты

Все перечисленные методов расчета затрат не должны оценивать в отрыве от контекста, включающего отрасль, масштабы предприятия, колебания объёмов производства и сбыта, уровень квалификации персонала, устойчивость позиции на рынке и конкурентное давление и т.п. Предприятие самостоятельно определяет, какой метод расчета затрат ему подходит, и отражает это в своей учетной политике.

Анализируя различные подходы, становится очевидным, что для подбора оптимального метода расчета затрат необходимо провести тщательный анализ как достоинств, так и недостатков существующих методик, а также возможности их корректировки под специфику и организацию работы каждого отдельного предприятия.

В то же время выбор метода учета затрат и расчета себестоимости должен быть ключевым элементом учетной политики компании, что позволит регулярно проводить анализ и контроль за составом расходов и их влиянием на производительность.

Нормативный метод учета затрат подразумевает введения определённых стандартов на издержки, которые становятся индикатором успеха выполненных хозяйственных операций.

Методика учета прямых затрат основывается на сборе информации только о переменных затратах и, используя различные формулы, высчитывать себестоимость продукции. Данный метод был наиболее актуален и востребован несколько десятилетий назад, но ввиду своих недостатков в настоящее время используется редко.

Процессно-ориентированный метод в настоящее время является наиболее актуальным методом, так как позволяет более гибко и эффективно высчитывать себестоимость продукции посредством распределения затрат на основе конкретных видов деятельности и их драйверов затрат.

В стандартах ведения учета затрат на производство в зарубежной практике применяется свыше десяти различных подходов и методов в рамках финансового и управленческого бухгалтерского учета. Ключевыми среди них выступают методики “стандарт-кост”, “директ-кост” и анализ затрат с помощью ABC-калькуляции. Однако для различных предприятий применяются соответственно различные методы в зависимости от её вида деятельности.

Так, для организаций, занимающихся серийным или массовым производством (производство одежды и обуви, обработка сырья (например, пищевая промышленность), машиностроение и др.), лучше всего подходит нормативный или стандартизированный метод. В зарубежной практике - “стандарт-кост”.

Под понятием стандартизированный метод подразумевается введение определённых нормативов по материалам, времени и другим ресурсам, благодаря которым осуществляется контроль и планирования затрат, а также составление бюджетов и планов.

Таблица 1. Преимущества и недостатки стандартизированного метода.

Преимущества	Недостатки
Позволяет снизить себестоимость продукции и повысить рентабельность производства	В условия часто меняющейся производственной среды не позволит быстро и гибко адаптироваться к новым условиям
Упрощенная и понятная система выявления отклонений	Для внедрения требуются определенные условия по типу выявления начальных норм (ввиду потенциальных изменений)

Система управления затратами в стандартизированном методе показана на рис. 1



Рисунок 1. Система применения метода стандарт-кост.

Выявления самих нормативов также является непростой задачей. Так, в международной практике были определены четыре типа нормативов.

Базовый метод - это устоявшиеся критерии затрат, которые применяются на протяжении значительного времени и редко обновляются. Эти стандарты затрат являются закреплёнными мерами, применяемыми для прогнозирования долгосрочных тенденций и изучения перемен в технологических процессах. Однако из-за своих особенностей, при любых изменениях, относящихся к производству, продаже и т.п., нормативы, введенные ранее при помощи базового метода, становятся недействительными. Отсюда можно сделать логический вывод, что данный тип норматива используется редко.

Идеальные нормативы – это теоретически возможные нормы затрат, которые при абсолютных(идеальных) условиях могут быть достигнуты. Может показаться странным, что такой норматив вообще существует, так как невозможно понять, насколько хорошо выполнена работа. Однако данный тип норматива может служить неким ориентиром для достижения максимальной прибыли и минимальных затрат, хотя для этого, возможно, потребуются дополнительные нормативы.

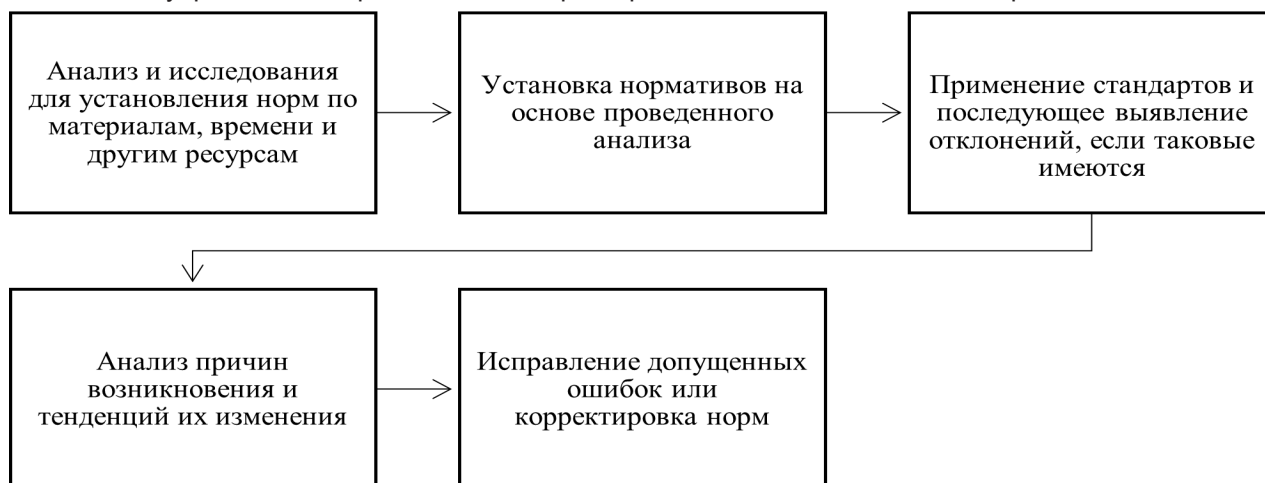
На практике достичь этого норматива не представляется возможным по различным причинам, такими как новое оборудование, застой товаров и т.п. Таким образом, данный вид нормативов используется также крайне редко.

Достижимые нормативы – это достаточно гибкие нормативы, которые выводятся на основании реальных условий производства и учитывают возможные отклонения от нормы. Таким образом создается база нормативов, которые служат как индикатор отклонений в рамках производства.

Получается, что показатели достижимых нормативов под конец отчетного периода будут достигнуты, за исключением небольших отклонений, которые также должны быть заранее указаны. Но если показатели не сошлись даже с учётом допустимых отклонений, то это означает ошибку при выявлении норм затрат на ранних стадиях.

В течение хозяйственной деятельности предприятия не редко происходят случаи, из-за которых обычные достижимые нормативы не могут быть реализованы в силу отклонений в ходе производственного процесса. К примеру, станки и оборудования не могут работать с такой же производительностью долгие годы, соответственно, уровень их производительности со временем падает. Для решения данной проблемы вводятся текущие нормативы, в которой, соответственно примеру, отражается нынешняя производительность данного станка.

Стоит отметить, что на практике разработкой нормативов занимается руководитель отдела, который должен разрабатывать уровень ожидаемой эффективности, определяемый уровнем нормативных издержек. В дальнейшем управляющий сравнивает нормативные издержки с реальными и анализирует причины их расхождений.

Учет затрат на основании метода “директ-кост”, или маржинальный учет затрат, калькулирует себестоимость продукции на основании только прямых или переменных затрат (сырье, рабочая сила и т.п.).

Переменными затратами являются только те издержки, которые напрямую определяют объём производства.



Стоит подчеркнуть тот факт, что данные только о переменных затратах не достаточны для полноценного финансового анализа. Однако именно переменные затраты являются основой для анализа прибыльности, планирования, бюджетирования и т.п.

По мнению большинства учёных, после выхода маржинального способа ведения учета затрат в 1930-х годах возможности оперативного планирования существенно возросли. На тот момент данный способ калькулирования себестоимости продукции решил одну из актуальных проблем своего времени – порядка распределения косвенных затрат между отдельными видами продукции.

Принципом ведения маржинального учета затрат на производство является разделение издержек на переменные и постоянные. Учет только переменных затрат может показаться недостаточным, так как он не дает полной картины о том, вышла ли компания в прибыль или в убыток. Однако в маржинальном учете затрат на производство есть свои индикаторы прибыли (убытка) предприятия.

Маржинальный доход вычисляется разницей выручки от реализации продукции и переменными затратами. Таким образом, получившаяся сумма показывает, каким количеством средств располагает компания для покрытия постоянных затрат и получения прибыли.

Точка безубыточности предназначена для определения минимального объема продаж, с которой организация не получает прибыли, но и не несёт убытков.

Коэффициент маржинального дохода показывает, насколько эффективно была использована выручка в покрытии переменных расходов. Очевидно, что данный коэффициент напрямую не показывает эффективность покрытия постоянных затрат, однако помогает понять, сколько средств остаётся для их покрытия.

Таблица 2. Формула вывода индикаторов.

Названия индикатора	Формула вывода
Маржинальный доход	Выручка – Переменные затраты
Точка безубыточности (в единицах продукции)	Постоянные затраты / (Цена продажи (за ед. продукции) – Переменные затраты (за ед. продукции))
Коэффициент маржинального дохода	Маржинальный доход / Выручка

Преимуществами маржинального учета затрат на производство являются незамысловатая система расчетов, положительное влияние на прозрачность отчетностей, а также возможность быстрого принятия управленческих решений. Этот метод позволяет легко определить точку безубыточности и оценить влияние изменений в объемах производства на прибыль. Кроме того, маржинальный учет способствует более эффективному контролю затрат и улучшению финансового планирования, что особенно важно для предприятий, стремящихся оптимизировать свои производственные процессы и повысить рентабельность.

В настоящее время наиболее актуальным методом учета затрат на производство является процессно-ориентированный подход, который получил широкое распространение в конце 1980-х годов. Данный метод ведения учета затрат на производство можно применять на достаточно широком спектре предприятий, таких как сельскохозяйственные и производственные предприятия, а также в организациях оптовой и розничной торговли, организациях сферы услуг. В различной литературе встречается под названием ABC-метод от английского Activity-based costing.

ABC-система – это подход калькуляции себестоимости продукции, который предполагает разделение общих расходов на ключевые категории предприятий и дальнейшее распределение этих расходов по различным продуктам в зависимости от необходимости соответствующих операций для их производства.

Некоторые организации применяют ABC как основной метод учета затрат, в то время как большинство используют его в ограниченном масштабе – либо в отдельных подразделениях, либо для специфических видов хозяйственной деятельности. Как и любая система учета издержек, ABC-методу присущи своими преимуществами и недостатками.



Таблица 3. Преимущества и недостатки процессно-ориентированного метода.

Предоставляет возможность вычисления издержек, связанных с неактивно используемыми мощностями для их списания на расходы периода.	Трудоёмкость внедрения в практику организации, ввиду обучения персонала и альтернативного метода сбора информации
Снижает себестоимость продукции и прямо пропорционально повышает конкурентно способность	Сбор неактуальной или не необходимой информации, что приводит к информационной нагрузке
Более широкий диапазон информации о затратах, что положительно влияет на принимаемые управленческие решения	Необходимость проведения модернизации в области бухгалтерского учета и улучшения информационных систем поддержки, что неизбежно приведёт к увеличению расходов на управление.

ВЫВОДЫ И ПРЕДЛОЖЕНИЯ

Применение различных методик для определения себестоимости способствует улучшению эффективности деятельности предприятий, усилению контроля и выявлению резервов для снижения затрат. Особое внимание уделяется методике оценки затрат на научно-исследовательские работы (НИР), где учитываются не только основные, но и транзакционные издержки, что позволяет охватить все возможные затраты, включая трудные для отнесения на конкретные НИР, такие как налог на землю.

Основными преимуществами расчётов себестоимости по единице продукции являются:

1. Упрощение и точность исчисления себестоимости: Включаются только производственные затраты, что упрощает расчеты и исключает необходимость распределения постоянных затрат между видами продукции.

2. Определение порога рентабельности: Можно легко рассчитать нижнюю границу цены продукции и запаса прочности предприятия.

3. Упрощение нормирования, планирования и учета затрат: Себестоимость становится прозрачной и контролируемой, особенно с применением стандартных (нормативных) затрат и гибких смет.

4. Проведение сравнительного анализа: Можно оценивать рентабельность различных видов продукции, что помогает оптимизировать программу выпуска и реализации.

Однако, одним из недостатков данного подхода является вопрос справедливой оценки полной себестоимости готовой продукции и незавершенного производства, так как исключение части затрат может привести к искажению общей картины.

Список использованной литературы

1. Батырмурзаева З.М., Семедова К.Р. Методы учета затрат на производство продукции. // Экономика и социум, 2019. №3. С. 123-130.
2. Евстафьева В.В., Климушкина Н.Е., Прохорова Л.М. Методы учета затрат на производство продукции. // Экономика и социум, 2017. №4. С. 55-60.
3. Терехова В.А. Современные методологические принципы применения нормативного метода учета затрат в международной практике. // Все для бухгалтера. 2011. №10. С. 262-270.
4. Ojra J., Opute A.P., Alsolmi M.M. Strategic management accounting and performance implications: a literature review and research agenda // Future Business Journal, 2021. Vol. 7, №. 1. P. 1-17.
5. Бердичевская В.О. Учет затрат на производство и реализацию продукции и калькулирование себестоимости продукции: учебное пособие для вузов. 2-е изд., пер. и доп. -М.: Изд-во Юрайт, 2021. -159 с.



AREAS OF EFFECTIVE USE OF MARKETING IN THE DEVELOPMENT OF FOREIGN ECONOMIC RELATIONS

ORCID: 0009-0006-1866-4456

Akhmedov Ikram Akramovich

TMC Institute Vice-Rector for Academic Activities and Research,
DSc, Professor
Tashkent, Uzbekistan

Abstract: This article examines scientific views related to the use of marketing in the development of foreign economic relations. The impact of marketing on the formation of foreign market conditions, the importance of marketing in the organization, management, and control of foreign economic activities of companies is analyzed. The methods of assessing the competitiveness of companies in foreign economic activity have been studied. The impact of factors affecting competitiveness is analyzed, and their importance in increasing the country's export potential is substantiated.

Key words: foreign economic activity, marketing, international marketing, competition, competitiveness, factors affecting competitiveness, competitive advantage, export potential, diversification.

Annotatsiya: Ushbu maqolada tashqi iqtisodiy aloqalarni rivojlantirishda marketingdan foydalanishga oid ilmiy qarashlar o'rganilgan. Marketingning tashqi bozor sharoitlarini shakllantirishdagi ta'siri, shuningdek, korxonalarning tashqi iqtisodiy faoliyatini tashkil etish, boshqarish va nazorat qilishdagi ahamiyati tahlil qilingan. Korxonalarning tashqi iqtisodiy faoliyatda raqobatbardoshligini baholash usullari o'rganilgan. Raqobatbardoshlikka ta'sir etuvchi omillar tahlil qilinib, ularning mamlakatning eksport salohiyatini oshirishdagi ahamiyati asoslab berilgan.

Kalit so'zlar: tashqi iqtisodiy faoliyat, marketing, xalqaro marketing, raqobat, raqobatbardoshlik, raqobatbardoshlikka ta'sir etuvchi omillar, raqobat ustunligi, eksport salohiyati, diversifikatsiya.

Аннотация: В данной статье рассматриваются научные взгляды на использование маркетинга в развитии внешнеэкономических связей. Проанализировано влияние маркетинга на формирование условий внешнего рынка, а также его значение в организации, управлении и контроле внешнеэкономической деятельности компаний. Изучены методы оценки конкурентоспособности компаний, занимающихся внешнеэкономической деятельностью. Анализируются факторы, влияющие на конкурентоспособность, и обоснована их значимость в повышении экспортного потенциала страны.

Ключевые слова: внешнеэкономическая деятельность, маркетинг, международный маркетинг, конкуренция, конкурентоспособность, факторы, влияющие на конкурентоспособность, конкурентное преимущество, экспортный потенциал, диверсификация.

INTRODUCTION

Strengthening foreign economic activity for economic entities of our republic, along with deepening integration into the global economic system, is of urgent importance. In particular, the 28th goal of the Decree of the President of the Republic of Uzbekistan, dated January 28, 2022, No. PF-60, "On the Development Strategy of New Uzbekistan for 2022-2026," is to increase the export volume of the republic to 30 billion US dollars by 2026 through enhancing the export potential of the country. This goal aims to continue the active support system for exporting enterprises and to further develop the export potential of local industries by fully utilizing existing opportunities. It is determined that introducing standards that meet foreign market and international requirements, as well as attracting renowned brands, is a demand of the times [1].

Achieving this goal involves attracting foreign investors and managers to local production enterprises for their active participation in corporate management, modernization of production, technical and technological upgrades, and the organization of high-quality, competitive product manufacturing for export to foreign markets. This brings to the agenda the need to increase the effectiveness of measures aimed at significantly reducing state participation in the economy by creating favorable conditions, reducing state assets, and decreasing state shares in the authorized capital of joint-stock companies. In addressing these tasks, it is essential to study the impact of international marketing on foreign economic activity.



LITERATURE REVIEW

Foreign economic relations, especially issues related to increasing the competitiveness of various sectors of the national economy, have been widely explored in the scientific research of numerous foreign scholars. In addition to general issues regarding the organization of marketing within enterprises, these scholars have studied various aspects of marketing in foreign economic activity.

They also examined the theoretical foundations of specific areas of international and national marketing, particularly problems associated with doing business in the international market. Here, we will discuss a few key examples.

For instance, American economist M. Porter highlighted that companies' entry into foreign markets is relatively complex. The optimal selection of methods for entering foreign markets requires the elimination, or at least reduction, of potential risks. While encouraging national companies to engage in international business, he identified three main aspects of international marketing relations: trade expansion, resource procurement, and diversification of trade sources [2]. In this context, he also emphasized the forms of capital movement, the costs of entering foreign markets, and the aspects of investment attractiveness when operating internationally.

Russian economist M. Galushko noted that utilizing mutual cooperation among companies in foreign economic relations can yield economic benefits. According to international marketing practices, small and medium-sized enterprises (SMEs) can compete with large corporations by supplying the foreign market with high-quality products at relatively lower prices. His conceptual strategy for international production cooperation aims to strengthen the competitive advantage of a company by selectively leveraging the competitive strengths of foreign partners, ultimately achieving a synergistic effect [3].

British economists Pervez Gauri and Philip Cateora noted that positive changes in international economic relations, as well as the globalization and integration of national economies, have contributed to the increased significance of international marketing [4].

American economists K. Hacksever, B. Render, and R. Russell note that there are several interrelated tools in international marketing, including marketing research, product policy, sales channels, advertising, and service [5]. These tools determine a company's marketing strategy, and their effectiveness directly correlates with the company's success in foreign markets. These marketing tools aim to facilitate communication between the foreign customer and the company.

American economists D. Schultz and F. Kichen emphasize the importance of a company's image in foreign market performance. In foreign markets, a company can penetrate new territories with a high-value trade brand and develop specific marketing strategies for each region. With the rapid changes in the global economic system, consumers perceive the trade brand as a significant value, and it has become the "key" to integrated marketing [6].

American economists R. Nilemegam and P. Chintagunta have demonstrated that modern technologies, particularly information and communication technologies, are becoming influential factors in international marketing [7].

While such studies provide an essential scientific and methodological foundation, there has been a lack of research in Uzbekistan on the foreign economic potential of national enterprises and the effective application of international marketing methods in enhancing export activities. It is of scientific and practical importance to develop practical recommendations proposed by the author on entering foreign markets and increasing the export potential of national companies, considering the current state of the economy, future development trends, modernization of enterprises, and technical-technological re-equipment.

Russian economists N. Lyasnikov and Yu. Lyasnikov highlight the complexity of international marketing, a process associated with the movement of goods and services across countries. They argue that international marketing is characterized by the formation of national production based on foreign market conditions, specialization of countries, and the organization of foreign economic and trade activities by various companies, as well as the centralization of management and control [8]. The globalization of the world economy strengthens the international specialization of countries and regional structures, promoting the mutual exchange of goods and services.

RESEARCH METHODOLOGY

The research problem was selected based on the significant tasks outlined in the Address of the President of the Republic of Uzbekistan, Shavkat Mirziyoyev, to the Oliy Majlis on January 24, 2021. The inductive approach was chosen for the study, and the research problem was examined using methods of economic analysis, logical reasoning, scientific abstraction, and the grouping of scientific knowledge. The theoretical and methodological foundation of the research is built on the scientific works of both foreign and domestic scholars.



It also explores the theoretical underpinnings of international and national marketing in foreign economic activities, as well as issues related to conducting business in the international market.

ANALYSIS AND RESULTS

In international marketing, several interrelated tools play a crucial role, including marketing research, brand policy, sales channels, advertising, and customer service. These tools shape a company's marketing policy, and their effectiveness directly determines the company's success in foreign markets. These marketing tools are primarily focused on ensuring effective communication between the foreign customer and the company.

In international marketing, it is essential to organize production to meet the multifaceted and ever-growing global demand while ensuring the simultaneous delivery of goods to various parts of the world. This approach reflects the dynamics of the market, yet it also gives rise to new challenges due to its complexity and the contradictions inherent in global trade. As the quantity and variety of goods produced increase, so does the need for resources. Although resource scarcity posed a serious threat to economic growth by the 1990s, enhanced cooperation between nations led to greater alignment within their economic integration structures.

This environment facilitates the entry of national companies into foreign markets. The process of entering foreign markets can be accomplished through several methods, which are outlined in the diagram (Picture 1).

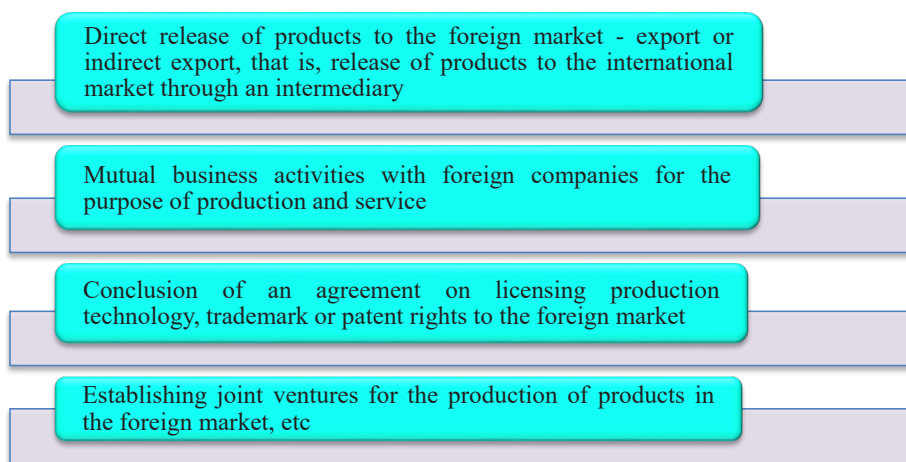

Picture 1. Foreign market entry methods of national companies¹.

The organization of foreign economic activities of companies involves selecting appropriate methods for entering the foreign market. Specific indicators of foreign market entry include:

- Forms of capital movement (export, cooperation, transfer, joint venture, ownership);
- The amount of expenses related to entering the foreign country's market;
- The level of investment attractiveness.

In the Asia-Pacific integration processes, Japan is increasingly important as a source of financing, management experience, and technology, both now and in the future. However, it is crucial for Japan to maintain its global leadership in product innovation and production technologies. While rising competition from China, South Korea, and other countries may reduce Japan's share in world trade, Japan is expected to retain its global leadership in high-value-added industries, especially in the production and export of machinery products.

In Uzbekistan, efforts are being made to secure a strong position in foreign markets by introducing new management systems in enterprises and actively utilizing international marketing tools. Emphasis is placed on the production of competitive, high-quality, exportable finished goods by domestic manufacturers, with foreign investments facilitating the implementation of modern techniques and technologies.

In line with the 26th goal of the Decree of the President of the Republic of Uzbekistan dated January 28, 2022, No. PF-60, "On the Development Strategy of New Uzbekistan for 2022-2026," the country aims to further improve its investment environment and increase its attractiveness. Over the next five years, Uzbekistan plans to attract \$120 billion in investments, including \$70 billion in foreign investments. A new system based on the "bottom-up" principle will be introduced to ensure effective use of investments and to increase export volumes.

Moreover, the strategy aims to attract \$14 billion in investments in key sectors such as energy, transport, healthcare, education, ecology, public utilities, water management, and others through public-private partnerships by 2026.

¹ Source: author development.

Establishing foreign economic relations between the republic's regions and foreign business representatives is a priority, including the development of investment and foreign trade relations between Syrdarya region and the People's Republic of China, Surkhandarya region and the Russian Federation, and Jizzakh region with Indian business circles. To support these efforts, practical assistance will be provided to entrepreneurs through the organization of several key centers, including the "Center for Investor Support" in Surkhandarya Region, the "Center for Business Support by Navoi Mining and Metallurgical Combine" in Navoi Region, the "Center for Advanced Projects and Engineering" in Tashkent, and "Innovation and Technology Centers" in each district.

The "Tashkent International Investment Forum" is scheduled to be held annually in Tashkent [1]. Studying and analyzing the export policies of developed foreign countries provides an important foundation for scientific and practical recommendations aimed at enhancing the export potential of our national economy. Increasing this export potential remains a significant priority for our country.

Furthermore, increasing the export potential directly impacts the export volume, which contributes to forming a positive image of national producers in the global market. As a result, opportunities arise for transforming the national brand into an international one. Establishing an international brand allows for maintaining demand for national products in the face of various adverse economic conditions that may arise in the global economy.

In addition, efforts are focused on mitigating the negative effects of environmental changes and cyclical fluctuations in the world economy. Ensuring the quality and competitiveness of products manufactured in our republic, alongside the role and importance of innovations in the industry, is receiving growing attention, and the scope of work in this regard is expanding.

The reforms implemented in the field of economic activity in our republic are aimed at increasing the export potential of national producers. Primarily, this has been achieved through the modernization and technical and technological re-equipment of enterprises. Additionally, production programs focused on export-oriented and import-substitute products for the key sectors of the economy have been introduced. Emphasizing the need to accelerate these efforts, attract the most advanced technologies, and adopt international quality standards enables national producers to secure a stable position in foreign markets.

As shown in Table 1, the export of cotton fiber produced in the country has been decreasing each year. For instance, in 2023, the export of cotton fiber amounted to 3.5 million tons, whereas in 2024, it dropped to \$0.1 million.

Table-1. The change dynamics in the volume and composition of exports².

Product names	Export amount in 2022 (in million dollars)	Export amount in 2023 (in million dollars)
Cotton fiber	3,5	0,1
Chemical products and products made from them	1426,2	1437,2
Black metals	215,1	221,4
Non-ferrous metals	1442,9	1349,5
Energy sources and oil products	1215,2	940,5
Machinery and equipment	989,3	1328,2
Gold	4110,3	8153,8
Food products	1823,5	1962,4
Export of services	4456,7	5179,7
Construction	9,8	5,2
Transportation	2204,7	2236,2
Travel	1609,8	2143,1
Other services	632,4	759,2

Uzbekistan exports a variety of products, including energy resources, cotton, gold, uranium ore, mineral fertilizers, various metals, food and textile industry products, machinery, and automobiles to countries around the world. The country's imports primarily consist of industrial products, especially machinery and equipment, as well as food, chemical products, and ferrous and non-ferrous metals.

² Source: compiled by the author based on the data of the Statistical Agency under the President of the Republic of Uzbekistan.



A similar trend is observed in the export of non-ferrous metals, energy resources, petroleum products, and transportation services. Meanwhile, gold, food products, services, and machinery and equipment are gaining prominence, gradually replacing the declining share of these sectors in the overall export structure of our country.

Foreign trade of Uzbekistan

January-December 2023

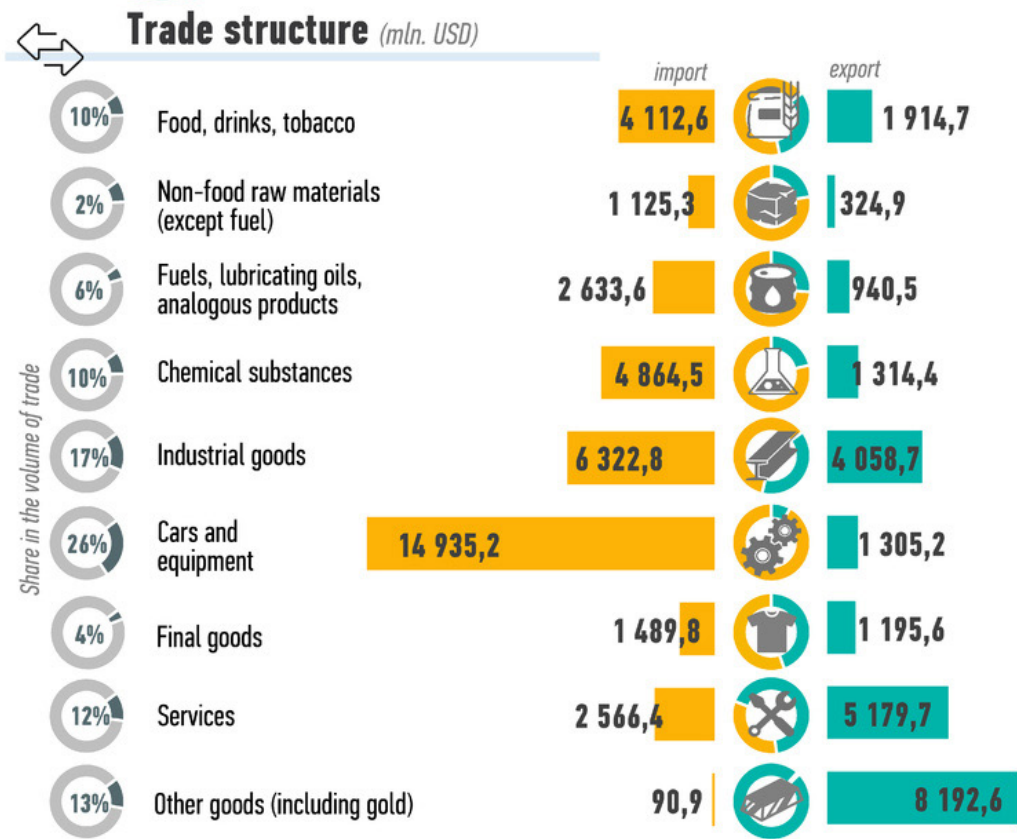
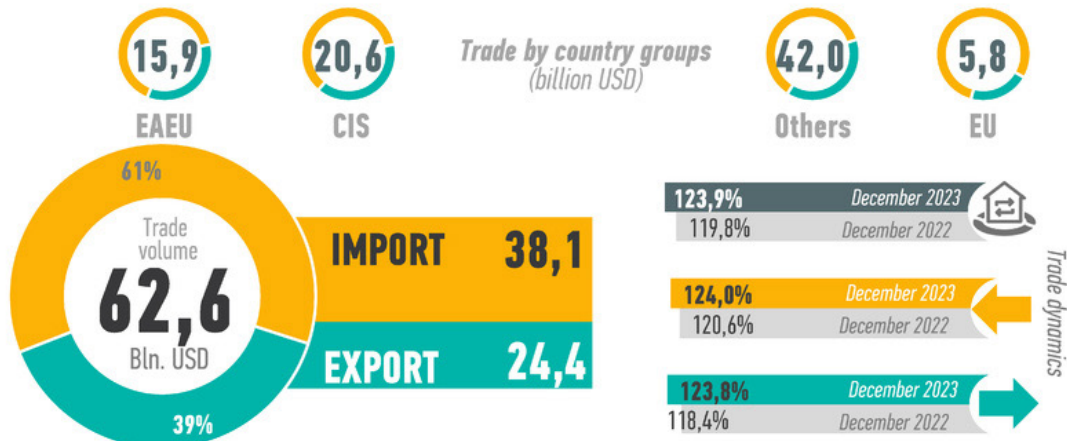

Based on data of the Statistics Agency under the President of the Republic of Uzbekistan



ЭКОНОМИЧЕСКОЕ ОБОЗРЕНИЕ

Picture 2. Foreign trade of Uzbekistan in 2023³.

3 Source: <https://review.uz/oz/post/infografika-vneshnyaya-torgovlya-uzbekistana>



In January-December 2023, foreign trade turnover in Uzbekistan amounted to 62.6 billion dollars and increased by 12.1 billion dollars or 23.9% compared to the same period of 2022. This was revealed from the preliminary data of the Statistical Agency of the country.

From the total trade turnover, exports amounted to 24.4 billion dollars (an increase of 23.8% as of January-December 2023), and imports amounted to 38.1 billion dollars (an increase of 24%). As a result, the balance of foreign trade turned out to be negative and amounted to 13.7 billion dollars.

Today, Uzbekistan has established trade relations with 198 countries of the world. The largest volume of trade turnover was recorded with China (21.9%). Next is Russia with 15.8%.

Foreign trade turnover of Uzbekistan with CIS countries reached 20.6 billion dollars. Out of this, the export volume was 8.1 billion dollars, and the import volume was 12.4 billion dollars.



Picture 3. Top-5 CIS countries with the highest share in foreign trade with Uzbekistan in 2023 (in million dollars, percent of total volume)⁴.

In terms of the volume and growth rate of foreign trade turnover in the regions of Uzbekistan, Tashkent city recorded a significant share, accounting for 38.8% of the total volume, or \$24.3 billion, while the smallest share was attributed to the Surkhandarya region, with 0.5%, or \$325.2 million.

Export of Uzbekistan:

The number of exporters reached 7,255, and the volume of exports of goods and services amounted to \$16.2 billion (excluding non-monetary gold), showing a 4.5% increase compared to the same period in 2022.

Export content:

- Goods: 78.8% (including industry – 16.6%);
- Food products and live animals: 7.3%;
- Machinery and transport equipment: 5.3%.

Among the Commonwealth of Independent States (CIS) and other foreign countries, Uzbekistan’s main export partners in 2023 were Russia (13.5%), China (10.1%), Kazakhstan (5.6%), Turkey (5.1%), Afghanistan (3.5%), Kyrgyzstan (2.6%), Tajikistan (2.5%), and other countries.

Among the twenty largest partner countries, Russia ranks first in terms of export volume and growth rate of goods and services, with a 5% increase. However, the shares of several other countries saw declines, including China with a 6.5% decrease, Kazakhstan with a 2.5% decrease, and Turkey with a 24% decrease. Additionally,

⁴ Source: <https://sputniknews.uz/20240123/ozbekiston-tashqi-savdo-aylanmasi-42169695.html>



Russia is the primary export market for fruits and vegetables, holding a 37% share, equivalent to 611.4 thousand tons (worth \$437.4 million), which is 2.2 times higher than exports to the second-ranked country, Pakistan. In 2023, Uzbekistan exported 639 types of textile products to 65 countries as part of its textile export initiatives.

Given these points, several recommendations can be made. First, it is essential to harmonize modernization efforts with export diversification to enhance the national economy's competitiveness, ensuring alignment with foreign market demands. In the process of modernizing the economy, improving national competitiveness by effectively attracting and utilizing direct investments is crucial. Moreover, developing and implementing national competitiveness criteria in line with both national and international standards is important. The systematic development of the real sector should also align with the processes of global economic integration.

Thus, Uzbekistan's harmonious economic development in conjunction with the global economy will provide a solid foundation for the country to establish a significant presence in international markets. This process requires constant attention and readiness for competition.

Conducting an effective diversification policy depends on how efficiently the relevant factors are applied in an enterprise's practical activities. Based on this, these factors have been systematically classified. However, many of these factors are difficult to quantify, complicating the calculation of their total value. This challenge creates the need to use modern methods for developing indicators that are suitable for the existing conditions.

In line with the objectives of this research, a comprehensive methodology for evaluating competitiveness has been proposed. This method represents the relative characteristics of an enterprise. The comprehensive assessment, derived from indicators of a more competitive enterprise, reflects the company's position in the competitive environment. This approach can serve as the main tool for measuring market share and analyzing changes in both the absolute and relative values of enterprise and product competitiveness.

References

1. Decree of the President of the Republic of Uzbekistan of January 28, 2022, No. PF-60 "On the Development Strategy of New Uzbekistan for 2022-2026" // People's Word, February 1, 2022, No. 23.
2. Porter, M. "Competitive Strategy: Techniques for Analyzing Industries and Competitors." Translated from English. 1st ed. Moscow: Alpina Publisher, 2006. 454 pages.
3. Galushko, M.V. "Foreign Trade Activities of Enterprises within the Framework of International Production Cooperation" // Orenburg State University Bulletin. 2007. No. 8 (72). pp. 41-45.
4. Pervez Ghauri, Philip Cateora "International Marketing." // Copyright, Designs, and Patents Act 1988. p. 54.
5. Haksever, C., Render, B., and Russell, R. "Service Management and Organization." Translated from English. St. Petersburg: Piter, 2002. 752 pages.
6. Shultz, D.E., and Kitchen, P.J. "Communicating Globally: An Integrated Marketing Approach." Chicago, 2000. p. 275.
7. Neelamegham, R. and Chintagunta, P. (1999) "A Bayesian Model to Forecast New Product Performance in Domestic and International Markets," Marketing Science, 18, pp. 115-136.
8. Lyasnikov, N.V., and Lyasnikova, Y.V. "International Marketing Activities of Multinational Companies in Conditions of Instability." // MIR (Modernization. Innovation. Development). 2016. Vol. 7. No. 4. pp. 161-166.
9. Mingaleva, J.A., and Oborina, E.D. "Development of a Strategy for Foreign Economic Activity of the Region within the Programs of Structural Modernization of the Economy." // Perm State University Bulletin: Economics. 2010. No. 1. <https://sputniknews.uz/20240123/ozbekistonn-tashqi-savdo-aylanmasi-42169695.html>.
10. Akhmedov, I.A. "Principles of International Marketing and Specific Aspects of Marketing Research Implementation." // Society and Management. 2017. No. 4.
11. Akhmedov, I.A. "Methodological Aspects of the Use of International Marketing Principles in the Development of Foreign Economic Activity." // Business Expert. 2016. No. 1.
12. Bobojonov, B.R., and Mingishov, L.O'. "The Role of Import-Substituting Competitive Industrial Products in Increasing the Competitiveness of the National Economy of Uzbekistan." // "Economy and Innovative Technologies" Scientific Electronic Magazine. No. 6, November-December, 2014. www.iqtisodiyot.uz.
13. Golubkov, E.P. "Fundamentals of Marketing." Moscow: Finpress, 1999. 688 pages.
14. Zulkarnaev, I.U., and Ilyasova, L.R. "Method for Calculating the Integral Competitiveness of Industrial, Trade, and Financial Enterprises." // Marketing in Russia and Abroad. 2001. No. 4(24).
15. Hasbi, D. "Strategic Management." Moscow: Kontur, 1998. 200 pages.
16. Moiseeva, N.K. "Strategic Management of a Tourist Firm." Moscow: Finance and Statistics, 2000. 230 pages.
17. Fathutdinov, R.A. "Strategic Management." Moscow: Intel-Sintez Business School, 1999. 448 pages.



SANOATDA OZIQ-OVQAT XAVFSIZLIGINI TA'MINLASHNING IQTISODIY MASALALARI

Ismoilova Gulchiroy Tolliboy qizi

Oriental universiteti, PhD

Annotatsiya: Mazkur maqolada oziq-ovqat xavfsizligini ta'minlash iqtisodiy jihatdan o'rganilib, mamlakatimizdagi oziq-ovqat sanoati korxonalarining samaradorligini oshirish va sohani takomillashtirish masalalari chuqur ilmiy-nazariy tahlil qilinadi. Ushbu mavzu oziq-ovqat mahsulotlarini qayta ishlash va qishloq xo'jaligi korxonalarining o'zaro integratsiyasi bilan bog'liq bo'lib, oziq-ovqat xavfsizligi davlat siyosatining muhim yo'nalishi sifatida iqtisodiy barqarorlikka sezilarli ta'sir ko'rsatadi. Shuning uchun, maqolada oziq-ovqat xavfsizligini ta'minlash bo'yicha iqtisodiy modellarning samarali qo'llanilishi va amaliy usullarni takomillashtirish yo'llari o'rganilgan.

Kalit so'zlar: korxonalar, oziq-ovqat sanoati, qishloq xo'jaligi, oziq-ovqat mahsulotlari, oziq-ovqat xavfsizligi, qayta ishlash.

Abstract: This article explores the economic aspects of ensuring food security by analyzing the efficiency of food industry enterprises in the country and addressing sectoral improvements from a scientific and theoretical standpoint. It focuses on the integration of food processing and agricultural enterprises, recognizing the significance of food security in state policy and its impact on economic stability. The article also examines various economic models and practical approaches to further enhance food security.

Key words: enterprises, food industry, agriculture, food products, food security, processing.

Аннотация: В данной статье рассмотрены экономические аспекты обеспечения продовольственной безопасности с акцентом на повышение эффективности деятельности предприятий пищевой промышленности в нашей стране. Также освещены вопросы дальнейшего совершенствования этой отрасли с научно-теоретической точки зрения. Тема тесно связана с интеграцией предприятий по переработке продовольствия и сельского хозяйства. Продовольственная безопасность играет ключевую роль в государственной политике, оказывая значительное влияние на экономическую стабильность. В статье изучены экономические модели и практические подходы к дальнейшему улучшению продовольственной безопасности.

Ключевые слова: предприятия, пищевая промышленность, сельское хозяйство, продовольственные продукты, продовольственная безопасность, переработка.

KIRISH

So'nggi yillarda respublikamizda oziq-ovqat sanoatini rivojlantirish, sohaga investitsiya mablag'larini jalb qilish va eksport faoliyatini qo'llab-quvvatlash bo'yicha amalga oshirilgan chora-tadbirlar natijasida oziq-ovqat mahsulotlarini ishlab chiqarish hajmi 6,1 milliard AQSh dollaridan va ularning yillik eksporti hajmi 510 million AQSh dollaridan oshdi. Shuningdek, oxirgi uch yilda import o'rnini bosuvchi 75 turdagi 289,9 million AQSh dollari miqdoridagi oziq-ovqat sanoati mahsulotlari ishlab chiqarilishi ta'minlanib, import hajmi 7,4 foizga kamaydi. Respublika sanoatida oziq-ovqat sanoati ulushi 14 foizdan 16,6 foizga oshdi.

Bu kabi yuqori iqtisodiy o'sish sur'atlariga erishish, hukumatimiz tomonidan olib borilayotgan oqilona oziq-ovqat xavfsizligi siyosati hamda soha negizini tashkil etuvchi normativ-huquqiy bazani mustahkamlab borilishida deysiz mumkin. Xususan, O'zbekiston Respublikasining 30.08.1997-yildagi "OZIQ-OVQAT MAHSULOTINING SIFATI VA XAVFSIZLIGI TO'G'RISIDA"gi 483-I-son¹ Qonuni, O'zbekiston Respublikasi Prezidentining 2019-yil 14-martdagi "Meva-sabzavotchilik sohasida qishloq xo'jaligi kooperatsiyasini rivojlantirish chora-tadbirlari to'g'risida"gi PQ-4239-son² qarori, O'zbekiston Respublikasi Prezidentining "O'zbekiston Respublikasi Qishloq xo'jaligini rivojlantirishning 2020–2030-yillarga mo'ljallangan strategiyasini tasdiqlash to'g'risida" 2019-yil 23-oktabrdagi PF-5853-son³ Farmoni hamda O'zbekiston Respublikasi Prezidentining 2024-yil 16-fevraldagi "Respublikada oziq-ovqat xavfsizligini ta'minlashning qo'shimcha chora-tadbirlari to'g'risida"gi PF-36-son Farmoni bilan tasdiqlangan bir qator sohaga oid hujjatlarni asos qilib keltirish mumkin.

Davlatimiz rahbari Sh.M. Mirziyoyev ta'kidlaganidek, "O'zbekiston zamini o'zining qadimiy va boy dehqonchilik an'analari, g'oyat xilma-xil, mazali va noyob qishloq xo'jaligi mahsulotlari bilan azaldan shuhrat qozonib keladi.

1 <https://lex.uz/docs/-20326>

2 <https://lex.uz/uz/docs/-4242004>

3 <https://lex.uz/docs/-4567334>



Agrotarmoq iqtisodiyotimizdagi yetakchi sektorlardan biri bo'lib, mehnatga layoqatli aholimizning 27 foizi ushbu sohada mehnat qiladi.

Mamlakatimizda qishloq xo'jaligini yanada samarali va resurs tejaydigan sohaga aylantirish, qishloqda aholi hayot darajasini yaxshilash, xalqimizni arzon va barqaror narxlarda xavfsiz va vitaminlarga boy oziq-ovqat mahsulotlari bilan ta'minlash, sog'lom ovqatlanishni yo'lga qo'yish masalalariga alohida e'tibor berilmoqda.

Bizning yurtimizdan yetishib chiqqan, G'arbda "Avitsenna" degan nom bilan shuhrat qozongan buyuk alloma Ibn Sino bobomiz o'rta asrlardayoq "Kimki uzoq va sog'lom hayot kechirishni istasa, avvalo, ovqatning sifati va miqdoriga e'tibor qaratsin", deb ta'kidlaganlar.

Albatta, dunyo aholisi o'rtasida sog'lom ovqatlanish madaniyatini shakllantirish – uzoq davom etadigan jarayon. Bu maqsadga erishishda barcha davlatlar hukumatlari, ishlab chiqaruvchilar, olimlar va tibbiyot xodimlari yaqin hamkorlikda ish olib borishlari lozim, deb hisoblaymiz.⁴ – deb ta'kidlagani, sohada amalga oshirilishi zarur bo'lgan vazifalarni hal etish bo'yicha tegishli chora-tadbirlarni jadallashtirish muhimligini anglatadi.

Jumladan, mazkur vazifalar ijrosi yuzasidan O'zbekiston Respublikasi Prezidentining 2024-yil 16-fevraldagi "Respublikada oziq-ovqat xavfsizligini ta'minlashning qo'shimcha chora-tadbirlari to'g'risida"gi PF-36-son Farmoni qabul qilindi hamda ushbu hujjatning 1-ilovasiga muvofiq, "O'zbekiston Respublikasining oziq-ovqat xavfsizligi va sog'lom ovqatlanishni ta'minlashning 2030-yilgacha mo'ljallangan strategiyasi" tasdiqlandi.

Mazkur Strategiyaning ustuvor yo'nalishlari etib quyidagilar belgilandi:

Oziq-ovqat xavfsizligi va sog'lom ovqatlanishni ta'minlash hamda aholining barcha qatlamlari sog'lom va faol hayot kechirishlari uchun tabiiy, moliyaviy va moddiy resurslardan foydalanishning samarali iqtisodiy va ekologik boshqaruv tizimlarini joriy qilish;

Erkin bozor iqtisodiyoti tamoyillariga asoslangan mexanizmlar orqali strategik ahamiyatga ega qishloq xo'jaligi va oziq-ovqat mahsulotlari hamda ularning xomashyo zaxiralarni yaratish;

Oziq-ovqat xavfsizligi va sog'lom ovqatlanishni ta'minlash jarayonida tabiiy va texnogen ofatlar, global siyosiy va iqtisodiy inqirozlar, pandemiya, harbiy amaliyot va boshqa hodisalarning salbiy ta'siri oqibatida yuzaga kelishi mumkin bo'lgan xavf-xatarlarni aniqlash, baholash va boshqarish, shuningdek, xabardor qilish va monitoring platformasini yaratish;

Ijtimoiy himoyaga muhtoj aholining oziq-ovqat mahsulotlari bilan ta'minlash uchun ijtimoiy himoya milliy tizimini takomillashtirish va barqarorligini ta'minlash;

Jamoatchilikni keng jalb qilgan holda oziq-ovqat mahsulotlarining xavfsizlik ko'rsatkichlarini nazorat qilish, sog'lom ovqatlanish tamoyillari va ularga rioya qilish amaliyotlarini keng targ'ib etish kabi muhim chora-tadbirlar belgilangan.

Oziq-ovqat xavfsizligi deganda – aholining barcha qatlamlarini sog'lom va faol hayot kechirishlari uchun jismoniy, ijtimoiy, iqtisodiy imkoniyatlarini hisobga olgan holda, ularning iste'mol ehtiyojlarini to'liq qoplash, xavfsizlik ko'rsatkich me'yorlariga muvofiqligini ta'minlash, yuqori oziqaviy qiymatga ega oziq-ovqat mahsulotlarini ishlab chiqarish sharoitlarini kafolatlovchi davlatning iqtisodiy holati tushuniladi.

MAVZUGA OID ADABIYOTLAR TAHLILI

Ushbu masalalarni hal etish va amalga oshirilayotgan tadqiqot yo'nalishida ko'plab olim va tadqiqotchilar izlanishlar olib brogan bo'lib, ular jumlasiga mahalliy olimlarimizdan M.S. Yusupovning oziq-ovqat mahsulotlarini qayta ishlash zanjirida kooperatsion aloqalarni mustahkamlash yo'nalishlaridagi izlanishlarini ko'rsatib o'tish mumkin⁵.

N.M. Ziyavitdinovanning tadqiqotlarida oziq-ovqat sanoati korxonalarida bozor strategiyasini shakllantirishda, ularni rivojlantirish yo'nalishlarini ishlab chiqish va tarmoq boshqaruvining tashkiliy tuzilishi takomillashtirilgan⁶.

I.Y. Umarovning tadqiqotlarida esa oziq-ovqat sanoati korxonalarida oziq-ovqat xavfsizligini baholash bo'yicha uslubiy yondashuvlar ishlab chiqilgan hamda hududlarda oziq-ovqat sanoati korxonalarining moliyaviy iqtisodiy salohiyati amaliy jihatdan baholangan⁷.

Xorijiy tadqiqotchi olimlardan Sofiia Minenko, Dudnyk Olena agrar tarmoq va u bilan bog'langan sanoat tarmoqlarining qishloq xo'jaligi xomashyosidan yuqori qo'shilgan qiymatga ega tayyor mahsulot yaratish maqsadida tashkiliy jihatdan birlashuvi va bu o'z ichiga xomashyoni yetishtirish, saqlash, qayta ishlash va iste'molchiga yetkazib berish bilan bog'liq texnologik jarayonlarni qamrab olishini o'rgangan⁸.

4 <https://president.uz/oz/lists/view/6645>

5 Yusupov M.S. Agrosanoat integratsiyasi.O'quv qo'llanma. –T.: "Fan va texnologiya", 2015. -13-14 b.

6 Ziyavitdinova N.M. Oziq-ovqat sanoati korxonalarida faoliyatini iqtisodiy samaradorligini oshirish. Diss. i.f.n. Bux oz.ov YSTI 155 b. B. – 2006.

7 Umarov I.Y. Oziq-ovqat sanoatida tadbirkorlik faoliyatini rivojlantirish (Andijon viloyati misolida). Diss. i.f.n. AMII 149 b. A. – 2009.

8 Development of Agro-Industrial Integration as a Vector of Formation Competitiveness of Small Enterprises // International Journal of Advance Study and Research Work (2581-5997)/ Volume 3/Issue 8/August 2020. P. 23



Iqtisodchi olim P.M.Sovetov qishloq xo'jaligi xomashyosini ishlab chiqarish, tayyorlash, qayta ishlash, saqlash, tashish, sotish, qishloq xo'jaligi uchun ishlab chiqarish vositalari ishlab chiqarish va xizmatlar ko'rsatish jarayonida ishtirok etuvchi xalq xo'jaligi tarmoqlarining o'zaro bog'liq jamlanma sifatida tadqiqotlar o'tkazgan. Shuningdek⁹, A.M. Fakov fikricha "hozirgi sharoitda agrar iqtisodiyot va qayta ishlash sanoatining kelgusi taraqqiyoti agrosanoat majmui tarkibidagi subyektlarning vertikal va gorizontal integratsiyalashuviga asoslangan tuzilmalarni rivojlanishiga bog'liq bo'lib bormoqda. Bu sohada integratsiyalashuv jarayonlarini chuqurlashuvi mavjud resurslarni jamlash va optimal taqsimlash orqali sinergetik samarani vujudga keltiradi hamda tarmoqlarni yanada barqaror rivojlanishi va raqobatbardosh mahsulotlar ishlab chiqarish uchun zamin yaratadi¹⁰" deb o'z ilmiy qarashlarini ilgari surgan.

Bizning fikrimizcha, sanoatda oziq-ovqat xavfsizligini ta'minlash hamda yetarli darajada iqtisodiy samaradorlikka erishish uchun, avvalo soha uchun ustuvor yo'nalishlarni oldindan aniqlashtirib olish hamda tarmoqni rivojlantirishdagi nomutonositliklar, suv resurslarining tanqisligi, qo'shimcha qiymat yaratishning uzun va samarasiz zanjirlari, logistikadagi uzilishlar kabi real xatarlarni inobatga olgan holda qaror qabul qilish maqsadga muvofiqdir.

TADDIQOT METODOLOGIYASI

Tadqiqot ishida mamlakatimizdagi oziq-ovqat sanoati korxonalarini faoliyatida oziq-ovqat xavfsizligini ta'minlashning iqtisodiy samaradorligini oshirish hamda sohani yanada takomillashtirish masalalari ilmiy izlanishlar asosida nazariy va amaliy jihatdan o'rganib chiqildi. Rasmiy hujjatlarda keltirilgan ma'lumotlar asosida taqqoslama jadvallar shakllantirildi. Ilmiy izlanishlar jarayonida tadqiqot metodologiyasi sifatida ilmiy abstraksiya, tahlil va sintez usullaridan foydalanildi.

TAHLIL VA NATIJALAR

Oziq-ovqat xavfsizligi va sog'lom ovqatlanishni ta'minlash masalasi O'zbekiston barqaror rivojlanishining ajralmas qismi bo'lib, unga to'rtta maqsadni amalga oshirish orqali erishish rejalashtirilgan:

1-maqsad. O'zbekistonning barqaror qishloq xo'jaligi va oziq-ovqat tizimini barcha uchun yetarli darajada oziq-ovqat mavjud bo'lishini ta'minlash maqsadida mustahkamlash. Bunda eng muhim vazifalar:

- Qishloq xo'jaligi mahsulotlari ishlab chiqarish barqarorligini ta'minlash;
- Oziq-ovqat ta'minoti zanjirida mahsulotlar yo'qotilishini kamaytirish;
- Tabiiy resurslar, yer, suv va oziq-ovqat zaxiralarini barqaror boshqarish;
- Transchegaraviy o'simliklar zararkunandalariga qarshi kurashish;
- Qishloq xo'jaligi ekinlari hosildorligi, chorva hayvonlari mahsuldorligini barqaror oshirish uchun qishloq joylarda maslahat-axborot tizimlari va bilimlarni oshirish xizmatlarini takomillashtirish.

2-maqsad. Har bir insonda oziq-ovqatdan foydalanish imkoni bo'lishi uchun inklyuziv bozorlarni yaratish. Bunda eng muhim vazifalar:

- Qishloq aholisining turmush darajasini yaxshilash va kambag'allikni qisqartirish uchun bozor raqobatini va bog'liqligini kuchaytirish;
- Ichki bozorlarning xalqaro savdo tizimi bilan bog'liqligini mustahkamlash.

3-maqsad. Sog'lom oziq-ovqat muhitida to'yimli va xavfsiz oziq-ovqat mahsulotlarini iste'mol qilish va tananing o'zlashtira olishini rag'batlantirish. Bunda eng muhim vazifalar:

- Sog'lom va muvozanatli ovqatlanishni (diyetani) targ'ib qilish;
- Oziq-ovqat mahsulotlari xavfsizligini ta'minlash va mustahkamlash;
- Oziq-ovqatlardan samarali foydalanish uchun ishlab chiqarish muhitini yaxshilash.

4-maqsad. Oziq-ovqat xavfsizligi va sog'lom ovqatlanishni ta'minlashdagi barcha jarayonlarda barqarorlikka erishish. Bunda eng muhim vazifalar:

- Qishloq xo'jaligi va oziq-ovqat mahsulotlari ishlab chiqarish jarayonlari hamda ular bozorlarining tabiiy-texnologik ofatlar va iqlim o'zgarishi xavflariga chidamliligini kuchaytirish;
- Favqulodda vaziyatlarda oziq-ovqat xavfsizligi va sog'lom ovqatlanishni ta'minlash imkoniyatlarini oshirish.

Mamlakatimizda oziq-ovqat xavfsizligini ta'minlash hamda uning iqtisodiy jihatdan samaradorligini oshirish uchun, sohaga avvalo sanoat mahsulotlari ishlab chiqarish faoliyatini qo'llab-quvvatlashning samarali mexanizmlarini joriy etish, mavjud quvvatlarni modernizatsiya qilish, texnik va texnologik qayta jihozlash, yangi loyihalarga to'g'ridan-to'g'ri xorijiy investitsiyalarni jalb qilish, bozorda raqobatbardosh mahsulotlar turini

9 Советов Р.М. Агропромышленная интеграция: концепции, механизмы, эффективность. Монография. – Апатиты: Изд-во Кольского научного центра РАН. 2007. - 9 с.

10 Факов А.М. Институциональный механизм формирования интегрированных структур в перерабатывающей промышленности региона (на материалах Кабардино-Балкарской Республики). Дисс. на соиск. учёной степени к.э.н. Нальчик-2014. – С. 3.



yanada kengaytirish, import o'rini bosuvchi mahsulotlar ishlab chiqarishni diversifikatsiya qilish hisobiga yuqori qo'shilgan qiymatli mahsulotlar ishlab chiqarish hajmini va eksport ko'rsatkichlarini oshirish maqsadga muvofiqdir.

Ilmiy izlanishlar natijasidan kelib chiqib aytish mumkinki, mamlakatimiz fuqarolarining oziq-ovqat xavfsizligini va sog'lom ovqatlanishini ta'minlash zarurati davlat siyosatini yangicha va xalqaro tan olingan ilg'or amaliyotga yo'naltirilgan holda yuritishni talab etmoqda. Shundan kelib chiqib, oziq-ovqat xavfsizligini ta'minlashning ikki pog'onali modelini quyida keltirilgan 1-rasmdagi ko'rinishda tasvirlash mumkin:

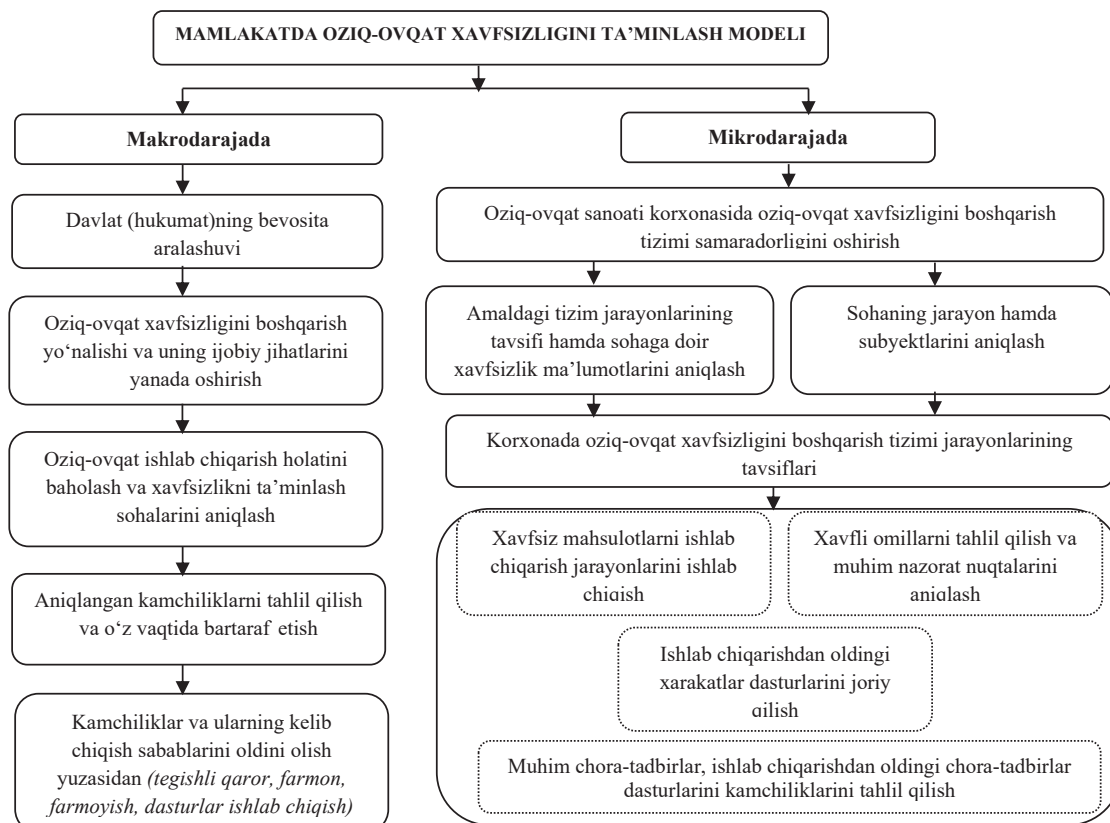

1-rasm. Sanoatda oziq-ovqat xavfsizligini ta'minlashning ikki pog'onali modeli¹¹.

Dunyo miqyosida aholining kundalik xaridlarini eng asosiy qismini iste'mol uchun mo'ljallangan birlamchi mahsulot sifatida oziq-ovqat mahsulotlari egallaydi. Shuning uchun ham mamlakatimizda oziq-ovqat mahsulotlarini qayta ishlashga mo'ljallangan korxonalar faoliyatini takomillashtirish hamda ularning iqtisodiy samaradorligini oshirish zamon talabi hisoblanadi.

Tadqiqotlarimiz natijasiga ko'ra, oziq-ovqat mahsulotlarini qayta ishlash sanoatida ayrim muammolar hanzu saqlanib qolayotganligini aytish mumkin. Xususan, korxonalar kichik ko'lamda, salohiyatidan yetarli darajada foydalanilmayapti, sotish va marketingni tashkil etishda muammolar mavjud, barqaror qishloq xo'jaligi siyosatining yetishmasligi, uyushqoqlik, kapital yetishmasligi, davlat ko'maklaridan yetarli darajada foydalanilmasligi yoki kam foydalanilmoqda, standart sifatli xomashyo ta'minoti va ekspluatatsiya texnologiyasidan samarasiz foydalanish, ilmiy-tadqiqot va tajriba-konstruktorlik ishlari zo'r zaruratda bo'lib, kadrlar masalasida bilimlarning yetishmasligi, sifatli va raqobatbardosh mahsulot ishlab chiqarilmasligi va biznesni boshqarish usullari noma'lum yoki aniq strategiyaga ega bo'lmasligi kuzatilmoqda.

Bugungi kunda atrof-muhit va tabiiy resurslarga insonlar va hayvonot olamining ta'siri kuchayib borishi, barqaror bo'lmagan qishloq xo'jaligi amaliyotlari, isrofgarchilik, ilg'or va rivojlanayotgan davlatlar o'rtasidagi oziq-ovqat balansidagi farqning ortishi, iqlim isishi, suv tanqisligi, biologik xilma-xillikning kamayib borishi, tuproq unumdorligining pasayishi va degradatsiyaga uchrashi bir qator salbiy oqibatlarni keltirib chiqarmoqda.

Bundan tashqari, 2025-yilga borib O'zbekiston o'rtacha darajadan yuqori daromad oladigan mamlakatlar qatoriga kirishi maqsad qilingan. Bu iste'molchilarning turmush tarzi, xulq-atvor andozalari va ovqatlanish rasionining tegishli tarzda o'zgarishiga olib keladi.

11 Internet materiallari asosida tayyorlangan.



Shularni e'tiborga olgan holda, ovqatlanish me'yorlarini joriy qilish, shuningdek, qishloq xo'jaligi va oziq-ovqat qiymat zanjiridagi barcha jarayonlarni takomillashtirish uchun yanada samarali qo'llab-quvvatlash, nazorat va tartibga solish mexanizmlarini ishlab chiqish zarur.

O'zbekiston Respublikasining oziq-ovqat xavfsizligi va sog'lom ovqatlanishni ta'minlashning 2030-yilgacha mo'ljallangan strategiyasi O'zbekiston aholisi uchun oziq-ovqat xavfsizligi va sog'lom ovqatlanishni xalqaro miqyosda tan olingan ta'riflarga muvofiq ravishda amalga oshirilishi lozim bo'lgan qator vazifalarni o'z ichiga oladi. Ushbu strategiya oziq-ovqat mahsulotlarining mavjudligi, ulardan foydalanish imkoniyati, sog'lom iste'mol qilish va bunday jarayonlarning barqarorligi hamda doimiylikini ta'minlashga qaratilgan chora-tadbirlarni amalga oshirishda muhim ahamiyat kasb etadi.

Strategiyaning asosiy vazifalari quyidagilarni o'z ichiga oladi:

- Oziq-ovqat mahsulotlarining yetarli miqdorda mavjudligi;
- Oziq-ovqat mahsulotlaridan foydalanish imkoniyatlarini kengaytirish;
- Sog'lom va barqaror ovqatlanish tamoyillarini keng targ'ib qilish;
- Barqaror oziq-ovqat ta'minoti tizimlarini joriy qilish.

Bu strategiya mamlakat iqtisodiy barqarorligini ta'minlashga ham katta ta'sir ko'rsatadi, chunki oziq-ovqat xavfsizligi nafaqat aholining salomatligini, balki umumiy iqtisodiy barqarorlikni ham ta'minlashga yordam beradi.

1-jadval. Respublikamizda oziq-ovqat xavfsizligi va sog'lom ovqatlanishni ta'minlashning 2030-yilgacha mo'ljallangan strategiyasining maqsadli indikatorlari¹².

T/r	Indikatorlar	O'lchov birligi	2024-y.	2025-y.	2026-y.	2028-y.	2030-y.
I. Oziq-ovqat mahsulotlari mavjudligi							
Oziq-ovqat mahsulotlariga nisbatan aholining iqtisodiy imkoniyati							
1.	Oziq-ovqat mahsulotlari narxlar indeks	foiz	112	110	109	108,5	107
2.	To'yib ovqatlanmaydigan aholining umumiy aholiga nisbatan ulushi	foiz	2,3	2,1	2,0	1,8	1,5
3.	Ijtimoiy himoyaga muhtoj aholi jami daromadiga nisbatan oziq-ovqat mahsulotlariga sarf-xarajatlarining ulushi	foiz	52,0	51,7	51,4	51,0	50,0
4.	Kichik oziq-ovqat mahsulotlari ishlab chiqaruvchilar o'rtacha daromadining o'sish nisbati	foiz	112,0	113,0	115,0	122,6	123,0

Jadval ma'lumotlaridan ko'rinib turibdiki, oziq-ovqat mahsulotlari narxlar indeks joriy yil bo'yicha 112 foiz prognoz qilingan bo'lsa, 2030-yilga borib 107 foiz ko'rsatkichiga tushishi kutilmoqda, bu esa narxlar indeksining 5 foizga kamayishi ijobiy holat sifatida baholanadi. Shuningdek, kichik oziq-ovqat mahsulotlari ishlab chiqaruvchilar o'rtacha daromadining o'sish nisbati joriy yilda 112,0 foiz prognoz qilingan bo'lsa, 2030-yilga borib bu ko'rsatkich 123 foizgacha oshishi iqtisodiy rivojlanish tendensiyasini ko'rsatadi.

1-jadvalda oziq-ovqat xavfsizligi va sog'lom ovqatlanishni ta'minlashning 2030-yilgacha rivojlanishi orqali ko'plab iqtisodiy tarmoqlar rivojlanishi ko'zda tutilgan. Jumladan, strategiyaning rivojlanishi qishloq xo'jaligi va qayta ishlash sohalarida oziq-ovqat mahsulotlarini qayta ishlash korxonalarining iqtisodiy samaradorligini oshiradi.

XULOSA VA TAKLIFLAR

Tadqiqotlarimiz natijasiga ko'ra aytishimiz mumkinki, oziq-ovqat sanoati korxonalari faoliyatida oziq-ovqat xavfsizligini ta'minlash va iqtisodiy samaradorligini yanada oshirish yo'llari quyidagi bir qator omillarga bog'liqdir:

1. Oziq-ovqat xavfsizligini ta'minlashda aholining barcha qatlamlari sog'lom va faol hayot kechirishi uchun tabiiy va moddiy resurslardan foydalanishning samarali iqtisodiy va ekologik boshqaruv tizimlarini joriy qilish.
2. Suv va yer resurslaridan samarali foydalanish.
3. Sohaga investitsiyalarni jalb etish va raqamli texnologiyalarni joriy etish.
4. Tajribadan o'tgan xalqaro tajribalarni qo'llash.
5. Favqulodda vaziyatlarda foydalanish uchun samarali bozor iqtisodiyoti tamoyillariga asoslangan strategik qishloq xo'jaligi va oziq-ovqat mahsulotlarining davlat nazorati ostidagi zaxirasini yaratish.

¹² O'zbekiston Respublikasi Prezidentining 2024-yil 16-fevraldagi PF-36-son Farmoniga 4-ilovsidan ko'chirma.



6. Urug'chilik va naslchilikni rivojlantirish.

7. Oziq-ovqat mahsulotlari ishlab chiqarish hajmlarini ko'paytirish hamda milliy zaxiralar va narxlar barqarorligini ta'minlash.

8. Xalqaro hamkorlikni rivojlantirish va kuzatuv ma'lumotlarini tahlil qilish.

9. Tabiiy va texnogen ofatlar, global siyosiy va iqtisodiy inqiroz, pandemiya, harbiy amaliyot va boshqa hodisalarning salbiy ta'sirida yuzaga keladigan xavf-xatarlarni monitoring qilish platformasini yaratish.

10. Xalqaro darajada ishlab chiqilgan hisoblash va tahliliy dasturlar (*Global Food Systems Dashboard, FAOSTAT, UN COMTRADE, World Development Indicators, Global Food Security Indicators* va boshqa) ma'lumotlarini to'plash, tahlil qilish, xulosa va takliflar tayyorlash hamda indikatorlarni Milliy axborot platformasida joriy etish. Shuningdek, sohaga Xalqaro akkreditsiya forumi (IAF) tomonidan ko'p tomonlama tan olish bitimiga kiritilgan oziq-ovqat mahsulotlarini ishlab chiqarish va yetkazib berish zanjirida xalqaro sifatni boshqarish tizimini joriy qilish, oziq-ovqat xavfsizligini domiy ta'minlash tizimi bosqichlarining ketma-ketligi soha faoliyati korxonalarida xavfsiz mahsulot ishlab chiqarish va uni doimiy nazorat qilinishini ta'minlashga xizmat qiladi.

Yuqorida keltirilgan tavsiyalarni amaliyotga tatbiq etilishi, oziq-ovqat sanoati korxonalari faoliyatida oziq-ovqat xavfsizligini ta'minlash asosida iqtisodiy samaradorlikni oshirishga xizmat qiladi.

Foydalanilgan adabiyotlar ro'yxati

1. O'zbekiston Respublikasi Prezidentining Farmoni, 16.02.2024-yildagi PF-36-son. <https://lex.uz/docs/-6802687>
2. Yusupov M.S. Agrosanoat integratsiyasi. O'quv qo'llanma. –T.: "Fan va texnologiya", 2015. -13-14 b.
3. Ziyavitdinova N.M. Oziq-ovqat sanoati korxonalari faoliyatini iqtisodiy samaradorligini oshirish. Diss. i.f.n. Bux oz.ov YSTI 155 b. B. – 2006.
4. Umarov I.Y. Oziq-ovqat sanoatida tadbirkorlik faoliyatini rivojlantirish (Andijon viloyati misolida). Diss. i.f.n. AMII 149 b. A. – 2009.
5. Development of Agro-Industrial Integration as a Vector of Formation Competitiveness of Small Enterprises // International Journal of Advance Study and Research Work (2581-5997)/ Volume 3/Issue 8/August 2020. P. 23.
6. Советов Р.М. Агропромышленная интеграция: концепции, механизмы, эффективность. Монография. – Апатиты: Изд-во Кольского научного центра РАН. 2007. – 9 с.
7. Факов А.М. Институциональный механизм формирования интегрированных структур в перерабатывающей промышленности региона (на материалах Кабардино-Балкарской Республики). Дисс. на соиск. учёной степени к.э.н. Нальчик-2014. – С. 3.
8. <http://www.president.uz>.



HUDUDLARNI IQTISODIY RIVOJLANISHIDA INVESTITSİYALAR KO'RSATKICHI TAHLILI (Sirdaryo viloyati misolida)

Karimqulov Jasur Imomboyevich
Iqtisodiyot fanlari doktori, professor

Alimova Dilafro'z Tohir qizi
Guliston davlat universiteti tayanch doktoranti

UO'K: 69:330.122

Annotatsiya: Ushbu maqolada 2019–2023-yillarda Sirdaryo viloyati hududiga kirib kelgan investitsiyalar, investitsiyalar tarkibi, o'zgarish dinamikasi, investitsiyalar kirib kelishiga sabab bo'layotgan hamda to'sqinlik qilayotgan omillar tahlil qilinadi. Kirib kelgan investitsiyalar hajmi o'zgarishining boshqa iqtisodiy ko'rsatkichlarga ta'siri ekonometrik tahlil qilinadi, o'zaro bog'liq bo'lgan erkli va erksiz o'zgaruvchilarning bog'liqlik modeli ishlab chiqiladi.

Kalit so'zlar: Investitsiyalar, yalpi investitsiyalar, to'g'ridan to'g'ri xorijiy investitsiyalar, investitsion muhit, erkli va erksiz o'zgaruvchilar, regression tahlil, korrelyatsion tahlil, erkli va erksiz o'zgaruvchilarning bog'liqlik modeli.

Abstract: In this article, the investments that entered the territory of Syrdarya region in 2019-2023, the composition of investments, the dynamics of change, the factors that cause and hinder the entry of investments are analyzed. The impact of changes in the volume of incoming investments on other economic indicators is analyzed econometrically, and a dependence model of interrelated voluntary and involuntary variables is developed.

Key words: Investments, gross investments, foreign direct investments, investment climate, voluntary and involuntary variables, regression analysis, correlational analysis, dependence model of voluntary and involuntary variables.

Аннотация: В данной статье анализируются инвестиции, поступившие на территорию Сырдарьинской области в 2019-2023 годах, состав инвестиций, динамика изменения, факторы, вызывающие и препятствующие приходу инвестиций. Проведен эконометрический анализ влияния изменения объема поступающих инвестиций на другие экономические показатели и разработана модель зависимости взаимосвязанных произвольных и непроизвольных переменных.

Ключевые слова: Инвестиции, валовые инвестиции, прямые иностранные инвестиции, инвестиционный климат, произвольные и вынужденные переменные, регрессионный анализ, корреляционный анализ, модель зависимости произвольных и непроизвольных переменных.

KIRISH

Sirdaryo viloyati qadimgi Mirzacho'l hududidan ajralib chiqqan hududiy birlik bo'lib, respublikaning boshqa viloyatlaridan o'zining quruq va issiq tabiati bilan ajralib turadi. Shu bilan birgalikda Sirdaryo viloyati tabiati qishloq xo'jaligi mahsulotlari, xususan, poliz ekinlari yetishtirish uchun qulay hisoblangan. Viloyat aholisining asosiy daromadi aynan shu sohadan keladi. Ammo so'nggi yillarga kelib, viloyat iqtisodiyotining boshqa tarmoqlari ham rivojlanib, ko'plab yirik investitsiya loyihalari amalga oshirilmoqda. Investitsiya loyihalarini moliyalashtirishda to'g'ridan to'g'ri xorijiy investitsiyalar ulushining yuqoriligi esa viloyatning yana bir yutug'i desak, mubolag'a bo'lmaydi.

MAVZUGA OID ADABIYOTLAR SHARHI

Investitsiyalar masalasi nafaqat mamlakat iqtisodiyoti, balki davlatning ijtimoiy hayoti, turmush darajasiga ham katta ta'sir ko'rsatganligi sababli doimo olimlar e'tiboridagi masala bo'lib kelgan hamda o'rganilgan. Ushbu masala yuzasidan MDH davlatlari olimlaridan M.I.Lisitsa, L.I.Yuzvovich, S.A.Degtyarev, E.G.Knyazeva, Y.V.Semenkova, K.A.Filimonovalar, xorijlik olimlardan Zvi Bodi, U.Sharp, Gordon Dj.Aleksandr, Jeffri V.Beyli, Aleks Keyn, P.Masse [1], mahalliy iqtisodchi olimlarimizdan Sh.Shodmonov, M.Rahmatov, H.H.Imomov, Mamatov B.S., Xujamkulov D.Y., Nurbekov O.Sh., Vaxabov A.V., Xajibakiyev Sh.X, Muminov N.G. [2] o'zlarining fikrlarini bildirib o'tganlar.



Xususan, H.H.Imomov investitsiyalarga "... barcha turdagi milliy va intellektual boyliklar tushunilib, ular tadbirkorlik faoliyati obyektiga yo'naltirilib daromad keltirishi yoki biror bir ijobiy samaraga erishishi zarur" deya ta'rif bergan bo'lsa, fransuz iqtisodchisi P.Masse shunday yozadi: "Kapitalni investitsiya qilish aktiga berilishi mumkin bo'lgan eng umumiy ta'rif quyidagicha: investitsiya - bu investitsiya qilingan tovarlar yordamida kelgusidagi ehtiyojlarni qondirishdan iborat" [2].

Olimlar tomonidan bildirilgan fikrlar turli xil shaklga ega bo'lishiga qaramasdan, ularning mohiyati bir ildizga borib taqalishini ko'rishimiz mumkin. Ya'ni, "investitsiyalar - foyda olish hamda ijobiy ijtimoiy samaraga erishish maqsadida tadbirkorlik obyektlariga va boshqa faoliyat turlariga qo'yiladigan pul mablag'lari, banklarning maqsadli omonatlari, aksiyalar, boshqa qimmatli qog'ozlar, texnologiyalar, mashinalar, uskunalar, litsenziyalar, kreditlar, har qanday boshqa mol-mulk yoki mulkiy huquqlar, intellektual boyliklardir" [3].

Investitsiya mavzusi ko'plab olimlar tomonidan o'rganilgan bo'lsa-da, Sirdaryo viloyatiga kiritilgan investitsiyalar, hududning investitsiya muhiti, investitsiyalarni jalb qilish imkoniyatlariga hech bir iqtisodchi olim alohida to'xtalib o'tmagan. Bu ham hududning investitsion faoliyatini o'rganib chiqish, mavjud imkoniyatlarni aniqlash va kamchiliklarni bartaraf etish zarurligini ko'rsatadi.

TADQIQOT METODOLOGIYASI

Tadqiqotda iqtisodiy, iqtisodiy statistik va ekonometrik tahlil usullaridan foydalanilgan. 2019–2023-yillarda Sirdaryo viloyatiga kirib kelgan investitsiyalar, ularning moliyalashtirish manbalari, texnologik tarkibi va boshqa xususiyatlariga ko'ra tahlil qilib chiqilgan. Investitsiyalarning boshqa iqtisodiy ko'rsatkichlar bilan bog'liqligi tahlil qilinib, o'zaro bog'liqlikning ekonometrik modeli ishlab chiqilgan hamda ishlab chiqilgan ekonometrik modelning ishonchligi tekshirilgan.

TAHLIL VA NATIJADORLIK

2019–2021-yillar yakunlariga ko'ra, Respublika miqyosida asosiy kapitalga o'zlashtirilgan jami investitsiyalar hajmining faqatgina 3,2-3,6 %i viloyat hissasiga to'g'ri kelgan bo'lib [4], bu viloyatning investitsiya salohiyatidan yetarli darajada foydalanilmayotganligi, investitsiya muhitini yaxshilash imkoniyatlari mavjud ekanligini, buning uchun esa tizimli ishlar amalga oshirilishi zarurligini ko'rsatgan. Mazkur kamchiliklarni bartaraf etish maqsadida bir qator qonun hujjatlari (O'zbekiston Respublikasi Vazirlar Mahkamasining 18.06.2019-yildagi 511-son¹ "Sirdaryo viloyatida agrosanoat klasterini tashkil etish chora-tadbirlari to'g'risida"gi qarori, O'zbekiston Respublikasi Vazirlar Mahkamasining 25.06.2019 yildagi 524-son² "Namangan va Sirdaryo viloyatlarida kichik sanoat zonalarini kengaytirish chora-tadbirlari to'g'risida"gi qarori, O'zbekiston Respublikasi Vazirlar Mahkamasining 19.03.2020 y. 173-son³ "Sirdaryo viloyatida ixtisoslashtirilgan savdo-logistika terminalini tashkil etish chora-tadbirlari to'g'risida"gi qarori va boshqa hujjatlar) qabul qilindi. Ushbu qabul qilingan qonun hujjatlarining amaldagi ijrosi natijasida, oxirgi olti yil davomida viloyatga 30 trln. so'm investitsiya jalb qilinib, bu investitsiyalar hisobidan 6640 ta yangi korxonalar ishga tushirilgan bo'lib, ushbu korxonalar hisobiga 55 mingga yaqin yangi ish o'rinlari yaratilib, 17 mingta oilaning turmush sharoiti yaxshilanishiga erishilgan, bundan tashqari qurilish materiallari, farmatsevtika, charm va oziq-ovqat sanoati kabi yangi ishlab chiqarish tarmoqlari paydo bo'ldi [5].

Alohida ta'kidlab o'tish kerakki, hududga chet ellik investorlarning, ayniqsa xitoylik investorlarning qiziqishi juda katta. Buni birgina 2022-yilning o'zida xitoylik investorlarning 250 million dollarlik investitsiyalari jalb qilinganligida hamda ushbu investitsiyalar hisobidan Shirin shahri, Mirzaobod va Sirdaryo tumanlarida 60 dan ziyod ishlab chiqarish korxonalarini tashkil etilganligida ko'rishimiz mumkin[6]. Chet ellik investorlarning hududga bo'lgan qiziqishi ortishida Prezidentimiz tomonidan hududni investitsion hududga aylantirish borasidagi qaror va Farmonlari, ushbu qonun hujjatlarida investorlar uchun yaratilayotgan imkoniyatlar hamda berilayotgan imtiyozlar ham muhim rol o'ynamoqda. Xususan, O'zbekiston Respublikasi Prezidentining 30.03.2017 yildagi PQ-2860-son⁴ "Sirdaryo viloyatining Yangier shahrida kichik sanoat zonasini barpo etish to'g'risida"gi qarori [7] va O'zbekiston Respublikasi Prezidentining 2016-yil 26-oktabrdagi "Erkin iqtisodiy zonalar faoliyatini faollashtirish va kengaytirishga doir qo'shimcha chora-tadbirlar to'g'risida"gi PF-4853-son⁵ Farmoni[8] qabul qilindi.

Shuni alohida ta'kidlab o'tish kerakki, hududlarga investitsiyalarni, xususan xorijiy investitsiyalarni jalb qilishda erkin iqtisodiy zonalarining ahamiyati turli iqtisodchi olimlar tomonidan aytib o'tilgan. Jumladan, J.Karimqulovning fikricha, "dunyo miqyosida rivojlangan va yangi industrial mamlakatlarida to'g'ridan-to'g'ri

1 <https://lex.uz/uz/docs/-4380628>

2 <https://lex.uz/docs/-4386782>

3 <https://lex.uz/uz/docs/-4770711>

4 <https://lex.uz/docs/-3149689>

5 <https://lex.uz/uz/docs/-3678367>



xorijiy investitsiyalarni jalb etish borasida amalga oshirilgan chora-tadbirlar muhim ahamiyatga ega ekanligini ko'rsatmoqda. Bu borada erkin iqtisodiy hududlarda yaratilgan infratuzilma tarmoqlari va qulay investitsiyaviy muhit xorijiy investitsiyalarni o'zlashtirishda asosiy omillardan biri bo'lib xizmat qilmoqda[9].

Hududga bo'lgan investitsiyalarning ortishida aynan so'nggi yillarda qabul qilingan qonun hujjatlari, investitsiya muhitini yaxshilashga qaratilgan chora-tadbirlar, investorlarga berilayotgan imtiyozlar va preferensiyalarning o'rni katta ekanligini so'nggi yillarda viloyatga kirib kelgan investitsiyalar hajmi o'zgarishi dinamikasida ham ko'rishimiz mumkin. (1.1-jadval)

1.1-jadval. Sirdaryo viloyatida 2019-2023-yillarda asosiy kapitalga kiritilgan investitsiyalarning hududlar kesimida taqsimoti[10] (mlrd. so'mda).

	2019	2020	2021	2022	2023	2019-yilga nisbatan foizda
Sirdaryo viloyati	5869,1	7191,9	8051,8	12354,6	15349,1	261,5
Guliston sh.	921,1	1029,1	1492,9	1183,1	1312,2	142,5
Shirin sh.	685,7	999,7	967,8	307,1	269,5	39,3
Yangiyer sh.	467,5	515,9	232,7	265,7	744,1	159,2
Boyovut	226,4	254,1	1735,5	5642,0	7811,6	3450,4
Guliston	471,7	518,6	175,9	248,9	295,5	62,6
Mirzaobod	324,6	678,6	737,1	589,6	754,6	232,5
Oqoltin	229,0	427,2	286,4	275,9	471,8	206
Sardoba	385,5	441,8	687,4	374,9	672,8	174,5
Sayxunobod	371,4	453,8	391,9	235,0	270,1	72,7
Sirdaryo	1275,9	1349,2	1143,3	1417,9	1778,0	139,4
Xovos	503,5	523,8	200,9	1814,5	968,9	192,4
Taqsimlanmagan hajm	6,8					

2023-yil yakunlariga ko'ra, viloyatga jami 15 349,1 mlrd. so'm investitsiyalar kirib kelgan. Bu 2022-yilga nisbatan 124,2% o'sishni, 2019-yilga nisbatan esa 261,5% o'sishni ko'rsatgan. Asosiy kapitalga o'zlashtirilgan investitsiyalarning katta qismi jalb etilgan mablag'lar hisobidan moliyalashtirilgan bo'lib, 13 729,9 mlrd. so'mni yoki jami jalb etilgan mablag'larning 89,5 %ini tashkil qilgan.

Investitsiyalarning texnologik tarkibini tahlil qiladigan bo'lsak, jami investitsiyalarning 55,8% (8 564,8 mlrd. so'm) mashina, uskuna va inventarlar sotib olishga, 35,2% (5 402,9 mlrd. so'm) qurilish-montaj ishlarini amalga oshirishga, 9% (1 381,4 mlrd. so'm) boshqa xarajatlarga sarflangan. Takror ishlab chiqarish tarkibini tahlil qiladigan bo'lsak, jami investitsiyalarning 75,8% yoki 11 634,6 mlrd. so'm yangi qurilishlarni amalga oshirishga, 16,1% yoki 2 471,2 mlrd. so'm mavjud asosiy vositalarni kengaytirish, rekonstruksiya va modernizatsiya qilishga, 8,1% yoki 1 243,3 mlrd. so'm boshqa yo'nalishlarga sarflanganligini ko'rishimiz mumkin.

Asosiy kapitalga o'zlashtirilgan investitsiyalarning katta qismini xorijiy investitsiyalar va kreditlar tashkil etmoqda. Yuqorida aytib o'tilgan qonun hujjatlari ijrosini ta'minlash maqsadida 1 ta EIZ, 1 ta sanoat zonasi va 4 ta kichik sanoat zonalari tashkil etildi [11] va hozirgi kunda o'z faoliyatini olib bormoqda. Ushbu tashkil etilgan erkin iqtisodiy va sanoat zonalari investorlarda, xususan, xorijiy investorlarda viloyatga bo'lgan qiziqishning ortishiga sabab bo'ldi.

2023-yil yakunlariga ko'ra, hududda Saudiya Arabistoni (jami xorijiy investitsiya va kreditlarning 47,3% ulushi to'g'ri keladi), Niderlandiya (20,7%), Germaniya (10,2%), Xitoy (9,5%) [12] va boshqa davlatlar bilan birgalikda investitsiya loyihalari amalga oshirilmoqda. Viloyatga investitsiya kiritish bo'yicha yetakchi hisoblangan 10 ta davlatlar va ularning jami to'g'ridan to'g'ri xorijiy investitsiya va kreditlar to'g'risidagi ma'lumot quyidagi 1.1-rasmda keltirilgan.

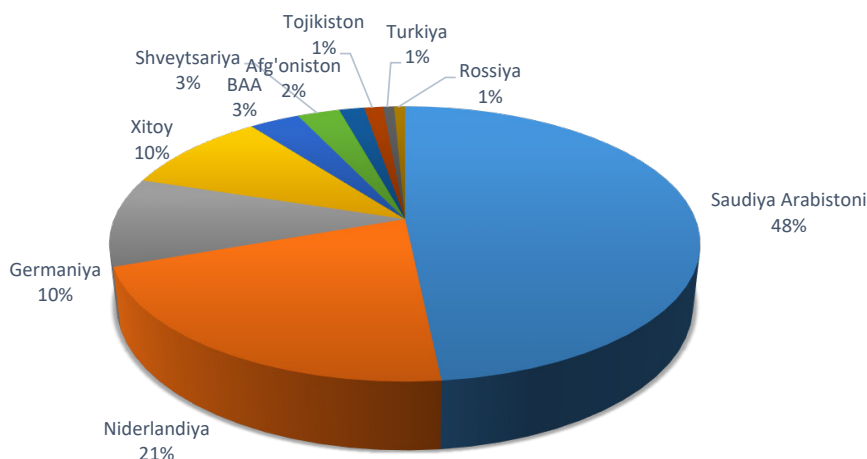

1.1-rasm. Yuqori ulushga ega investor-mamlakatlar va ularning jami xorijiy investitsiya va kreditlardagi ulushi⁶.

O'z o'rnida xorijiy investitsiyalar va kreditlar tarkibini ko'rib chiqsak, maqsadga muvofiq bo'ladi. 1.2-jadvalda 2019-2023-yillarda viloyat hududiga kirib kelgan xorijiy investitsiyalar va kreditlar haqida ma'lumotlar keltirilgan. Barcha imlo va ko'rsatkichlar to'liq saqlangan.

1.2-jadval. 2019–2023-yillarda viloyat hududiga kirib kelgan xorijiy investitsiya va kreditlar haqida ma'lumot (mlrd. so'm).

	2019 ⁷	2020 ⁸	2021 ⁹	2022 ¹⁰	2023 ¹¹	2019-yilga nisbatan foizda
Sirdaryo viloyati	2856,2	3110,6	4940,6	9738,2	12526,5	438,6
Guliston sh.	249,6	214,3	568,5	608,7	502,6	201,4
Shirin sh.	629,4	792,0	637,9	38,7	51,5	8,2
Yangiyer sh.	250,5	206,8	102,7	129,2	635,5	253,7
Boyovut	102,6	43,2	1455,5	5365,4	7710,0	7514,6
Guliston	269,7	212,5	162,9	162,8	89,5	33,2
Mirzaobod	140,7	195,9	244,6	225,5	438,4	311,6
Oqoltin	131,5	220,8	163,3	185,7	379,8	288,8
Sardoba	240,7	180,7	387,8	217,8	481,0	199,8
Sayxunobod	173,7	189,5	232,6	121,2	152,3	87,7
Sirdaryo	217,7	596,8	923,1	900,0	1230,4	565,2
Xovos	449,1	258,1	61,7	1783,2	855,5	190,5

Jadvalda keltirilgan ma'lumotlardan ko'rinib turibdiki, viloyatning Boyovut, Sirdaryo, Mirzaobod, Oqoltin tumanlariga kiritilgan xorijiy investitsiya va kreditlar hajmi keskin ortgan. Kiritilgan investitsiyalar hisobidan 2023-yilning yanvar-dekabr davrida 20 ming 460 ta yangi ish o'rni yaratilgan bo'lib, bu 2022-yilning shu davriga nisbatan (17 ming 402 ta) 117,6% o'sishni, 2020-yilning tegishli davriga nisbatan (2 ming 132 ta) salkam 960% ga o'sgan. Bundan tashqari, xorijiy investitsiya va kreditlar hisobidan Boyovut tumanida "Acwa Power Sirdaryo" MCHJ XK (471,3 mln. AQSH dollari), Sirdaryo tumanida "Sirdaryo Mega Lyuks" MCHJ QK (60,7 mln. AQSH dollari), Sardoba va Oqoltin tumanlarida "Indorama Agro" MCHJ QK (19,6 mln. AQSH dollari) yirik investitsion loyihalar amalga oshirilib, yangi ish o'rinlari yaratildi.

6 O'zbekiston Respublikasi Prezidenti huzuridagi Statistika agentligi Sirdaryo viloyati boshqarmasi rasmiy ma'lumotlari asosida muallif tomonidan tayyorlangan. <https://sirstat.uz/default/press-revizlar/8245-2023-yil-4>.

7 Sirdaryo viloyatining statistik axborotnomasi. 2019-yil Yanvar-Dekabr. Guliston – 2020y. 46-bet.

8 Sirdaryo viloyatining statistik axborotnomasi. 2020-yil Yanvar-Dekabr. Guliston – 2021y. 82-bet.

9 Sirdaryo viloyatining statistik axborotnomasi. 2021-yil Yanvar-Dekabr. Guliston – 2022y. 83-bet.

10 Sirdaryo viloyatining statistik axborotnomasi. 2022-yil Yanvar-Dekabr. Guliston – 2023y. 85-bet.

11 Sirdaryo viloyatining statistik axborotnomasi. 2023-yil Yanvar-Dekabr. Guliston – 2024y. 85-bet.



Yangi ish o'rinlarining yaratilishi aholi turmush darajasining yaxshilanishiga, aholi jon boshiga to'g'ri keladigan daromadlarning o'sishiga, hudud iqtisodiy ko'rsatkichlarining, jumladan, viloyatning yalpi hududiy mahsuloti ortishiga (2019-2023 yillar oralig'ida 181,6% ga ortgan) sabab bo'ldi.

Quyidagi jadvalda, 2019-2023-yillar oralig'ida hududning aholi jon boshiga umumiy daromadlar hajmining o'zgarish dinamikasi keltirib o'tilgan.

1.3-jadval. 2019–2023-yillarda Sirdaryo viloyati hududida aholi jon boshiga umumiy daromadlar hajmining o'zgarish dinamikasi.

Hudud	2019 ¹²	2020 ¹³	2021 ¹⁴	2022 ¹⁵	2023 ¹⁶
Sirdaryo	9 188,1	10 404,7	12 675,3	15 124,1	16 808,3

Asosiy kapitalga o'zlashtirilgan investitsiyalar miqdori hamda aholi jon boshiga umumiy daromadlar hajmining o'zgarishi o'rtasidagi bog'lanishni ekonometrik tahlilda ko'rib chiqamiz.

Ilmiy tadqiqot ishi davomida hududga jalb qilingan investitsiyalarning viloyat hududidagi aholi jon boshiga umumiy daromadlar hajmi hamda ish o'rinlari sonining o'zgarishiga ta'siri ekonometrik tahlili amalga oshirilgan. O'zaro bog'liq o'zgaruvchilar sifatida Asosiy kapitalga o'zlashtirilgan investitsiyalar, aholi jon boshiga real umumiy daromadlar hajmi, yalpi hududiy mahsulot hajmi kabi ko'rsatkichlar o'zaro bog'liq o'zgaruvchilar sifatida tanlab olingan.

Unga ko'ra, iqtisodiy o'sish ko'rsatkichi sifatida aholi jon boshiga real umumiy daromadlar hajmi (Y , erksiz o'zgaruvchining kuzatilayotgan qiymati, real income per persona) va 2 ta erki izohlovchi o'zgaruvchilar sifatida investitsiyalar hajmi (x_1 - Investment) va yalpi hududiy mahsulot hajmi (x_2 - GRP gross regional product) ta'sirini ekonometrik tahlil qilishda 13 yillik (2011-2023) yig'ma ma'lumotlaridan foydalanildi.

	Investments	GRP	real income per pesona
Стандартная ошибка	1363,334424	1728,50774	1071,482744
Медиана	1628	6799,6	6394,2
Стандартное отклонение	4915,572172	6232,2233	3863,285973
Минимум	596,7	2374,3	2926,9
Максимум	15349,1	21549,9	15285,9
Сумма	58654,9	118842,4	98917,7
Счет	13	13	13

1.2-rasm. O'zaro bog'liq bo'lgan ko'rsatkichlarning tasviriy statistikasi¹⁷.

Ko'rsatkichlarning tasviriy statistikasi ma'lumotlaridan ko'rinadiki, aholi jon boshiga real daromadlarning eng kichik hajmi [2926,6] ming so'mga, eng katta hajmi [15285,9] ming so'mga teng bo'lib, 2011–2023-yillardagi o'zgarishi 13 yilda o'rtacha [7609] ming so'mni tashkil qilgan.

Bundan tashqari, omil belgilar:

- Asosiy kapitalga kiritilgan investitsiyalarning (x_1 - Investments) eng kichik hajmi [596,7] mlrd. so'mga, eng katta hajmi [15349,1] mlrd. so'mga teng bo'lib, 2011-2023 yillardagi o'zgarishi 13 yilda o'rtacha [4511,9] mlrd. so'mni ko'rsatgan.
- Yalpi hududiy mahsulot hajmining (x_2 - GRP) eng kichik hajmi [2374,3] mlrd. so'mga, eng katta hajmi [21549,9] mlrd. so'mga teng bo'lib, 2011-2023 yillardagi o'zgarishi 13 yilda o'rtacha [9141,7] mlrd. so'mni tashkil qilgan.

12 O'zbekiston Respublikasi Davlat Statistika qo'mitasining O'zbekiston Respublikasi aholisining umumiy daromadlari (2019-yilning yanvar-dekabr oylari bo'yicha), 3-bet. URL: https://stat.uz/uploads/docs/aholi_daromadi_dekabr_uz.pdf

13 O'zbekiston Respublikasi Davlat Statistika qo'mitasining O'zbekiston Respublikasi aholisining umumiy daromadlari (2020-yilning yanvar-dekabr oylari bo'yicha), 3-bet. URL: https://stat.uz/images/uploads/docs/aholi_daromadlari_uz_28012021.pdf

14 O'zbekiston Respublikasi Davlat Statistika qo'mitasining O'zbekiston Respublikasi aholisining umumiy daromadlari (2021-yilning yanvar-dekabr oylari bo'yicha), 3-bet. URL: https://stat.uz/images/uploads/reliz2021/aholi_dekabr_uz_26_01_2022.pdf

15 O'zbekiston Respublikasi Davlat Statistika qo'mitasining O'zbekiston Respublikasi aholisining umumiy daromadlari (2022-yilning yanvar-dekabr oylari bo'yicha), 4-bet. URL: https://stat.uz/images/uploads/reliz2021/aholi_umumiy-daromadi_27_01_23_uz.pdf

16 O'zbekiston Respublikasi Prezidenti huzuridagi Statistika agentligining O'zbekiston Respublikasi aholisining umumiy daromadlari va minimal iste'mol xarajatlari to'g'risidagi rasmiy ma'lumotlari (2023-yilning yanvar-dekabr oylari bo'yicha), 4-bet. URL: <https://stat.uz/images/uploads/reliz-2023/aholiturmushdarajasidekabr2023pressrelizuz.pdf>

17 Muallif tomonidan Excel dasturi yordamida bajarilgan.



Excel dasturi yordamida o'rganilayotgan ko'rsatkichlarning korrelyatsion tahlili amalga oshirildi. "Korrelyatsion bog'liqlik – bu unda x mustaqil o'zgaruvchining har bir qiymatiga y erksiz o'zgaruvchining muayyan matematik kutishi (o'rtacha qiymati) mos keladigan bog'lanish. Korrelyatsion bog'lanish "to'liqsiz" bog'liqlik bo'lib, u har bir alohida holatda emas, balki ancha ko'p holatlarda faqat o'rtacha kattaliklarda namoyon bo'ladi" [11].

	<i>Investments</i>	<i>GRP</i>	<i>real income per pesona</i>
<i>Investments</i>	1		
<i>GRP</i>	0,98099066	1	
<i>real income per pesona</i>	0,970197643	0,995572311	1

1.3-rasm. O'zaro bog'liq bo'lgan ko'rsatkichlarning korrelyatsion jadvali¹⁸.

Korrelyatsion tahlil natijalaridan kelib chiqib (1.3-rasmda ko'rsatilgan ma'lumotlar) xulosa qilishimiz mumkin, tanlab olingan ko'rsatkichlar o'rtasidagi bog'liqlik, korrelyatsiya koeffitsienti [0,97]-[0,99] gacha intervalda o'zgaroqda. (Nazariyaga asosan, korrelyatsiya koeffitsienti [1] ga qanchalik yaqin bo'lsa, o'zaro bog'liq o'zgaruvchilar bir-biriga shunchalik kuchli bog'langan bo'ladi.) Demak, tanlab olingan o'zgaruvchilar – asosiy kapitalga o'zlashtirilgan investitsiyalar hajmi, yalpi hududiy mahsulot hajmi hamda aholi jon boshiga real umumiy daromadlar hajmi o'rtasida kuchli bog'lanish mavjud.

Keyingi qadamda o'zgaruvchilarning regression tahlili amalga oshirildi. "Regression tahlil bir yoki bir nechta mustaqil o'zgaruvchilar $[X_1, X_2, \dots, X_p]$ ning bog'liq o'zgaruvchi $[Y]$ ga ta'sirini o'rganishga qaratilgan statistik usullar majmuasidir. Mustaqil o'zgaruvchilar boshqacha tarzda regressorlar yoki bashorat qiluvchilar, bog'liq o'zgaruvchilar esa mezon yoki regressantlar deb ataladi" [12].

Quyidagi 1.4-rasmda Excel dasturida amalga oshirilgan ko'rsatkichlarning regression tahlilini ko'rishimiz mumkin.

<i>Регрессионная статистика</i>	
Множественный R	0,996126909
R-квадрат	0,992268818
Нормированный R-квадрат	0,990722582
Стандартная ошибка	372,1092133
Наблюдения	13

<i>Дисперсионный анализ</i>					
	<i>df</i>	<i>SS</i>	<i>MS</i>	<i>F</i>	<i>Значимость F</i>
Регрессия	2	1,78E+08	88857545	641,7317	2,76E-11
Остаток	10	1384653	138465,3		
Итого	12	1,79E+08			

	<i>Coef.</i>	<i>Std.Err.</i>	<i>t</i>	<i>P</i>	<i>95% Conf. Interval</i>	
Real income per pesona	1622,51466	344,4971	4,709806	0,000829	854,9272	2390,102
Investments	-0,134604332	0,112611	-1,1953	0,259545	-0,38552	0,116309
GRP	0,721293184	0,08882	8,120818	1,03E-05	0,523389	0,919197

1.4-rasm. Regression tahlil natijalari¹⁹.

Regression tahlildagi R-kvadrat (determinatsiya koeffitsienti) – statistik ko'rsatkich bo'lib, erkli va erksiz o'zgaruvchilar o'rtasidagi dispersiya ulushini ko'rsatib beradi. R-kvadrat quyidagi formula yordamida aniqlanadi:

$$R^2 = 1 - \frac{\sum_{i=1}^n \varepsilon_i^2}{\sum_{i=1}^n (y_i - \bar{y})^2} = \frac{\sum_{i=1}^n (\hat{y}_i - \bar{y})^2}{\sum_{i=1}^n (y_i - \bar{y})^2}$$

18 Muallif tomonidan Excel dasturi yordamida bajarilgan.

19 Muallif tomonidan Excel dasturi yordamida bajarilgan.



bundan kelib chiqadigan bo'lsak, modelning R^2 ko'rsatkichi 0,5 ga teng bo'ladigan bo'lsa, kuzatilayotgan ko'rsatkichlarning tahminan yarmi ahamiyatga ega emasligini, 1 ga qanchalik yaqin bo'lsa, tuzilayotgan model shunchalik ishonchli va to'g'ri tanlanganligini, sifat yuqori ekanligini bilishimiz mumkin.

Yuqorida o'tkazilgan regressiya tahlil natijalaridan ko'rishimiz mumkinki, determinatsiya koeffitsienti 0,99 ga teng. Bu determinatsiya koeffitsienti erksiz o'zgaruvchi Y (aholi jon boshiga real umumiy daromadlar hajmi) o'zgarishiga erkli o'zgaruvchilar x_1 -Investment, x_2 -GRP 99% ta'sir qilishini ko'rsatadi.

O'tkazilgan regressiya tahlili natijalaridan foydalanib, regressiya tenglamasi, ya'ni ekonometrik modelni tuzib olish maqsadga muvofiq hisoblanadi.

"Ko'p omilli regressiya modeli parametrlarini baholashni matritsali shaklda amalga oshirish mumkin. Matritsa shaklidagi chiziqli ko'p omilli regressiyasi tenglamasi quyidagi ko'rinishda yoziladi:

$$Y = Xa + \varepsilon$$

bu yerda: Y – o'lchamga ega erksiz o'zgaruvchi qiymatlari vektori ($n \times 1$); X – X_1, X_2, \dots, X_k mustaqil o'zgaruvchilar qiymatlar matritsasi, X matritsaning o'lchamliligi $n \times (k+1)$ ga teng. Birinchi ustun bittalik hisoblanadi, chunki regressiya tenglamasida a_0 birga ko'paytiriladi; a – baholanishi lozim bo'lgan o'lchamga ega noma'lum parametrlar vektori ($k + 1$) $\times 1$; ε – o'lchamga ega tasodifiy og'ishlari vektori $n \times 1$:

$$Y = \begin{pmatrix} y_1 \\ y_2 \\ \dots \\ y_k \end{pmatrix}; \quad X = \begin{pmatrix} 1 & x_{11} & \dots & x_{1k} \\ 1 & x_{21} & \dots & x_{2k} \\ \dots & \dots & \dots & \dots \\ 1 & x_{k1} & \dots & x_{nk} \end{pmatrix}; \quad Y = \begin{pmatrix} a_1 \\ a_2 \\ \dots \\ a_k \end{pmatrix}$$

Eng kichik kvadratlar usuli bo'yicha regression tenglama parametrlarini hisoblash uchun quyidagi formula qo'llaniladi:

$$A = (X'X)^{-1} X'Y,$$

bu yerda: X' – transponirlangan X matritsa; $(X'X)^{-1}$ – teskari matritsa[13]".

Regression tahlil natijalaridan foydalanib tuzilgan regressiya tenglamasi quyidagi ko'rinishda bo'ladi:

$$\text{Real income per persona} = 1622,51466 - 0,134604332 \text{Investments} + 0,721293184 \text{GRP}$$

Tuzib olingan regressiya tenglamasi qay darajada ishonchlligini tekshirishning turli usullari mavjud bo'lib, ko'p omilli regressiya modelining ahamiyatligini tekshirishda Fisherning F-mezonidan foydalaniladi.

$$F = \frac{R^2/k}{(1 - R^2)/(n - k - 1)}$$

Agar ahamiyatlilikning berilgan darajasida $\gamma_1 = k$, $\gamma_2 = (n - k - 1)$ erkinlik darajalariga ega bo'lgan mezonning hisoblab chiqilgan qiymati jadvaldagi qiymatdan katta bo'lsa, u holda model ahamiyatli hisoblanadi. Modelning ishonchlligi f test bilan tekshirilganda $F(3,9)$ haqiqiy qiymati 641,7317 ga ekanligi aniqlandi. Ehtimollik qiymati 0,0000 ga teng. Ekonometrik modellarning xossasiga asosan ehtimollik Prob 0,05dan kichik bo'lishi f testni model ishonchlligi to'g'ri ekanligini anglatadi. Demak, modelimiz f test bo'yicha ishonchli hisoblanadi.

XULOSA VA TAKLIFLAR

Keltirib o'tilgan ma'lumotlar va o'tkazilgan tahlillardan ko'rishimiz mumkinki, hududning iqtisodiy-ijtimoiy rivojlanishida investitsiyalarning o'rni yuqori. Shu sababli, hududning investitsion imkoniyatlaridan iloji boricha samarali foydalanish, investorlarni jalb qilish uchun qo'shimcha chora-tadbirlar, xususan, huquqiy, ijtimoiy va iqtisodiy chora-tadbirlarni amalga oshirish ijobiy samara keltiradi. Natijada, ham hududning yalpi hududiy mahsuloti hajmi, aholi daromadlari hajmi oshishi, bu bilan esa o'z navbatida aholi turmush darajasining yanada yaxshilanishiga olib keladi.

Bundan tashqari, hududda olib borilayotgan investitsion faoliyatga doir qonun hujjatlarining amaliyotga joriy etilishi, nafaqat oldindan amalga oshirilgan loyihalarni rivojlantirishga, balki yangi imkoniyatlarni ochishga ham xizmat qilmoqda.

Foydalanilgan adabiyotlar ro'yxati

1. Imomov, H. H. (2009). Investitsiyalarni tashkil etish va moliyalashtirish. O'quv qo'llanma. – Toshkent, 33.
2. Юзвович, Л. И., Князева, Е. Г., Дегтярев, С. А., Разумовская, Е. А., Марамыгин, М. С., Мокеева, Н. Н., ... & Смородина, Е. А. (2016). Инвестиции. Учебник для вузов. Под редакцией Л. И. Юзвович. С. А. Дегтярева, Е. Г. Князевой.
3. Вахобов А. В., Хажбакриев Ш. Х., Муминов Н. Г. Хорижий investitsiyalar. O'quv qo'llanma. Т.: "Moliya", 2010.
4. O'zbekiston Respublikasi Davlat Statistika qo'mitasi. Asosiy kapitalga o'zlashtirilgan investitsiyalar. 2019-yil yanvar-dekabr. 8-bet, 2021-yil yanvar-dekabr, 5-bet.
5. O'zbekiston Respublikasi Prezidentining 2023-yil 7-apreldagi Sirdaryo viloyatiga tashrifi davomida bo'lib o'tgan sessiya yozidagi nutqida keltirib o'tilgan ma'lumotlar. URL: <https://president.uz/oz/lists/view/6132>.
6. O'zbekiston Respublikasi Prezidentining Qarori, 30.03.2017 yildagi PQ-2860-son. <https://lex.uz/docs/-3149689>
7. O'zbekiston Respublikasi Prezidentining Farmoni, 12.04.2018 yildagi PF-5412-son. <https://lex.uz/uz/docs/-3678367>



8. Karimqulov J. Erkin iqtisodiy hududlarga xorijiy investitsiyalarni jalb qilishni rivojlantirish yo'nalishlari. I.f.d. diss. avtoref. – Toshkent, 2019.
9. O'zbekiston Respublikasi Milliy ilmiy portali ma'lumotlari. URL: <https://nsp.gov.uz/navigator/city?id=11>.
10. O'zbekiston Respublikasi Prezidenti huzuridagi Statistika agentligi Sirdaryo viloyati boshqarmasi rasmiy ma'lumotlari. URL: <https://sirstat.uz/uz/default/press-relizlar/8245-2023-yil-4>.
11. Sirdaryo viloyatining statistik axborotnomasi. 2019-yil Yanvar-Dekabr. Guliston – 2020-y. 46-bet.
12. Sirdaryo viloyati Bandlik Bosh Boshqarmasi yillik hisobotlari ma'lumotlari.
13. O'zbekiston Respublikasi Prezidenti huzuridagi Statistika agentligi rasmiy ma'lumotlari. URL: <https://stat.uz/uz/rasmiy-statistika/national-accounts-2>.
14. Alimova, D., & Kurbanova, S. (2023). LEGAL REGULATION OF INVESTMENT ACTIVITIES IN THE REPUBLIC OF UZBEKISTAN. Science and innovation, 2(C12), 98-103.
15. Беркинов Б. Б. Эконометрика: ўқув қўлланма. – Т.: “Fan va texnologiya”, 2015, 184 бет.
16. Дрейпер Н., Смит Г. Прикладной регрессионный анализ. Множественная регрессия = Applied Regression Analysis. – 3-е изд. – М.: “Диалектика”, 2007. – 912 с. – ISBN 0-471-17082-8.



RAQAMLI TRANSFORMATSIYA DAVRIDAGI IQTISODIY O'SISHGA TO'RTINCHI SANOAT INQILOBINING TA'SIRI

ORCID: 0009-0007-6640-8876

UDK 332.14(575.1)+338.2(575.1)

Mirxamidova Zahinabonu Mirxamid qizi

Guliston davlat universiteti doktranti

Annotatsiya: Tadqiqot To'rtinchi sanoat inqilobining iqtisodiy o'sishga ko'p qirrali ta'sirini tahlil qilishga bag'ishlangan. Nazariy modellar va empirik ma'lumotlarga asoslanib, raqamli texnologiyalarning iqtisodiy o'sish tarkibiga ta'sir ko'rsatadigan asosiy mexanizmlari ko'rib chiqilgan. Avtomatlashtirish va tengsizlik bilan bog'liq ijobiy ta'sirlarga ham, potensial xavflarga ham alohida e'tibor qaratilgan.

Kalit so'zlar: To'rtinchi sanoat inqilobi, innovatsiyalar, iqtisodiy o'sish, raqamli texnologiyalar, raqamli transformatsiya, sun'iy intellekt.

Abstract: The study analyses the multidimensional impact of the Fourth Industrial Revolution on economic growth. Based on theoretical models and empirical evidence, it examines the key mechanisms through which digital technologies influence the structure of economic growth. Particular attention is paid to both positive effects and potential risks associated with automation and inequality.

Key words: Fourth Industrial Revolution, innovation, economic growth, digital technology, digital transformation, artificial intelligence.

Аннотация: Исследование посвящено анализу многоаспектного влияния Четвертой промышленной революции на экономический рост. На основе теоретических моделей и эмпирических данных рассматриваются ключевые механизмы, через которые цифровые технологии воздействуют на структуру экономического роста. Особое внимание уделяется как положительным эффектам, так и потенциальным рискам, связанным с автоматизацией и неравенством.

Ключевые слова: Четвертая промышленная революция, инновации, экономический рост, цифровые технологии, цифровая трансформация, искусственный интеллект.

KIRISH

Jismoniy, raqamli va biologik dunyoda texnologiyalarning birlashishi bilan tavsiflangan to'rtinchi sanoat inqilobi global iqtisodiyotni tubdan o'zgartiradi. Sun'iy intellekt, robototexnika, katta ma'lumotlar va boshqa innovatsion texnologiyalarning ishlab chiqarish jarayonlari va biznes modellariga integratsiyalashuvi yangi imkoniyatlar va muhim muammolarni keltirib chiqaradi. Ushbu tadqiqotning maqsadi makroiqtisodiy ko'rsatkichlarga alohida e'tibor qaratgan holda ushbu o'zgarishlarning iqtisodiy o'sishga ta'sirini har tomonlama tahlil qilishdir.

MAVZUGA OID ADABIYOTLAR SHARHI

Yangi texnologiyalar va ularning zamonaviy odamlar hayotiga ta'siri bo'yicha eng taniqli mutaxassislardan biri Shveysariyaning Jeneva shahrida bo'lib o'tgan jahon iqtisodiy forumining asoschisi va prezidenti K. Shvabdir. 2017-yilda u "To'rtinchi sanoat inqilobi" [1] asarini yozdi, unda XXI asr boshidagi texnologiya rivojlantirishidagi asosiy tendentsiyalar qisqacha tasvirlangan. K. Shvab bizning davrimizda shakllangan, odamlarning kundalik hayotiga sezilarli va tubdan ta'sir ko'rsatadigan yangi ixtirolar va iqtisodiyot sohalari to'g'risida juda ko'p ma'lumotlarni to'pladi va tizimlashtirdi.

Xususan, u kelgusi yillarda tubdan o'zgarishi kerak bo'lgan bir qator megatrendlarni, inson hayoti sohalari rivojlantirish yo'nalishlarini taklif qildi. Ushbu megatrendlar muallif tomonidan jismoniy, raqamli va biologik bloklarga bo'linadi.

K. Shvab jismoniy blokga uchuvchisiz transport vositalari, 3D bosib chiqarish, ilg'or robototexnika va yangi materiallar kabi yo'nalishlarni kiritilgan. Raqamli blokda tobora keng tarqalgan narsalar interneti, blockchain texnologiyalari va raqamli platformalar kabi zamonaviy tendentsiyalar mavjud. Biologik blok inson genomini o'rganish, uni o'zgartirish yangi neyro-tibbiyot va bioinjeneriya kabi yo'nalishlardan iborat[2].



K. Shvab yangi texnologiyalarning paydo bo'lishining ijobiy va salbiy ta'sirini keltirib chiqaradi, shuningdek, hozirda bashorat qilib bo'lmaydigan ta'sirlarni keltirib chiqaradi. Eng keng tarqalgan ijobiy ta'sirlar orasida ishlab chiqarish, qayta ishlash va umuman operatsiyalar samaradorligini oshirish – harakat, davolash va boshqalar, qaror qabul qilish jarayonini optimallashtirish, boshqaruv, nazorat jarayonlarining shaffofligini oshirish, axborotni tezroq tarqatish, so'z erkinligini oshirish, nogironlar uchun hayot sifatini yaxshilash, sog'lig'ini yaxshilash, ma'lumotlardan erkin foydalanish va boshqalar[3].

K.Shavb odamlarning shaxsiy hayoti chegaralarini buzish, saqlangan ma'lumotlarning xavfsizlik darajasini pasaytirish, neyro-ruhiy qo'zg'alish darajasini oshirish, qiziqish guruhlarida guruhli fikrlash va ushbu fikrlashni boshqarish, yangi texnologiyalarga va qo'shimcha haqiqatga qaramlik va qochish darajasini oshirish, malakasiz ishchilar uchun ish joylarini yo'qotish, ish darajasini oshirish kabi salbiy ta'sirlarni o'z ichiga oladi, bundan tashqari tizimlar va jarayonlarning murakkabligi, ularni boshqarishni yo'qotish, kibernetik zaiflik, elektr ta'minoti tizimlarida shikastlanish holatlarida qulash xavfi kabi salbiy taraflarni ham aytib o'tgan[4].

ammo bu borada ishonchli bashorat qilish qiyin. Masalan, mexanik ish oqimlarini robotlashtirish, umuman ijobiy jarayon bo'lishiga qaramay, ayrim aholining ish o'rinlarini yo'qotishiga olib kelishi mumkin, bu esa ular uchun salbiy ta'sir ko'rsatadi.

Shunga qaramay, kelajakda faqat sodir bo'layotgan voqealarni tahlil qilish va ularni chuqur o'rganish orqali muvaffaqiyat qozonish mumkin. Bu haqda o'z asarlarida K. Kristensen, G. Mintzberg, G. Xamel, I. Adizes [1] va boshqalar, shuningdek, S. A. Dyatlov kabi taniqli olimlar yozganlar [5].

XXI asrning raqobatbardosh muhitida iqtisodiy tizimlarni yangicha paradigmada ko'rib chiqish muhim masalaga aylanmoqda. S. A. Dyatlov o'zining bir qator asarlarida bu masalalarni ko'rib chiqib, giperraqobat muhitini yaratadigan turli innovatsiyalar, ularning tez paydo bo'lishi va raqobatning tezlashishini ta'kidlaydi [6]. Uning fikricha, global innovasion giperraqobatbardosh kompaniyalar kelgusida iqtisodiy rivojlanishning asosi bo'lishi, resurslarni optimal taqsimlash va global muhitni yaratishga qaratilgan bo'lishi kerak. Bunday kompaniyalar to'liq yoki asosan virtual, moslashuvchan, dinamik va adaptiv tuzilmalarga aylanishi lozim [7].

1-jadval. To'rtinchi sanoat inqilobining iqtisodiy o'sishga ta'siri haqida turli mualliflarning umumiy fikri¹.

№	Muallif	To'rtinchi sanoat inqilobining iqtisodiy o'sishga ta'siri haqida umumiy fikri
1	Robert Gordon ²	To'rtinchi sanoat inqilobi avvalgi sanoat inqiloblarining davomi emas, balki insoniyat tarixidagi tub o'zgarishlarni ifodalaydi. To'rtinchi sanoat inqilobi mehnat unumdorligining sezilarli o'sishiga olib keladi, bu esa ommaviy ishsizlikni keltirib chiqarishi mumkin. Odamlar mehnat bozorining yangi sharoitlariga moslasha olishlari uchun ta'lim va qayta tayyorlashga sarmoya kiritish zarur[4].
2	Daniel Laer	To'rtinchi sanoat inqilob iqtisodiy o'sish uchun yangi imkoniyatlar yaratadi, shu bilan birga xavflarni ham keltirib chiqaradi. To'rtinchi sanoat inqilobidan maksimal foyda olish va xavflarni minimallashtirish uchun mas'uliyatli siyosatni ishlab chiqish muhimdir. • innovatsiya va tadbirkorlikni rivojlantirish uchun shart-sharoit yaratish zarur.
3	Zhongming Vang	To'rtinchi sanoat inqilob – jahon iqtisodiyotining kelajagini belgilovchi asosiy omil. yangi texnologiyalarga tez moslasha oladigan davlatlar ko'proq foyda ko'radi. To'rtinchi sanoat inqilob, agar uni tartibga solish chorolari ko'rilmasa, tengsizlik muammosini yanada og'irlashtirishi mumkin.
4	Maykl Spens	To'rtinchi sanoat inqilob butun dunyo bo'ylab odamlarning turmush darajasini oshirish imkoniyatiga ega. To'rtinchi sanoat inqilobidan bahramand bo'lishlari uchun barcha odamlarning ta'lim va sog'liqni saqlashdan foydalanish imkoniyatini ta'minlash muhim ahamiyatga ega. To'rtinchi sanoat inqilob texnologiyalaridan foydalanishni tartibga soluvchi xalqaro shartnomalarni ishlab chiqish zarur.
5	Yuval Noa Harari	to'rtinchi sanoat inqilobi ko'plab kasblarning yo'q bo'lib ketishiga va mehnat xarakterining o'zgarishiga olib kelishi mumkin. Ko'p vazifalarni mashinalar bajaradigan dunyoda odamlar qanday yashashi haqida o'ylash muhimdir. To'rtinchi sanoat inqilob insoniyat oldida javob topishi kerak bo'lgan yangi ekzistensial savollarni qo'yadi.

1 Manba: muallif tomonida o'rganilgan ma'lumotlar asosida tuzilgan.

2 Роберт Гордон The Rise and Fall of American Growth 2016 Princeton University Press 125



To'rtinchi sanoat inqilobi, Robert Gordon, Daniel Laer va Yuval Noa Harari kabi mualliflarning fikriga ko'ra, iqtisodiy o'sish uchun ulkan imkoniyatlar va mehnat bozorida o'zgarishlar va ijtimoiy tengsizlikning kuchayishi bilan bog'liq jiddiy muammolarni olib keladi.

Tadqiqotchilar to'rtinchi sanoat inqilobi iqtisodiyotni tubdan o'zgartirishga qo'shiladilar, biroq bu o'zgarishlarning tabiati bo'yicha o'z qarashlarida farq qiladi: turmush darajasining ko'tarilishi haqidagi optimistik prognozlardan tortib, ishsizlik va ijtimoiy tengsizlikning kuchayishi bilan bog'liq pessimistik stsenariylargacha.

TADQIQOT USULLARI

Raqamli transformatsiya davrida iqtisodiy o'sishga to'rtinchi sanoat inqilobining ta'siri mavzusini o'rganishda adabiy tahlil, qiyosiy tahlil, tizimli tahlil, tahlil va sintez, ilmiy abstraksiya kabi nazariy tadqiqot usullari qo'llanilgan. Biroq, ishlatilgan empirik usullar hujjatlarni tahlil qilish va ma'lumotlarni tahlil qilish edi.

TAHLIL VA NATIJALAR

To'rtinchi sanoat inqilobi jahon iqtisodiyotiga juda katta va ko'p qirrali fundamental ta'sir ko'rsatadiki, bir aniq ta'sirni boshqasidan ajratib bo'lmaydi. Darhaqiqat, bu barcha asosiy makro o'zgaruvchilarga ta'sir qiladi: yalpi ichki mahsulot, investitsiyalar, iste'mol, bandlik, savdo, inflyatsiya va boshqalar.

To'rtinchi sanoat inqilobi va unga hamroh bo'lgan raqamli transformatsiya global iqtisodiyot manzarasini tubdan o'zgartirmoqda. Jismoniy, raqamli va biologik texnologiyalarning integratsiyasi an'anaviy iqtisodiy modellarga qarshi chiqish bilan birga o'sish va rivojlanish uchun yangi imkoniyatlar yaratmoqda.

Raqamli transformatsiya - bu texnologiyani doimiy ravishda kengaytirish orqali qiymat yaratish uchun tashkilotni qayta qurish. Muayyan sohalarga yo'naltirilgan va muayyan imkoniyatlar to'plami bilan qo'llab-quvvatlanadigan aniq raqamli transformatsiya strategiyasi tashkilotlar uchun nafaqat raqobat, balki uzoq muddat bo'orda qolish uchun ham juda muhimdir. Raqamli transformatsiya bir martalik loyiha emas, balkim doimiy jarayondir.

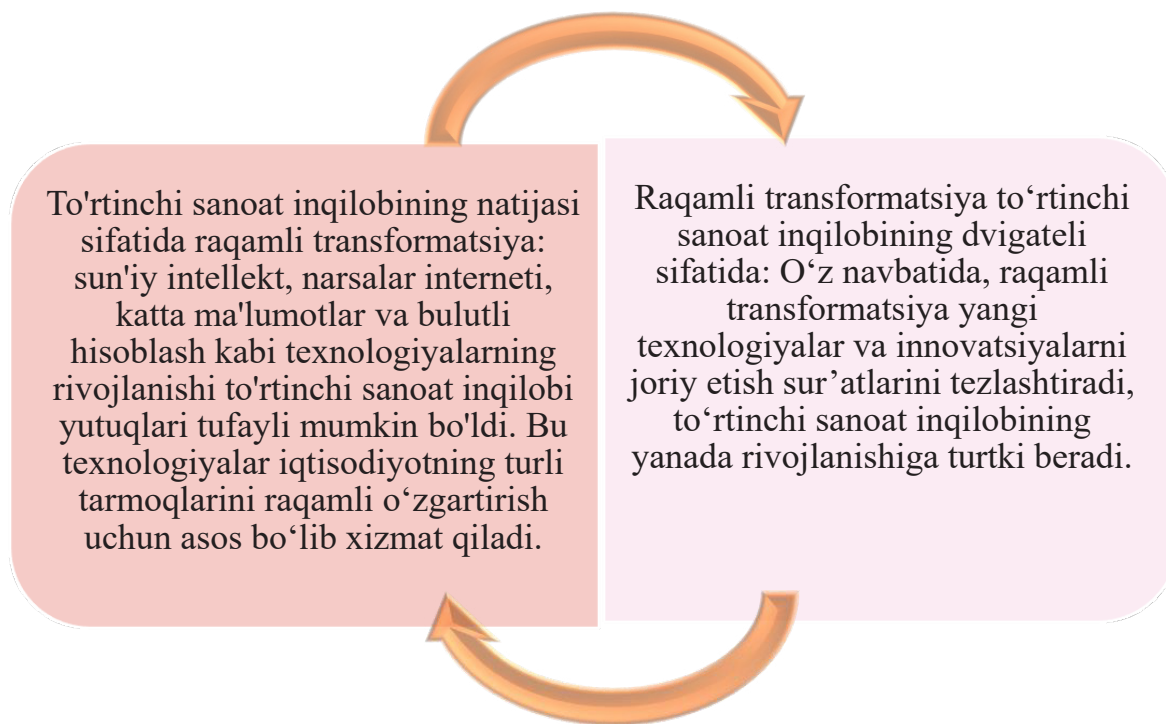

1-rasm. To'rtinchi sanoat inqilobi va raqamli transformatsiya o'rtasidagi bog'liqlik³.

To'rtinchi sanoat inqilobining iqtisodiy o'sishga ta'siri iqtisodchilarning kelishmovchiligi masalasidir. Bir tomondan, texno-pessimistlarning ta'kidlashicha, raqamli inqilobning eng muhim hissalarida allaqachon yakunlangan va ularning mahsuldorlikka ta'siri deyarli tugaydi. Texno-optimistlarning ta'kidlashicha, texnologiya va innovatsiyalar epidemiyaga o'xshash portlash nuqtasida va tez orada hosildorlik va iqtisodiy o'sishning oshishiga olib keladi.

3 Manba: muallif tomonida o'rganilgan ma'lumotlar asosida tuzilgan.

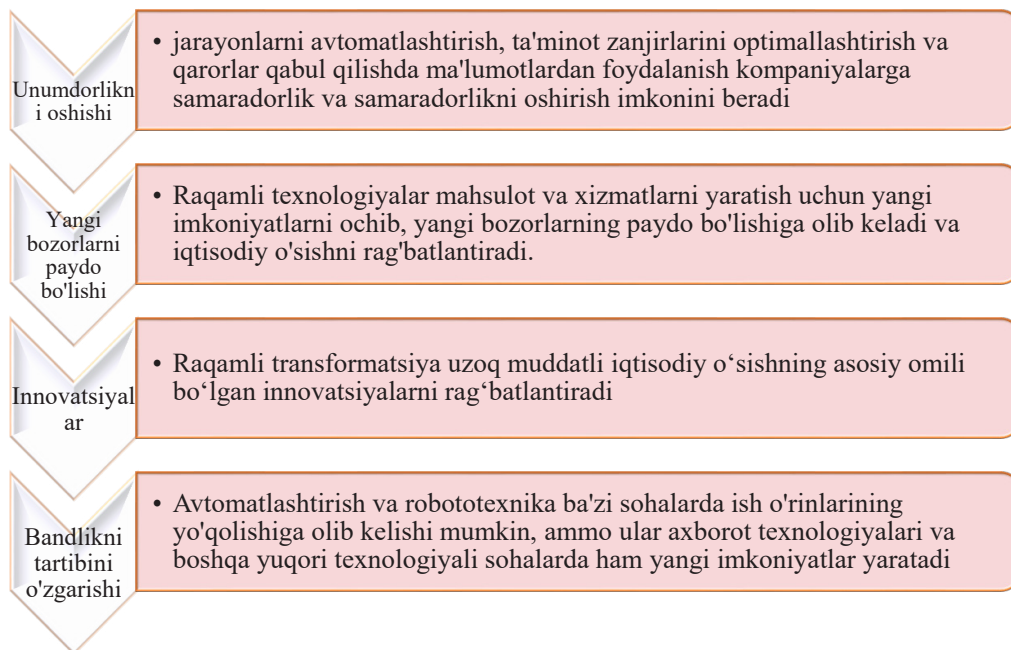

2-rasm. To'rtinchi sanoat inqilobi va raqamli transformatsiyaning iqtisodiy o'sishga ta'siri⁴.

Raqamli transformatsiya samaradorlikni oshirish, innovatsiyalarni rag'batlantirish va ish o'rinlarini yaratish orqali iqtisodiy o'sishni ta'minlaydi. Raqamli infratuzilmaga sarmoya kiritish va texnologiyani o'zlashtirish orqali iqtisodiyot yalpi ichki mahsulotga salmoqli hissa qo'shib, yanada raqobatbardosh, moslashuvchan va barqaror bo'lishi mumkin.

2-jadval. To'rtinchi sanoat inqilobi ta'sirida jahon iqtisodiyotda vujudga keladigan o'zgarishlar⁵.

O'zgarishlar	Tavsif
An'anaviy sanoatdan yuqori texnologiyali sanoatga o'tish	An'anaviy sanoat tarmoqlari (konchilik, ishlab chiqarish, qishloq xo'jaligi) ulushining kamayishi va yuqori texnologiyali tarmoqlar (axborot texnologiyalari, telekommunikatsiya, robototexnika, sun'iy intellekt, biotexnologiya) ulushining oshishi.
Avtomatlashtirish va robotlashtirish	Iqtisodiyotning barcha tarmoqlarida robotlar va avtomatlashtirilgan tizimlarni keng joriy etish, qo'l mehnatiga bo'lgan ehtiyojni kamaytirish, texnologiya bilan ishlashda yuqori malaka talab qiladigan yangi ish o'rinlari yaratiladi
Raqamli iqtisodiyotni rivojlantirish	Internet, mobil texnologiyalar va katta ma'lumotlardan foydalanishga asoslangan raqamli iqtisodiyotning jadal rivojlanishi, yangi biznes modellari va platformalarining paydo bo'lishi, iste'molchilarning xatti-harakatlaridagi o'zgarishlar vujudga keladi
Globalashuv	Savdo to'siqlarini qisqartirish va transport-kommunikatsiya tarmoqlarini Rivojlantirish, transmilliy korporatsiyalarning o'sishi, ishlab chiqarish quvvatlarini ishchi kuchi arzonroq mamlakatlarga ko'chirish, jahon bozorlarida raqobatni kuchaytirish hisobiga iqtisodiyotning globalashuv kuchayadi
Tengsizlik	Daromadlar va boyliklar tengsizligining ortishi, yuqori malakali texnologiya mutaxassislari daromadlarining oshishi, ish qobiliyati past odamlarning daromadlarining kamayishi va aholining zaif qatlamlarini qo'llab-quvvatlash bo'yicha ijtimoiy dasturlarni amalga oshirish zarurati paydo bo'ladi

Jahon iqtisodiyoti texnologiyani keng joriy etishdan sezilarli foyda ko'rmoqda. Raqamlashning yalpi ichki mahsulotga ta'siri katta va tadqiqot raqamli yetuklik va iqtisodiy ko'rsatkichlar o'rtasidagi bevosita bog'liqlikni

4 Manba: muallif tomonidan o'rganilgan ma'lumotlar asosida tuzilgan.

5 Manba: muallif tomonidan o'rganilgan ma'lumotlar asosida tuzilgan



ko'rsatadi. Raqamli infratuzilma va raqamli ishchi kuchi ko'nikmalariga ustuvor ahamiyat beradigan mamlakatlar iqtisodiy ko'rsatkichlarida sezilarli yaxshilanishlarni kuzatish mumkin va ularni jahon bozorida raqobatbardosh o'yinchilar pozitsiyasini egallashgan.

3-jadval. Jahon yalpi ichki mahsulotining so'nggi 10 yildagi dinamikasi va to'rtinchi sanoat inqilobi texnologiyalarini joriy etish bilan solishtirganda (2014-2024-yillar)⁶.

Yil	Jahon YaIM (AQSH dollari)	To'rtinchi sanoat inqilobining amalga oshirilishi darajasi
2014	77,8 trillion	Past
2015	80,3 trillion	O'rtacha
2016	82,7 trillion	O'rtacha
2017	86,7 trillion	Yuqori
2018	92,2 trillion	Yuqori
2019	97,3 trillion	Yuqori
2020	87,9 trillion	COVID-19 natijasida pasayish kuzatilgan
2021	96,3 trillion	tiklanish
2022	104,9 trillion	Yuqori
2023	114,2 trillion	Yuqori
2024	(prognoz) 124,8 trillion	Yuqori

Jadvaldan ko'rinib turibdiki, so'nggi 10 yil ichida jahon yalpi ichki mahsuloti sezilarli darajada o'sgan, buni qisman to'rtinchi sanoat inqilobi texnologiyalarining joriy etilishi bilan izohlash mumkin. Ammo shuni ta'kidlash kerakki, iqtisodiy o'sish sur'atlariga jahon moliyaviy inqirozi, geosiyosiy vaziyat va jahon savdosidagi o'zgarishlar kabi boshqa omillar ham ta'sir ko'rsatgan. Biroq, to'rtinchi sanoat inqilobining iqtisodiy o'sish sur'atlariga ijobiy ta'sir ko'rsatishini isbotlovchi qator tadqiqotlar mavjud. Misol uchun, McKinsey Global Instituti tadqiqoti shuni ko'rsatadiki, to'rtinchi sanoat inqilobi 2025 yilga borib jahon yalpi ichki mahsulotini 23 trillion dollarga oshirishi mumkin. Shuni ham ta'kidlash kerakki, to'rtinchi sanoat inqilobining iqtisodiy o'sish sur'atlariga ta'siri barcha mamlakatlarda bir xil bo'lmaydi. Yangi texnologiyalarga tez moslasha oladigan davlatlar ko'proq foyda ko'radi. Shu bilan birga, ayrim tarmoqlarda tengsizlikning kuchayishi, ishsizlik va ish o'rinlarining yo'qolishi kabi xavflar mavjud.

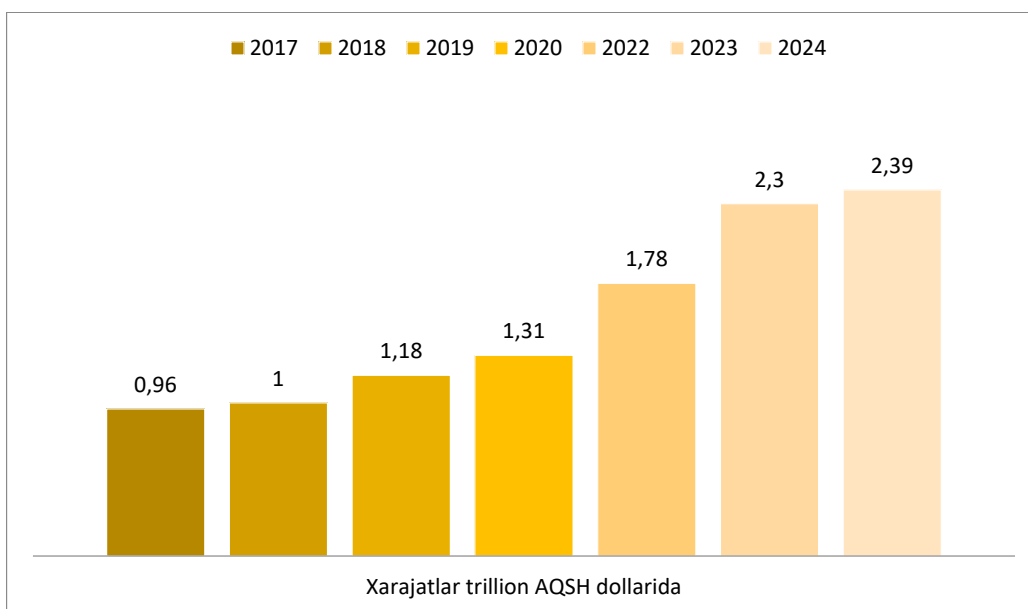

3-rasm. 2017-yildan 2024-yilgacha butun dunyo bo'ylab raqamli transformatsiya texnologiyalari va xizmatlariga sarflangan mablag'lar (trillion AQSH dollarida).

6 Manba: muallif tomonidan McKinsey Global instituti ma'lumotlari asosida tuzilgan



International Data Corporation (IDC)⁷ ma'lumotlariga ko'ra, raqamli transformatsiya bo'yicha global xarajatlar 2020-yildagi 1.3 trillion dollardan 2024-yilda 2.8 trillion dollarga yetishi kutilmoqda – yillik o'sish sur'ati esa 18% ni tashkil etadi. Global raqamli transformatsiya bozori 2020 va 2025-yillar orasida yillik o'sish sur'ati 21% ga o'sib, 1 trillion dollardan oshadi. Bundan ham optimistik prognozga ko'ra, raqamli transformatsiya bozori 2025-yilga kelib 3,3 trillion AQSH dollariga teng bo'lib, yillik o'sish sur'ati 23% ga oshadi.

To'rtinchi sanoat inqilobi jahon iqtisodiyoti tarkibida sezilarli o'zgarishlarga olib keladi. Ushbu o'zgarishlarga moslashish XXI asrda mamlakatlar muvaffaqiyatining kalitidir. Bu o'zgarishlar barcha mamlakatlarda notekis sodir bo'ladi. Yangi texnologiyalar va bozor sharoitlariga tez moslasha oladigan mamlakatlar to'rtinchi sanoat inqilobidan ko'proq foyda ko'radi. To'rtinchi sanoat inqilobiga tayyor bo'lmagan mamlakatlar bir qator muammolarga duch keladi, jumladan iqtisodiy rivojlanishning orqada qolishi, ishsizlikning kuchayishi, rivojlangan davlatlar bilan texnologik tafovutning chuqurlashishi.

To'rtinchi sanoat inqilobining foydalarini maksimal darajada oshirish va salbiy oqibatlarini minimallashtirish uchun mamlakatlar quyidagi jarayonlarni amalga oshirish muhim hisoblanadi:

Yuqori malakali xodimlarga bo'lgan ehtiyojni qondirish uchun kadrlarni ta'limiga va qayta tayyorlashga sarmoya kiritish.

Innovatsiyalar va yuqori texnologiyali sanoatni rivojlantirishni rag'batlantiradigan davlat siyosatini ishlab chiqish.

Qulay investitsion muhitini yaratish.

Ish joylarini robotlashtirish va avtomatlashtirish natijasida ishsiz bo'lganlarni qo'llab-quvvatlash va ularni yangi kasblarga qayta tayyorlash bo'yicha ijtimoiy dasturlarni ishlab chiqish.

Texnologiyalar sohasida xalqaro hamkorlikni rivojlantirish.

XULOSA VA TAKLIFLAR

To'rtinchi sanoat inqilobi va raqamli transformatsiya iqtisodiyotni tubdan o'zgartirmoqda. To'rtinchi sanoat inqilobi iqtisodiy o'sishning kuchli drayveri sifatida qaraladi, ammo u muvozanatli yondashuvni va salbiy oqibatlarini minimallashtirish choralari talab qiladi. Raqamli texnologiyalarning iqtisodiy o'sishga ta'siri juda ko'p qirrali.

Bir tomondan, sun'iy intellekt, robototexnika, katta ma'lumotlar va boshqa innovatsion texnologiyalarni joriy etish mehnat unumdorligini oshirish, yangi mahsulotlar va xizmatlar yaratish hamda yangi bozorlarni shakllantirishga yordam beradi. Raqamli transformatsiya innovatsion faoliyatni rag'batlantiradi, samaradorlikni oshiradi va natijada iqtisodiy o'sishni ta'minlaydi.

Boshqa tomondan, raqamli inqilob ayrim xavflarni ham o'z ichiga oladi. Ishlab chiqarishni avtomatlashtirish ish o'rinlarining qisqarishiga, tengsizlikning oshishiga sabab bo'lishi mumkin. Bundan tashqari, kiberxavfsizlik tahdidlar va raqamli texnologiyalar bilan bog'liq boshqa xavflar iqtisodiy barqarorlikka salbiy ta'sir ko'rsatishi mumkin.

To'rtinchi sanoat inqilobi va raqamli transformatsiyadan maksimal foyda olish uchun ta'lim tizimiga sarmoya kiritish, infratuzilmani rivojlantirish, innovatsiyalarni qo'llab-quvvatlash va biznes uchun qulay muhit yaratish zarur.

Xulosa qilib aytish mumkinki, to'rtinchi sanoat inqilobi insoniyat uchun yangi iqtisodiy o'sish va rivojlanish imkoniyatlarini ochadi. Ammo bu potentsialdan to'liq foydalanish uchun yangi sharoitlarga moslashish va ular bilan bog'liq xavflarni minimallashtirishga qaratilgan kompleks choralarini ko'rish zarur.

Foydalanilgan adabiyotlar ro'yxati

1. Шваб К. Четвертая промышленная революция / К. Шваб — “Эксмо”, 2016 — (Top Business Awards).
2. Салтыков Александр Викторович Влияние четвертой промышленной революции на экономику и менеджмент // Проблемы науки. 2018. №4 (28). URL: <https://cyberleninka.ru/article/n/vliyanie-chetvertoy-promyshlennoy-revolyutsii-na-ekonomiku-i-menedzhment> (дата обращения: 30.08.2024).
3. Дятлов С.А. Энейросетевая гиперконкурентная экономика. Санкт-Петербург. Издательство СПбГЭУ, 2017. 133 с.
4. Гордон Роберт The Rise and Fall of American Growth 2016 Princeton University Press 125.
5. Fortune Business Insights. URL: <https://www.fortunebusinessinsights.com/>.
6. Acumen Research and Consulting. URL: <https://www.acumenresearchandconsulting.com/>.
7. Международная федерация робототехники (IFR). URL: <https://ifr.org/worldrobotics>.
8. Всемирный экономический форум (WEF). URL: <https://www.weforum.org/agenda/future-of-work/>.
9. Официальный сайт ООН. URL: <https://data.un.org/>.

⁷ International Data Corporation (IDC) — 1964 yilda tashkil etilgan va global axborot texnologiyalari va telekommunikatsiya bozorini o'rganishga bag'ishlangan xalqaro tadqiqot va konsalting kompaniyasi.



10. McKinsey Global Institute. URL: <https://www.mckinsey.com/>.
11. Oxford Economics. Как роботы меняют мир. URL: <https://www.oxfordeconomics.com/resource/how-robots-change-the-world/>.
12. Мирхамидова З. М. ВЛИЯНИЕ РОБОТИЗАЦИИ И АВТОМАТИЗАЦИИ РАБОЧИХ МЕСТ НА ЭКОНОМИЧЕСКИЙ РОСТ В КОНТЕКСТЕ ЧЕТВЕРТОЙ ПРОМЫШЛЕННОЙ РЕВОЛЮЦИИ // Экономика и социум. – 2024. – № 5-1 (120). – С. 1428-1438.
13. Strategies insight Digital Transformation overview. URL: <https://nwmmsdc.org/wp-content/uploads/2021/04/Digital-Transformation-slide-deck-4-22.pdf>.



INVESTITSION MUHIT VA UNING HUDUDLARNI IQTISODIYOT VA IJTIMOYIY RIVOJLANISHDAGI AHAMIYATI

Muxamadjanov Shaxriyor Solidjon o'g'li

Ta'limni rivojlantirish respublika ilmiy-metodik markazi, PhD

Annotatsiya: Mazkur maqolada O'zbekistonda investitsiya muhitining ilmiy-nazariy asoslari, uning qo'llanilish amaliyoti va hududlarni iqtisodiy hamda ijtimoiy rivojlantirishdagi ahamiyati o'rganilgan. Investitsiya muhitiga ta'sir etuvchi omillar va iqtisodiy ko'rsatkichlar tahlil qilingan. Shu bilan birga, hududlarni iqtisodiy va ijtimoiy rivojlantirishda investitsiya muhitini yaxshilashga doir ilmiy taklif va amaliy tavsiyalar taqdim etilgan.

Kalit so'zlar: investitsiya, investitsiya faoliyati, ijtimoiy-iqtisodiy, kapital qo'yilma, investitsion muhit, baholash, hudud.

Abstract: This article explores the theoretical and scientific foundations of the investment environment in Uzbekistan, its practical application, and its significance in the economic and social development of regions. Factors influencing the investment environment and economic indicators have been analyzed. In addition, scientific proposals and practical recommendations for improving the investment environment in the economic and social development of regions have been presented.

Key words: investment, investment activity, socio-economic, capital investment, investment environment, evaluation, region.

Аннотация: В данной статье изучены научно-теоретические основы инвестиционной среды в Узбекистане, её практическое применение и значение в экономическом и социальном развитии регионов. Проанализированы факторы, влияющие на инвестиционную среду, и экономические показатели. Кроме того, представлены научные предложения и практические рекомендации по улучшению инвестиционной среды в процессе экономического и социального развития регионов.

Ключевые слова: инвестиции, инвестиционная деятельность, социально-экономический, капиталовложения, инвестиционная среда, оценка, регион.

KIRISH

Jahon iqtisodiyotining globallashuvi sharoitida har bir hududning yuqori darajadagi raqobatbardoshligini ta'minlash investitsiyalar bilan bog'liqligini amaliyot natijalari asoslamoqda. Darhaqiqat, hududlarni ijtimoiy-iqtisodiy rivojlantirish, investitsion salohiyatni oshirishning bozor imkoniyatlaridan samarali foydalanish, infrazuzilmani shakllantirish, hududning faol imijini yaratishga qaratilgan rivojlanish strategiyalarini ishlab chiqish bugungi kunning dolzarb masalalaridan hisoblanadi.

Mamlakatning ijtimoiy-iqtisodiy taraqqiyoti aholi daromadlarining oshishi, turmush sharoitining yaxshilanishi, asosan milliy iqtisodiyotning turli soha va tarmoqlariga jalb etilayotgan investitsiya mablag'larining hajmi va tarkibiga bog'liq. Shunday ekan, har bir davlat o'z hududida investitsiya mablag'larini jalb etishning jozibador muhitini shakllantirishga alohida e'tibor qaratishi muqarrar.

Hududlarda iqtisodiyotning real sektoriga yo'naltirilgan investitsiyalarni ko'paytirish va shu asosda ijtimoiy-iqtisodiy rivojlanishni jadallashtirish, xalqning turmush darajasi va daromadlarini oshirish, har bir hududning tabiiy, mineral-xomashyo, sanoat, qishloq xo'jaligi, turizm va mehnat salohiyatidan kompleks va samarali foydalanishni ta'minlash, tuman va shaharlarni, avvalo, sanoat va eksport salohiyatini oshirish yo'li bilan jadal rivojlantirish hisobiga mintaqalar ijtimoiy-iqtisodiy rivojlanish darajasidagi farqlarni kamaytirishga qaratilgan iqtisodiy islohotlar izchillik bilan amalga oshirilmoqda [1].

Bu borada keyingi yillarda "Inson qadri uchun" tamoyili asosida xalqimizning farovonligini yanada oshirish, iqtisodiyot tarmoqlarini transformatsiya qilish va tadbirkorlikni jadal rivojlantirish, inson huquqlari va manfaatlarini so'zsiz ta'minlash hamda faol fuqarolik jamiyatini shakllantirishga qaratilgan islohotlarning ustuvor yo'nalishlarini belgilash maqsadida, O'zbekiston Respublikasi Prezidentining 2023-yil 11-sentyabrdagi "O'zbekiston-2030" strategiyasi to'g'risida"gi PF-158-son¹ Farmoni qabul qilinib, ushbu Farmonning 49-maq-sadida mamlakatimizning investitsiyaviy jozibadorligini yanada oshirish va qimmatli qog'ozlar bozorini jadal rivojlantirish, bunda:

¹ <https://lex.uz/uz/docs/-6600413>



- strategik ahamiyatga ega bo'lgan texnologik va infratuzilmaviy investitsiya loyihalarini amalga oshirish;
- hududlarning investitsion reytingini yuritish, har bir hududning imkoniyatlaridan kelib chiqib, uning investorlar uchun jozibadorligini yanada oshirish vazifalari belgilangan.

Ushbu vazifalar ijrosi doirasida 2023-2024-yillar davomida 110 milliard dollar xorijiy investitsiyalar va 30 milliard dollar davlat-xususiy sheriklik doirasidagi investitsiyalarni jalb qilish maqsadli ko'rsatkichlarga erishish ko'zlangan [2].

MAVZUGA OID ADABIYOTLAR TAHLILI

Ma'lumki, hudud ijtimoiy-iqtisodiy taraqqiyoti barqarorligiga uning investitsion muhitini yaxshilash to'g'ridan-to'g'ri ta'sir ko'rsatadi, ya'ni boshqa omillar o'zgarmagani holda hudud investitsion muhitining yaxshilanishi uning ijtimoiy-iqtisodiy taraqqiyoti barqarorligini mustahkamlaydi.

Shu ma'noda, hududlar ijtimoiy-iqtisodiy taraqqiyoti barqarorligiga hududlardagi investitsiya muhitining ta'siri bir qator xorijiy mualliflar tomonidan kompleks tarzda o'rganilgan. R. Jeyms, J. Xaynes, P. Jongsang kabi mualliflar "mintaqaviy rivojlanishning investitsion omillari tadqiqida mamlakat samarali investitsion siyosati muvaffaqiyati hududlar investitsion jozibadorligini oshirish bilan ta'minlanishini asoslashga harakat qilganlar" [3].

M. Engman, O. Onodera, E. Pinali tadqiqotlarida investitsiya muhiti tushunchasiga quyidagi ta'rif beriladi: "investitsiya muhiti — mamlakatga investitsiya kiritilishi uchun sun'iy ravishda va tabiiy geografik joylashuv orqali hosil qilingan choralarni o'z ichiga oladi. Jumladan, qulay tekislikda joylashuv, tabiiy iqlim sharoiti, dengizga chiqish imkoniyati, sud-huquq tizimi, iqtisodiy samaradorlikka erishish vositalari va h.k." [4].

A. Malden o'z tadqiqida "hududlar ijtimoiy-iqtisodiy taraqqiyoti notekisliklarining muhim sabablari sifatida ularda investitsion salohiyatning notekis taqsimlanishi, shuningdek, har bir hududdagi investitsion muhit va ularning o'z investitsion salohiyatidan samarali foydalanish natijalari bilan aniqlanuvchi investitsion jozibadorligi darajasining farqlanishi"ni bosh omil sifatida ta'kidlagan [5].

M. Jiyang, N. Jeng, Yu. Li, Fan G., D. Jang kabi mualliflar fikricha, "hududlar ijtimoiy-iqtisodiy taraqqiyoti barqarorligini ta'minlashda resurs, investitsion, moliyaviy va mehnat salohiyati hamda ulardan samarali foydalanish natijalari bilan belgilanuvchi hudud investitsion jozibadorligini oshirish muhim ahamiyatga ega" [6].

Dj. Douns va G. Elliotning ta'kidlashlaricha "investitsion muhit investitsiyalar samaradorligiga ta'sir ko'rsatuvchi iqtisodiy, moliyaviy va boshqa sharoitlardir". Ko'pchilik xorijiy tadqiqotchilar "investitsion muhit" va "investitsion iqlim" tushunchalarini "biznes muhiti" tushunchasiga yaqin deb qarab, uni kapitalni qo'yishning xavflilik darajasi va aniq obyektga investitsiya qilishning jozibadorligi darajasini shakllantiruvchi tashqi sharoitlar majmui sifatida talqin etadilar [7].

P. Yaroshning fikriga ko'ra, mamlakat hududlarining investitsiya muhiti turlicha bo'ladi, bunga asosiy sabab ulardagi rivojlanishning bir xilda emasligidir. Investitsiya muhiti jozibadorligini ta'minlash rivojlanishi nisbatan sust bo'lgan hududlar uchun zarur, ammo buni subyektiv kafolatlar berish orqali amalga oshirish kerak emas. Bu borada davlat va uning idoralari birinchi navbatdagi investorlar bo'lishi muhim ahamiyat kasb etadi [8].

P. Sijkovich, M. Pekala, P. Pekala va A. Jonsa olib borgan tadqiqotlar shuni ko'rsatadiki, maxsus iqtisodiy zonalarga berilgan imtiyozlar va qonuniy kafolatlar hududlardagi investitsiya muhitining jozibadorligini oshirishda muhim rol o'ynaydi. Bunday zonalarni mamlakatning iqtisodiy rivojlanish salohiyati yuqori bo'lgan, ammo investitsiyalar uchun yuqori sezuvchanlik talab qilinmaydigan hududlarda tashkil etish lozim [9].

S.V. Valdasev va P.P. Vorobyev tomonidan chop etilgan darslikda ijtimoiy sohani investitsiyalashda moliyalashtirish manbalari tahlil qilinadi. Ular ijtimoiy daromad olish jarayonlariga sarflangan mablag'lar kelajakda yuqoriroq daromad yoki ijtimoiy samara keltiradi, degan xulosaga kelgan. Mualliflar investitsiyalarni ijtimoiy sohalarga, xususan ta'limga yo'naltirish real investitsiyalarga nisbatan kattaroq foyda keltirishi mumkinligini ta'kidlaydilar [10].

S.M. Vdovin esa investitsiyalar hajmi va yo'nalishlari nafaqat iqtisodiy o'sish maqsadlarini, balki iqtisodiy, ijtimoiy va ekologik tarkibiy qismlarning muvozanatini ta'minlaydigan jamiyatning barqaror rivojlanishini ham belgilashini aytadi. Uning fikriga ko'ra, investitsion faoliyatning ustuvor yo'nalishlari qulay investitsiya muhitini yaratish va iqtisodiyotning o'sish nuqtalarining jadal rivojlanishini rag'batlantirishga yo'naltirilishi lozim [11].

I.S. Alikulov va D.S. Sattorovlar investitsiya va kapital qo'yilma tushunchalariga doir ilmiy-tadqiqot ishlarida mamlakatimizda uzoq vaqt davomida investitsiya tushunchasi "kapital qo'yilma" bilan tenglashtirilganligini ta'kidlaydilar. Ularning fikriga ko'ra, kapital qo'yilma yangi qurilishlarga va rekonstruksiya, shuningdek, texnik qayta qurollantirish va ishlab chiqarishni kengaytirishga yo'naltirilgan moliyaviy mablag'larni anglatadi [12].

A. Yusupova esa jahon investitsion muhitining keskin o'zgarib borayotgan sharoitida moliyaviy resurslarning xalqaro harakati yangicha shakl olganligini ta'kidlaydi. Uning fikricha, xorijiy sarmoya bugungi kunda jahon mamlakatlari tomonidan yuqori iqtisodiy taraqqiyotga erishishning muhim omili sifatida ko'rilmogda [13].



TADQIQOT METODOLOGIYASI

Ushbu maqolada O'zbekiston va xorijiy mamlakatlar iqtisodchi olimlarining investitsiyalar va investitsion muhitni yaxshilashga bag'ishlangan ilmiy tadqiqotlari o'rganilgan. Tadqiqot metodologiyasi sifatida adabiyotlarning qiyosiy tahlili va farazni asoslash usullaridan foydalanilgan. Maqolaning asosiy maqsadi iqtisodiyotga xorijiy investitsiyalarni jalb qilish jarayonida olimlarning investitsiya muhiti va uning hududlar iqtisodiyotiga ta'siriga doir nazariy bilimlarini o'rganish va tahlil qilishdan iborat.

TAHLIL VA NATIJALAR

Shuningdek, vaqtinchalik bo'sh turgan pul mablag'larini, xususan, aholi mablag'larini jalb etishda kredit institutlari, ayniqsa banklar, muhim rol o'ynashi lozim. Banklar tashkiliy jamg'armalarning 80-90 foizini to'playdigan asosiy moliyaviy institut sifatida aholi va biznesning ortiqcha mablag'larini investitsiya loyihalariga yo'naltirishda hal qiluvchi ahamiyatga ega.

Investitsiya muhitini baholash jarayonida investorlar investitsiyalash xavflarini baholaydilar. Investitsiya muhiti qanchalik yomon bo'lsa, investor risklarni shunchalik yuqori baholaydi. Shu sababli, investitsiya muhitini yaxshilash orqali investitsiyalar hajmini oshirish mumkin.

Investitsiya muhitini makroiqtisodiy darajada baholashni quyidagi jadval orqali tasvirlash mumkin bo'ladi (siz jadvalda kerakli ko'rsatkichlar bilan batafsil ko'rinishni taqdim qilishingiz mumkin).

1-jadval. Mamlakat investitsiya muhitiga ta'sir etuvchi omillar [14].

Siyosiy omillar	Iqtisodiy omillar	Ijtimoiy omillar
<ul style="list-style-type: none"> – xorijiy investitsiyalarga nisbatan davlat siyosati; – xalqaro shartnomalarga amal qilish; – davlatning iqtisodiyotga aralashish darajasi; – xalqaro shartnomalarda ishtirok etish tizimi; – davlat apparati ishlarining samaradorligi; – siyosiy barqarorlik; – boshqalar. 	<ul style="list-style-type: none"> – iqtisodiyotning umumiy holati (rivojlanish yoki inqiroz); – inflyatsiya darajasi, valyuta kursi barqarorligi; – turlicha soliq, boj to'lovlaridagi imtiyozlar; – ishchi kuchi qiymati va ishchi kuchidan foydala-nish tartibi; – aniq tovarlarga bo'lgan talab va taklif; – xom ashyo bilan ta'minlanganlik; – kreditning bahosi; – boshqalar. 	<ul style="list-style-type: none"> – xorijiy kapitalga va xususiy mulkka jamiyat a'zolarining munosabati; – jamiyatning mafkuraviy bilim darajasi; – ishchi sinfining tashkilotchiligi; – boshqalar.

N.R.Kuzievaning xorijiy investitsiyalar ishtirokidagi korxonalar faoliyatini rag'batlantirishning moliya-kredit mexanizmini takomillashtirish yo'nalishlariga bag'ishlangan ilmiy-tadqiqot ishida xorijiy investitsiyalar to'liq tasniflangan hamda investitsiya muhitiga ta'sir etuvchi qator omillar tahlil etilgan.

2-jadval. Investitsiya muhitiga salbiy ta'sir etuvchi jihatlar [15].

Iqtisodiy va moliyaviy sohalarda:	Ijtimoiy – siyosiy sohada:
investitsiya jarayonlari ishtirokchilari tomonidan shartnoma majburiyatlarini bajarish intizomining pastligi; moliya-kredit va bank tizimini rivojlantirish sur'atlarini imkoniyat darajasidan orqadaligi; mahalliy budjetlarning daromad bazasi mustahkam emasligi; mamlakat iqtisodiyotida monopol hukmronlikka ega bo'lgan xo'jalik subyektlarining mavjudligi; bozor infratuzilmasini yetarli darajada rivojlanmaganligi; milliy iqtisodiyotga davlat aralashuvining yuqoriligi; mamlakatda birja savdosini yetarli darajada rivojlanmaganligi; xorijiy investitsiyalar va xalqaro kreditlardan foydalanish samaradorligini pastligi.	ijtimoiy dasturlarni moliyalashtirishga yo'naltirilgan mablag'lardan samarasiz foydalanish holatlarining mavjudligi; ijtimoiy sohadagi investitsion loyihalarni moliyalashtirishda resurs bilan ta'minlanish muammosining mavjudligi.



Huquqiy sohada:	Axborot texnologiyalari sohasida:
ayrim qonunchilik hujjatlari, ko'rsatmaviy va me'yoriy uslubiy hujjatlarning tez-tez o'zgarib turishi; ayrim qonunlar bilan amaldagi yo'riqnomalar o'rtasida nomuvofiqliklar mavjudligi; huquqiy hujjatlar ijrosi ustidan nazorat mexanizmi samaradorligining pastligi.	axborot infratuzilmasining yetarli darajada rivojlanmaganligi; xalqaro axborot tizimlari bilan uzviy aloqadorlik davr talablari darajasida tashkil etilmaganligi; zamonaviy axborot sohasida ishlayotgan kadrlar tayyorlash sifatining nisbatan pastligi.

N.Rajabovning fikricha, "investitsion jozibadorlik qiymatini unga ta'cir ko'rsatadigan omillar, mavjud risklarni inobatga olgan holda hisoblashda bir qator uslublar ishlab chiqildi. Ushbu uslubiy modellar va keltirilayotgan formulalar muqaddam qilingan tadqiqot ishlari va turli davrlarda olimlar tomonidan olib borilgan izlanishlarni tahlil qilish va o'rganish mahsuli bo'lib, qaysidir ma'noda ular tomonidan qo'llanilgan hisob-kitoblarning modifikatsiyalangan varianti hisoblanadi" [16].

"Investitsiya muhiti"ga oid xorijiy tadqiqot natijalari asosida "Investitsiya muhiti" tashkil etuvchi uchta muhim elementlar to'plami quyidagilardir:

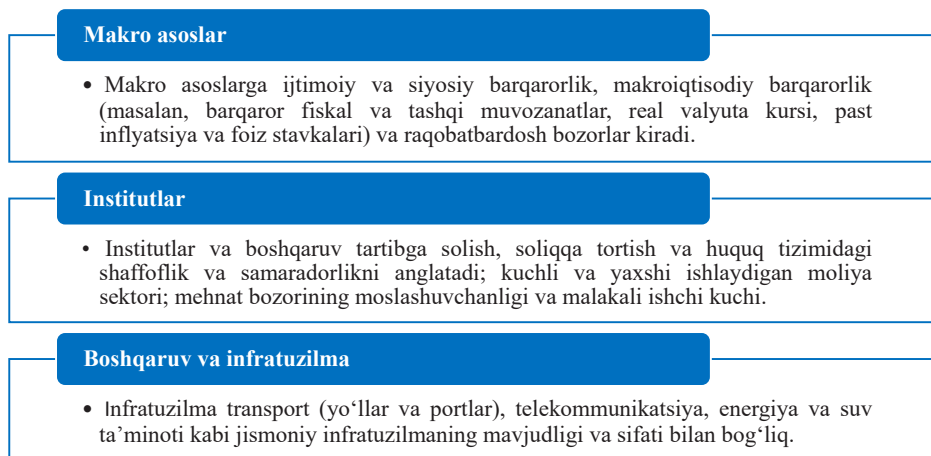

3-jadval. "Investitsiya muhiti"ni tashkil etuvchi uchta keng omillar to'plami².

Yuqoridagilardan kelib chiqqan holda, hududning investitsiya muhiti – iqtisodiy va nodavlat sektor faoliyatini rivojlantirish, yuqori iqtisodiy manfaatdorlikni ta'minlash maqsadida moliyaviy resurslarni (investitsiya) jalb etishga qaratilgan huquqiy, iqtisodiy-moliyaviy (shu jumladan, tarif-notarif imtiyozlar, ijtimoiy choralarning amalga oshirilganlik darajasi va mexanizmi hisoblanadi).

Ma'lumki, O'zbekiston Respublikasi Prezidentining 2018-yil 29-iyundagi "O'zbekiston Respublikasining soliq siyosatini takomillashtirish konsepsiyasi to'g'risida"gi PF-5468-son Farmonida mazkur hujjatda "mavjud tizimli; Bu boradagi muammolar puxta o'rganilishi va O'zbekiston Respublikasining soliq siyosatini takomillashtirish konsepsiyasining muhim yo'nalishlaridan biri – xorijiy investorlar va investitsiyalar uchun qulay rejimni saqlash, ularni har tomonlama qo'llab-quvvatlash va ishonchli huquqiy himoya qilish masalalariga alohida to'xtalib o'tildi. Bu esa O'zbekiston hududlarining investitsion jozibadorligini oshirishda hal qiluvchi omil bo'lib xizmat qilmoqda [17].

Yoqilg'i-energetika, tog'-kon sanoati, qishloq xo'jaligi, to'qimachilik sanoati kabi an'anaviy xorijiy investitsion tarmoqlarning investitsiya salohiyati to'liq amalga oshirilmagan.

Shuningdek, O'zbekiston uchun nisbatan yangi bo'lgan tarmoqlar – moliya-bank sektori, qurilish, telekommunikatsiya va turizm sohalarida ham salmoqli rivojlanish salohiyati mavjud.

Kapital bozori rivojlangan mamlakatlarda hozirgi past foiz stavkalari bilan O'zbekiston tez rivojlanayotgan bozori va yuqori daromad olish imkoniyati bilan xorijiy investorlar uchun jozibador ko'rinadi. Mavjud xavf-xatarlar ham katta imkoniyatlarga ega [18].

Va investitsiya tavakkalchiligining tarkibiy qismlari quyidagilardan iborat:

- iqtisodiy;
- ijtimoiy;
- jinoiy;
- ekologik;

2 Muallif ishlanmasi.



- moliyaviy;
- qonun chiqaruvchi.

Investitsion faoliyat hududdagi investitsiya faoliyatining intensivligi va ko'lamini tavsiflaydi.

Investitsion jozibadorlikni oshirish uchun investitsiya muhiti iqtisodiyotga investitsiyalardan foydalanish shartlarini, xususan:

- huquqiy baza;
- soliq rejimi;
- investitsiya faoliyati uchun institutsional shart-sharoitlar, investorlarni qo'llab-quvvatlash infratuzilmalarining mavjudligi;
- ma'muriy to'siqlar darajasi va boshqalar [19].

Ma'lumki, har qanday investor o'z kapital qo'yilmalarining ishonchligi va samaradorligidan manfaatdor. Binobarin, agar investitsiya jarayonlarini boshqarish investitsiya obyektlari egalari va investorlarning obyektiv manfaatlarini hisobga olgan holda qurilgan bo'lsa, kerakli samaraga erishiladi. Shu munosabat bilan, mamlakatimizda xorijiy investorlarning daromadlarini O'zbekistonga qayta investitsiya qilish bo'yicha cheklovlar yo'q; Mamlakatning sarmoyaviy jozibadorligini yanada oshirishga qaratilgan qator qo'shimcha muhim qonun va me'yoriy-huquqiy hujjatlar qabul qilindi. Shuningdek, ko'plab iqtisodchi va olimlar tadqiqot olib borib, ushbu muammoga o'zlarining original yondashuvlarini bildirishgan.

Mintaqadagi investitsiyalar uchun iqtisodiy shart-sharoitlar mintaqa iqtisodiyoti bilan eng chambarchas bog'liq bo'lib, mintaqadagi sanoat kompleksining holati, qishloq xo'jaligi, transport infratuzilmasining rivojlanish darajasi, moliyaviy, investitsiya va innovatsiyalar kabi ko'rsatkichlar bilan tavsiflanadi. tadbirlar. Mintaqaviy faoliyatning asosiy iqtisodiy xususiyatlaridan biri ishlab chiqarilgan yalpi milliy mahsulot hajmi va uning mamlakat yalpi ichki mahsuloti umumiy hajmidagi ulushi hisoblanadi. Bunda korxonalar va xodimlar soni, ishlab chiqarish hajmi, asosiy fondlarning tannarxi, mahsulot rentabelligi ham kiritilishi kerak [20].

4-jadval. Asosiy savdo hamkor davlatlarning 2023-yildagi ijtimoiy-iqtisodiy rivojlanishning asosiy ko'rsatkichlari* (o'tgan yilga nisbatan real o'zgarishi) [21].

Ko'rsatkichlar	O'zbekiston	Rossiya	Qozog'iston	Xitoy	Turkiya
Yalpi ichki mahsulot, foizda	6,0	3,6	5,1	5,2	4,5
Sanoat mahsuloti hajmi, foizda	6,0	7,0	4,2	4,2	0,8
Qishloq xo'jalik mahsulotlari hajmi, foizda	4,1	0,1	-7,7	4,2	-0,2
Inflyatsiya, foizda	8,8	7,4	9,8	-0,3	64,8
Tashqi savdo aylanmasi, mlrd dollarda	62,6	710,2	139,8	5 936,8	617,6
Eksport, mlrd dollarda	24,4	425,1	78,7	3 380,0	255,8
Import, mlrd dollarda	38,1	285,1	61,2	2 556,8	361,8

Jahon tajribasi shuni ko'rsatadiki, qaysi davlat faol investitsiya siyosatini yuritgan bo'lsa, o'z iqtisodiyotining barqaror o'sishiga erishgan.

Jahonda xorijiy kapitalni jalb etish bo'yicha mamlakatlar o'rtasida keskin kurash ketmoqda. Xorijiy investitsiyalar hajmi, uning sifati va qulay shartlaridan foydalanish borasida rivojlangan mamlakatlarda yildan yilga investitsion muhit jozibadorligini ta'minlashga xizmat qiladigan innovatsion instrumentlarning turli ko'rinishlari yuzaga kelmoqda.

Iqtisodiyot rivojini qo'llab-quvvatlashda xususiy investitsiyalarning yuqori sur'atlarda o'sishi ham muhim ahamiyat kasb etmoqda.

Xususan, 2023-yilda iqtisodiyotdagi barcha moliyalashtirish manbalari hisobidan o'zlashtirilgan investitsiyalar hajmi 2022-yilga nisbatan real hisobda 22,1 foizga o'sib, 352,1 trln so'mga yetdi. Bunda, markazlash-



magan investitsiyalar hajmi 2022-yilga nisbatan 26,2 foizga o'sib 307,3 trln so'mni, markazlashgan investitsiyalar esa 0,7 foizga qisqarib 44,8 trln so'mni tashkil etdi.

Respublikamizda asosiy kapitalga o'zlashtirilgan investitsiyalarning yuqori o'sish sur'atlariga erishilishda to'g'ridan - to'g'ri xorijiy investitsiya va kreditlarning yuqori o'sish sur'atlari asosiy omil bo'ldi. [21]. Ammo mam-lakatimiz ijtimoiy-iqtisodiy rivojlanish borasida strategik maqsadlarni belgilab olgan ekan, ularni amalga oshirish uchun milliy iqtisodiyotga investitsiyalar hajmini oshirish zarur bo'ladi.

5-jadval. Asosiy kapitalga kiritilgan investitsiyalarning moliyalashtirish manbalari bo'yicha o'zgarishi, mlrd so'mda [21].

Moliyalashtirish manbalari	2022-yil	2023-yil	O'zgarish, foizda
Jami investitsiyalar	269 857,5	352 064,1	22,1
Markazlashgan investitsiyalar	41 548,1	44 806,8	-0,7
Budjet mablag'lari	20 910,1	20 447,0	-11,4
Tiklanish va taraqqiyot jamg'armasi mablag'lari	2 447,9	1 554,2	-42,0
Hukumat kafolati ostidagi xorijiy kreditlar	15 256,5	21 153,4	30,3
Markazlashmagan investitsiyalar	228 423,6	307 257,3	26,2
Korxonalarining o'z mablag'lari	84 513,9	84 936,4	-2,7
To'g'ridan-to'g'ri xorijiy investitsiya va kreditlar	97 095,4	166 731,4	56,2
shu jumladan, to'g'ridan-to'g'ri xorijiy investitsiyalar	37 006,	3 84 311,6	96,4
Aholi mablag'lari	25 738,1	33 321,7	8,9
Tijorat banklari kreditlari	21 076,2	22 267,8	17,9

Hisobot yilida o'zlashtirilgan investitsiyalarning moliyalashtirish manbalari tarkibida markazlashmagan investitsiyalarning ulushi 2022-yildagi 84,6 foizdan 87,3 foizgacha oshgan bo'lsa, markazlashgan investitsiyalar ulushi esa 15,4 foizdan 12,7 foizgacha qisqargan.

Markazlashmagan investitsiyalarning o'sishi to'g'ridan-to'g'ri xorijiy investitsiyalar hajmining qariyb 2,0 barobarga hamda tijorat banklari kreditlari va boshqa qarz mablag'larining 17,9 foizga, aholi mablag'larining 9 foizga oshganligi hisobiga shakllangan.

Markazlashgan investitsiyalar hajmining real o'sishi qariyb o'tgan yil darajasida saqlanib qolgan bo'lsada, uning tarkibida hukumat kafolati ostidagi xorijiy kreditlar 1,3 barobarga ko'paydi.

XULOSA VA TAKLIFLAR

Hududlarning investitsion jozibadorligi iqtisodiy o'sish bilan bevosita bog'liqligini hisobga olib, hududlarning investitsion jozibadorligini oshirish chora-tadbirlari dasturlarini ishlab chiqish zarur. Bu borada biz V.Trenev va A.Lixachev tomonidan ishlab chiqilgan mavjud dasturlarga tayanishimiz mumkin, ular rivojlanish va investitsiyalarni jalb qilish va iqtisodiyotni rivojlantirish uchun qulay shart-sharoitlarni yaratish, quyidagilar bo'yicha takliflar ishlab chiqiladi:

- asosiy investitsiya xatarlarini kamaytirish;
- investitsiyalarni jalb etishga ko'maklashuvchi me'yoriy-huquqiy bazani ishlab chiqish;
- institutsional tadbirlar.

Istiqbolli tarmoqlarga investitsiyalarni jalb etishga ko'maklashuvchi normativ-huquqiy bazani ishlab chiqish zarur qonun hujjatlari va dasturiy hujjatlarni ishlab chiqish va qabul qilish bo'yicha chora-tadbirlar rejasini o'z ichiga oladi. Investitsion jozibadorlikni oshirish bo'yicha institutsional chora-tadbirlar investitsiya faoliyatini qo'llab-quvvatlash infratuzilmasini yaratishni nazarda tutadi. Xususan, yaratilishi kerak

- investitsiyalarni rivojlantirish agentligi;
- hududiy investitsiya fondi;
- hududiy venchur fondi;



- munitsipal garov kompaniyalari va mintaqaviy garov investitsiya kompaniyalari;
- investitsiyalarni taqsimlashning yagona tarmog'i;
- investitsiya loyihalarini qo'llab-quvvatlash tizimi;
- investitsiya faoliyati uchun PR xizmati [19].

Bizning fikrimizcha, asosiy kapitalga kiritilgan investitsiyalarning hududning iqtisodiy o'sishini ta'minlashda muhim omil ekanini isbotlamoqda.

Haqiqatan ham hududlaragi korxonalarining investitsion faolligi, avvalombor, texnologik va iqtisodiy samaradorlik oshishiga olib keladi. Bu esa, korxonalarining mahalliy va jahon bozorida raqobatbardosh mahsulotlar ishlab chiqarishiga va shu tariqa ishlab chiqarish hajmining yanada oshishiga hamda yangi ish o'rinlarining yaratilishiga sabab bo'ladi.

Shuning uchun, hududda so'nggi yillardagi investitsion muhitni yaxshilash sur'ati shunday davom etishi yaqin kelajakda hudud farovonligiga, jumladan iqtisodiy va ijtimoiy rivojlanishida yana katta ijobiy o'zgarishlar olib kelishi kutilmoqda.

Foydalanilgan adabiyotlar ro'yxati

1. Mustafaqulov Sh., Rajabov N., Xaydarova M. Navoiy viloyatining ijtimoiy-iqtisodiy rivojlanishiga investitsion muhit jozibadorligi ta'sirining tahlili. "Iqtisodiyot va innovatsion texnologiyalar" ilmiy elektron jurnali. № 5, sentyabr-oktyabr, 2020-yil.
2. O'zbekiston Respublikasi Prezidentining 2023-yil 11-sentyabrdagi "O'zbekiston — 2030" strategiyasi to'g'risida"gi PF-158-son Farmoni. <https://lex.uz/docs/6600413>
3. James R. Hines Jr, Jongsang Park Investment ramifications of distortionary taxsubsidies-Journal of Public Economics 172 (2019) 36–51, www.elsevier.com/locate/jpube
4. Engman M., Onodera O., Pinali E. Export Processing Zones: Past and Future Role in Trade and Development, OECD Trade Policy Working Paper No. 53, 2006. P. 10.
5. Malden A. Safer bet? Evaluating the effects of the Extractive Industries Transparency Initiative on mineral investment climate attractiveness - The Extractive Industries and Society 4 (2017) 788–794, www.elsevier.com/locate/exis
6. Geng Niu, Li Yu, Gang-Zhi Fan, Donghao Zhang. Corporate fraud, risk avoidance, and housing investment in China - Emerging Markets Review 39(2019) 18-33, www.elsevier.com/locate/emr
7. Дж. Доунс, Дж. Эллиот Гудман. Финансово-инвестиционный словарь/ перевод 4-го, перераб. и доп. англ. изд. - М.: ИНФРА-М, 1997. - 586 с.
8. П.Ярош. Управление развитием территориально-хозяйственных зон в польше: теория, методология, практика: Монография. – В.: "Польша", 2018. – С. 200
9. Ciżkowicz P., Pękała M., Pękała P., Rzońca A. The effects of special economic zones on employment and investment: spatial panel modelling perspective. Economic Institute Warsaw, 2015. Journal of Economic Geography, Volume 17, Issue 3, May 2017. P. 571-605
10. Валдайцев С.В., Воробьев П.П.. Инвестиции: Учебник /.; Под ред. В.В. Ковалева, В.В. Иванова, В.А. Лялина. – М.: ТК Велби, Изд-во Проспект, 2003. С.17
11. Вдовин С.М. Инвестиционная привлекательность как фактор устойчивого развития региона // Экономический анализ: теория и практика. 2014. №41 (392). URL: <https://cyberleninka.ru/article/n/investitsionnaya-privlekatelnost-kak-faktor-ustoychivogo-razvitiya-regiona>
12. Alikulov I.S., Sattorov D.S.. Investitsiyaning mazmun-mohiyati va tavsiflanishi. "Iqtisodiyot va innovatsion texnologiyalar" ilmiy elektron jurnali. № 5, iyul, 2012-yil.
13. Юсупова Ш.А., Теоретико-методологические основы и инструменты привлечения иностранных инвестиций в экономику Узбекистана. Бюллетень науки и практики / Bulletin of Science and Practice. Т. 6. №9. 2020 <https://doi.org/10.33619/2414-2948/58>
14. Ergasheva Sh., Uzoqov.A. Investitsiyalarni tashkil etish va moliyalashtirish. – T.: Iqtisod-Moliya, 2008. 37-b.
15. Kuziyeva N.R. Xorijiy investitsiyalar ishtirokidagi korxonalar faoliyatini rag'batlantirishning moliya-kredit mexanizmini takomillashtirish yo'nalishlari. I.f.d. ilmiy darajacini olish uchun yozilgan diceratsiya avtoreferati. Toshkent – 2008. B.: 41.
16. Rajabov N., Investitsion muhit jozibadorligini baholashning ilmiy-uslubiy jihatlari. "Iqtisodiyot va innovatsion texnologiyalar" ilmiy elektron jurnali. № 4, iyul-avgust, 2020-yil.
17. Иногамова М. Экономический рост и повышение инвестиционной привлекательности региона. "Иқтисодиёт ва инноватсион технологиялар" илмий электрон журналі. № 4, июль-август, 2021 йил.
18. Ахмедов И. Чем Узбекистан привлекает и отталкивает инвесторов? <https://www.spot.uz/ru/2019/10/04/invest/>
19. Тренив, В., Лихачев А., Повышение инвестиционной привлекательности региона. "Информационные ресурсы России" №5, 2007, http://www.aselibrary.ru/press_center/journal/irr/2007/number_5/number_5_5/number_5_5699/
20. Асеева М.А. Формирование инвестиционной привлекательности региона в условиях инновационной экономики: на примере Ставропольского края. Автореферат кандидата экономических наук, Москва, 2008, 42с.
21. O'zbekiston Respublikasi Prezidenti huzuridagi Statistika agentligining ma'lumotlari.



PORTFEL INVESTISIYA LOYIHALARINI KREDITLASHNI TAKOMILLASHTIRISH

Ibragimov Gafurjan Axmetovich

Qoraqalpaq davlat universiteti mustaqil doktranti

Annotatsiya: Ushbu maqolada loyihalarni portfel investisiyalar asosida kreditlashda tijorat banklarining roli hamda uni rivojlantirish orqali milliy iqtisodiyotimizda investisiya faoliyatini jadallashtirish yo'llari yuzasidan fikr-mulohazalar bayon etilgan. Xususan, hozirgi vaqtda aksariyat banklar universaldir, chunki bank sektori ancha rivojlangan va barcha faoliyat turlarining uyg'unligi eng katta daromad keltiradi. Shuningdek, mamlakatimiz tijorat banklari tomonidan loyihalarni portfel investisiyalar asosida moliyalashtirishni rivojlantirish istiqbollardagi mavjud muammolar hamda ularni bartaraf etish bo'yicha muallif yondashuvlari va takliflari keltirilgan.

Kalit so'zlar: iqtisodiyot, tijorat banklari, investisiya, investisiya faoliyati, investisiya portfeli, kredit, investisiya loyihasi, daromadlar, xarajatlar, portfel investisiyalar.

Abstract: this article describes the role of commercial banks in financing projects based on portfolio investments, as well as ways to accelerate investment activity in our national economy through its development. In particular, currently most banks are universal, since the banking sector is much more developed, and the harmony of all types of activities brings the greatest income. The existing problems in the prospects for the development of project financing based on portfolio investments by commercial banks of our country, as well as author's approaches and proposals for their elimination, are also presented.

Key words: economics, commercial banks, investments, investment activity, investment portfolio, investment project, income, expenses, portfolio investments.

Аннотация: в данной статье описывается роль коммерческих банков в кредитовании проектов на основе портфельных инвестиций, а также способы ускорения инвестиционной активности в нашей национальной экономике за счет ее развития. В частности, в настоящее время большинство банков являются универсальными, поскольку банковский сектор гораздо более развит, а гармония всех видов деятельности приносит наибольший доход. Также представлены существующие проблемы в перспективах развития финансирования проектов на основе портфельных инвестиций коммерческими банками нашей страны, а также авторские подходы и предложения по их устранению.

Ключевые слова: экономика, коммерческие банки, инвестиции, инвестиционная деятельность, инвестиционный портфель, кредит, инвестиционный проект, доходы, расходы, портфельные инвестиции.

KIRISH

Bugungi kunda rivojlana mamlakatlar bank amaliyotining tajribasi shuni ko'rsatadiki, loyihalarni portfel investisiyalar asosida moliyalashtirishda tijorat banklarining faoliyatini rivojlantirish ularning moliyaviy barqarorligini va joriy likvidligini ta'minlashda muhim ahamiyat kasb etadi. Xususan, korporativ qimmatli qog'ozlarga qilingan investisiyalar tijorat banklariga katta miqdorda daromad keltirsa, yuqori likvidli qimmatli qog'ozlarga qilingan investisiyalar hisobidan banklarning likvidligi ta'minlanadi.

Tijorat banklari qimmatli qog'ozlar portfelini boshqarishning aktiv strategiyasi qimmatli qog'ozlarni, qayta sotib foyda olish maqsadida, qisqa muddatga sotib olishni ko'zda tutadi. Shu sababli, aktiv strategiya qimmatli qog'ozlar portfeli tarkibini, bozor kon'yunkturasi o'zgarishiga bog'liq ravishda, doimiy ravishda o'zgartirib turishni talab qiladi. Aytish mumkinki, investisiya loyihalari iqtisodiy o'sishni ta'minlash bilan bopga kelgusida investisiyalash manbalari yapatish hamda yangi ish o'pinlari tashkil qilish uchun ham xizmat qiladi. Shunday ekan ushbu masalaga jiddiy e'tibop qaratish naqadap muhim ekanligini mamlakatimiz Prezidenti Sh.Mirziyoyev ham o'z ma'puzalapidahlohida ta'kidlab o'tgan edilar: "... iqtisodiyot o'sishining yuqori sup'atlari va investisiya pesupslariga o'sib bopayotgan talabni qanoatlantirish bop-bopiga muvofiq emas".

Shuni ahamiyatliki, tijorat banklarining qimmatli qog'ozlar portfelini boshqarish strategiyasini ishlab chiqish va uni amalga oshirish jarayoniga Markaziy bank tomonidan o'rnatilgan iqtisodiy me'yorlar sezilarli darajada ta'sir ko'rsatadi. Buning sababi shundaki, me'yoriy talablar qimmatli qog'ozlar portfeli hajmini keskin oshirish imkonini bermaydi.



MAVZUGA OID ADABIYOTLAR TAHLIL

Iqtisodchi olimlar tomonidan loyihalarni portfel investisiyalar asosida moliyalashtirishda tijorat banklarining faoliyatini rivojlantirish masalasi ilmiy tadqiqot obyekti sifatida tadqiq qilingan hamda tegishli ilmiy xulosalar va amaliy tavsiyalar shakllantirilgan.

Xususan, Taraqqiy etgan mamlakatlarning bank amaliyotida, tijorat banklarining qimmatli qog'ozlar portfelini shakllantirishda H.Markovisning portfel nazariyasidan keng foydalaniladi.

H.Markovisning nazariyasiga ko'ra, yo'l qo'yiladigan xatoliklardan biri shundaki, investor har doim daromadlilikning maqbul darajasi sharoitida kam riskni ta'minlaydigan yoki riskning maqbul darajasi sharoitida yuqori daromadni ta'minlaydigan portfelni ta'minlaydi. Ushbu xatoga yo'l qo'ymaslik uchun investor shunday portfelni tanlashi kerakki, bunda kutilayotgan daromad risk oshmasdan turib oshishi mumkin emas yoki aksincha, risk kutilayotgan daromad kamaymasdan turib kamaymasligi kerak¹.

M. Chekulaevning fikriga ko'ra, jalb qilingan mablag'larning qiymati, ya'ni ularga to'lanadigan foizlarning stavkalari "koll" opsiyonlarning premiyasi miqdoriga ijobiy ta'sir ko'rsatadi. Ammo, bunda ushbu omilning ta'sirini cheklanganligini hisobga olish zarur, ya'ni portfelda opsiyon pozitsiyasining uncha katta bo'lmagan ulushi ham foiz stavkalari darajasini o'zgartira oladi².

Ammo, M.Chekulaev opsiyonlarning premiyasi miqdorini opsiyonlarning standartiga bog'liq ekanligini e'tirof etmagan. Holbuki, evropa standartidagi opsiyonlarning risk darajasi past bo'lganligi sababli ularning premiyasi darajasi amerika standartidagi opsiyonlarning premiya darajasidan past.

"Black-Scholes" modeliga ko'ra:

– "Call" opsiyonning bazaviy aktiviga opsiyonning butun amal qilish muddati davomida dividendlar to'lanmaydi;

– opsiyonni sotib olish yoki sotish bilan bog'liq bo'lgan transaksion chiqimlar mavjud emas;

– qisqa muddatli risksiz foiz stavkasi opsiyonning butun muddati mobaynida o'zgarmasdir;

– qisqa muddatli sotishga cheklovlarsiz ruxsat etiladi va bunda sotuvchi ta'minotsiz sotilgan qimmatli qog'ozning joriy bahodagi summasini birdan va to'liq oladi³.

"Black Scholes" modeli opsiyonning bahosini real aniqlash imkonini beradigan olamshumul yangilik sifatida e'tirof etildi va Myron Shoulz (Myron Samuel Scholes) "Hosilaviy qimmatli qog'ozlar qiymatini aniqlashning yangi usuli"ni kashf etganligi uchun 1997 yilda Nobel mukofotini oldi.

Ammo, so'nggi yillarda "Black Scholes"ning modeliga nisbatan tanqidiy fikrlar paydo bo'lmoqda. Masalan, M. Kiselevning xulosasiga ko'ra, "Black Scholes" modelining quyidagi kamchiliklari mavjud:

– mazkur model opsiyon bitimlari uchun olinadigan komission to'lovlarni hisobga olmaydi;

– opsiyon bo'yicha majburiyatni bajarishni rad etishni istisno etadi;

– opsiyonning butun muddati mobaynida foiz stavkalarini o'zgarmasligini ko'zda tutadi;

– valyutalarning kelgusidagi kurslarini prognoz qilishda tarixiy ma'lumotlardan foydalaniladi;

– qayta baholash natijasida olinadigan daromadning kutilayotgan darajasini hisobga olmaydi⁴.

E.Jukovning xulosasiga ko'ra, texnik tahlilni amalga oshirishda shunga e'tibor qaratish kerakki, baholar dinamikasiga tashqi omillar ta'sir ko'rsatadi va birja kursining tebranishi ma'lum qonuniyatlarga bo'ysungan bo'lib, ular barqaror mazmunga ega bo'lishi lozim. Aniqlangan qonuniyatlar asosida birja kursining kelgusidagi tebranishi, boshqa omillarni ta'siri hisobga olingan holda, prognoz qilinadi⁵.

J.Sinkining xulosasiga ko'ra, agar tijorat banki ma'lum sabablarga ko'ra, xedjirlashni amalga oshira olmasa, u xedjirlash maqsadida balansdan tashqari usullarni, ya'ni valyutaviy hosilaviy instrumentlarni – fyuchers, forvard, opsiyon va svoplarni qo'llashi mumkin⁶.

J.Sinkining ushbu xulosasi O'zbekiston bank amaliyoti uchun muhim ahamiyatga ega. Buning sababi shundaki, birinchidan, respublikamiz tijorat banklarida xorijiy valyutalar bilan amalga oshiriladigan forvard va svop operatsiyalari mavjud va shu sababli, banklarda ushbu instrumentlar bilan ishlash tajribasi mavjud; ikkinchidan, mamlakat tijorat banklarida valyuta opsiyonlari va valyuta fyucherslari mavjud emas.

2008-yilning to'rtinchi choragida yuz bergan jahon moliyaviy-iqtisodiy inqirozidan keyin derivativlar muomalasiga bo'lgan qiziqish keskin oshdi. Ushbu qiziqish, B.Rubsovning fikriga ko'ra, derivativlarning asosi

1 Markowitz, H. "Portfolio Selection/ The Journal of Finance, 1952 – №7. – P. 77-91.

2 Чекулаев М. Загадки и тайны опционной торговли. М.: ИК Аналитика, 2001. – С. 10.

3 Black F., Scholes M. The pricing of options and corporate liabilities // The Journal of Political Economy. May - June, 1973. Vol. 81 (Issue 3). – P. 637-654.

4 Киселев М.В. Опционы как способ мотивации менеджеров фирмы//Вестник СГСЭУ. 2008. № 2 (21). – С. 46-51.

5 Жуков Е. Ф.. Рынок ценных бумаг: учебник для студентов вузов, обучающихся по экономическим специальностям. — 3-е изд., перераб. и доп. - М.: ЮНИТИ-ДАНА. - 567 с.

6 Синки Дж. Финансовый менеджмент в коммерческом банке и в индустрии финансовых услуг. Пер. с англ. – М.: Альпина Паблишер, 2017. – С. 807.



hisoblangan bazisli aktivlarning (neft, oltin, bug'doy va boshq.) rolini o'zgarishi bilan bog'liqdir⁷.

S.Samsonovanning xulosasiga ko'ra, derivativlarning jahon moliyaviy-iqtisodiy inqirozidan keying davrdagi birjadan tashqari aylanmasi hajmi bazisli aktivlar nominal qiymatidan 10 marta ko'pdir⁸.

G.Chibrikovning fikriga ko'ra, jahon moliya bozorlarida derivativlar hajmining boshqa instrumentlar hajmidan juda katta ekanligi moliyaviy inqirozlarning sababi hisoblanadi, uni bartaraf etish uchun derivativlar aylanmasi o'sishini cheklash lozim⁹.

Loyihalarni portfel investisiyalar asosida moliyalashtirishda tijorat banklarining faoliyatini rivojlantirish banklarning investisiya portfeli bank tomonidan sotib olingan qimmatli qog'ozlar majmuidan iborat. Tijorat banklarining investisiya portfeli ularning joriy likvidligini ta'minlash va daromad bazasini shakllantirishda muhim rol o'ynaydi.

TADQIQOT METODOLOGIYASI

Ushbu maqolani tayyorlashda me'yoriy-huquqiy xujjatlar, foydalanilgan adabiyotlar va internet ma'lumotlari rasmiyligi, undagi iqtisodchi olimlarning mavzuga oid ilmiy-nazariy qarashlarining qiyosiy va tanqidiy tahlil qilingan. Mavzuni o'rganish davomida umumiy iqtisodiy usullar bilan bir qatorda tizimli tahlil, umumlashtirish, abstrakt-mantiqiy fikrlash, statistik usullaridan foydalanilgan.

TAHLIL VA NATIJALAR

Malakatimizda tijorat banklarining moliyaviy barqarorligini oshirish hamda xalqaro reyting agentliklarining yuqori reyting o'rinlarini egallashga qaratilgan islohotlarni olib borilayotganligi banklarning jadal rivoji va fond bozorida o'z o'rnini egallashiga yo'l ochdi. Respublikamiz tijorat banklarining aksiyadorlik jamiyatlari shaklida tuzilganligini alohida ta'kidlash zarur. Shunga ko'ra, ustav kapitalini oshirishga qaratilgan talab banklarning o'z aksiyalari emissiyalarini amalga oshirishiga turtki bo'ladi. Natijada banklar aksiyalarining birjadagi aylanma mablag'i oshib borib, bu jarayon banklar faoliyati daromadligi, ishonchligi hamda uzoq muddatli likvidligini oshishida muhim omil bo'lmoqda.

1-jadval. ATB "Turonbank"ning qimmatli qog'ozlar portfeli va investisiyalari tarkibi¹⁰.

Ko'satkichlar	Yillar				2023-yilda 2020-yilga nisbatan o'zgarishi, (+,-)
	2020	2021	2022	2023	
Qimmatli qog'ozlar, ming so'mda	30 239 015	260 000 000	304 824 193	309 200 000	278 960 985
Qimmatli qog'ozlarining jami aktivlardagi ulushi, %	0,38	2,55	2,34	2,09	1,71
Investisiyalar, ming. so'mda	185 109 066	71 003 112	185 398 563	330 286 782	145 177 716
Investisiyalarning jami aktivlardagi ulushi, %	2,32	0,70	1,42	2,23	-0,09
Jami aktivlar, mln. so'mda	7 976 507	10 185 995	13 012 038	14 784 827	6 808 320

Yuqorida keltirilgan 1-jadval ma'lumotlariga ko'rinadiki, ATB "Turonbank"ning 2023-yilda qimmatli qog'ozlar bilan bog'liq operatsiyalari 2020 yilga nisbatan 278 960 985 ming so'mga oshgan. Jami aktivlardagi ulushi esa 2020-yilga nisbatan 1,71 foizga ko'payganligini kuzatishimiz mumkin. Shuningdek, bankning jami investisiyalari 2023-yilda 2020-yilga nisbatan 145 177 716 ming so'mga oshgan. Jami aktivlardagi ulushi esa 2020-yilga nisbatan 0,09 foizga kamaygan. Bundan ko'rinadiki so'nggi yillarda tijorat bankining jami aktivlari o'sish sur'atiga ega bo'lib 2020-yilga nisbatan 6 808 320 mln. so'mga ko'payganligi natijasidir.

Mamlakatimizda so'ngi yil mobaynida iqtisodiy rivojlanish qat'iy moliyaviy sharoitlar ta'sirida global inflyatsiya darajasining sekinlashuvi, aksariyat iqtisodiyotlarda faollikning pasayishi sharoitida rivojlanmoqda. Yuqori fiskal rag'batlantirishlar, investision faollikning ortishi, kreditlash sur'atining tezlashishi, pul o'tkazmalari hajmining o'tgan yilga nisbatan sezilarli pasayishi ham iqtisodiy sharoitlarda o'z aksini topmoqda.

7 Рубцов Б.Б. Глобальные финансовые рынки: масштабы, структура, регулирование // Век глобализации. - 2011. — № 2. — С. 149.

8 Самсонова С.С. Мировой рынок внебиржевых деривативов: реформа и текущее состояние // Финансовая аналитика. — 2014. — № 18. — С.71.

9 Чибриков Г.Г. Финансовый кризис и методы его преодоления. - URL: <http://www.econ.msu.ru/cmt2/lib/a/1430/file/Chebrikov>

10 Жадвал муаллиф томонидан АТ "Туронбанк"нинг чораклик баланс маълумотлари асосида тузилган



Xususan, asosiy kapitalga yo'naltirilgan investisiyalarning o'tgan yilning mos davriga nisbatan real o'sishi 11,8 foizni tashkil etdi. Xususiylar hajmi ushbu davrda 13,6 foizga oshib, jami investisiyalarning o'sishiga 11,6 foiz band hissa qo'shdi.

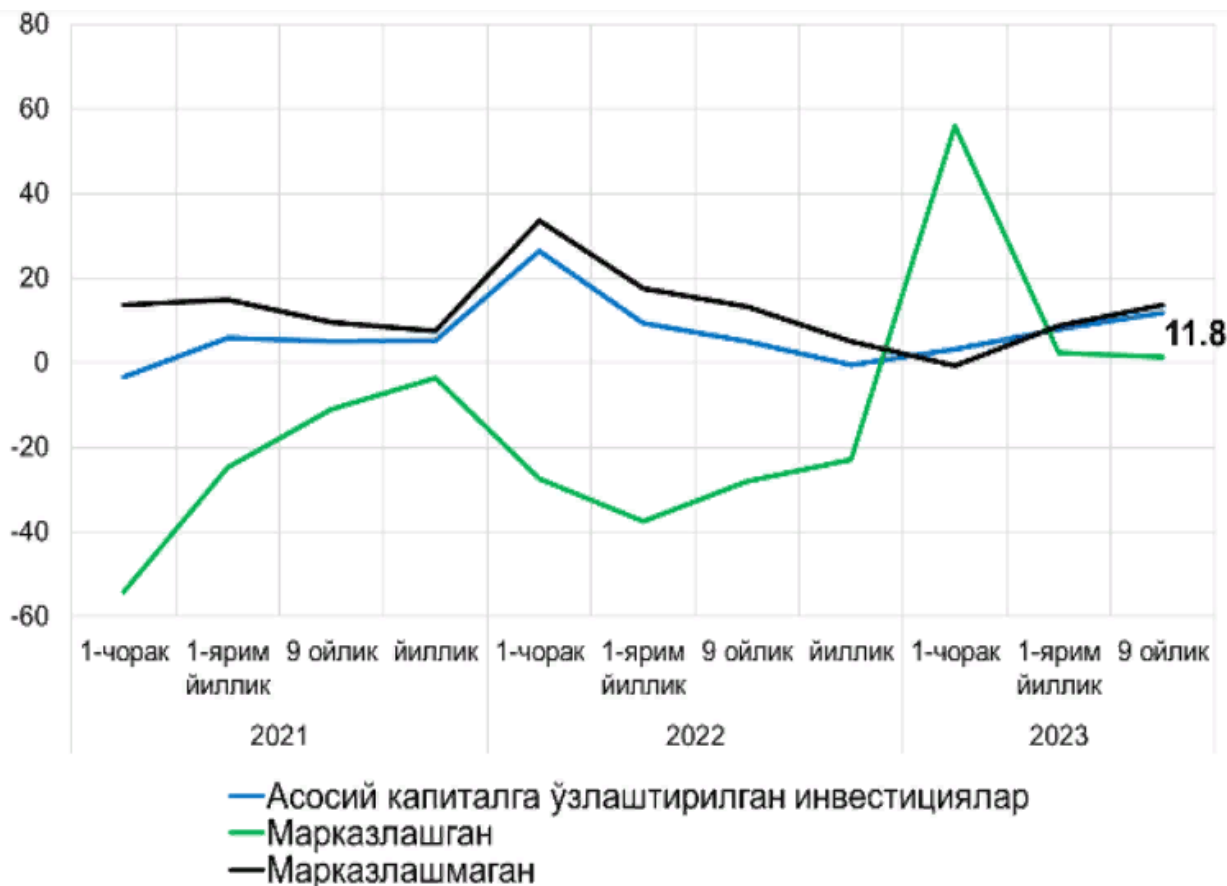

1- rasm. Asosiy kapitalga kiritilgan investisiyalarning real o'zgarishi¹¹, foizda.

Shuningdek, joriy yilning 9 oyida iqtisodiyotga qariyb 3,8 mlrd. dollar miqdorida, ya'ni o'tgan yilning mos davriga nisbatan 51,5 foizga ko'p to'g'ridan-to'g'ri xorijiy investisiyalarning kirib kelganligini kuzatishimiz mumkin.

O'zbekiston Respublikasi Prezidentining 2023-yil 8-avgustdagi "Qoraqalpog'iston Respublikasida tadbirkorlarga qulay sharoitlar yaratishga oid qo'shimcha chora-tadbirlar to'g'risidagi PF-129 sonli Farmoniga ko'ra, O'zbekiston Respublikasi Tiklanish va taraqqiyot jamg'armasi Qoraqalpog'iston Respublikasida ishlab chiqarishni kengaytirish buyicha investisiya loyihalarini moliyalashtirish maqsadida "O'zmilliybank" AJ, "O'zsanoatqurilishbank" ATB va AT "Aloqabank"ga 100 million AQSh dollari ajratishi belgilandi. Bunda, ushbu mablag'lar doirasida tijorat banklari tomonidan investisiya loyihalarini moliyalashtirish uchun xorijiy valyutada 5 foiz, milliy valyutada 12 foiz bo'lgan yillik stavkalarda 10 yil muddatgacha 5 yillik imtiyozli davr bilan kredit ajratiladi, kreditlarda tijorat bankining marjasi xorijiy valyutada kreditlar buyicha 1 foiz, milliy valyutada kreditlar buyicha 2 foiz miqdorida belgilanadi.

Loyihalar tijorat banklari ta'sis chilikdagi investisiya kompaniyaari tomonidan amalga oshirilib, keyinchalik ular "tayyor loyiha" sifatida tadbirkorlarga sotiladi. Tijorat banklari tomonidan investisiya loyihalarini moliyalashtirish uchun kredit mablag'lari 5 yillik imtiyozli davr bilan 10 yil muddatga Markaziy bankning asosiy stavkasidan yuqori bo'lmagan miqdorda ajratiladi. Shuningdek, Farmonga ko'ra, Markaziy bank 2024-yildan boshlab har yili tijorat banklariga Qoraqalpog'iston Respublikasi uchun oilaviy tadbirkorlikni rivojlantirish dasturlari doirasida kamida 2 trln so'm kredit mablag'lari ajratadi.

Shuningdek, Qoraqalpog'iston Respublikasida biznes muhitini yanada yaxshilash bo'yicha tadbirkorlik subyektlarining loyihalariga 2025-yil 1-yanvarga qadar "Tadbirkorlikni rivojlantirish kompaniyasi" aksiyadorlik jamiyati tomonidan, istisno tariqasida, investisiya loyihalarini moliyalashtirish hamda aylanma mablag'larni shakllantirish maqsadlariga milliy va xorijiy valyutada ajratiladigan kredit miqdorining 75 foizigacha, biroq 5 mlrd so'mdan ortiq bo'lmagan miqdorda, kafillik shartnomasini bir tomonlama bekor qilmaslik sharti bilan kafillik taqdim etiladi. Kichik hamda yoshlar sanoat va tadbirkorlik zonalarida investisiya majburiyatlarini bajargan tad-

11 <https://cbu.uz/> сайти маълумотлари

birkorlarga er uchastkalarini, bino va inshootlarni xususiyashtirib berish tartibi belgilanadi. Hududda ommaviy savdolarda turgan davlat mulki obyektlari 3 oy muddatda sotilmagan taqdirda ularni elektron tanlov asosida eng yaxshi taklif bildirgan talabgorga investisiya kiritish majburiyati bilan berish tartibi joriy qilinadi. 2023-2024-yillarda Qoraqalpog'iston Respublikasining Nukus shahrida 1 million AQSh dollari, qolgan tumanlarida 300 ming AQSh dollari miqdorida investisiya kiritish majburiyati bilan loyiha tashabbuskorlariga, shu jumladan chet el investisiyalari ishtirokidagi korxonalariga Qoraqalpog'iston Respublikasi Vazirlar Kengashi qarori asosida er uchastkalarini to'g'ridan-to'g'ri uzoq muddatli ijara huquqi bilan berish tizimi joriy qilinadi. 2023-2024-yillarda Qoraqalpog'iston Respublikasi Vazirlar Kengashiga o'zining qarori asosida o'rmon fondi erlari va qishloq xo'jaligiga mo'ljallangan erlar tarkibidagi sug'orilmaydigan er uchastkalarining (yaylovlar, suv etib bormaydigan, unumdorligi past bo'lgan erlarning) er fondi toifasini o'zgartirish bo'yicha, istisno tariqasida, vakolat berilishi ko'zda tutilgan¹².

Umuman olganda tijorat banklarning investisiya faoliyati mexanizmi bir qator ichki qo'shimcha yo'l-yo'riq hujjatlarini ishlab chiqishni talab qiladi, ular orasida investisiya faoliyati dasturini tayyorlash ustuvor hisoblanadi. Investisiya dasturi, investor tomonidan amalga oshirilgan maqsadga qarab, investisiyalarning rentabelligi va ularning xavfliligi o'rtasidagi ma'lum nisbatni anglatadi. Investisiya dasturi, shuningdek, optimal investisiya portfelini shakllantirish orqali likvidlik va xavf omilini minimallashtirish kabi aktivlarning boshqa xususiyatlarini ham belgilaydi. Zamonaviy davrda uzoq muddatli investisiya dasturlarini shakllantirishdagi muayyan qiyinchiliklar beqarorlikni keltirib chiqarmoqda, inflyasion jarayonlar va iqtisodiyotdagi nomutanosiblik, bu uzoq muddatli tahlilni talab qiladi, bu esa xavfni kamaytirishga yordam beradi.

XULOSA VA TAKLIFLAR

Tijorat banklari tuzilmalarining investisiya jarayoniga jalb etilishi ortib borayotganligi sababli, qarz majburiyatlarini hajmi va investisiyalarning har xil turlariga ajratilgan o'z mablag'lari qiymati o'rtasidagi maqbul nisbat orqali bankning moliyaviy strategiyasini shakllantirish va investisiya siyosatining asosiy yo'nalishlarini belgilash masalasi dolzarb bo'lib qolmoqda.

Makroiqtisodiy noaniqlik sharoitida tijorat banklari uning samaradorligini oshirish maqsadida investisiya faoliyatini boshqarishning yangi usullari va vositalarini ishlab chiqishlari lozim.

Har xil turdagi investisiyalar investorga turli shakllarda daromad keltiradi. Investisiya siyosatini tanlashda bank daromadning qaysi shakli eng maqbul ekanligini, shuningdek har bir banklarning investisiya portfeli uchun taklif etilayotgan daromadning umumiy hajmidagi ulushini aniqlashi kerak. Hozirgi vaqtda tijorat banklari uchun investisiya loyihalari ular faoliyatining ajralmas qismi hisoblanadi. Bu xatarlarni minimallashtirishga va aktivlardan bank uchun ham, uning mijozlari uchun ham maksimal foyda olishga yordam beradi.

Shu bilan birga, banklarning investisiya faoliyati moliyaviy vositachilar sifatida ularning makroiqtisodiy rolini amalga oshirish bilan bog'liq yana bir jihatga ega. Ushbu imkoniyatda banklar tadbirkorlik subyektlarining investition ehtiyojlarini qanoatlantirishga ko'maklashadi.

Shuningdek, loyihalarni portfel investisiyalar asosida moliyalashtirishda tijorat banklarining faoliyatini rivojlantirishda loyihalarning moliyaviy portfelini shakllantirish maqsadga muvofiqdir, bu ularni moliyalashtirishni tashkil etish bilan bog'liq holda loyihalarni aniqroq boshqarish imkonini beradi. Loyiha portfelini boshqarish alohida tarkibiy qismlar uchun emas, balki umuman portfel uchun moliyaviy oqimni optimallashtirish jarayonidan kelib chiqadi, bu esa barcha loyihalar ma'lumotlarini to'plash, tahlil qilish, umumlashtirish orqali amalga oshirilayotgan va amalga oshirishga tayyor bo'lgan barcha loyihalar to'plamining bank uchun foydaliligini har tomonlama monitoring qilish natijasida samarali boshqaruv qarorlarini qabul qilish imkon beradi.

Foydalanilgan adabiyotlar ro'yxati

1. Мирзиёев Ш.М. Танқидий таҳлил, қатъий тартиб-интизом ва шахсий жавобгарлик – ҳар бир раҳбар фаолиятининг кундалик қонидаси бўлиши керак. // uza.uz. 16.01.2017
2. Ўзбекистон Республикаси Президентининг 2023 йил 8 августдаги "Қорақалпоғистон Республикасида тadbirkorларга қулай шароитлар яратишга оид қўшимча чора-тадбирлар тўғрисидаги ПФ – 129 сонли Фармони. <https://lex.uz/pdfs/6560018>
3. Markowitz, H. 'Portfolio Selection/ The Journal of Finance, 1952 – №7. – P. 77-91.
4. Чекулаев М. Загадки и тайны опционной торговли. М.: ИК Аналитика, 2001. – С. 10.
5. Black F., Scholes M. The pricing of options and corporate liabilities // The Journal of Political Economy. May - June, 1973. Vol. 81 (Issue 3). – P. 637-654.
6. Киселев М.В. Опционы как способ мотивации менеджеров фирмы//Вестник СГСЭУ. 2008. № 2 (21). – С. 46-51.
7. Жуков Е. Ф.. Рынок ценных бумаг: учебник для студентов вузов, обучающихся по экономическим специальностям. — 3-е изд., перераб. и доп. - М.: ЮНИТИ-ДАНА. - 567 с.

12 Ўзбекистон Республикаси Президентининг 2023 йил 8 августдаги "Қорақалпоғистон Республикасида тadbirkorларга қулай шароитлар яратишга оид қўшимча чора-тадбирлар тўғрисидаги ПФ – 129 сонли Фармони. <https://lex.uz/pdfs/6560018>



8. Синки Дж. Финансовый менеджмент в коммерческом банке и в индустрии финансовых услуг. Пер. с англ. – М.: Альпина Паблишер, 2017. – С. 807.
9. Рубцов Б.Б. Глобальные финансовые рынки: масштабы, структура, регулирование // Век глобализации. - 2011. — № 2. – С. 149.
10. Самсонова С.С. Мировой рынок внебиржевых деривативов: реформа и текущее состояние // Финансовая аналитика. — 2014. — № 18. – С.71.
11. Чибриков Г.Г. Финансовый кризис и методы его преодоления. - URL: <http://www.econ.msu.ru/cmt2/lib/a/1430/file/Chebrikov>



O'ZBEKISTONDA KAPITAL BOZORINI RIVOJLANTIRISH MASALALARI

Turdieva Uzayda Omirbaevna

Berdaq nomidagi Qoraqalpoq davlat universiteti mustaqil izlanuvchisi

Annotatsiya: Maqolada kapital bozori, uning ajralmas qismi bo'lgan fond bozorining rivojlanish holati va kapital bozorini davlat tomonidan qo'llab-quvvatlash tizimi o'rganilgan, kapital bozorining rivojlanish holati tahlil qilingan va mavjud muammolar ko'rsatib berilgan, shuningdek, ilmiy va amaliy tavsiyalar taklif etilgan.

Kalit so'zlar: kapital bozori, fond bozori, fond birjasi, aksiyalar, aksiyadorlar, IPO, emitentlar.

Abstract: The article studied the state of development of the capital market, and the stock market, which is an integral part of it, and the government support system of the capital market, analyzed the state of development of the capital market and outlined the existing problems, as well as proposed scientific and practical recommendations.

Key words: capital market, stock market, stock exchange, shares, shareholders, IPO, issuers.

Аннотация: В статье рассматривается состояние развития рынка капитала и фондового рынка, являющегося его неотъемлемой частью, и система государственной поддержки рынка капитала, анализируется состояние развития рынка капитала и указываются существующие проблемы, а также предлагаются научные и практические рекомендации.

Ключевые слова: рынок капитала, фондовый рынок, фондовая биржа, акции, акционеры, IPO, эмитенты.

KIRISH

Bugungi kunda mamlakatimizda biznes va tadbirkorlikning rivojlanishi asosan tijorat banklari orqali moliyalashtirilayotgan bo'lib, ular tomonidan ajratilayotgan kreditlarning nisbatan yuqori foizda ekanligi va ko'p holda kredit olishning qiyinligi muqobil moliyalashtirish manbalarini rivojlantirish ehtiyojini yuzaga keltirmoqda. Kapital bozori ana shunday manbalardan biri sifatida e'tirof etilayotgan bo'lib, uning ajralmas qismi hisoblangan fond bozori kapitalning boshqa turini, ya'ni kredit singari qarz mablag'i hisoblanmagan aksiyadorlik kapitalini taklif qiladi. Bu kompaniyalarga qarzdorlik majburiyatini oshirmaslik va o'z aksiyalarini chiqarish (emissiya qilish) yo'li bilan uzoq muddatli kapitalni jalb qilish imkonini beradi. Buning natijasida mahalliy kompaniyalarning moliyaviy barqarorligi ta'minlanadi va ularning yangidan – yangi loyihalarga investisiya qilish imkoniyatlari oshadi.

Jahon tajribasi shuni ko'rsatadiki, uzoq muddatli moliyalashtirishga ehtiyoj sezadigan loyihalar uchun aksiyadorlik kapitali eng yaxshi moliyalashtirish usuli hisoblanadi. Agar mamlakatda xalqaro standartlarga mos keladigan fond bozori shakllansa, u holda mamlakat iqtisodiyoti rivojlanish uchun ko'plab qulayliklarga ega bo'ladi. Chunki, kompaniyalarning ko'pchiligi uchun o'z rivojlanishi, yangi ish joylarini yaratish va yangi loyihalarga investisiya qilish maqsadida yanada ko'proq kapital jalb qilish imkoniyati yuzaga kelib, bu tabiiy ravishda mamlakat iqtisodiyotining o'sishiga olib keladi.

MAVZUGA OID ADABIYOTLAR SHARHI

Kapital bozori, uning ajralmas qismi hisoblangan fond bozorining rivojlanish muammolari ko'plab xorijlik, MDH (xususan, Rossiya) hamda mahalliy olim va tadqiqotchilar tomonidan o'rganilib kelayotgan dolzarb mavzulardan biri hisoblanadi. Gari Shtromeyer va Sara Svemmi kabi Amerikalik olimlar o'z ilmiy izlanishlarida kapital bozorining rivojlanishi global o'zgarishlarga nihoyat darajada bog'liqligini asoslab berishga harakat qilishgan. Ularning fikricha, bunday o'zgarishlarga moslashish va salbiy oqibatlarining oldini olish uchun kapital bozorida risklarni boshqarish va innovasion xizmatlarni rivojlantirish muhim ahamiyat kasb etadi [1].

Ruminiyalik tadqiqotchi Alin Marius Andriesh kapital bozorining mamlakat moliya bozorida egallagan o'rni va roli katta ekanligini o'z ilmiy tadqiqotlari bilan asoslab bergan. Uning fikriga ko'ra, kapital bozorining rivojlanishi mamlakat iqtisodiyoti uchun zarur bo'lgan investisiyalarni moliyalashtirish imkoniyatini yanada oshiradi, bu esa o'z navbatida kapital bozorida iqtisodiy agentlar va barcha kategoriyalardagi investorlar faolligining oshishiga olib keladi [2]. Yana bir Amerikalik tadqiqotchi Daniel Jivani o'z ilmiy izlanishlarida fond bozorini rivojlantirish strategiyalarini o'rgangan bo'lib, uning fikricha har qanday mamlakatda fond bozorini rivojlantirish uchun birinchi navbatda, aholining bu bozorda qanday ishtirok etish va qanday daromad qilish ko'nikmalarini shakllantirishga katta e'tibor qaratish kerak [3]. Shuningdek, xorijlik olimlardan Malkolm Beyker va Jeffri Varglerlar o'z ilmiy tadqiqotlarida fond bozorlarining rivojlanishi mamlakatda investisiyalar oqimining o'sishiga va investision muhitning yaxshilanishiga ijobiy ta'sir ko'rsatishini o'rganishgan [4].



Rossiyalik olim Aleksey Voronsovskiy o'z ilmiy izlanishlarida kapital bozori rivojlanishining zamonaviy tendensiyalarini tadqiq etgan bo'lib, u kapital bozorining xalqaro standartlarga muvofiq ravishda rivojlanishi uchun zamonaviy infratuzilmani rivojlantirishga muhim e'tibor qaratish kerakligini ta'kidlab o'tgan [5]. Yana bir guruh Rossiyalik yosh tadqiqotchilar Lapshina Z. V. va Praxt K. S. lar o'z tadqiqotlarida kapital bozorining tuzilishi va funksiyalarini o'rganishgan bo'lib, ular ham kapital bozorini rivojlantirishda uning infratuzilmasini rivojlantirish katta ahamiyatga ega ekanligini asoslab berishgan [6].

Rossiyalik tadqiqotchilardan yana biri Chirkova E. V. o'zining tadqiqot ishida fond bozorining rivojlanishi investision o'sishga olib kelishini asoslab bergan bo'lib, buning uchun tizimli, bosqichma – bosqich va ilmiy yondashish zarurligini aytib o'tgan [7]. Boshqa bir guruh Rossiyalik tadqiqotchilar Saybel N. Yu. va Kovalchuk A. V. lar ilmiy izlanishlarida Rossiya fond bozori muammolarini tadqiq etishgan bo'lib, ular fond bozori iqtisodiy o'sishning muhim instrumenti sifatida aholi jamg'armalarini investisiyalarga aylantirib berishda zarur rol o'ynashini ta'kidlab o'tishgan [8].

Mahalliy mutaxassislardan A. Nazirov, G. Paresishvili, A. Axmedov va V. Erzikov kabilar so'nggi yillarda mamlakatimizda kapital bozori va fond bozorini rivojlantirish masalalari bo'yicha o'zlarining ilmiy va amaliy asoslangan fikr – mulohalarini berib kelishmoqda. Ular kapital bozorini rivojlantirish bo'yicha qabul qilingan va qilinayotgan me'yoriy – hujjatlarning ijrosi ustidan samarali monitoring tizimini yaratish zarurligi, mamlakat kapital va fond bozorlarini xorijiy investorlar uchun qulay qilish kerakligi, shuningdek fond birjasini rivojlantirish kapital bozori rivojlanishining nihoyat darajada muhim bo'g'ini bo'lishi kerakligini ta'kidlab kelishmoqda.

TADQIQOT METODOLOGIYASI

Tadqiqotning maqsadi bo'lib mamlakatimizda kapital bozori, uning ajralmas qismi bo'lgan fond bozorining rivojlanish tajribasini o'rganish, bu borada mavjud muammo va kamchiliklarni tahlil qilish, shuningdek kapital bozorini rivojlantirish bo'yicha ilmiy – amaliy tavsiyalarni ishlab chiqish hisoblanadi. Tadqiqotda muammoni yoritish uchun mamlakatimizda so'nggi yillarda kapital bozorini rivojlantirish maqsadida qabul qilingan me'yoriy - huquqiy hujjatlardan keng miqyosda foydalanildi. Bundan tashqari, xorijlik, shu jumladan Amerika va Ruminiyalik, MDH mamlakatlari, xususan, Rossiyalik, shuningdek mahalliy olim, tadqiqotchi va mutaxassislarning ilmiy ishlari va fikr - mulohazalari o'rganib chiqildi, ulardan foydalanish asosida mamlakatimizda kapital bozori, uning ajralmas qismi bo'lgan fond bozorining rivojlanish holatiga ilmiy va amaliy baho berildi.

Shuning bilan birga, kapital bozori sohasida faoliyat ko'rsatadigan mahalliy tashkilotlarning rasmiy internet saytlaridagi ma'lumotlar atroflicha tahlil qilindi. Bu tahlillar tadqiqotda jadval va diagrammalar ko'rinishida o'z ifodasini topdi.

Umuman olganda mavzuni o'rganish davomida birlamchi va ikkilamchi tadqiqot manbalaridan foydalanishga katta e'tibor qaratildi. Birlamchi tadqiqot manbalarida muallif tomonidan mahalliy mutaxassislar va aholi vakillari bilan o'zaro intervyu usullaridan foydalanilgan bo'lsa, ikkilamchi tadqiqot manbalarida yuqorida aytib o'tganimizdek, me'yoriy – huquqiy hujjatlar, ilmiy adabiyotlar va internet saytlaridagi ma'lumotlardan foydalanildi.

TAHLIL VA NATIJALAR

So'nggi yillarda mamlakatimiz iqtisodiyotining global iqtisodiyot sari tobora ochilib borayotganligi moliyaviy bozor, shu jumladan kapital bozorini rivojlantirish uchun ko'plab imkoniyatlarni yuzaga keltirmoqda. Bunday imkoniyatlardan samarali foydalanishda davlatning roli nihoyat darajada yuqori bo'lib, shu bois kapital bozori, uning ajralmas qismi bo'lgan fond bozorini rivojlantirishga davlat tomonidan muhim e'tibor qaratilayotganligi bejiz emas.

O'zbekiston Respublikasi Prezidentining 2023-yil 11-sentyabrdagi "O'zbekiston–2030" strategiyasi to'g'risida" gi PF – 158-sonli Farmoni bilan 2030-yilga qadar O'zbekiston Fond bozori 20 barobardan ham ko'p hajmda o'sishi kerakligi ta'kidlangan bo'lib [9], mana shu maqsadning qo'yilishi yuqoridagi fikrimizning yaqqol isboti bo'la oladi. Ushbu me'yoriy – huquqiy hujjatning 2023-yilda qabul qilinganidan kelib chiqadigan bo'lsak, shuningdek 2023-yilda O'zbekiston fond bozorida erkin muomaladagi aksiyalarning bozor kapitallashuvi ko'rsatkichi 340 mln. AQSh dollarini tashkil etganini hisobga oladigan bo'lsak (1 – diagrammaga qarang), etti yildan keyin bu ko'rsatkich eng kamida 8 mlrd. AQSh dollarigacha o'sishi kerak.

Yana bir muhim hujjat - O'zbekiston Respublikasi Prezidentining 2023-yil 2-sentyabrdagi "Kapital bozorini rivojlantirishning qo'shimcha chora – tadbirlari to'g'risida" gi PQ – 291 – sonli Qarori bilan Istiqbolli loyihalar milliy agentligi yuqoridagi kabi muhim rejalarni amalga oshirish uchun asosiy mas'ul tashkilot sifatida belgilandi [10]. Shu o'rinda ta'kidlab o'tish joizki, ushbu Qarorning qabul qilinishi mamlakat fond bozorida mavjud muammolarni o'z vaqtida bartaraf etish, shuningdek fond bozorining rivojlanishini yanada takomillashtirish yo'lida qo'yilgan muhim qadam bo'ldi. Gap shundaki, O'zbekiston Respublikasi Prezidentining 2021-yil 13-apreldagi "Kapital



bozorini yanada rivojlantirish chora – tadbirlari to‘g‘risida” gi PF – 6207 – sonli Farmoni bilan mamlakatdagi kapital bozorining regulyatori sifatida Iqtisodiyot va moliya vazirligi belgilangan edi. Ushbu Farmon 2023-yilning oxiriga qadar amalga oshirilishi kerak bo‘lgan chora – tadbirlarning kengaytirilgan ro‘yxatini taqdim etish bilan birga Iqtisodiyot va moliya vazirligi oldida yuqori darajadagi vazifalarni yuklagan edi. Biroq, 2023-yilga kelib bu vazifalar kutilganidek bajarilmaganligi uchun, yuqorida aytib o‘tganimizdek, O‘zbekiston Respublikasi Prezidentining 2023-yil 2-sentyabrdagi PQ – 291-sonli Qarori bilan regulyatorlik vazifasi Istiqbolli loyihalar milliy agentligi zimmasiga yuklatildi.

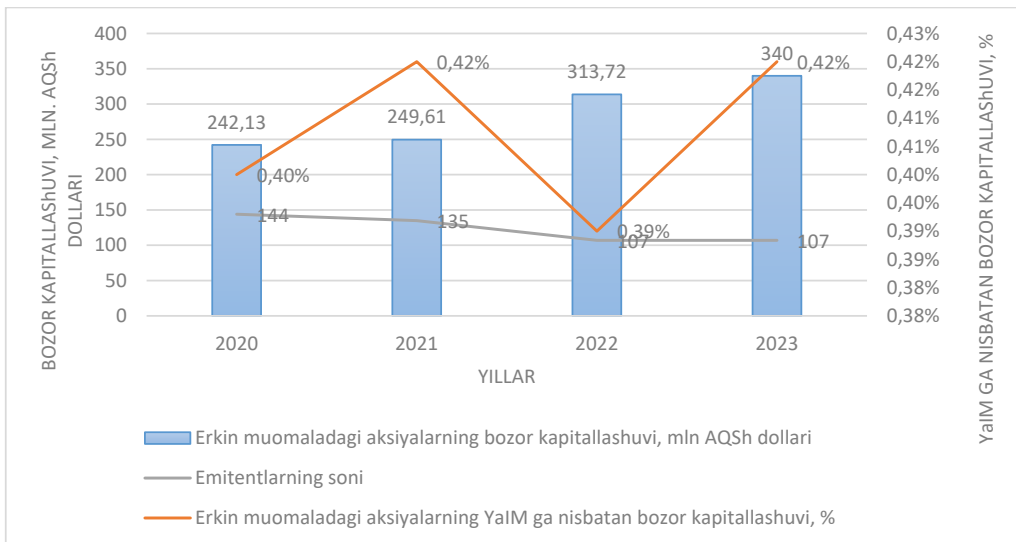

1-diagramma. 2020 – 2023 yillarda O‘zbekiston fond bozorida erkin muomaladagi aksiyalarning bozor kapitallashuvi [11].

Agar 1 – diagrammaga e‘tibor qaratadigan bo‘lsak, 2023-yilda erkin muomaladagi aksiyalarning bozor kapitallashuvi 2020-yilga nisbatan salkam 100 mln AQSh dollariga oshgan. Bir qarashda so‘nggi 4 yil davomida mamlakatda fond bozorining rivojlanishida o‘shish tendensiyasi kuzatilgan. Shu o‘rinda, bu borada ijobiy natija qo‘lga kiritilganiga qaramasdan, nega O‘zbekiston Respublikasi Prezidentining 2023-yil 2-sentyabrdagi PQ – 291-sonli qarori bilan fond bozorini tartibga solish vazifasi bir tashkilotdan boshqa bir tashkilotga o‘tkazildi degan o‘rinli savol tu‘g‘iladi. Bu savolga javob topish maqsadida e‘tiboringizni 2 – diagrammaga qaratmoqchimiz.

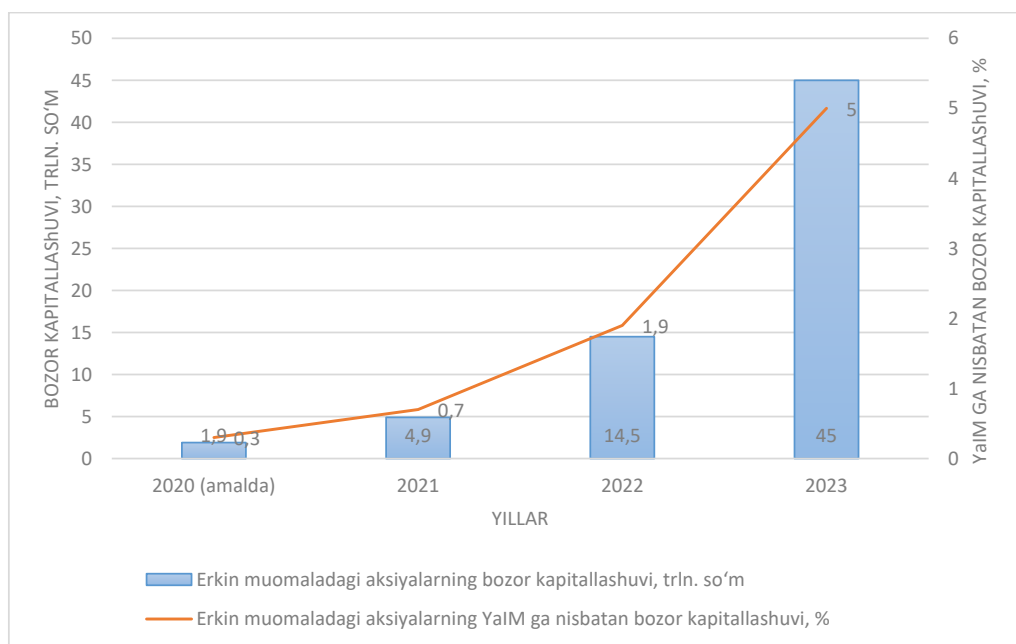

2 - diagramma. 2021-2023-yillar uchun rejalashtirilgan erkin muomaladagi aksiyalarning bozor kapitallashuvi [12].



2 – diagrammada O‘zbekiston Respublikasi Prezidentining 2021-yil 13-apreldagi PF–6207-sonli Farmoni bilan belgilab berilgan 2021–2023-yillar uchun erkin muomaladagi aksiyalarning bozor kapitallashuvi rejasi keltirilgan. Rasmga e‘tibor qaratgan bo‘lsangiz, 2023-yilda rejaga ko‘ra erkin muomaladagi aksiyalarning bozor kapitallashuvi 45 trln so‘mni tashkil etishi kerak bo‘lgan. Bu 3,7 mlrd AQSh dollariga ekvivalent qiymatdir. Biroq, 1 – diagrammadagi ma‘lumotlarga qarasangiz, amalda bu ko‘rsatkich 2023-yilda 340 mln AQSh dollarini tashkil etgan, ya‘ni reja bor yo‘g‘i 10% atrofida bajarilgan. 2 – diagrammada rejaga ko‘ra 2023-yilda erkin muomaladagi aksiyalarning yalpi ichki mahsulot (YalM) ga nisbatan bozor kapitallashuvi 5% ni tashkil etishi kerakligi ifodalangan. Ammo, 1 – diagrammadagi ma‘lumotlarga e‘tiborni qaratsak, amalda bu ko‘rsatkich 0,42% ni tashkil etgan.

Yuqoridagi diagrammalarda keltirilgan ma‘lumotlarning tahlilidan ko‘rinib turibdiki, garchi so‘nggi 4 yil davomida erkin muomaladagi aksiyalarning bozor kapitallashuvi ko‘rsatkichi bo‘yicha o‘shish kuzatilgan bo‘lsada, bu rejadagi raqamlardan ancha uzoq miqdorni ko‘rsatgan. Endi, barchamiz yuqorida keltirib o‘tilgan savolga, ya‘ni “nega O‘zbekiston Respublikasi Prezidentining 2023-yil 2-sentyabrdagi PQ – 291-sonli Qarori bilan fond bozorini tartibga solish vazifasi Moliya va iqtisodiyot vazirligidan Istiqbolli loyihalar milliy agentligiga o‘tkazildi” degan savolga javob topdik deya olamiz. Umuman olganda, bunday mas‘uliyatli vazifaning bir tashkilotdan boshqa tashkilotga o‘tkazilganligi mavjud muammolarni bartaraf etish yo‘lidagi muhim qadam bo‘lib, bunday qarorning qabul qilinishiga sabab bo‘lgan ushbu muammolar xususida quyida tahliliy ma‘lumotlarni keltirish asosida to‘xtalib o‘tmoqchimiz:

1. Fond bozorini rivojlantirishdagi muvaffaqiyatsizlikning eng asosiy sababi sifatida 2021–2023-yillar davomida mamlakatdagi eng yirik kompaniyalar va banklarning IPO ga chiqishi, ya‘ni ular aksiyalarining fond birjasi orqali ommaviy joylashtirilishining kutilganidek amalga oshmaganligini ko‘rsatish mumkin. Shu o‘rinda IPO ni nazariy tomondan qisqacha tushuntirib o‘tmoqchimiz:

IPO ingliz tilidagi “Initial Public Offering” so‘zlarining qisqartmasi bo‘lib, “birlamchi ommaviy taklif” degan ma‘noni anglatadi, ya‘ni u kompaniyalarning o‘z aksiyalarini fond birjasi listingiga kiritib, ommaga taklif qilish jarayonini namoyon etadi. IPO ni shartli ravishda ikkiga bo‘lish mumkin: odatiy IPO va xalq IPO si. Bular o‘rtasidagi farq juda oddiy bo‘lib, odatiy IPO ko‘proq yirik investorlar (yirik aksiyadorlar - kompaniyalar) ga aksiyalarni sotishga qaratilgan bo‘lsa, xalq IPO ci bo‘lsa ko‘proq chakana investorlar (mayda aksiyadorlar – aholi, ya‘ni jismoniy shaxslar) ga aksiyalarni sotishga qaratiladi. Ikkala IPO ning ham maqsadi bitta – u ham bo‘lsa kompaniya faoliyatiga imkon qadar ko‘proq investorlarni jalb qilishdir.

Endi yuqorida keltirilgan muammoning tahliliga qaytsak. 1 – jadvalda O‘zbekiston Respublikasi Prezidentining 2021-yil 13-apreldagi PF – 6207 – sonli Farmoni bilan belgilanganidek, 2021–2023-yillar davomida IPO ga chiqishi kerak bo‘lgan tashkilotlarning ro‘yxati keltirilgan. Jadvaldan ko‘rinib turganidek, 15 ta emitent, ya‘ni tashkilotlar 2023-yilga qadar IPO ga chiqishi rejalashtirilgan. Shu o‘rinda ta‘kidlab o‘tmoqchimizki, ro‘yxatga kiritilgan tashkilotlarning barchasi davlat ulushi bor tashkilotlar bo‘lib, ular yirik tashkilot va banklar bo‘lganligi uchun ularda IPO ga chiqish imkoniyati ko‘proqdir. Biroq, 2023 yilga kelib bu emitentlar orasidan faqat bitta tashkilot – “O‘zbekiston metallurgiya kombinati” AJ IPO ga chiqishga muvaffaq bo‘lgan [13]. 3 – diagrammada keltirilgan ma‘lumotlar bu fikrimizni tasdiqlab turibdi. Uylaymizki, O‘zbekiston Respublikasi Prezidentining 2023-yil 2-sentyabrdagi PQ – 291 – sonli Qarorining samarali ijro etilishi, qolgan 14 ta tashkilotning ham yaqin kelajakda IPO ga chiqishiga imkon yaratadi.

Shu o‘rinda 3 – diagrammadagi ma‘lumotlarni qisqacha tahlil qilib o‘tmoqchimiz. Ularga e‘tiborni qaratadigan bo‘lsak, bu erda O‘zbekiston Respublikasi Prezidentining 2021-yil 13-apreldagi PF–6207-sonli Farmonida keltirilgan “O‘zbekiston metallurgiya kombinati” AJ dan tashqari yana 8 ta tashkilot ko‘rsatilgan bo‘lib, ular ham IPO ga chiqish borasida sezilarli yutuqlarni qo‘lga kiritishayotgani keltirilgan ma‘lumotlardan ko‘rinib turibdi. Ayniqsa, “Toshkent” Respublika fond birjasida 2023-yilda tuzilgan bitimlar hajmi bo‘yicha birinchi o‘rinlarda “O‘zbekiston metallurgiya kombinati” AJ (21,6 mlrd so‘m), O‘zbekiston Respublikasi tovar – xomashyo birjasi (12,1 mlrd so‘m), Ipak yo‘li banki (7,2 mlrd so‘m) va Hamkorbank (7 mlrd so‘m) turibdi.

1-jadval. 2021 — 2023 yillarda aksiyalari fond birjasi orqali ommaviy joylashtirilishi belgilangan korxonalar ro‘yxati [14].

T/R	KORXONA NOMI
1.	“O‘zbekiston metallurgiya kombinati” AJ
2.	“O‘zbekneftgaz” AJ
3.	“O‘zmilliy bank” AJ
4.	AT Xalq banki
5.	“Agro bank” ATB
6.	“Mikrokreditbank” ATB
7.	“Qishloq qurilish bank” ATB



8.	“O‘zagrosug‘urta” AJ
9.	“Qurilishmashlizing” AJ
10.	“O‘zbekinvest” AJ
11.	“Uzbekistan airways” AJ
12.	“O‘ztransgaz” AJ
13.	“Olmaliq KMK” AJ
14.	“Navoiy KMK” AJ
15.	“O‘zavtosanoat” AJ

2. Investorlar orasida O‘zbekiston fond bozorini ommalashtirishga qaratilgan yangi vositalarni shakllantirish borasida ham ma‘lum darajada sustkashlikka yo‘l qo‘yildi. Boshqacha qilib aytganda, birja investision fondlari, ipoteka va islom qimmatli qog‘ozlari, shuningdek kraudfanding kabi vositalar amalga oshirilmay qoldi. Shu o‘rinda aytib o‘tish joizki, mamlakatimizda xalqaro depozitariyalar va global bank – kastodianlar bilan o‘zaro munosabatlar hali ham o‘rnatilmaganligi bois fond bozorida xorijiy o‘yinchilarning soni kamchilikni tashkil etmoqda. Zero, bunday munosabatlar o‘rnatilmas ekan, xorijliklar bizning fond bozoriga kirib kelishga shoshilishmaydi;

3. Fond bozorining oldingi regulyatori bo‘lgan Moliya va iqtisodiyot vazirligi bir vaqtning o‘zida Fond bozorining yagona dasturiy – texnik kompleksi va Korporativ axborot yagona portalining egasi, shuningdek bir qator kompaniyalarning aksioneri bo‘lganligi bois yuzaga kelgan manfaatlar to‘qnashuvi uning fond bozorini rivojlantirishga qaratilgan chora – tadbirlarni amalga oshirishiga ma‘lum darajada xalaqit berdi [15];

4. Davlat bilan mamlakat kapital bozorining professional ishtirokchilari o‘rtasida o‘zaro muloqotning etarli darajada o‘rnatilmaganligi, shuningdek jahon bozorlaridagi noqulay konyunktura kabilar ham fond bozorining rivojlanishiga ma‘lum darajada to‘sqinlik qildi;

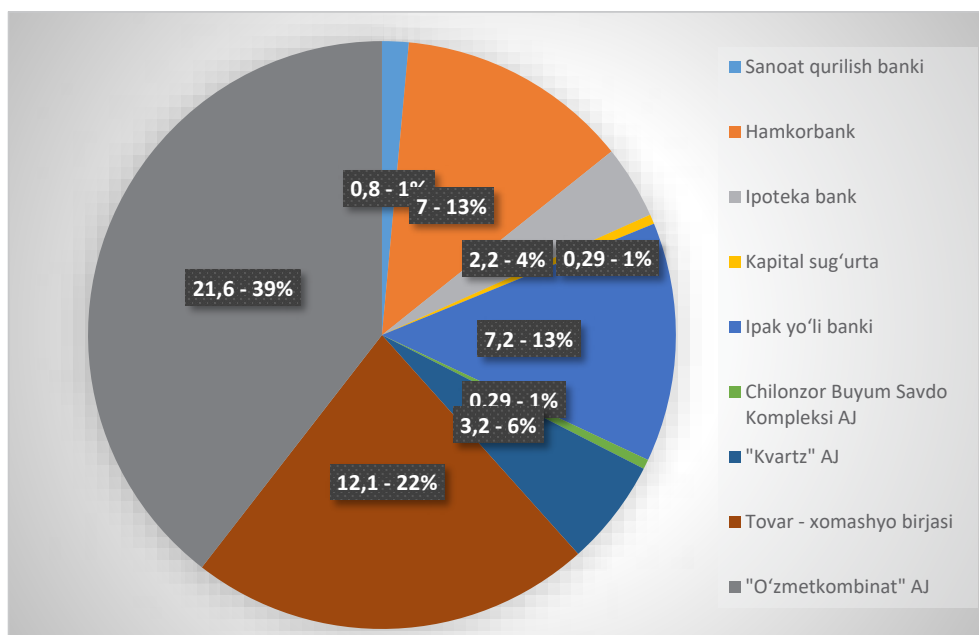

3-diagramma. “Toshkent” Respublika fond birjasida 2023-yilda tuzilgan bitimlar hajmi bo‘yicha eng yaxshi tashkilotlar [16].

5. Aksiyalarning likvidligi hali ham etarli darajada emas, boshqacha qilib aytganda fond bozorida faoliyat ko‘rsatayotgan investorlarning soni va fond birjasida faol muomalada bo‘ladigan qiziqarli qimmatli qog‘ozlar, ya‘ni aksiyalarning miqdori etarli emasligicha qolmoqda. Shu o‘rinda ta‘kidlab o‘tmoqchimizki, O‘zbekistonda juda ko‘plab yaxshi kompaniyalar faoliyat ko‘rsatishiga qaramasdan, ular hali ham turli sabablarga ko‘ra o‘z aksiyalarini fond birjasida muomalaga kiritishmayapti. Bunday holatni ham davlat sektori va ham xususiy sektor kompaniyalarida kuzatish mumkin. Bu tabiiyki, mamlakatdagi kapital bozori uchun o‘ziga xos “challenge”, ya‘ni katta “chaqiriq”dir;

6. Mamlakat fond bozorida mahalliy institusional investorlarning faolligi ko‘rinmay qolmoqda. Masalan, pensiya fondlari bu boradagi faoliyatini ko‘rmaymiz. Mamlakatdagi sug‘urta kompaniyalari bo‘lsa qimmatli qog‘ozlarga deyarli investisiya kiritmaydi. Bundan tashqari, pay investisiya fondlari ham faoliyat ko‘rsatmayapti;



7. Yana bir muhim muammolardan biri – bu xorijliklarning mahalliy fond bozorida qimmatli qog'ozlarini sotishdan oladigan foydalari yoki O'zbekiston kompaniyalaridan sotib olgan aksiyalari bo'yicha oladigan dividendlari ko'rinishidagi foydani repatriasiya qilish va valyutada konvertasiya qilish muammosidir. Ular hali ham tijorat banklarida valyutani konvertasiya qilish va kapitalni xorijga olib chiqish borasida ayrim qiyinchiliklarga duch kelishayotgan bo'lib, ular jumlasiga ortiqcha byurokratik to'siqlarning hali ham mavjudligini ko'rsatish mumkin. Shu o'rinda aytib o'tish joizki, hozirgi paytda mamlakatimizda Markaziy bank va boshqa mas'ul tashkilotlar bilan o'zaro hamkorlikda bu muammoni hal etish yo'lida muhim qadamlar tashlanayotgan bo'lib, bu xorijiy investorlarning mamlakatimizga bo'lgan ishonchini ortishi va ko'plab pul mablag'larini uzoq muddatga investitsiya qilishlari uchun imkon yaratadi.

8. Va nihoyat, fond bozorining rivojlanishi uchun mas'ul bo'lgan davlat boshqaruvi organlarida yuqori malakali mutaxassislarining etarli emasligi, shuningdek me'yoriy – huquqiy hujjatlar bilan belgilangan vazifalarning ijro etilishi ustidan etarli darajada nazoratning amalga oshirilmaganligi ham kabilarni ham muammolar sirasiga kiritish mumkin.

XULOSA VA TAKLIFLAR

Xulosa qilib aytadigan bo'lsak, kapital bozorini rivojlantirish yo'lida mavjud yuqoridagi kabi muammolarni bartaraf etish maqsadida mamlakatimiz hukumati tomonidan ko'plab ijobiy ahamiyatga ega bo'lgan chora – tadbirlar amalga oshirilayotgan bo'lib, yuqorida keltirib o'tganimizdek, O'zbekiston Respublikasi Prezidentining 2023-yil 2-sentyabrdagi PQ – 291 – sonli Qarori fikrimizning yaqqol isboti bo'la oladi. Shundan kelib chiqqan holda hamda O'zbekistonda kapital bozori, uning ajralmas qismi bo'lgan fond bozorini rivojlantirish bugungi kunning eng dolzarb ahamiyatga ega muammolaridan biri ekanligini hisobga olgan holda, quyida bu borada o'z tavsiyalarimizni keltirib o'tamiz:

- mamlakatda aksiyadorlarning, xususan mayda - minoritar aksiyadorlarning huquq va manfaatlarini himoya qilish tizimini yanada takomillashtirish kerak. Minoritar aksiyadorlar sirasiga jismoniy shaxslarni ham kiritish mumkin bo'lib, aynan ana shunday aksiyadorlar bilan ishlash, ularning huquq va manfaatlarini himoya qilish tizimini xalqaro talablar darajasida rivojlantirmas ekanmiz, u holda fond bozorining rivojlanishida muhim rol o'ynaydigan global portfel investorlarni jalb qilishda qiyinchiliklarga duch kelamiz;

- mamlakatda korporativ boshqaruvni ham qonunchilik darajasida va ham kompaniyalarning amaliyoti darajasida rivojlantirishga katta e'tiborni qaratishimiz kerak. Toki bunday korporativ boshqaruvga ega bo'lmas ekanmiz, investorlarning kompaniyalarimiz aksiyalarini xarid qilishga bo'lgan intilishlarini rag'batlantira olmaymiz. Jahon tajribasi shuni ko'rsatadiki, investorlar jiddiy korporativ boshqaruv tizimiga ega bo'lgan kompaniyalar bilan ishlashni ma'qul ko'rishadi;

- yuqorida keltirib o'tilganidek, IPO ga chiqishi kerak bo'lgan davlat ulushi bor kompaniya va banklar o'zlarini bunga tayyorlash uchun quyidagilarni amalga oshirishlari kerak: o'z korporativ boshqaruv va moliyaviy hisobot tizimlarini takomillashtirish; xorijiy va mahalliy investorlar bilan faol ishlashni o'rganish; aksiyadorlarga muhim masalalar bo'yicha muntazam ravishda hisobot berish tizimini yo'lga qo'yish; minoritar aksiyadorlarning manfaatlarini ustuvor qo'yadigan tizimni yaratish; nazorat kengashida mustaqil, biror – bir kishiga tegishli bo'lmagan a'zolarni tayinlash; kompaniya menejmentini nazorat kengashiga to'liq hisobot beradigan tizimga aylantirish;

- aholining moliyaviy savodxonlik darajasini oshirish va fuqarolarni investitsiyalash asoslari bo'yicha o'qitishga qaratilgan ta'lim berish tizimini rivojlantirish, shuningdek investorlarga ularning oldida turgan risk darajalarini minimallashtirish va yaxshi daromadlilik darajasiga chiqib olishlarini ta'minlash uchun savdo strategiyalarini ishlab chiqish va aktivlarni to'g'ri tanlashga qaratilgan konsalting xizmatlarini ko'rsatish tizimini rivojlantirishga ham muhim e'tiborni e'tiborni qaratish kerak;

- mamlakatda xorijiy investorlarning ishonchini har tomonlama oqlay oladigan zamonaviy kapital bozori infratuzilmasini rivojlantirishga alohida e'tibor qaratishimiz kerak. Bu tabiiy ravishda, ko'plab qonunchilik hujjatlarining O'zbekiston Respublikasi Prezidentining 2023-yil 2-sentyabrdagi PQ – 291 – sonli Qaroriga moslashtirish, bu hujjatlarni amalga joriy etish va sinovdan o'tkazish mexanizmlarini yaratish bo'yicha keng ko'lamdagi ishlar qilinishini anglatadi.

So'nggi so'z o'rinda aytmoqchimizki, mamlakatimizda kapital bozori, uning ajralmas qismi bo'lgan fond bozorini rivojlantirish iqtisodiy o'sishni har tomonlama rag'batlantirib, u asosiy makroiqtisodiy ko'rsatkich bo'lgan yalpi ichki mahsulotning o'sishi, aholining iqtisodiy faollik darajasi va rasmiy daromad manbalarining oshishi, shuningdek xorijiy investorlarning huquq va manfaatlarini yuqori darajada himoya qiladigan tizimning rivojlanishiga muhim ta'sir ko'rsatadi.

Foydalanilgan adabiyotlar ro'yxati

1. Gary Strumeyer & Sarah Swamy. The Capital Markets: Evolution of the Financial Ecosystem. 1st Edition. USA: Wiley Finance, 2017. 613 pages.



2. Alin Marius Andriesh. The importance of capital market in economy. CES Working papers, 1 (2), 2019. Pages 69 – 75.
3. Danial Jiwani. Buffett's 2 – Step Stock Market Strategy: Know When to Buy a Stock, become a Millionaire, Get the Highest Returns. USA: Kindle Edition, 2020. 188 pages.
4. Malcolm Baker & Jeffrey Wurgler. Investment Sentiment in the Stock Market. Journal of Economic Perspectives – Volume 21, Number 2 – Spring 2017 – Pages 129 – 151.
5. Алексей Воронцовский. Современные теории рынка капитала. Учебник. Санкт – Петербург: Экономика, 2020. 719 стр.
6. Лапина З. В., Прахт К. С. Рынок капитал: структура и функции. “Экономика и социум” №2 (15) 2015. стр. 141 – 143.
7. Елена Чиркова. Анатомия финансового пузыря. Издательство “Кейс”, 2020. 415 стр.
8. Сайбель Н. Ю., Ковальчук А. В. Фондовый рынок России: проблемы и перспективы развития. Finance and Credit, 2018, vol 24, iss.10, pp. 613 – 626.
9. Ўзбекистон Республикаси Президентининг 2023 йил 11 сентябрдаги “Ўзбекистон - 2030” стратегияси тўғрисида” ги ПФ – 158-сонли Фармони. www.lex.uz
10. Ўзбекистон Республикаси Президентининг 2023 йил 2 сентябрдаги “Капитал бозорини ривожлантиришнинг кўшимча чора-тадбирлари тўғрисида” ги ПҚ – 291-сонли қарори. www.lex.uz
11. “Тошкент” Республика Фонд Биржасининг расмий интернет сайти. www.uzse.uz
12. Ўзбекистон Республикаси Президентининг 2021 йил 13 апрелдаги “Капитал бозорини янада ривожлантириш чора-тадбирлари тўғрисида” ги ПФ – 6207-сонли Фармони. www.lex.uz
13. “Ўзбекистон металлургия комбинати” АЖ нинг расмий интернет сайти www.uzbeksteel.uz
14. Ўзбекистон Республикаси Президентининг 2021 йил 13 апрелдаги “Капитал бозорини янада ривожлантириш чора-тадбирлари тўғрисида” ги ПФ – 6207-сонли Фармони. www.lex.uz
15. Инвестиция институтлари миллий уюшмасининг расмий интернет сайти www.naii.uz
16. “Тошкент” Республика Фонд Биржасининг расмий интернет сайти. www.uzse.uz



KORXONALARNING TASHQI SAVDO FAOLIYATINI RIVOJLANTIRISHDA TIJORAT BANKLARI FAOLLIGINI OSHIRISH YO'LLARI

Ibragimov Mansur Axmetovich

Qoraqalpoq davlat universiteti mustaqil doktoranti

Annotatsiya: Tijorat banklarining mijozlarning eksport-import operatsiyalarini moliyalashtirish amaliyotini takomillashtirish korxonalarining tashqi savdo faoliyatini rivojlantirishning zaruriy shartlaridan biri hisoblanadi. Banklarning mazkur amaliyotida kredit va hisob-kitob xizmatlari muhim o'rin tutadi. Jumladan, tijorat banklari tomonidan ochiladigan hujjatlashtirilgan akkreditivlar korxonalarining import operatsiyalari bo'yicha to'lovlarni kafolatlash imkonini beradi. Maqolada respublika tijorat banklarining korxonalarining tashqi savdo faoliyatiga xizmat ko'rsatish amaliyotini takomillashtirishga qaratilgan ilmiy takliflar ishlab chiqilgan.

Kalit so'zlar: tijorat banki, korxonalar, tashqi savdo, hujjatlashtirilgan akkreditiv, forvard, xorijiy valyuta, valyuta kursi, valyuta intervensiyasi, kredit, kafolat, foiz stavkasi.

Abstract: Improving the practice of commercial banks in financing export-import transactions of clients is one of the prerequisites for the development of foreign trade activities of enterprises. In this practice of banks, an important place is occupied by credit and settlement services. In particular, documentary letters of credit opened by banks make it possible to guarantee payments for import operations of enterprises. The article developed scientific proposal aimed at improving the practice of commercial banks in servicing the foreign trade activities of enterprises.

Key words: commercial bank, enterprises, foreign trade, documentary letter of credit, forward, foreign currency, exchange rate, foreign exchange intervention, credit, guarantee, interest rate.

Аннотация: Совершенствование практике коммерческих банков по финансированию экспортно-импортных операций клиентов является одним из обязательных условий развития внешнеторговую деятельность предприятий. В данной практике банков важное место занимает кредитные и расчетные услуги. В частности, документарные аккредитивы, открываемые банками, позволяет гарантировать платежи по импортным операциям предприятий. В статье разработаны научные предложения, направленных на совершенствовании практике коммерческих банков по обслуживанию внешнеторговую деятельность предприятий.

Ключевые слова: коммерческий банк, предприятия, внешняя торговля, документарный аккредитив, форвард, иностранная валюта, валютный курс, валютная интервенция, кредит, гарантия, процентная ставка.

KIRISH

O'zbekiston Respublikasi Prezidentining 2022-yil 28-yanvardagi PF-60-sonli Farmoni bilan tasdiqlangan Yangi O'zbekistonning 2022–2026-yillarga mo'ljallangan Taraqqiyot strategiyasida mavjud imkoniyatlarni to'liq ishga solgan holda mahalliy sanoat tarmoqlari eksport salohiyatini yanada rivojlantirish, tashqi bozorlar va xalqaro talablarga javob beradigan standartlarni joriy etish va mashhur brendlarni jalb etish, xususi sektorning eksportdagi ulushini 60 foizga etkazish, avtotransport vositalari eksportini 3 baravarga oshirish va 1 milliard AQSh dollariga etkazish, turizm, transport, axborot-kommunikasiya, jumladan dasturiy taminotlar va boshqa xizmatlar eksportini 1,7 baravarga oshirish yoki 4,3 milliard AQSh dollariga etkazish, eksportchi korxonalar sonini hozirgi 6500 tadan 15000 taga etkazish mamlakatning eksport salohiyatini oshirishning ustuvor yo'nalishlari sifatida e'tirof etilgan [1].

Shuningdek, O'zbekiston Respublikasi Prezidentining 2017-yil 2-sentyabrdagi PF-5177-sonli "Valyuta siyosatini liberallashtirish bo'yicha birinchi navbatdagi chora-tadbirlar to'g'risida"gi Farmonida yuridik va jismoniy shaxslarning chet el valyutasini erkin sotib olish va sotish hamda o'z mablag'larini o'zining hohishiga ko'ra erkin tasarruf etish huquqlarini ruyobga chiqarish to'liq ta'minlash, milliy valyutaning chet el valyutasiga nisbatan kursini belgilashda bozor mexanizmlarini qo'llash, davlat qimmatli qog'ozlari bozorini rivojlantirish vazifalari qo'yilgan [2].

Mazkur holatlar tijorat banklarining korxonalarining tashqi savdo faoliyatiga xizmat ko'rsatish amaliyotini takomillashtirish zaruriyatini yuzaga keltiradi.

ADABIYOTLAR SHARHI

J.Sinking fikriga ko'ra, agar bank ma'lum sabablarga ko'ra balansni ichida xedjirlashni amalga oshira olmasa, unda xedjirlash maqsadida balansdan tashqari usullardan, ya'ni valyutadagi hosilaviy instrumentlardan – fyuchers, forvard, opsiyondan foydalanishi mumkin [3].

J.Sinking xulosasidan ko'rinadiki, xorijiy valyutadagi hosilaviy vositalar tijorat banklari faoliyatidagi valyuta riskini boshqarishda muhim rol o'ynaydi. Ammo, O'zbekiston tijorat banklari amaliyotida valyutaviy hosilaviy instrumentlar bo'lgan valyuta opsiylari va valyuta fyucherslarining mavjud emasligi ularning valyuta riskini boshqarish imkoniyatini cheklaydi.

A.Burenning xulosasiga ko'ra, forvard valyuta kursiga forvard shartnomasi obyekt bo'lgan xorijiy valyuta emitenti bo'lgan mamlakatdagi inflyasiya bilan milliy iqtisodiyotdagi inflyasiya o'rtasidagi farq sezilarli darajada ta'sir ko'rsatadi [4].

Haqiqatdan ham, respublikamizda inflyasiya darajasining taraqqiy etgan mamlakatlardagi inflyasiya darajasidan yuqori ekanligi milliy valyutaning etakchi xorijiy valyutalarga nisbatan forvard kursiga sezilarli darajada ta'sir ko'rsatmoqda.

Bir guruh xorijlik iqtisodchi olimlarning fikriga ko'ra, valyuta kurslarining barqarorligini ta'minlash valyuta munosabatlarini tartibga solishning asosiy masalasi hisoblanadi [5].

M.Eskindarov va E.Zvonovanning xulosasiga ko'ra, tijorat banklarining spot operatsiyalarini rivojlantirishda ochiq valyuta pozitsiyalarining miqdori va marjaning minimal miqdori muhim o'rin tutadi [6].

H.Mendonsa va B. Tibertolar amalga oshirgan tadqiqotlarning natijalari ko'rsatdiki, milliy valyutaning barqarorligini ta'minlashning birlamchi sharti bo'lib, Markaziy bankka bo'lgan ishonch hisoblanadi, chunki, ushbu ishonch mavjud bo'lgandagina milliy valyutaning almashuv kursining pasayishini inflyasiyaga ta'sirini neytrallashtirish mumkin [7].

Haqiqatdan ham, yuridik va jismoniy shaxslar tomonidan Markaziy bankka nisbatan ishonchning mavjudligi inflyasion va devalvasion kutilmalarning ijobiy bo'lishiga olib keladi. Bu esa, o'z navbatida, milliy valyutaning nominal almashuv kursiga nisbatan yuzaga keladigan inflyasion bosimning oldini olish imkonini beradi. Inflyasiya darajasi ta'sirida milliy valyutaning devalvasiya sur'atining yuqori bo'lishi yuridik shaxslarning import to'lovi bilan bog'liq bo'lgan xarajatlari miqdorining oshishiga, jismoniy shaxslarning daromadlari va jamg'armalarining real qiymatini pasayishiga olib keladi. Buning natijasida salbiy inflyasion va devalvasion kutilma yuzaga keladi.

N. Shegoleva va V.Xabarov valyutaviy svoplarning quyidagi xususiyatlarini aniqlagan:

- ularning asosida har doim jalb qilingan resurslar yotadi;
- ular forvard operatsiyalari elementlarini o'z ichiga oladi, shuning uchun ularga forvard operatsiyalari maqsadlari xos, aynan, valyuta kurslarining tebranishidan (valyuta risklaridan) himoyalaniq maqsadida aktivlarni joylashtirish va sug'urtalash [8].

Haqiqatdan ham, svop bitimlari spot va forvard bitimlarining uyg'unlashuviga asoslangan bo'lib, ularni amalga oshirishdan ko'zlangan asosiy maqsadlardan biri bo'lib, valyuta zaxiralari valyuta risklaridan himoya qilish hisoblanadi. Forvard operatsiyalari esa, eksportchi korxonalar tomonidan eksport tushumini valyuta risklaridan himoya qilish maqsadida amalga oshiriladi.

N.Jumaevning fikriga ko'ra, respublikamizda so'mdagi depozitlar va kreditlarning bozor stavkalarining beqarorligi saqlanib qolmoqda. Bu esa, forvard kurslarining barqarorligiga nisbatan salbiy ta'sirni yuzaga keltiradi. Depozitlar va kreditlarning foiz stavkalari ustama va diskontning darajasini belgilovchi omil hisoblanadi. Ustama va diskont esa, forvard kursini spot kursidan farqlantiruvchi yagona omil hisoblanadi [9].

Haqiqatdan ham, forvard operatsiyalarida diskont va ustamani aniqlaydigan yagona omil bo'lib, bitim valyutasidagi kreditlarning foiz stavkasi bilan baholovchi valyutadagi depozitlarning foiz stavkasi o'rtasidagi farq hisoblanadi.

T.Bobakulov va U.Abdullaevning xulosasiga ko'ra, bank amaliyotida mutlaqo amalga oshirilmagan yoki muddatida amalga oshirilmagan forvard operatsiyalarining mavjudligi tabiiy holat hisoblanadi. Chunki, forvard shartnomasida ishtirok etuvchi tomonlardan biri shartnoma muddati tugagan paytda to'lovga noqobil bo'lib qolishi mumkin [10].

TADQIQOT METODOLOGIYASI

Ushbu maqolani tayyorlashda me'yoriy-huquqiy xujjatlar, foydalanilgan adabiyotlar va internet ma'lumotlari rasmiyligi, undagi iqtisodchi olimlarning mavzuga oid ilmiy-nazariy qarashlarining qiyosiy va tanqidiy tahlil qilingan. Mavzuni o'rganish davomida umumiy iqtisodiy usullar bilan bir qatorda tizimli tahlil, umumlashtirish, abstrakt-mantiqiy fikrlash, statistik usullardan foydalanilgan.



TAHLIL VA NATIJALAR

Respublikamizda valyutaviy konversion operatsiyalar Respublika valyuta birjasida (RVB) va birjadan tashqari valyuta bozorida amalga oshiriladi. Milliy valyutaning nominal almashuv kursi RVBda, AQSh dollariga bo'lgan talab va taklif asosida shakllanadi. Bunda, buyurtmali savdo tizimi amal qiladi va hozircha faqat AQSh dollari bilan evro valyuta savdosi obyektlari bo'lib turibdi.

O'zbekiston Respublikasida 2017-yilning 5-sentyabridan boshlab milliy valyutani xorijiy valyutalarga konvertirlash muammosining hal bo'lganligi va milliy valyutani xorijiy valyutalarga nisbatan kursini shakllantirishda faqat bozor mexanizmidan foydalanish talabining qo'yilganligi tijorat banklari va ularning mijozlarining valyuta operatsiyalarini rivojlantirishga kuchli turtki berdi.

Shuningdek, jismoniy shaxslarga xorijiy valyutalarni tijorat banklarining valyuta ayirboshlash shoxobchalari orqali erkin sotib olish va sotish imkonining berilganligi valyuta operatsiyalari hajmini oshirishda muhim o'rin tutmoqda.

1-jadval. 2018-2022 yillarda yuridik shaxslarning O'zbekiston Respublikasining valyuta birjasi va birjadan tashqari valyuta bozorida chet el valyutasi xaridi, mln. AQSh dollari [11].

Ko'rsatkichlar	2018-yil.	2019-yil.	2020-yil.	2021-yil.	2021 yilda 2018 yilga nisbatan o'zgarishi
Yuridik shaxslarning valyuta birjasidan xaridi	9 533	10 521	11 706	11 188	17,4 %
Yuridik shaxslarning birjadan tashqari bozordan xaridi	845	3 203	3 655	20 290	24,0 marta

1-jadval ma'lumotlaridan ko'rinadiki, respublikamizda yuridik shaxslarning valyuta birjasidan chet el valyutasining xaridi miqdori o'sish tendensiyasiga ega bo'lgan. Ammo, ushbu ko'rsatkich 2021-yilda 2020-yilga nisbatan keskin kamaygan. Bu esa, mazkur davrda birjadan tashqari valyuta bozorida yuridik shaxslar tomonidan chet el valyutasini sotib olish jarayonini faollashganligi bilan izohlanadi.

1-jadval ma'lumotlaridan ko'rinadiki, yuridik shaxslarning birjadan tashqari valyuta bozorida chet el valyutasini xarid qilish miqdori 2018–2021-yillarda o'sish tendensiyasiga ega bo'lgan. Bu esa, birjadan tashqari valyuta bozorini rivojlanib borayotganligidan dalolat beradi.

2-jadval. Tashqi iqtisodiy faoliyat Milliy bankining valyuta operatsiyalaridan olgan daromadlarining miqdori va darajasi [12].

Ko'rsatkichlar	2018-yil.	2019-yil.	2020-yil.	2021-yil.	2022-yil.
Valyuta operatsiyalaridan olingan daromadlar, mlrd. so'm.	19,7	130,3	228,8	291,5	2780,4
Valyuta operatsiyalaridan olingan daromadlarning foizsiz daromadlar hajmidagi salmog'i, %	2,3	8,1	13,6	11,1	54,4

2-jadval ma'lumotlaridan ko'rinadiki, 2018–2022-yillarda TIF Milliy bankining valyuta operatsiyalaridan olgan daromadlari miqdori o'sish tendensiyasiga ega bo'lgan. Bu esa, Milliy bankning valyuta operatsiyalarini rivojlantirish nuqtai-nazaridan ijobiy holat hisoblanadi.

2-jadval ma'lumotlaridan ko'rinadiki, Milliy bankning foizsiz daromadlari hajmida valyuta operatsiyalaridan olingan daromadlarning salmog'i 2018–2020-yillarda o'sish tendensiyasiga ega bo'lgan. Buning ustiga, mazkur ko'rsatkich 2022-yilda 2018-yilga nisbatan yuqori sur'atda o'sgan.

Tijorat banklarining valyuta operatsiyalaridan olgan daromadlari miqdorining dinamikasi va darajasi valyuta operatsiyalarining samaradorligini baholash uchun etarli emas. Buning uchun banklarning valyuta operatsiyalaridan ko'rgan zararlari miqdorining bankning foizsiz xarajatlari hajmidagi salmog'ining o'zgarishini ham tahlil qilish zarur bo'ladi.

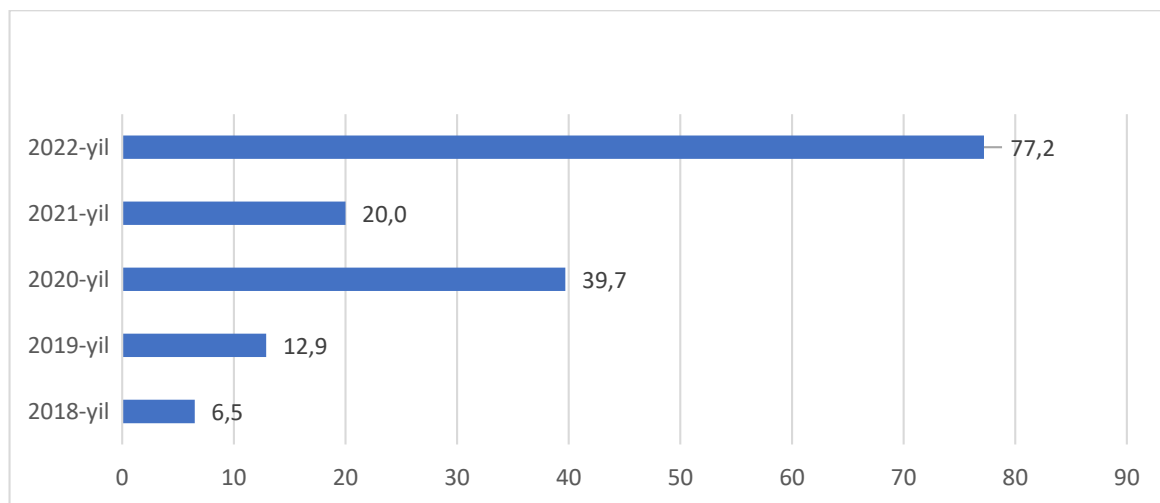

1-rasm. TIF Milliy bankida valyuta operatsiyalaridan ko'rilgan zararining foizsiz xarajatlar hajmidagi salmog'i, foizda.

1-rasmda keltirilgan ma'lumotlardan ko'rinadiki, 2018–2020-yillarda TIF Milliy bankida valyuta operatsiyalaridan ko'rilgan zararlarining foizsiz xarajatlar hajmidagi salmog'i o'sish tendentsiyasiga ega bo'lgan. Buning ustiga, ushbu ko'rsatkich 2022-yilda 2018-yilga nisbatan yuqori darajada o'sgan.

2018–2022-yillarda TIF Milliy banki valyuta operatsiyalarining umumiy hajmida mutlaq asosiy o'rinni spot operatsiyalari egallagan. Bu esa, uning forvard va svop operatsiyalarini rivojlanmaganligidan dalolat beradi.

Shuningdek, TIF Milliy bankida 2017, 2019 va 2021-yillarda forvard va svop operatsiyalari mavjud bo'lmagan. Bu esa, ushbu bankning valyuta operatsiyalarini rivojlantirish nuqtai-nazaridan salbiy holat hisoblanadi.

Forvard va svop operatsiyalarining mavjud emasligi TIF Milliy bankiga ochiq valyuta pozitsiyalari holatini yaxshilash imkonini bermaydi va uning valyutaviy likvidligiga nisbatan kuchli salbiy ta'sirni yuzaga keltiradi.

Tijorat banklarining korxonalarining tashqi savdo faoliyatiga xizmat ko'rsatish amaliyotida kreditlash xizmati muhim o'rin tutadi.

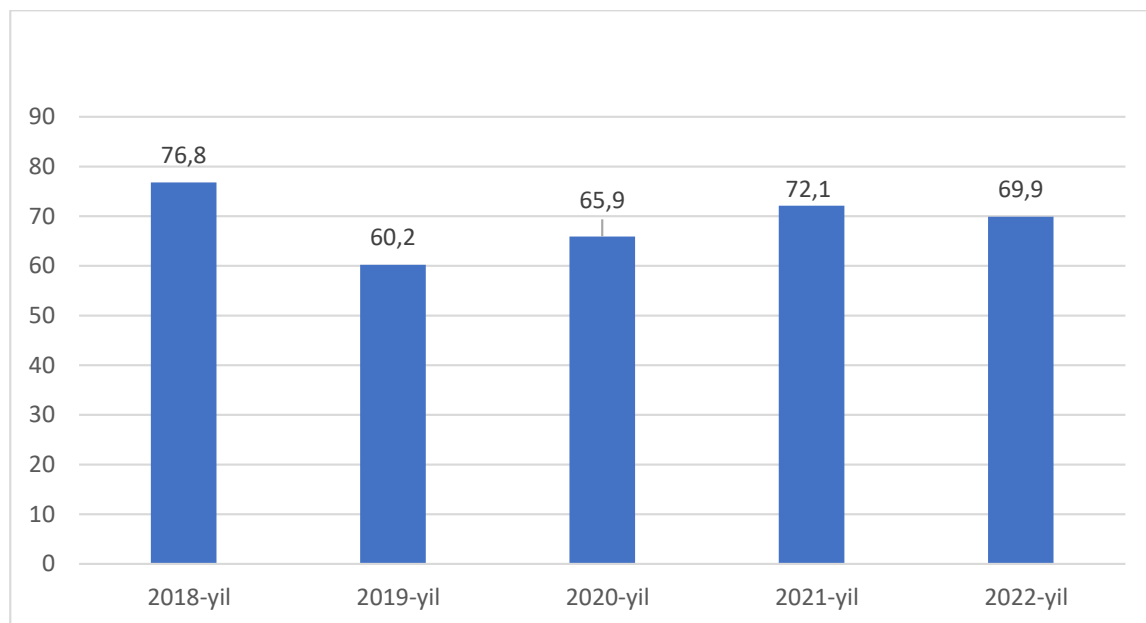

2-rasm. AJ "Asakabank" kreditlarining umumiy hajmida xorijiy valyutalarda berilgan kreditlarning salmog'i, foizda¹.

2-rasm ma'lumotlaridan ko'rinadiki, 2018–2022-yillarda Asakabank kreditlarining umumiy hajmida xorijiy valyutalarda berilgan kreditlarning salmog'i nisbatan yuqori bo'lgan. Biroq, ushbu ko'rsatkich 2022-yilda 2018-yilga nisbatan sezilarli darajada pasaygan.

¹ Расм муалиф томонидан АЖ "Асакабанк"нинг баланс ҳисоботи маълумотлари асоида тузилган.



Tijorat banklarining korxonalarining tashqi savdo faoliyatiga xizmat ko'rsatish amaliyotida hisob-kitob xizmati ham muhim o'rin tutadi. Bunda hujjatlashtirilgan akkreditivlar orqali amalga oshiriladigan to'lovlar muhimdir.

Respublikamiz tijorat banklari tomonidan korxonalarining import to'lovlari bo'yicha ochilgan hujjatlashtirilgan akkreditivlarning umumiy hajmida qoplangan akkreditivlar nisbatan yuqori salmoqni (80 foizdan ortiq) egallaydi. Ushbu akkreditivlarning asosiy kamchiligi shundaki, unda korxonaga tegishli bo'lgan valyuta mablag'larining bir qismi uning xo'jalik aylanmasidan chiqib qoladi.

XULOSA VA TAKLIFLAR

O'zbekiston Respublikasida yuridik shaxslarning chet el valyutasini erkin sotib olish va sotish hamda o'z mablag'larini o'zining hohishiga ko'ra erkin tasarruf etish huquqlarini to'liq ta'minlanganligi, milliy valyutaning chet el valyutasiga nisbatan kursini belgilashda bozor mexanizmlarini qo'llashni joriy etilganligi korxonalarining tashqi savdo faoliyatini rivojlantirishga xizmat qiladi.

Respublikamizda yuridik shaxslarning valyuta birjasidan chet el valyutalarini xarid qilish miqdori 2018–2020-yillarda, birjadan tashqari bozordan chet el valyutalarini xarid qilish miqdori esa, 2018–2022-yillarda o'sish tendensiyasiga ega bo'lgan.

2018–2022-yillarda TIF Milliy bankining valyuta operatsiyalaridan olgan daromadlari miqdori, 2018–2020-yillarda foizsiz daromadlar hajmida valyuta operatsiyalaridan olingan daromadlarning salmog'i o'sish tendensiyasiga ega bo'lgan.

2018–2020-yillarda TIF Milliy bankida valyuta operatsiyalaridan ko'rilgan zararlarning foizsiz xarajatlar hajmidagi salmog'i o'sish tendensiyasiga ega bo'lgan. Buning ustiga, ushbu ko'rsatkich 2022-yilda 2018-yilga nisbatan yuqori darajada o'sgan.

2018–2022-yillarda TIF Milliy banki valyuta operatsiyalarining umumiy hajmida mutlaq asosiy o'rinni spot operatsiyalari egallaganligi uning forvard va svop operatsiyalarini rivojlanmaganligidan dalolat beradi.

2018–2022-yillarda Asakabank kreditlarining umumiy hajmida xorijiy valyutalarda berilgan kreditlarning salmog'i nisbatan yuqori bo'lgan. Biroq, ushbu ko'rsatkich 2022-yilda 2018-yilga nisbatan sezilarli darajada pasaygan.

Fikrimizcha, respublikamiz tijorat banklarining korxonalarining tashqi savdo faoliyatiga xizmat ko'rsatish amaliyotini takomillashtirish uchun quyidagi tadbirlarni amalga oshirish lozim:

1. Tijorat banklarining forvard valyuta operatsiyalarini rivojlantirish uchun, birinchidan, milliy valyuta nominal almashuv kursining tebranish yo'lakchasini toraytirish kerak; ikkinchidan, baholovchi valyutadagi depozitlarning foiz stavkalarini barqarorligini ta'minlash lozim; uchinchidan, milliy valyutaning qadrsizlanishi natijasida milliy valyutada berilgan kreditlarning qadrsizlangan qiymatini kompensasiya qilish maqsadida kreditlarning so'ndirish summasini forvard shartnomasi bo'yicha xorijiy valyutaga sotishni yo'lga qo'yish zarur; to'rtinchidan, forvard operatsiyalari bo'yicha baholovchi valyuta bitim valyutasiga nisbatan ustama bilan kotirovka qilinayotgan sharoitda daromad olish usulini qo'llagan holda ushbu operatsiyalarning daromadlilik darajasini oshirish kerak.

Tijorat banklarining forvard operatsiyalarini rivojlantirishda baholovchi valyutadagi, ya'ni so'mdagi depozitlarning foiz stavkalarini barqarorligini ta'minlash muhim o'rin tutadi. Respublikamizda esa, tijorat banklari depozitlarining foiz stavkalarini beqarorligi kuzatilmoqda. Bu esa, banklarda depozit bazaning etarli emasligi, kreditlarning foiz stavkalarini yuqori ekanligi, banklarning xorijiy valyutadagi depozitlariga nisbatan o'rnatilgan majburiy zaxira stavkalarining yuqori ekanligi kabi omillar bilan izohlanadi.

2. Korxonalarining tashqi savdo faoliyatini moliyalashtirish maqsadida beriladigan kreditlarning hajmini oshirish uchun, birinchidan, doimiy valyuta tushumiga ega bo'lgan korxonalarining import to'lovlari bo'yicha ochilgan hujjatlashtirilgan akkreditivlarni kredit liniyasi ochish yo'li bilan kreditlash ko'lamini kengaytirish kerak; ikkinchidan, xalqaro faktoring va xalqaro forfeytingni respublikamiz korxonalarining tashqi savdo faoliyatini kreditlash amaliyotiga joriy qilish lozim; uchinchidan, tijorat banklarining xorijiy valyutalardagi muddatoli depozitlarini Markaziy bankning majburiy zaxira talabnomalaridan ozod qilish yo'li bilan banklarning valyutaviy likvidlilik darajasini oshirish zarur.

O'zbekiston Respublikasi Markaziy bankining tijorat banklarining xorijiy valyutalardagi depozitlariga nisbatan o'rnatilgan majburiy zaxira stavkalarini darajasi yuqoridir (18%). Buning ustiga, majburiy zaxira ajratmalari summasi banklarning "Nostro" vakillik hisobraqamlaridan olib qo'yilib, Markaziy bankning balansida deponent qilinmoqda.

Fikrimizcha, O'zbekiston Respublikasi Markaziy bankining xorijiy valyutalar bo'yicha majburiy zaxira talabnomasining bazaviy stavkasini LIBOR ning yillik stavkasidan kelib chiqqan holda belgilash qolgan zaxira stavkalarining ham darajasini pasaytirish imkonini beradi. Buning natijasida, tijorat banklarining xorijiy valyutalarda muddatli depozitlar jalb qilish imkoniyati kengayadi va tashqi savdoni kreditlash uchun berilayotgan kreditlar hajmi oshadi.

**Foydalanilgan adabiyotlar ro'yxati**

1. Ўзбекистон Республикаси Президентининг 2022 йил 28 январдаги ПФ-60-сонли Фармони. Янги Ўзбекистоннинг 2022-2026 йилларга мўлжалланган Тараққиёт стратегияси тўғрисида//www.lex.uz.
2. Ўзбекистон Республикаси Президентининг 2017 йил 2 сентябрдаги “Валюта сиёсатини либераллаштириш бўйича биринчи навбатдаги чора-тадбирлар тўғрисида”ги ПФ-5177-сонли Фармони//www.lex.uz.
3. Синки Дж. Финансовый менеджмент в коммерческомбанке и в индустрии финансовых услуг. Пер. с англ. – М.: Альпина Паблишер, 2017. – С. 807.
4. Буренин А.Н. Форварды, фьючерсы, опционы, экзотические и погодные производные. – М.: ООО “НТО”, 2011. – С. 56-57.
5. Friedman M. and Friedman R. Free to Choose. - Penguin: Middlesex, 1980. – P. 60-61, 76-77.; Friedman M. Essays in Positive Economics. - Chicago: University of Chicago Press, 1953. – P. 177-178.; Volcker P. Fortunes: The World's Money and the Threat to American Leadership. – New York Times, 1992. – 395 p.
6. Эскиндаров М.А., Звонова Е.А. Международные валютные отношения. Учебник. – М.: КНОРУС, 2018. – С. 360.
7. Mendonca H., Tiberto B. P (2017). Effect of Credibility and Exchange Rate Pass-Through on Inflation: An Assessment for Developing Countries. International Review of Economics and Finance, 50. – P.196-244.
8. Шеголева Н.Г., Хабаров В.И. Виды операций своп и технология реализации//Финансы и кредит. – Москва, 2012. – №37. – С. 33-42.
9. Жумаев Н.Х. Ўзбекистонда валюта муносабатларини тартибга солиш методологиясини такомиллаштириш. И.ф.д. илм. дар. ол. уч. тақд. эт. дисс. автореф. – Тошкент, 2008. – Б. 24.
10. Бобакулов Т.И., Абдуллаев У.А. Халқаро валюта-кредит муносабатлари. Дарслик. - Тошкент: Sano-standart, 2014 - Б. 107-108.
11. Ички валюта бозоридида амалга оширилган операциялар. www.cbu.uz (Ўзбекистон Республикасининг Марказий банки).
12. Молиявий натижалар тўғрисида ҳисобот. www.nbu.uz (Ташқи иқтисодий фаолият Миллий банки).



METHODOLOGICAL FOUNDATIONS OF THE QUALITY MANAGEMENT SYSTEM IN CONSTRUCTION INDUSTRY ENTERPRISES

Usmanov Ilkhom Achilovich

Professor of the Department of Business Management,
Samarkand State University of Architecture and Civil
Engineering named after Mirzo Ulugbek

Buriyev Yakim Toshimovich

Professor of the Department of Business Management,
Samarkand State University of Architecture and Civil
Engineering named after Mirzo Ulugbek

Abstract: The goal of large-scale reforms in the construction sector of our country is to increase its international competitiveness. In turn, achieving competitiveness corresponding to quality models is associated with the widespread use of quality management systems in enterprises according to international standards ISO 9001-2015. At the same time, scientific and methodological issues on the application of these systems in the activities of construction industry participants have not yet found a final solution. In this article, the authors propose a methodological concept and mechanism for quality management at enterprises in the construction industry of the regions.

Key words: quality management, construction industry, regional quality strategy, quality management system.

Annotatsiya: Mamlakatimizda qurilish sohasida olib borilayotgan keng qamrovli islohotlarning maqsadi uning xalqaro raqobatbardoshligini oshirishdan iborat. Raqobatbardoshlikning asosiy modellaridan bo'lmish sifat bo'yicha raqobatbardoshligiga erishish esa ISO 9001-2015 xalqaro standartlariga mos sifat menejmenti tizimlarini ommalashtirish bilan bog'liq. Shu bilan birga, bugungi kungacha ushbu tizimlarni qurilish sanoati ishtirokchilari faoliyatida qo'llash bo'yicha ilmiy-uslubiy masalalar oxirigacha o'z echimini topmagan. Mazkur maqola orqali mualliflar tomonidan mintaqaviy qurilish sanoati korxonalarida sifat menejmentining metodologik konsepsiyasi va mexanizmalari taklif qilingan.

Kalit so'zlar: sifat menejmenti, qurilish sanoati, mintaqaviy sifat strategiyasi, sifat menejmenti tizimi.

Аннотация: Целью масштабных реформ в сфере строительства нашей страны является повышение её международной конкурентоспособности. В свою очередь, достижение конкурентоспособности, соответствующей моделям качества, связано с массовым использованием на предприятиях систем менеджмента качества по международным стандартам ИСО 9001-2015. Вместе с тем, до настоящего времени научно-методические вопросы по применению этих систем в деятельности участников строительной индустрии не нашли окончательного решения. В данной статье авторами предложены методологическая концепция и механизм менеджмента качества на предприятиях строительной индустрии регионов.

Ключевые слова: менеджмент качества, строительная индустрия, региональная стратегия качества, система менеджмента качества.

INTRODUCTION

The wide spread of quality management systems is explained by their role in increasing the competitiveness of enterprises. Today, 1976 production enterprises of Uzbekistan have implemented quality management systems based on international standards, of which 1865 have ISO 9001 quality management standard, 42 - ISO 14001 environmental management standard, 43 - ISO 22000 food safety management standard [1].

Today, increasing the attractiveness of the construction market of Uzbekistan is the reason for the entry of many foreign project and construction companies. The main reason for this is the existence of a quality management system that meets international requirements in foreign companies. The fact that the guarantee system of quality management in the field of construction did not allow to fully satisfy the demands of consumers is the basis for the large number of errors and defects in construction objects. In the first half of 2024, it was found that 25,5 billion soums worth of work was done poorly in 338 cases by the prosecutor's office alone [2]. The attractiveness of investment proposals from the international construction market is evaluated by the con-



tractor's guarantee of quality, that is, the presence of an internationally certified quality management system.

In order to change the current situation, it is necessary to increase the competitiveness of local construction companies in terms of quality in the first place.

Based on these points of reference, we decided to focus on improving the theoretical mechanisms linking competitiveness in construction to quality.

LITERATURE ANALYSIS

Wide spread of quality management systems in real sectors of the economy is primarily the result of many years of scientific research and practical research devoted to quality management.

The theoretical foundations of modern quality management were developed by U. Shukhart, E. Deming, F. Crosby, Dj, Djuran, A. Feigenbaum, G. Taguchi, K. Ishikawa, Ya. Monden, A. Glichev and others, who are major representatives of this field of the 20th century. presented in works [3,4,5,6,7,8]. The results of their hard work are reflected in the ISO international quality standards of the International Organization for Standardization.

Leonova T.I., Babarin M.S. Dikman L.G., Buzirev V.V., Volkova E.M. researches of scientists like [9,10,11,12]. Theoretical and practical aspects of competitiveness and quality management in construction industry enterprises are reflected in the works of the authors of this article.

RESEARCH METHODOLOGY

The scientific assumptions of quality-based competitiveness improvement are based on:

- Increasing the importance of the quality management system as part of global competitiveness factors in the construction industry. The main feature of the modern construction market is related to its departure from national borders. Implementation of large projects is determined directly on the basis of international tenders and open sales. It is becoming a national interest to become the world leader in the export of construction services. It is observed that construction services become a competitive system when combined with advanced project ideas, modern construction materials, qualified personnel and effective techniques and technologies;

- Acceleration of investment flow and increase of its share in the world product. The growth of capital flows between countries is explained by the insufficient investment capacity of the country's economies and the low level of domestic income compared to exports. In addition, the increasing importance of customs barriers in the international circulation of goods leads to the wide use of international investments. As a result, there are positive changes in the volume and composition of investments in fixed capital;

- Increasing the practical significance of the achievements of the theory of competitiveness in terms of quality. Over-reliance on price, costs and market behavior in market concepts of competitiveness is causing the influence of external factors to increase in construction companies. At the same time, many scientific studies have been conducted to create a competitive advantage through high quality, and they are successfully applied abroad. International standards of the ISO-9000 series, known throughout the world, have been introduced in the industry since 1979 and are constantly being improved to this day.

The nature of quality management in construction is that the achievement of the standard quality level does not guarantee the elimination of the defect. In the process of fulfilling the requirements contained in the set of standards and regulations in the construction industry, cases of non-compliance with them are more common than in other industries. There are several reasons for this:

Firstly, the location and nature of defects in construction products are different. The defect may arise from the normative document, be observed in the project, appear due to the construction material, be allowed during construction production, or even appear during the initial operation of the object;

Secondly, the concept of "defective product" is not clarified in the regulatory requirements for construction. In many cases, the corrected product is also recognized as being of good quality, or meeting the requirements;

Thirdly, the uncertainty of the scope of responsibility for the defect. In this case, the person responsible for the occurrence of the defect is difficult to be held responsible, and usually the person responsible for the stage at which the defect was detected is found guilty;

Fourth, lack of a systematic approach to the normative level of quality. This may be caused by the fact that the defects are not interconnected from a functional point of view, the cause-and-effect chain is broken, and the methodological aspects of defect monitoring;

Fifth, the lack of scientific basis of the concept of quality improvement. Quality management in today's construction industry is based on the concept of defect elimination, that is, it is subordinated to the goal of preventing the occurrence of defects in the final construction product, that is, the main goal of construction is to correct defects and deliver a product that is suitable for the consumer. Therefore, it will not be beneficial for the construction entities to fulfill the standard requirement in excess, both from the legal and economic point of



view. This concept is contrary to continuous development, because the highest level of quality is a requirement set in the standard.

The world's leading construction companies are already operating on the basis of the concept of quality improvement. The basic idea here is that the result achieved today must necessarily be the impetus for development, that is, there is no high level of quality and it must be constantly improved.

The concept of quality improvement is widespread in the industry, and a lot of experience has been accumulated in its application. In particular, integrated quality management systems based on international standards of the ISO 9000-2015 series are an important step in continuous quality improvement. Among these standards, several models that have been formed over the years can be distinguished, including "Schuhart-Deming's RDSA cycle", "First delivery acceptance", "Zero defect", "Statistical control tools", "Quality costs", "Pareto diagram", "Six Sigma", "Quality Circles", "Total Quality Management", "Kaizen" models. Each of the models is dedicated to the foundation and development of a separate part of the quality management methodology, and its integrated application is the basis for continuous improvement of product quality.

An important condition for the practical application of the concept of quality improvement is the compliance of the industry with the quality strategy in the region. The essence of this condition is that the effectiveness of this concept will not be sufficient in a separate construction (design) organization, in which case it must be recognized as a component of the regional quality strategy (Fig. 1).

The development of the methodological foundations of quality management in construction is based on the following scientific conclusions:

- the activity of entities in the field of construction is connected to the investment-construction chain;
- the quality strategy of a separate enterprise is derived from the quality strategy of the region and industry;
- all construction entities have separate links of quality management or in this form;
- the quality management system of any construction entity corresponds to a certain algorithm.

In the scheme presented in the picture above, the quality strategy of the region serves to fulfill its socio-economic development strategy, that is, it is focused on increasing regional competitiveness. The structure of the scheme aims to reveal what quality management is, what it depends on, and how it works. Its starting point and end point is the regional quality strategy.

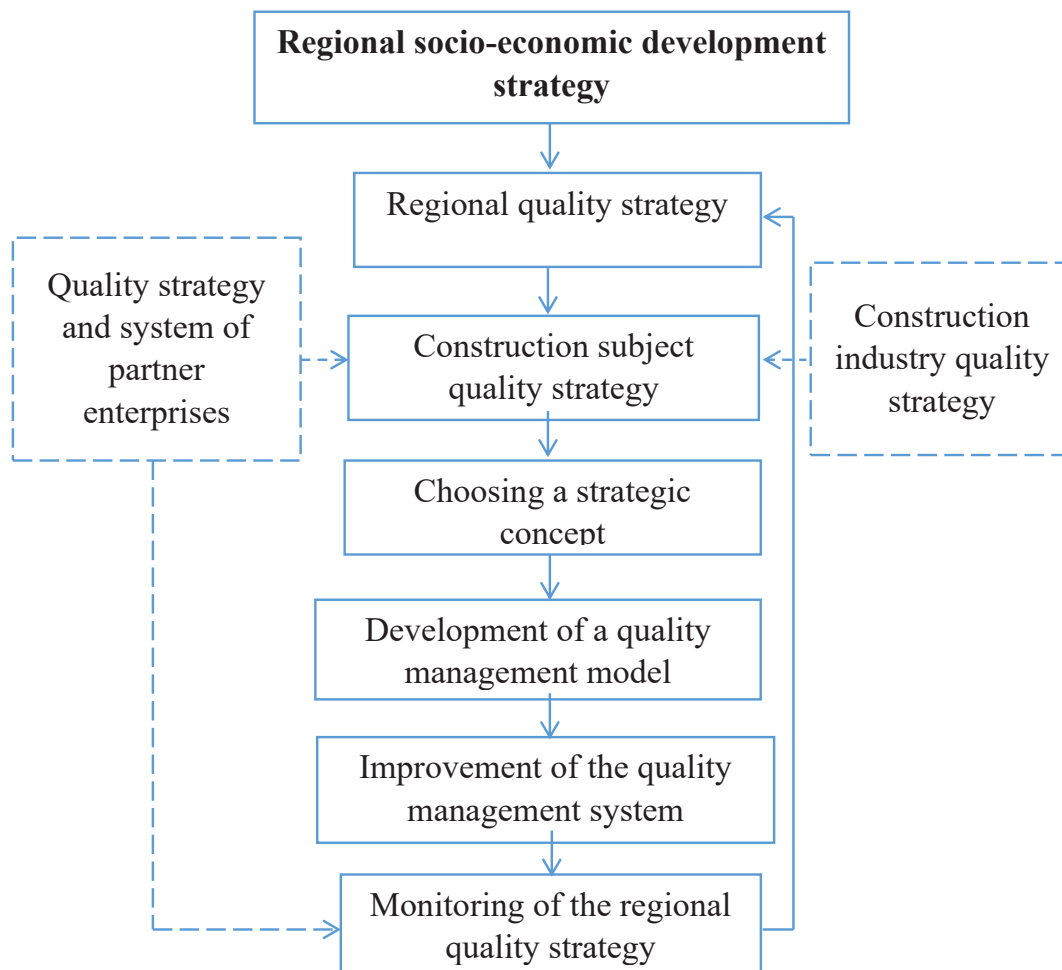



Scientific-practical methods, tools and mechanisms should be completed for the formation of quality management in accordance with the concept in construction complex enterprises and organizations. The following scheme is dedicated to expressing the general mechanism of improving quality management in project and construction organizations (Figure 2). Let's focus on the main joints of this mechanism.

The development of a quality policy consistent with the concept shows the perspective of improving the efficiency and quality of the organization's management. This section focuses on explaining the purpose of quality management to all interested parties, especially the work team.

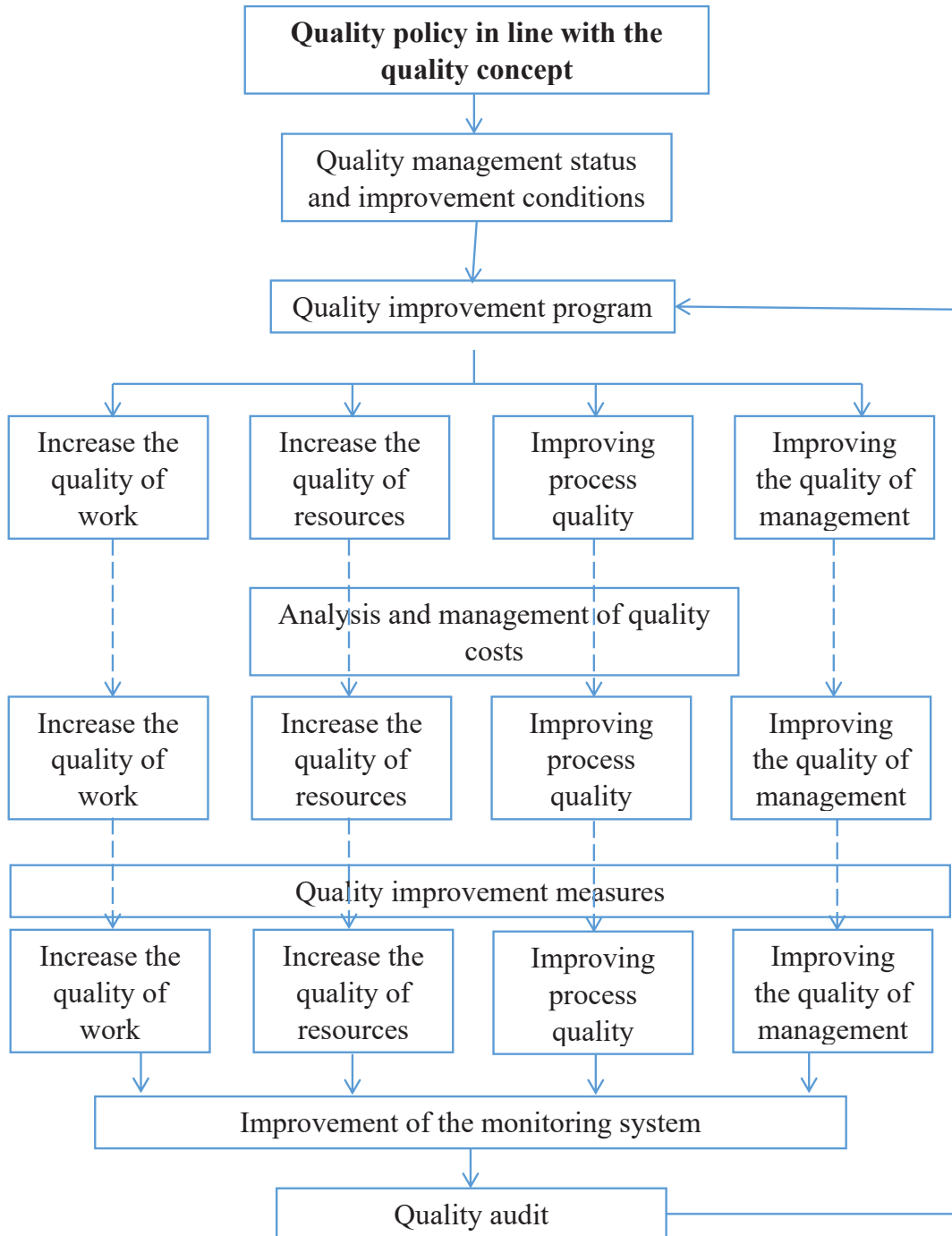

The ISO 9001-2015 international standard serves as a starting point for quality policy improvement. Even if the organization is not inclined to move to the ISO 9001 standard, it is necessary to develop a quality policy. The quality policy of the organization confirms the strictness of the chosen path, the responsibility and competence of the leader.

An integral part of quality management, the analytical link should show opportunities and limitations in improving the system. The quality management system of the organization depends on the objective assess-



ment of the state of quality management. This can be compared to the case where the finish point of the competition is the same, that is, an internal quality assurance system is created, but the starting points of the participants are different. In-depth analysis and objective assessment of available opportunities ensure the viability of a quality improvement program.

Another aspect of the mechanism to consider is the specific research and management of quality improvement facilities. Acknowledging the main principles of the process approach, we want to show that different approaches to different elements of organizational capacity are necessary for quality improvement.

In the investment-construction chain, the quality of work or the fulfillment of requirements by workers serves as the most important factor. The reason for this is, firstly, the high labor capacity in the project-construction process, and secondly, the individuality of working conditions. Even small-scale work operations have to be performed in the same facility under different conditions. Therefore, the direction of improving the quality of work differs significantly from others. Similarly, improving the quality of resources, processes and management also requires the development of specific principles.

A highly discussed part of this mechanism is the continuous improvement of the monitoring system. This link serves as the main tool for evaluating quality improvement and improvement of the quality management system.

CONCLUSIONS AND SUGGESTIONS

The positive aspects of the proposed model for construction industry enterprises include:

- a) in each of the three stages, the issue becomes more detailed, that is, it goes down from the general goal to a specific method;
- b) basing on the "value of quality" at all stages of quality improvement, that is, linking quality to cost;
- c) comprehensive assessment of the quality characteristics of the construction product, that is, determining the cumulative effect of defects rather than individual defects;
- d) application of the concept of quality improvement at all stages of the construction complex. The proposed model is universal and can be used in design and construction, construction industry, construction works, even at the stage of acceptance of buildings;
- e) the relativity of the standard level of quality, that is, the increase after each action.

In the region, the quality strategy of construction, the concept of quality management, and the mechanism of improving quality management form an integral methodological unit of the quality management system in enterprises and organizations of the construction industry.

List of used literature

1. Deming E. Management of the new era: Simple mechanisms leading to growth, innovation, and market dominance. - M.: Alpina Publisher, 2019. - 192 p.
2. Crosby F.B. "Quality is Free" [Crossbea, 1979].
3. Monden Ya. Toyota Management System. - M.: Institute for Comprehensive Strategic Studies, 2007. - 216 p.
4. Feigenbaum A. Product Quality Control. Translated from English. - M.: Economica, 1986. - 471 p.
5. Quality in the History of Civilization. Evolution, Trends and Prospects of Quality Management. Ed. by J. Juran. - In three volumes. - M.: RIA "Standards and Quality", 2004.
6. Glichev A.V. Fundamentals of Product Quality Management. - Moscow: Standards and Quality, 2001. - 424 p.
7. Leonova T.I., Babarin M.S. Fundamental Categories of Quality Economics. Journal of Legal and Economic Research, 2014, 2: 103–108.
8. Dikman L.G., Dikman D.L. Organization of Construction in the USA /Textbook. - M.: Publishing House of the Association of Construction Universities, 2004. - 376 p.
9. Buzyrev V.V. Quality Management in Construction: a textbook for applied bachelor's degree /V.V. Buzyrev, M.N. Yudenko; under the general editorship of M.N. Yudenko. - 2nd ed., revised. and additional. - M.: Publishing House Yurait, 2018. - 198 p.
10. Volkova E.M. Quality Management of Architectural and Construction Activities [Text]: textbook / E.M. Volkova; Nizhegorod. State Architectural - Civil. Univ. – N. Novgorod: NNGASU, 2020. – 69 p.
11. Svitkin M.Z., Matsuta V.D., Rakhlin K.M. International standards ISO 9000 series.
12. <https://kun.uz/kr/news/2024/07/09/qurilishdagi-qopol-qonun-buzilishlari-boyicha-179-ta-jinoyat-ishi-qozgatildi-bosh-prokuratura>. Access date July 9, 2024
13. <https://uzdaily.ru/ru/okolo-2-tys-predpriatii-uzbekistana-vnedrili-smk/> Access date August 7, 2024.



QISHLOQ XO'JALIGINI RIVOJLANTIRISH JARAYONINI EKONOMETRIK MODELLASHTIRISHDA XORIJIY DAVLATLAR TAJRIBASINING AHAMIYATI

Butanova Dilnoza Rustamovna

Ma'mun NTM dotsenti

Annotatsiya: Ushbu maqolada qishloq xo'jaligini rivojlantirish jarayonida ekonometrik modellashtirishning o'рни va xorijiy davlatlar tajribasining ahamiyati ko'rib chiqilgan. Qishloq xo'jaligida resurslardan samarali foydalanish, ishlab chiqarish hajmini optimallashtirish va iqtisodiy samaradorlikni oshirish bo'yicha xorijiy tajribalar tahlil qilingan. Maqola O'zbekiston sharoitida ekonometrik modellardan foydalanish va xorijiy davlatlarning ilg'or tajribalarini tatbiq etish imkoniyatlarini o'rganishga bag'ishlangan.

Kalit so'zlar: qishloq xo'jaligi, ekonometrik modellashtirish, xorijiy tajriba, resurslardan foydalanish, samaradorlik, qishloq xo'jaligi rivoji.

Abstract: This article examines the role of econometric modeling and the importance of the experience of foreign countries in the process of agricultural development. Foreign experiences on effective use of resources, optimization of production volume and increase of economic efficiency in agriculture were analyzed. The article is dedicated to studying the possibilities of using econometric models and applying best practices of foreign countries in the conditions of Uzbekistan.

Key words: agriculture, econometric modeling, foreign experience, use of resources, efficiency, agricultural development.

АННОТАЦИЯ: В данной статье рассматривается роль эконометрического моделирования и значение опыта зарубежных стран в процессе развития сельского хозяйства. Проанализирован зарубежный опыт по эффективному использованию ресурсов, оптимизации объёмов производства и повышению экономической эффективности в сельском хозяйстве. Статья посвящена изучению возможностей использования эконометрических моделей и применения передового опыта зарубежных стран в условиях Узбекистана.

Ключевые слова: сельское хозяйство, эконометрическое моделирование, зарубежный опыт, использование ресурсов, эффективность, развитие сельского хозяйства.

KIRISH

Xorijiy davlatlarda qishloq xo'jaligini rivojlantirish jarayonlarini tadqiq qilish muhim ahamiyat kasb etadi. Shuningdek bu borada amalga oshirilgan islohotlar samaradorligini, natijadorligini baholash va mazkur natijalar asosida xulosalar chiqarish mamlakatimizda muhim ahamiyat kasb qiluvchi agrotarmoqni rivojlantirishning istiqbolli yo'nalishlarini ishlab chiqishga yordam beradi va qishloq xo'jaligida mahsulot yetishtirish va uning barqarorligiga ta'sir qiluvchi omillar guruhlarini shakllantirish, ular tasnifini ishlab chiqish mavjud muammolarni aniqlash va ularni bartaraf etish bo'yicha aniq maqsadli chora-tadbirlarni ishlab chiqishga xizmat qiladi [4].

MAVZUGA OID ADABIYOTLAR SHARHI

Qishloq xo'jaligi rivojlanish jarayonini ekonometrik modellashtirish bo'yicha xalqaro tajriba juda boy bo'lib, bu jarayon qishloq xo'jaligi sektorining barqaror o'sishini ta'minlashda muhim ahamiyat kasb etadi. Xorijiy davlatlarning qishloq xo'jaligi sohasidagi tajribasi nafaqat iqtisodiy ko'rsatkichlarni aniqlashda, balki resurslardan samarali foydalanishni ta'minlashda ham dolzarbdir.

Masalan, R. Solow va T.W. Schultz tadqiqotlarida qishloq xo'jaligi ishlab chiqarish samaradorligini oshirishda texnologik taraqqiyot va innovatsiyalarni qo'llash muhim omillar sifatida ko'rsatilgan. Ular qishloq xo'jaligida resurslardan optimal foydalanish va ishlab chiqarish hajmlarini aniqlashda ekonometrik modellashtirishning ahamiyatini ta'kidlab o'tishgan.

Shuningdek, A.C. Fisher va G.M. Grossman qishloq xo'jaligi iqtisodiyotini rivojlantirishda ekonometrik modellardan foydalanish orqali resurslar va ishlab chiqarish darajalarini to'g'ri baholash muhimligini ko'rsatib berishgan. Ularning fikricha, iqtisodiy modellar orqali qishloq xo'jaligi sektoridagi o'zgarishlarni oldindan prognoz qilish va samaradorlikni oshirish imkoniyatlarini tahlil qilish mumkin.



O'zbekiston sharoitida bu boradagi izlanishlarni I. Usmonov olib borgan bo'lib, uning tadqiqotlarida qishloq xo'jaligi tarmoqlarining samaradorligini oshirish uchun xorijiy tajribadan foydalanish va uni milliy iqtisodiyotga tatbiq etish zarurati ta'kidlangan. Usmonovning fikriga ko'ra, O'zbekiston qishloq xo'jaligi uchun ekonometrik modellashtirishning xalqaro tajribasi resurslar, yer va suvdan foydalanishni optimallashtirishda muhim ahamiyat kasb etadi.

Umuman, adabiyotlar sharhiga ko'ra, qishloq xo'jaligini rivojlantirishda ekonometrik modellashtirish va xorijiy davlatlar tajribasidan foydalanish ushbu sektor samaradorligini oshirishda muhim rol o'ynaydi. Bu jarayon nafaqat ishlab chiqarish hajmini prognoz qilish, balki iqtisodiy resurslardan samarali foydalanishni ham o'z ichiga oladi.

TADQIQOT METODOLOGIYASI

Ushbu tadqiqot ishlarini amalga oshirishda ilmiy tadqiqot metodologiyasida keng qo'llaniladigan usullardan foydalanildi. Mazkur maqolani tayyorlashda ekonometrik modellashtirish usulidan foydalanildi.

TAHLIL VA NATIJALAR

Angliya rivojlanish tarixidan ma'lumki, u yerda sanoat inqilobi sodir bo'lishidan oldin qishloq xo'jaligi inqilobi kuzatilgan. Shu sababli sanoat inqilobi kabi qishloq xo'jaligi inqilobining Britaniyada 1560-1850-yillarda sodir bo'lganligi haqidagi tushunchalar ingliz agrar tarixining muhim tashkiliy tamoiy sifatida qaralib kelinmoqda [1]. Ayni holatni AQSh va Yaponiya tajribasida ham kuzatish mumkin, ya'ni mazkur davlatlarda qishloq xo'jaligidagi rivojlanish ularning sanoatlashtirish jarayoniga katta hissa qo'shgan [2]. Yangi asrning boshlanishi bilan bog'liq bo'lgan texnologik taraqqiyot hamda bozor integratsiyasidagi o'zgarishlar AQSh fermerlari faoliyatiga iste'molchilar ta'siridan alohida muhim bo'lgan kuch sifatida namoyon bo'ldi. Fermer xo'jaliklari qishloq xo'jalik mahsulotlarining asosiy qismini ishlab chiqarishga ixtisoslashgan kamroq, ammo yirikroq faoliyat turlariga o'ta boshladilar. Shuningdek, daromadining asosiy qismini qishloq xo'jaligidan tashqari manbalardan oladigan kichik fermer xo'jaliklari soni ortib bordi. So'nggi 40 yilda iqtisodiy va siyosiy sharoitlarning o'zgarishiga mos ravishda AQSh qishloq xo'jaligi dasturlarining ko'plab xususiyatlari o'zgargan bo'lsada, mahsulot ishlab chiqarish dasturining ikkita xususiyati, ya'ni mahsulotlarning o'ziga xosligini ta'minlash hamda daromadlarni qo'llab-quvvatlash masalalari o'zgarmadi. Bugungi kunda qo'llab-quvvatlanadigan tovarlar (bug'doy, yem-xashak, sholi, paxta, moyli ekinlar, sut mahsulotlari va shakar) bo'yicha naqt pul tushumlari 34 foizni tashkil qilmoqda. Fermer xo'jaliklari daromad olishini qo'llab-quvvatlash bo'yicha to'g'ridan-to'g'ri davlat to'lovlari 500000 fermer xo'jaligiga to'g'ri keladi va bu jami fermer xo'jaliklarining chorak qismini tashkil qiladi [8].

Ammo AQShda bugungi kunda fermer xo'jaliklari faravonligini ta'minlash, qishloq xo'jaligi iqtisodiyotini qo'llab-quvvatlash bo'yicha fermerlik siyosatining bugungi kun talablariga qay darajada javob berishi jamoatchilik muhokamalariga sabab bo'lmoqda.

Angliyada qishloq xo'jaligini rivojlanishining o'ziga xos xususiyatlariga to'xtalib o'tamiz. Angliya uzoq davrdan buyon qo'llanilib kelayotgan, fermer uchun to'g'ridan-to'g'ri to'lovni amalga oshirishdan foydalanib kelganiga qaramasdan uning mavjud modeli hozirgi ko'rinishda uzoq davom etmasligi ta'kidlanadi. Ya'ni fermerlarni moliyaviy qo'llab-quvvatlash ma'lum darajada davom etishi mumkin, biroq hozirgi kunda ko'plab fermerlarni qo'llab-quvvatlash imkoniyati bo'lish yoki bo'lmasligi noma'lumligicha qolmoqda.

Shuni alohida ta'kidlash lozimki, qishloq xo'jaligi doirasidagi siyosatning kelajakdagi yo'nalishlari qanday bo'lishidan qat'iy nazar tijorat maqsadlari va bosimlari fermerlik bilan shug'ullanishni ta'minlashga xizmat qilishi lozim. Fermerlarning o'zgaruvchan bozor va ularni qo'llab-quvvatlash bo'yicha siyosat o'zgarishlariga javob berish qobiliyati daromad maqsadlariga erishishiga bog'liq bo'ladi. Fermer xo'jaliklarini qo'llab-quvvatlash masalasi uzoq davrdan buyon muammoli masalalardan bo'lib kelmoqda. Xususan, AQSh misolida oilaviy fermer xo'jaliklarini rivojlantirish bo'yicha Marti Stranj tomonidan o'ttiz yil oldin yozilgan takliflar bugungi siyosatga mos tushmoqda.

Oilaviy fermerlikka xos ijtimoiy qadriyatlarning ustun bo'lishini ta'minlash uchun zarur siyosatni ishlab chiqishda barcha sohalarda izchillikni ta'minlash masalalariga e'tibor qaratilmoqda. Oddiy qilib aytganda siyosatning maqsadi quyidagilarni ta'minlashga qaratilgan:

- fermerlik faoliyati bilan shug'ullanishni rag'batlantirish;
- ularni ma'lum chegaralar doirasida raqobat kurashidan himoya qilish;
- fermer xo'jaliklari o'rtasidagi tengsizliklarni bartaraf etish uchun kam daromadga ega bo'lgan xo'jaliklarni qo'llab-quvvatlash;
- kelajakdagi umumiy faravonlikka erishish uchun texnologiya va yerdan foydalanish bo'yicha qarorlarni qo'llab – quvvatlash.



Shuningdek, oilaviy fermer xo'jaliklari muvaffaqiyatining kaliti sifatida fermer yoki fermer xo'jaligi a'zosi mehnatidan foydalanish ekanligi ta'kidlanadi.

Bugungi yuqori galoballashuv darajasiga yetayotgan bir shartida qishloq xo'jaligini rivojlantirish va fermerlik harakatini qo'llab-quvvatlashda nafaqat ichki omillar balki tashqi omillarni ham hisobga olish, ular ta'sirini miqdoriy baholash masalalariga alohida e'tibor qaratish talab qilinadi. Budan tashqari jahon bozoridagi barqarorlikni ta'minlash, turli tabiiy va iqlim o'zgarishlari ta'sirini kamaytirishda davlatlarning o'zaro kelishuv asosidagi harakatlarini ta'minlash muhim hisoblanadi¹.

Bu kabi sharoitda miqdoriy baholash masalalarini yechishda Aglink-Cosimo modelidan keng foydalanilib kelinmoqda. Mazkur model Aglink va Cosimo mintaqaviy tarkibiy qismlardan tashkil topadi. Aglink 15 modulni o'z ichiga oladi, ya'ni o'nta Iqtisodiy hamkorlik va taraqqiyot tashkiloti (OECD)ga a'zo davlatlar (Avstraliya, Kanada, Yevropa Ittifoqi, Shvetsariya, Norvegiya, Yaponiya, Koreya, Meksika, Yangi Zelandiya, Buyuk Britaniya, AQSH) va to'rtta mazkur tashkilotga a'zo bo'lmagan davlatlar (Agrentina, Braziliya, Xitoy va Rossiya).

Cosimo qismi 32 ta moduldan tashkil topgan bo'lib, to'rtta OECD davlati (Chili, Kolumbiya, Isroil va Turkiya), 17 ta boshqa davlatlar va 11 ta mintaqaviy birliklardan tashkil topadi. Mazkur model 90 dan ortiq mahsulotlar va 39 ta jahon bozoridagi kliring narxlarini o'z ichiga oladi.

Mazkur modeldagi har bir davlat mazkur bozorda impot va eksport operatsiyalarini amalga oshirishi mumkin. Bozor har bir mahsulot uchun oldingi ma'lumotlar asosida jahondagi talab va taklifni hisobga olgan holda shakllantirilgan muvozanatli narx bilan izohlanadi. Ya'ni:

$$0 = NT_{WLD,c,t} - SD_{WLD,c,t}$$

Bu yerda: NT – Sof savdo, SD – statistik jihatdan aniqlangan farq, WLD – jahon mintaqasini ifodalash uchun ishlatiladigan sub indeks.

Tenglikdagi qolgan kodlar hisobga olinmagan omillar ta'sirini ifodalaydi. Ushbu omillar FOB va CIF narxlarini o'rtasida konvertatsiyalash uchun ekvivalent transport xarajatlarini o'z ichiga olishi nazarda tutilgan. Chunki, ushbu xarajatlar mamlakat va tovar xususiyatidan kelib chiqqan holda farq qilishi mumkin.

Statistik farq mamlakatlarning qatnashishi bilan bog'liq o'zgarishlar natijasida vujudga keladigan mahsulot miqdoridagi o'zgarish bo'lib, kuzatishlar asosida aniqlanadi [7]. Jahondagi sof savdo miqdori qatnashuvchi davlatlar sof savdosi yig'indisi sifatida aniqlanadi.

$$NT_{WLD,c,t} = \sum_r NT_{r,c,t}$$

Go'shti mahsulotlari, ya'ni cho'chqa va mol, buzoq go'shti uchun Aglink-Cosimo segmentlangan bozor yondashuviga asoslanadi, ya'ni Tinch okeani bozori hamda Atlantika bozori sifatida qaraladi. Mazkur bozorlar, odatda alohida faoliyat yuritsada ayrim davlatlar ikkala bozorda ham qatnashishadi. Ikkala bozorda harakat qiladigan davlatlar ulushlari ularning jihatlari asosida belgilanadi.

Ushbu modelda jahon bozoridagi narx to'g'ridan-to'g'ri, import va eksport narxi sifatida mahalliy valyutada ifodalanadi.

$$IMP_{r,c,t} = XP_{WLD,c,t} * XR_{r,c,t}$$

$$EXP_{r,c,t} = XP_{WLD,c,t} * XR_{r,c,t}$$

Bu yerda: IMP - import narxi (milliy valyutada), EXP - eksport narxi (milliy valyutada), XP - jahon bozoridagi narx (AQSH dollarida), XR - milliy valyuta kursi.

Ushbu model jahon bozori kliringidan tashqari, har bir ichki bozor uchun kliring narxni ham hisobga oladi. Ekinlar hosildorligi esa quyidagi formula asosida aniqlanadi.

$$\begin{aligned} \log(YLD_{r,c,t}) &= \alpha + \beta_1 * \log\left(\frac{PP_{r,c,t-1} + EPY_{r,c,t-1}}{\gamma_c * CPCI_{r,c,t-1} + (1 - \gamma_c) * CPCI_{r,c,t}}\right) + \beta_2 * TRD \\ &+ \log(R) \end{aligned}$$

Bu yerda: EPY - ichki siyosatdagi omillar o'zgarishini ifodalaydi (milliy valyutada), $CPCI$ - ishlab chiqaruvchilar narx ideksi (2008=1), – o'tgan marketing yilidagi ishlab chiqarish tannarxi ulushi.

¹ Butanova D.R. Mintaqada qishloq xo'jaligi rivojlanish tendensiyalarini ekonometrik modellashtirish. Monografiya. - U.: "Khwarezm publication", 2024, -132 bet.



XULOSA VA TAKLIFLAR

Davlatlarning bu kabi modellardan foydalanishi nafaqat ularning ichki bozorida o'zgarishlarni va omillarni hisobga olish, balki jahon bozorida o'zgarishlarni ham hisobga olish imkoniyatini yaratib beradi. Chunki, globallashuvning hozirgi bosqichida jahon bozorida sodir bo'lgan har qanday o'zgarish to'g'ridan-to'g'ri ichki bozorga o'z ta'sirini ko'rsatmoqda. Shu sababli jahon bozorida barqarorlikni ta'minlash muhim masallardan biri bo'lib qolmoqda. Mazkur modelda jahon bozorida mahsulot hajmi muvozanatli talab va taklifdan kelib chiqqan holda aniqlanishi barqarorlikni ta'minlashga xizmat qiladi.

Mamlakatda qishloq xo'jaligini rivojlantirishda jahon bozorida o'zgarishlarni ham hisobga olishda miqdoriy usullardan foydalanishda xorijiy mamlakatlar tajribalaridan foydalanish maqsadga muvofiq hisoblanadi. Chunki, bu kabi usullarni qo'llash ichki bozorida barqarorlikni ta'minlagani holda mahsulot ishlab chiqaruvchilar daromadlarini kafolatlash hamda ular faoliyatini to'g'ri rejalashtirishga yordam beradi.

Foydalanilgan adabiyotlar ro'yxati:

1. Clark, Gregory. (2002). The Agricultural Revolution and the Industrial Revolution: England, 1500-1912.
2. Kapur, Radhika. (2020). Significance of Agriculture and Food Production.
3. Dimitri, Carolyn & Effland, Anne & Conklin, Neilson. (2005). The 20th Century Transformation of U.S. Agriculture and Farm Policy. United States Department of Agriculture, Economic Research Service, Economic Information Bulletin.
4. Butanova D.R. Qishloq xo'jaligi rivojlanish tendesiyalarini ekonometrik modellashtirish (Xorazm viloyati misolida). Iqtisodiyot fanlari bo'yicha falsafa doktori (PhD) diss. Avtoreferati. – U., 2023. - 29 bet
5. Butanova D.R. Mintaqada qishloq xo'jaligi rivojlanish tendesiyalarini ekonometrik modellashtirish. Monografiya. - U.: "Khwarezm publication", 2024. -132 bet.
6. Butanova D. (2024). Mintaqa iqtisodiyotida agrar soha samaradorligini oshirishning ahamiyati.
7. Butanova, D.R. (2023). ISSUES OF ASSESSING THE ROLE OF AGRICULTURE IN PROVIDING ECONOMIC GROWTH IN KHOREZM REGION. In TOPICAL ISSUES OF SOCIETY, SCIENCE AND EDUCATION (pp. 40-43).
8. Butanova, D.R. (2023). STATISTICAL ANALYSIS OF AGRICULTURE DEVELOPMENT IN KHOREZM REGION. In Fundamental and applied science (pp. 38-41).



O'ZBEKISTONDA QISHLOQ TURIZMINI RIVOJLANTIRISHDA JANUBIY KOREYA TAJRIBASINI O'RGANISH

Agzamova Nargiza Gapurovna

“Turizmni rivojlantirish” ilmiy-tadqiqot instituti, tadqiqotchi

Annotatsiya: Maqolada O'zbekistonda qishloq turizmini rivojlantirish imkoniyatlari va bosqichlari hamda uning tarkibiy qismlari to'liq yoritilgan. Mamlakatda qishloq turizmi rivojlantirish afzalliklari, xorij tajribasidan foydalanish imkoniyatlari yoritilgan.

Kalit so'zlar: qishloq turizmi, Janubiy Koreya modeli, ekoturizm, etnografiya, xizmat ko'rsatish sektori, infratuzilma.

Abstract: The article fully highlights the opportunities and stages of rural tourism development in Uzbekistan, as well as its components. It describes the advantages of developing rural tourism in the country and the possibilities of utilizing foreign experience.

Key words: rural tourism, South Korean model, ecotourism, ethnography, service sector, infrastructure.

Аннотация: В статье полностью освещены возможности и этапы развития сельского туризма в Узбекистане, а также его составные части. Описаны преимущества развития сельского туризма в стране и возможности использования зарубежного опыта.

Ключевые слова: сельский туризм, южнокорейская модель, экотуризм, этнография, сфера услуг, инфраструктура.

KIRISH

Bugungi kunda iqtisodiyotimizda turizmning ulushini oshirish, yangi ish o'rinlari tashkil qilish, aholi turmush darajasini yaxshilash, ish bilan band bo'lgan aholi qatlamini ijtimoiy himoya qilish, ularning dam olishlarini mazmunli tashkil etish maqsadida mamlakatimiz prezidenti tomonidan bir qator Farmon va qarorlar qabul qilinib, ularning ijrosi bo'yicha yirik ishlar amalga oshirilmoqda. Turizmni rivojlantirish mamlakatning savdo, transport, aloqa, qishloq xo'jaligi, qurilish, iste'mol tovarlarini ishlab chiqarish kabi muhim iqtisodiy tarmoqlariga rag'batlantiruvchi ta'sir ko'rsatishdan tashqari, iqtisodiy qayta qurishning eng istiqbolli yo'nalishlaridan biri hisoblanadi. Xalqaro xizmatlar savdosida turizmning ulushi XXI asr boshidan beri qariyb 30 % ni tashkil etib kelmoqda va u eksportdan eng yuqori daromadni ta'minlaydi [1]. Jahon turistik tashkiloti (UN Tourism) ma'lumotlariga ko'ra, 2019-yilda turizm industriyasi jahon YalMning 10,3%, jahon eksportining 7%, xizmatlar eksportining 27,4%, kapital qo'yilmalarining 9%, iste'mol xarajatlarining 11%, soliq tushumlarining 5% dan ziyodini tashkil qilgan. Turizm sektori aholi bandligini ta'minlashda muhim ahamiyatga ega bo'lib, pandemiyagacha bo'lgan davrda iqtisodiyotda band bo'lgan har 11 kishining bittasi shu sohada faoliyat ko'rsatgan [2]. Biroq, COVID-19 pandemiyasi bu industriyaga katta zarar etkazdi. Shunga qaramay, turizm iqtisodiy faoliyatning yuqori daromad keltiruvchi yo'nalishi bo'lib qolmoqda va ko'plab mamlakat va mintaqalarning iqtisodiy rivojlanishida katalizator vazifasini bajaradi.

MAVZUGA OID ADABIYOTLAR SHARHI

Qishloq turizmi tushunchasini izohlashda xorijlik mualliflar hamda xalqaro tashkilotlarda xilma-xillik mavjudligini ko'rishimiz mumkin. Xalqaro turizm tashkiloti tomonidan qishloq turizmi bo'yicha quyidagi ta'rif berilgan: Qishloq turizmi – turizm bozorining segmenti bo'lib, uning o'ziga xos jihati jozibali qishloq joylarda va qo'riqlanadigan tabiiy hududlarda tabiatdagi rekreatsion faoliyat turlari bilan shug'ullanishdir. Ushbu segment qator faoliyat turlarini o'z ichiga oladi: ilmiy turizmdan tortib yovvoyi tabiatni kuzatish, fotografiya, ehtiyojni qondirish (baliqchilik va ovchilik), shuningdek sport va sarguzasht turizmigacha [3]. Xalqaro turizm tashkilotining Madrid-dagi maxsus ma'ruzasida (2001-yil) ma'lum qilinishicha, Germaniyada tabiiy (qishloq) turizm turistik bozor segmenti sifatida qaralib, asosiy o'ziga xos jihati tabiatdagi jozibador qishloq joylarda va tabiiy qo'riqlanadigan hududlarda dam olishdir. Bu segment o'z ichiga bir qancha faoliyat turlarini qamrab oladi: yovvoyi tabiatni kuzatib rasmga muhrlashdan tortib ov qilish, baliq ovlash, shuningdek sport va sarguzasht turizmigacha [4]. (1-jadval)



1-jadval.

№	Mualliflar	Berilgan ta'riflar
1	A.S.Kuskov, Yu.A.Djaladyan	Qishloq turizmi – qishloq oilasi tomonidan o'z turar joyi va shaxsiy tomorqasi negizida, dehqonchilik xo'jaligini yuritish uchun ajratilgan yer uchastkasida tashkil etilgan mehmon uyida shahar aholisining dam olishi tushuniladi. Qishloq oilasi tomonidan turar joy, ovqatlanish va qishloqning diqqatga sazovor joylari bilan tanishtirish ta'minlanadi [5].
2	L.V.Yefrimov	Qishloq turizmi – aholi zichligi past bo'lgan hududlarda, shahar chegarasidan tashqarida amalga oshiriladigan turizm [6].
3	A.P.Ioshenko	Qishloq turizmi – sayyohlar uchun turli xizmatlarni o'z ichiga olgan qishloq uyida yashash, ekoturizm, sarguzashtli sayohatlar va qishloq aholisining turmush tarzida ishtirok etishni o'z ichiga oladi [7].
4	A.B.Zdorov	Qishloq turizmi – ekotimiz va etnomadaniy majmualarga zarar yetkazmagan holda qishloq joylarga sayohat uyushtirish. Bunda turizm bevosita qishloq aholisining iqtisodiy rivojlanishiga va muammolariga yechim topishga xizmat qiladi [8].
4	Françuz sosiologi va iqtisodchisi F.Moane	Qishloq turizmi – bu nafaqat qishloq hayotida, balki qishloq xo'jalik ishlab chiqarishida ham turistlarning faol ishtirokiga asoslangan qishloq joylaridagi turistik dam olishning maxsus shaklidir [9].
5	Ye. Vanda Jorj, X. Mair, D.G.Reydlar	Shahardan tashqaridagi qishloq hududlarida sayyohlarning asosiy faoliyat turlariga lokallashgan harakatlarning barchasi qishloq turizmi hisoblanadi [10].
6	A.D. Chudnovskiy va M.A.Jukovalar	“Qishloq joylariga maqsadli sayohatlarni tashkil etish bilan bog'liq faoliyat turi, turistlar uchun turistik mahsulotlarni (turar joy, ovqatlanish, diqqatga sazovor joylar, hordiq chiqarish) shakllantirish va taqdim qilishni o'z ichiga oladi, bu mintaqalarning tabiiy va milliy o'ziga xosligini aks ettiruvchi, mahalliy aholi uchun ish joylari va daromadlarni yaratish hamda, iqtisodiy foyda keltiradigan faoliyat turi” qishloq turizmi ekoturizm bilan turdosh hisoblanadi[11]”.

Yuqorida keltirilgan 1-jadvalda ta'kidlaganimizdek, hozirgi davrda qishloq turizmi rivojlangan xorijiy mamlakatlarda turizmning eng mashhur turlaridan biri sifatida e'tirof etilmoqda. Zamonaviy xalqaro amaliyotda qishloq turizmi ko'pincha turizmning boshqa turlari bilan birlashtirilib, ekoturizmni ham qamrab oladi. Hozirgi davrga kelib, Frantsiya, Italiya, Markaziy Yevropa, Bolqon yarim oroli, Germaniya, Buyuk Britaniya, AQSh va Kanadada qishloq turizmi geografiyasi sezilarli darajada kengaymoqda. Shuningdek, qishloq turizmi sayyohlarning ichki olamiga ham ijobiy ta'sir ko'rsatmoqda, chunki sayyoh o'zini mehmon uyining egasini-kiga mehmonga kelgandek his qiladi [12]. Bu yerda yollanma ishchilar xizmat ko'rsatmaydi, taomlar ham mehmon uyi bekalari tomonidan uy sharoitida tayyorlanadi. Qishloq turizmida asosiy joylashtirish vositalari mehmon uylari bo'lib, ular kichikroq va ko'pincha oilaviy mehmonlar uchun qisqa muddatli joylashtirish xizmatlarini, ovqatlanish, ekskursiya dasturlarini, mehmonlarning bo'sh vaqtini mazmunli tashkil etishni va boshqa qo'shimcha xizmatlarni o'z ichiga oladi [13].

Tadqiqot davomida xorijlik va MDH davlatlari tadqiqotchilari bilan bir qatorda o'zbekistonlik iqtisodchi olimlarimizning ham ishlarini o'rgandik. Jumladan, iqtisodchi olim E.V. Golisheva o'zining “Selskiy turizm: ot teorii k praktike” o'quv qo'llanmasida qishloq turizmiga quyidagicha ta'rif bergan: “Qishloq turizmi (agro turizm, yashil turizm, ekoturizm) – bu fuqarolarning (ham mahalliy, ham xorijiy) asosiy yashash joyidan qishloq joylarga sayohat qilish va/yoki qishloq xo'jaligi ishlarida ishtirok etish maqsadida, lekin vaqtincha yashash joyida daromad olmaydigan faoliyat bo'lib, tabiiy, madaniy-tarixiy va qishloq joylarining boshqa resurslaridan foydalanishga qaratilgan hamda kompleks turistik mahsulot yaratishga xos turizm sektori” [14].

TADQIQOT METODOLOGIYASI

Ushbu maqola, har bir ilmiy izlanish kabi, olimlarning fikrlari va mulohazalarini tahlil qilishni o'z ichiga oladi. Asosiy maqsadga erishish uchun ilmiy tasviriy tahlil, qiyosiy tahlil, tizimli yondashuv va statistik tahlil kabi usullardan foydalanildi.

TAHLIL VA NATIJALAR MUHOKAMASI

O'zbekiston Respublikasi Prezidentining 2023-yil 26-apreldagi PQ-135-sonli “Respublikaning turizm salohiyatini jadal rivojlantirish hamda mahalliy va xorijiy turistlar sonini yanada oshirishga doir qo'shimcha cho-



ra-tadbirlar to'g'risida"gi qarorida [15] keltirilgan yo'l xaritasining 53-bandida Angren shahri, "Lashkarak" va "Yangiobod" MFYlar hududida turizm qishlog'i maqomini olish maqsadida infratuzilmani yaxshilash, Parkent tumani, So'qoq qishlog'i, "Chashma" MFY hududidagi Archazor, So'qoqsoy va Qo'shtut ko'chalarida Koreya tajribasiga asosan "turizm qishlog'i"ni tashkil etish belgilanganligi keltirib o'tilgan. Shu sababli, qishloq turizmini tashkil etishning Osiyo modeliga mansub Janubiy Koreya qishloqlarining rivojlanish yo'lini tahlil qilsak.

Bugun Janubiy Koreya dunyoni nafaqat o'zining o'ta zamonaviy shaharlari va rivojlangan iqtisodiyoti bilan, balki tarixiy obyektlari bilan ham lol qoldirmoqda. Bu mamlakatda o'rta asrlardan buyon saqlanib kelayotgan tarixiy binolar va boshqa turli osori-atiqalar: Kyonbokkun muzeyi, Changdeokgung saroyi, Korean Folk Village va Namsangol Hanok Village tarixiy qishloqlari hamda boshqa obyektlar shular jumlasidan.

Bundan bir necha yil oldin Pusan shahri yaqinida joylashgan Kamchxon qishlog'i mahalliy va xorijiy sayyohlar orasida tezda mashhurlikka erishib, qishloqni tomosha qilish va u erda tunab qolish uchun sayyohlar oqib kela boshladi. Kamchxon uzoq yillar davomida yuksak taraqqiyotga erishgan Janubiy Koreyaning, osmon-o'par binolar qurilgan obod Pusanning xarob holatdagi qismi sifatida yashab kelgan. Qishloq taraqqiyotdan chetda qolgan, aholisining sharoiti og'ir, infratuzilma haminqadar bo'lgan. Lekin 2000-yillarning oxiriga borib vaziyat birdan o'zgaradi. Bunga Pusan shahar ma'muriyatining Kamchxonda joylashgan uylarning tashqi ko'rinishini yaxshilab, qishloqni asl holida saqlab qolishga qaror qilgani sabab bo'ladi.

2009-yilda qishloq aholisi shahar ma'muriyatiga tashabbus bilan chiqib, Kamchxonni "Madaniy qishloq"ga aylantirish loyihasini taqdim etadi. Loyiha Pusan shahar ma'muriyati va mamlakat madaniyat vazirligini befarq qoldirmaydi. Ma'muriyat va vazirlik loyihaga salmoqli miqdorda mablag' ajratishga qaror qiladi. Ajratilgan mablag'lar hisobidan qishloqdagi barcha uylarning tashqi ko'rinishi va tomlari turli ranglarga bo'yaladi, mehmon uylari, ovqatlanish shoxobchalari tashkil etiladi, yo'llar ta'mirlanadi. Qishloq aholisi dastlab ishni mehmon uylari tashkil etishdan boshlagan bo'lsa, keyinchalik Kamchxonda koreys hunarmandchiligi vakillari o'z ustaxonalarini va kichik korxonalarini tashkil etib, moliyaviy holatini yaxshilashga erishdi.

Shundan so'ng, Kamchxon nafaqat mahalliy, balki Janubiy Koreyaga keladigan xorijiy sayyohlar boradigan muhim manzillardan biriga aylandi. Qishloq nomi inglizchada *Gamcheon Culture Village* deb atalib, u butun dunyodagi aksariyat sayyohlik firmalarining yo'nalishlariga kiritildi. Janubiy koreyaliklar Kamchxon loyihasini amalga oshirib, butun dunyoga xarob qishloqlarni asl holicha saqlab qolish orqali sayyohlar uchun qiziqarli maskanga aylantirish mumkinligini isbotlab berdilar [16].

Ushbu jadval orqali biz tashrif buyuruvchilar soni bo'yicha Kamchxon eng yaxshi maskan ekanligini va 2023-yilda turizm qishlog'iga 2,8 million kishi tashrif buyurganini ko'rishimiz mumkin.

Toshkent viloyatiga tashrif buyuruvchi sayyohlar oqimini ko'paytirish, ularga qulay shart-sharoitlar yaratish hamda mahalliy aholi daromadini oshirish maqsadida Bo'stonliq, Ohangaron, Parkent, Bo'ka, Chinoz, Zangiota tumanlari va Angren shahrida xorij tajribasi asosida zarur infratuzilma shakllantirish kerak.

Masalan, Bo'stonliq tumani "Chorvoq" erkin turistik zonasi, Ugam-Chotqol milliy bog'i va "Chorvoq" suv omboriga ega bo'lib, hududda turizmning barcha yo'nalishlarini rivojlantirish imkoniyati mavjud. Parkent tumani tog' oldi hududi hisoblanib, tabiati go'zal, hududda ziyoratgohlar, agroturizm maskanlari va mazali ovqatlanish shoxobchalari mavjud. Zangiota tumani esa tarixiy hudud bo'lib, u ziyorat turizmi ob'yekti bo'lgan "Zangiota" majmuasi, hunarmandchilik markazlari va savdo majmualariga ega. Ohangaron tumani tarixiy manzilgohlar va madaniy meros ob'ektlariga boy bo'lib, sanoat turizmi yo'nalishidagi namoyish ob'ektlariga ega. Bo'ka tumanida esa gastronomik turizm yo'nalishida o'ziga xos turistik ob'ektlar mavjud. Chinoz tumani Toshkent va vohani bog'lovchi asosiy magistral yo'l bo'yida joylashgan bo'lib, agroturizm, gastronomik turizm va boshqa turizm yo'nalishlarini rivojlantirish imkoniyatiga ega. Angren shahri sanoat shahri sifatida mashhur bo'lib, Yangiobod va Lashkarak hududlarining tabiati go'zal, sayyohlarga xizmat ko'rsatuvchi yo'lbo'yi ovqatlanish shoxobchalari mavjud.

Ta'kidlash joizki, mazkur tajriba doirasida dastlab turizm salohiyati yuqori bo'lgan Bo'stonliq, Parkent, Zangiota, Ohangaron, Bo'ka, Chinoz tumanlari va Angren shahri qamrab olinadi. Keyinchalik esa bu tajriba viloyatning boshqa hududlariga ham tatbiq qilish maqsadga muvofiqdir.

Qishloq turizmini rivojlantirishda asosan Yevropa va Osiyo davlatlaridagi modellarni tahlil qilishimizning asosiy sababi shundaki, dunyodagi ko'plab mamlakatlar qishloq turizmini rivojlantirish uchun hozirda biz yuqorida izoh bergan modellarni joriy qilishmoqda.

XULOSA VA TAKLIFLAR

Qishloq turizmi mamlakatimiz iqtisodiy va ijtimoiy rivojlanishi uchun muhim yo'nalishlardan biri hisoblanadi. Ushbu turizm turi tabiiy hududlarda sayyohlarni qabul qilish bilan bir qatorda, mahalliy madaniyat va an'analarni saqlashga ham xizmat qiladi. Qishloq turizmi nafaqat mahalliy aholi uchun yangi ish o'rinlarini yaratish, balki hududlar iqtisodiy o'sishini ta'minlash hamda atrof-muhitga zarar yetkazmagan holda barqaror turizmni rivojlantirish imkoniyatini beradi.



Qishloq joylarida infratuzilmani rivojlantirish, ayniqsa, yo'l va transport tarmoqlarini modernizatsiya qilish zarur. Mehmon uylari va kichik mehmonxonalar kabi joylashtirish vositalarining imkoniyatlarini kengaytirish, ovqatlanish shoxobchalari va mahalliy mahsulotlar do'konlarini tashkil etish qishloq turizmini rivojlantirishda muhim ahamiyatga ega.

Mamlakatimizda qishloq turizmini rivojlantirish uchun alohida milliy strategiya ishlab chiqilishi kerak. Ushbu strategiya mahalliy xususiyatlarni inobatga olgan holda, Yevropa va Osiyo modellaridan olingan ilg'or tajribalarni o'z ichiga olishi zarur. Qishloq turizmi loyihalarini amalga oshirishda mahalliy aholini faol ishtirok etishga jalb qilish muhim. Mahalliy aholining qishloq xo'jaligi, hunarmandchilik va xizmat ko'rsatish sohaslarida faoliyat yuritishi, ushbu jarayonga jalb etilishi orqali amalga oshiriladi.

Qishloq turizmini rivojlantirishda ekologik barqarorlikka e'tibor qaratish lozim. Bu jarayonda atrof-muhitga zarar yetkazmagan holda, sayyohlik hududlarini saqlash va tabiiy resurslardan oqilona foydalanish muhimdir. Shu bilan birga, qishloq turizmi orqali mahalliy madaniyat, urf-odatlar va tarixiy merosni saqlab qolishga alohida e'tibor qaratish lozim. Sayyohlar uchun qishloqning diqqatga sazovor joylari, milliy festivallar va hunarmandchilik markazlarini tanishtirish maqsadida maxsus dasturlar ishlab chiqish zarur.

Marketing va brend yaratish ham qishloq turizmi yo'nalishlarini rivojlantirishda muhim omillardan biridir. Har bir qishloq yoki turistik zona uchun alohida brend yaratilib, uni mahalliy va xorijiy bozorga tanishtirish choralari ko'rilishi lozim. Shu jarayonda raqamli texnologiyalar va ijtimoiy tarmoqlardan samarali foydalanish tavsiya etiladi.

Davlat tomonidan qishloq turizmini rivojlantirishda kichik biznes va tadbirkorlarni imtiyozli kreditlar hamda subsidiyalar orqali qo'llab-quvvatlash muhim ahamiyatga ega. Shuningdek, xalqaro moliya institutlaridan mablag'lar jalb qilish imkoniyatlari ham o'rganilishi kerak. Ushbu takliflar amalga oshirilganda, mamlakatimizda qishloq turizmini samarali rivojlantirish va uni xalqaro darajada raqobatbardosh qilish imkoniyati paydo bo'ladi.

Foydalanilgan adabiyotlar ro'yxati

1. Социально – культурные туристические ресурсы Алтайского региона. Проблемы и перспективы использования. Материалы международной научно-практической конференции/ред. кол.: А.С. Кондыков и др. –Барнаул: изд-во АГИИК, 2009. –220 с. s-80.
2. Джаладян Ю.А., Кусков А.С. Основы туризма – М.: КНОРУС, 2010. –400 с.
3. Ефремов Л.В. Становление и развитие экологического предпринимательства - главный фактор устойчивого развития России. // Использование и охрана природных ресурсов России. –2001. – № 5-6. –с.122-130.
4. Иощенко А.П. Развитие зеленого туризма в России. – М.: Кнорус, 2005. –234 с.
5. Здоров А.Б. Экономика туризма – М.: Финансы и статистика, 2004. – 456 с.
6. Qishloq xo'jaligi tarmog'ini innovatsion rivojlantirish . [https:// staff.tilame.uz](https://staff.tilame.uz). F. Selskiy turizm / F. Muane. - Parij: Agrikol, 2012. –430 s.
7. Wanda George E.Rural Tourism Development: Localism and Cultural Change (Tourism and Cultural Change) / E. Wanda George, H. Mair, D.G. Reid. -Bristol, Buffalo, Toronto: Channel View Publications, 2009. – 288 p.
8. Чудновский А. Д.Управление потребительскими предпочтениями в сфере отечественного туризма и гостеприимства и основные направления реализации туристского продукта: учебное пособие / А.Д. Чудновский, М.А. Жукова. - М.: Федеральное агенство по туризму, 2014. –304 с.
9. В гости к природе. Маркетинг в сельском туризме: методические рекомендации/ вёрстка и дизайн С. Василев. – Псков: ГК ТИПР, 2010. –4 с.
10. Агротуризм : проблемы и перспективы развития : монография / В. А. Кундиус [и др.]; М-во сел. хоз-ва Рос. Федерации, Федер. гос. образоват. учреждение высш. проф. образования "Алт. гос. аграр. ун-т". – Барнаул : Азбука, 2011. – 4 с.
11. Е.В.Голышева. Селский туризм: от теории к практике : [т]Учебное пособия /. -Ташкент: "Букманай принт", 2022. –17 с.
12. O'zbekiston Respublikasi Prezidentining qarori, 26.04.2023 yildagi, PQ-135-son (<https://www.lex.uz/uz/docs/-6456786>).
13. Y.J.Choyi., C.L.McNeelli, "A Reinvented Community: The Case of Gamcheon Culture Village" <http://dx.doi.org/10.1080/02732173.2018.1430635> 2. In-Han Kang, Seong-Hun Kim, Nae-Young Choei."AComparative Study on the Making of Tourist Attraction Foothill VillaGES: The Cases of Gamcheon Culture Village in Busan, Korea vs. Kitano Ijinkan in Kobe, Japan", <https://www.cpij.or.jp/com/iac/upload/file/2017icapps/071.pdf>
14. <https://www.statista.com/statistics/1099933/travel-and-tourism-share-of-gdp>.
15. <https://www.unwto.org/tourism-statistics>. Tourism statistics.
16. <https://www.tohology.com/hospitality/industry/unwto-statistika-mezhdunarodnyh-poezdok>.



KIMYO SANOATIGA INNOVATSIYALARNI JORIY ETISH BO'YICHA RIVOJLANGAN DAVLATLAR TAJRIBASI

Bobobekov Ergash Abdumalikovich

Toshkent davlat iqtisodiyot universiteti mustaqil izlanuvchisi

Annotatsiya: Ushbu maqolada kimyo sanoatiga innovatsiyalarni joriy etish bo'yicha rivojlangan davlatlar tajribasi tahlil qilingan. Innovatsion texnologiyalarni joriy etish orqali samaradorlikni oshirish, raqobatbardoshlikni kuchaytirish va ekologik barqarorlikni ta'minlashga erishish mumkinligi ko'rsatib o'tilgan. Maqolada AQSh, Germaniya, Yaponiya va boshqa yetakchi davlatlarning kimyo sanoatidagi ilg'or tajribalari o'rganiladi.

Kalit so'zlar: Kimyo sanoati, innovatsiyalar, rivojlangan davlatlar, texnologik yangiliklar, ekologik barqarorlik.

Abstract: This article analyzes the experience of developed countries in implementing innovations in the chemical industry. It highlights how the introduction of innovative technologies can improve efficiency, enhance competitiveness, and ensure environmental sustainability. The article examines the advanced practices of leading countries such as the USA, Germany, Japan, and others in the chemical industry.

Key words: Chemical industry, innovations, developed countries, technological advancements, environmental sustainability.

Аннотация: В данной статье анализируется опыт развитых стран по внедрению инноваций в химической промышленности. Отмечено, что внедрение инновационных технологий может повысить эффективность, усилить конкурентоспособность и обеспечить экологическую устойчивость. В статье изучаются передовые практики ведущих стран, таких как США, Германия, Япония и других, в области химической промышленности.

Ключевые слова: Химическая промышленность, инновации, развитые страны, технологические новшества, экологическая устойчивость.

Iqtisodiyotning innovatsion rivojlanishi universitetlar, ilmiy tadqiqot institutlari va davlatning birgalikda harakat qilinishiga asoslanadi. Innovatsiyalarni yaratish va ularni ishlab chiqarishga keng joriy etish ishlab chiqarishning o'sishi, ishlab chiqarilgan mahsulotning raqobatbardoshligini oshirish, tannarxini kamaytirish, mehnat unumdorligini oshirish, ishlab chiqarishni tashkil etish va boshqarishni takomillashtirishning asosiy omili bo'lib qolmoqda. Shu sababli AQSH, Kanada, Yevropa va Osiyo davlatlarining iqtisodiy siyosati fan-texnika, shu bilan birga, ilmiy tadqiqot va tajriba-konstruktorlik ishlarini rivojlantirish va ulardan amaliyotda foydalanish uchun yaxshi sharoit yaratish, qonunchilik va tashkiliy sohalarida bir qator chora-tadbirlar belgilash, innovatsion dasturlar va loyihalar ishlab chiqib, amaliyotga joriy etishga qaratilgan.

Germaniya innovatsiyalarni rivojlantirish va joriy etish bo'yicha yetakchi davlatlardan biri bo'lib, uning kimyo sanoati bu jarayonda katta ahamiyatga ega. Germaniyaning ilmiy va texnologik salohiyati davlat va xususiy sektor o'rtasidagi mustahkam hamkorlikka asoslanadi. Innovatsiyalarni rivojlantirish jarayonida davlat tomonidan yaratilgan turli dasturlar va xususiy sektorning katta sarmoyalari muhim rol o'ynaydi. Bu jarayonlarning asosida "Industry 4.0" konsepsiyasi yotadi, bu raqamli texnologiyalar va avtomatizatsiyani sanoat sohalarida joriy etishga yo'naltirilgan.

"Industry 4.0" dasturi Germaniyaning innovatsiyalarni joriy etish strategiyasining markaziy qismi bo'lib, uning maqsadi sanoat sektorlarida raqamli texnologiyalardan foydalanishni maksimal darajada oshirishdir. Bu dastur kimyo sanoatiga ham katta ta'sir ko'rsatadi. Kimyo sanoatida avtomatizatsiya jarayonlari, sun'iy intellekt va Internetning imkoniyatlaridan foydalanish raqobatbardoshlikni oshirishga va ishlab chiqarish jarayonlarini samarali qilishga qaratilgan.

Germaniyadagi kimyo sanoati dunyoda eng rivojlangan sohalaridan biri hisoblanadi va innovatsiyalarni joriy etishda muhim qadamlar qo'ymoqda. Davlat va xususiy sektor o'rtasidagi hamkorlik bu jarayonda markaziy o'rin tutadi. Hukumat tomonidan ko'plab grantlar, subsidiyalar va boshqa moliyaviy yordam vositalari ajratiladi. Bundan tashqari, ilmiy tadqiqot markazlari va xususiy kompaniyalar innovatsiyalar jarayonida yaqindan hamkorlik qilishadi. Bu hamkorlik innovatsiyalarning samarali joriy etilishi va keng ko'lamdagi iqtisodiy rivojlanishga olib keladi.

"Industry 4.0" dasturi doirasida Germaniyaning kimyo sanoatida bir qator yo'nalishlar rivojlantirilmoqda. Ular orasida raqamli modellashtirish, sun'iy intellekt, Internet va katta ma'lumotlardan foydalanish alohida



ahamiyatga ega. Bunday texnologiyalar kimyo sanoati korxonalarida ishlab chiqarish jarayonlarini tezlashtiradi va samaradorlikni oshiradi. Masalan, sun'iy intellektni joriy etish ishlab chiqarish jarayonlarini avtomatlashtirishda va kamchiliklarni qisqartirishda muhim rol o'ynaydi.

Bundan tashqari, Germaniyaning innovatsiyalar rivojlanishiga yo'naltirilgan davlat dasturlari ham samarali natijalarni bermocqda. Masalan, "Platforma Industriya 4.0" davlat tashabbusi doirasida innovatsiyalarni keng joriy etishga qaratilgan ilmiy-tadqiqot loyihalari qo'llab-quvvatlanadi. Bu platforma ishlab chiqaruvchi kompaniyalar va ilmiy muassasalar o'rtasidagi hamkorlikni rag'batlantiradi va yangi texnologiyalarni jadallashtirishga yordam beradi.

Xususiy sektor ham innovatsiyalar joriy etish jarayonida muhim o'rin tutadi. Katta kimyo korxonalarini o'z laboratoriyalarida yangi texnologiyalarni sinovdan o'tkazadi va ishlab chiqarish jarayonlariga joriy etadi. Misol tariqasida, Bosch va BASF kabi kompaniyalar Germaniyadagi kimyo sanoatida yetakchi rol o'ynamoqda. Ular davlat dasturlari doirasidagi hamkorlik orqali innovatsiyalarning samarali joriy etilishini ta'minlashga harakat qilishmoqda.

Shuningdek, kimyo sanoatida ekologiya va energiya samaradorligi masalalari ham muhim ahamiyatga ega. "Industry 4.0" dasturi doirasida kimyo sanoatidagi ishlab chiqarish jarayonlari ekologik talablarga mos holda rivojlantirilmoqda. Germaniyada davlat tomonidan energiya samaradorligini oshirishga qaratilgan tashabbuslar va qonunlar ishlab chiqilgan, bu kimyo korxonalarini yangi texnologiyalardan foydalanishga undaydi.

Germaniyaning kimyo sanoatida innovatsiyalarni joriy etish mexanizmi davlat va xususiy sektor o'rtasidagi mustahkam hamkorlikka asoslangan. "Industry 4.0" konsepsiyasi Germaniyaning sanoat sohaslarida raqamli texnologiyalardan foydalanish jarayonini tezlashtirishga qaratilgan bo'lib, bu sanoat sohaslarida, xususan kimyo sanoatida, ishlab chiqarishni optimallashtirishga va energiya samaradorligini oshirishga olib kelmoqda. Germaniyaning kimyo sanoatidagi innovatsiyalar va texnologiyalarni joriy etish tajribasi boshqa davlatlar uchun ham qimmatli namuna bo'lib xizmat qiladi.

AQSH kimyo sanoati dunyodagi eng rivojlangan sanoat tarmoqlaridan biri bo'lib, innovatsiyalarni joriy etish jarayonida ham yetakchi o'rinni egallaydi. AQShdagi kimyo sanoatiga innovatsiyalarni joriy etish jarayoni ko'pincha ilmiy-tadqiqot va ishlanmalar (R&D) faoliyatiga asoslanadi. Davlat va xususiy sektor tomonidan innovatsiyalar jarayonini rag'batlantirishga qaratilgan bir qator dasturlar va imkoniyatlar mavjud bo'lib, ular yangi texnologiyalarni tezkor joriy etishni ta'minlaydi.

AQShdagi kimyo sanoatida innovatsiyalar jarayoni katta ilmiy-tadqiqot markazlari va ilmiy laboratoriyalarda rivojlantiriladi. Bu laboratoriyalar va tadqiqot institutlari, jumladan, universitetlar, innovatsion texnologiyalar yaratishga va ularni amaliy tadqiqot etishga yo'naltirilgan. Ko'plab universitetlarda va xususiy korxonalarda ilmiy-tadqiqot markazlari faoliyat yuritadi, va bu markazlar yangi kimyoviy mahsulotlarni va ishlab chiqarish jarayonlarini rivojlantirishda katta rol o'ynaydi.

AQShda davlat tomonidan rag'batlantiriladigan innovatsiya dasturlari katta ahamiyatga ega. Federal hukumat, xususan, Energiya vazirligi, Tadqiqot va Rivojlantirish Milliy Agentligi (NIST) va Harbiy-sanoat komplekslari kimyo sanoatida yangi texnologiyalarni joriy etish uchun grantlar va moliyaviy yordamlar ajratadi. Bunday dasturlar xususiy sektor bilan davlat o'rtasidagi hamkorlikni kuchaytiradi, va buning natijasida innovatsiyalar keng qamrovli joriy etiladi. Masalan, AQShdagi Kichik biznes innovatsiya tadqiqoti dasturi (SBIR) va Kichik biznes texnologiyalarni transformatsiya qilish dasturi (STTR) innovatsiyalar jarayonini tezlashtirishga qaratilgan va xususiy kompaniyalarga yangi ishlanmalar ustida ishlashga yordam beradi.

AQSH kimyo sanoatidagi yirik xususiy kompaniyalar ham ilmiy-tadqiqot ishlarini faol qo'llab-quvvatlaydi. Masalan, DuPont, Dow Chemical va ExxonMobil kabi kompaniyalar o'z tadqiqot laboratoriyalariga katta sarmoya kiritadi va yangi texnologiyalarni ishlab chiqishga alohida e'tibor qaratadi. Ushbu kompaniyalar innovatsiyalar jarayonini jadallashtirish uchun davlat bilan hamkorlik qiladi, shuningdek, xususiy tadqiqotlar o'tkazib, yangi ishlab chiqarish texnologiyalarini sinovdan o'tkazadi.

AQShdagi kimyo sanoatida ekologiya va atrof-muhitga tegishli innovatsiyalar ham katta ahamiyatga ega. Davlat tomonidan qabul qilingan atrof-muhitni muhofaza qilish qonunlari va standartlari kimyo sanoati korxonalarini energiya samaradorligiga va ekologik xavfsizlikka qaratilgan texnologiyalardan foydalanishga undaydi. Bu borada, ko'plab ilmiy-tadqiqot loyihalari energiya tejankor texnologiyalarni va qayta ishlash jarayonlarini rivojlantirishga qaratilgan. Masalan, "yashil kimyo" konsepsiyasi AQShda juda keng tarqalgan bo'lib, kimyo korxonalarida toksik moddalarni kamaytirish va qayta ishlash jarayonlarini yaxshilashga alohida e'tibor qaratilmoqda.

Shuningdek, AQSH kimyo sanoatida raqamli texnologiyalar va avtomatizatsiya jarayonlari ham innovatsiyalarning muhim yo'nalishlari sifatida rivojlantirilmoqda. Sanoqli tizimlar, sun'iy intellekt va katta ma'lumotlardan foydalanish kimyo sanoatida ishlab chiqarish jarayonlarini samarali boshqarishga yordam beradi. AQShdagi yirik kompaniyalar, xususan, raqamli texnologiyalardan foydalanib, avtomatlashtirilgan ishlab chiqarish tizimlarini joriy etishmoqda. Bu jarayonlar ishlab chiqarish quvvatlarini oshirishga va mahsulot sifatini yaxshilashga xizmat qiladi.



Yangi texnologiyalarni joriy etish jarayonida AQShda xususiy sektor bilan bir qatorda davlat tashkilotlari ham faol ishtirok etadi. AQSH Energiya vazirligi va Tadqiqot va innovatsiyalarni rivojlantirish agentligi tomonidan moliyalashtirilgan loyihalar kimyo sanoati korxonalaridagi ilmiy-tadqiqot ishlarini rag'batlantirishda muhim o'rin tutadi. Bu jarayonlar natijasida yangi mahsulotlar va ishlab chiqarish jarayonlari tezkor joriy qilinadi.

Xususiy sektordagi yirik kompaniyalar tomonidan tashkil etilgan tadqiqot markazlari ham innovatsiyalarni rag'batlantirishda muhim ahamiyat kasb etadi. Masalan, DuPont, Dow Chemical va BASF kabi yirik kompaniyalar o'z ilmiy tadqiqotlarini davlat grantlari bilan birgalikda amalga oshirib, yangi ishlanmalarni tezkor joriy etishga harakat qiladi. Bunday hamkorlik innovatsiyalar rivojlanishini tezlashtirish va kimyo sanoatining raqobatbardoshligini oshirishga xizmat qiladi.

Umuman olganda, AQSH kimyo sanoatida innovatsiyalarni joriy etish jarayoni ilmiy tadqiqot va ishlanmalarga asoslangan bo'lib, davlat va xususiy sektor o'rtasidagi hamkorlik muhim ahamiyatga ega. Davlat tomonidan ajratiladigan grantlar, subsidiyalar va moliyaviy yordamlar kimyo sanoatidagi yangi texnologiyalarni joriy etish jarayonini rag'batlantiradi. Xususiy sektorning ilmiy tadqiqotlarga sarmoya kiritishlari esa innovatsiyalarni joriy etish jarayonini yanada jadallashtiradi.

Foydalanilgan adabiyotlar ro'yxati

1. Отажонов Ш.И. Инновацион кластерларни ривожлантириш асосида ҳудудий иқтисодиёт тармоқлари инновацион фаоллигини оширишнинг методологик жиҳатлари // Иқтисодиёт ва таълим. –Т.: 2017. №5. –Б. 90-95. (08.00.00; № 11).
2. Иванов В.В. Национальные инновационные системы: теория и практика формирования, монография / В.В. Иванов. –М.: СканРус, 2014. - 285с.
3. Милькина И.В. Теоретические основы формирования стратегии инновационного развития территорий / И. В. Милькина // Инновации. 2017. 87 с.
4. Попова Е. Проблемные вопросы развития национальной инновационной системы в РФ Текст. /Е. Попова // Общество и экономика. 2007. 138 с.
5. Тебекин А. В. Инновационное развитие экономики / А. В. Тебекин. – М.: Моск. гос. акад. делового администрирования, 2015.
6. Шумпетер Й.А. История экономического анализа. / Й.А. Шумпетер; Пер. с англ. под ред. В.С.Автомова. СПб.: Экон. шк.: С.-Петербург. гос. ун-т экономики и финансов; М. : Высш. шк. экономики, 2001. - 1664 с.
7. Drucker P. Innovation and entrepreneurs: Practice and principles / P. Drucker. L.: Pan Books, 1986, p. 55.

Jurnal sayti: <https://yashil-iqtisodiyot-taraqqiyot.uz>

Yashil

IQTISODIYOT va TARAQQIYOT

Ijtimoiy, iqtisodiy, siyosiy, ilmiy, ommabop jurnal

Ingliz tili muharriri: Feruz Hakimov

Musahhih: Shahzod Avilqulov

Sahifalovchi va dizayner: Iskandar Islomov

2024. Maxsus son

© Materiallar ko'chirib bosilganda "Yashil" iqtisodiyot va taraqqiyot" jurnali manba sifatida ko'rsatilishi shart. Jurnalda bosilgan material va reklamalardagi dalillarning aniqligiga mualliflar ma'sul. Tahririyat fikri har vaqt ham mualliflar fikriga mos kelmasligi mumkin. Tahririyatga yuborilgan materiallar qaytarilmaydi.

Mazkur jurnalda maqolalar chop etish uchun quyidagi havolalarga maqola, reklama, hikoya va boshqa ijodiy materiallar yuborishingiz mumkin.

Materiallar va reklamalar pullik asosda chop etiladi.

EI.Pochta: sq143235@gmail.com

Bot: [@iqtisodiyot_77](https://t.me/@iqtisodiyot_77)

Tel.: 93 718 40 07

Jurnalga istalgan payt quyidagi rekvizitlar orqali obuna bo'lishingiz mumkin. Obuna bo'lgach, [@iqtisodiyot_77](https://t.me/@iqtisodiyot_77) telegram sahifamizga to'lov haqidagi ma'lumotni skrinshot yoki foto shaklida jo'natishingizni so'raymiz. Shu asosda har oygi jurnal yangi sonini manzilingizga jo'natamiz.

"Yashil" iqtisodiyot va taraqqiyot" jurnali 03.11.2022-yildan O'zbekiston Respublikasi Prezidenti Adminstratsiyasi huzuridagi Axborot va ommaviy kommunikatsiyalar agentligi tomonidan №566955 reyestr raqami tartibi bo'yicha ro'yxatdan o'tkazilgan.

Litsenziya raqami: №046523. PNFL: 30407832680027

Manzilimiz: Toshkent shahar, Mirzo Ulug'bek tumani
Kumushkon ko'chasi, 26-uy.

